

ให้ตรวจสอบสิ่งต่อไปนี้ก่อนการเรียกช่าง เพราะท่านสามารถแก้ไขได้เอง ถ้าภายหลังจากที่ได้ตรวจสอบดูแล้ว เครื่องยังไม่ทำงาน ให้ติดต่อกับผู้จำหน่าย

ข้อบกพร่อง	สาเหตุ
เครื่องปรับอากาศไม่ทำงาน	<ul style="list-style-type: none"> *ตรวจสอบสายไฟฟ้าขาดหรือไม่ และดูว่าสวิตช์เบรกเกอร์เปิดอยู่หรือไม่ *ตรวจสอบไฟฟ้าว่าขัดข้องหรือไม่ *ตรวจสอบว่าสวิตช์ตั้งเวลาถูกต้องหรือไม่
เครื่องปรับอากาศทำงานแต่ไม่เย็นเท่าที่ควร	<ul style="list-style-type: none"> *ตรวจสอบว่าอุณหภูมิที่ตั้งไว้เหมาะสมหรือไม่ *ตรวจสอบดูว่าแสงแดดส่องเข้ามาในห้องโดยตรงหรือไม่ *ตรวจสอบดูว่าหน้าต่างหรือประตูเปิดอยู่หรือไม่ *ตรวจสอบดูว่ามีสิ่งใดไปกีดขวาง ช่องส่งลมของเครื่องที่อยู่ด้านในและด้านนอกอาคารหรือไม่ *ตรวจสอบดูว่ามีแหล่งความร้อนในห้องมากเกินไปหรือไม่ *ตรวจสอบดูว่าแผ่นกรองอากาศอุดตันหรือไม่
ไอน้ำหรือหมอกควันออกมาจากเครื่องปรับอากาศ ขณะทำงาน	<ul style="list-style-type: none"> *สาเหตุอาจเกิดจากความร้อนภายในห้องทำปฏิกิริยากับความเย็นที่ออกมาจากเครื่องปรับอากาศ จึงทำให้เห็นเป็นหมอกควัน



คู่มือการติดตั้งและการใช้งาน

เครื่องปรับอากาศแบบ แยกส่วน

MODEL: DHDF

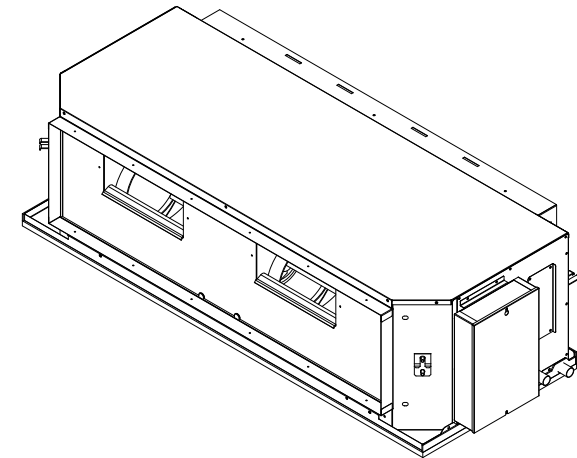

ก่อนการติดตั้งเครื่องปรับอากาศ ควรอ่านคู่มือนี้ให้ละเอียด และเก็บไว้เพื่อใช้ในครั้งต่อไป

MODEL “ DHDF ”

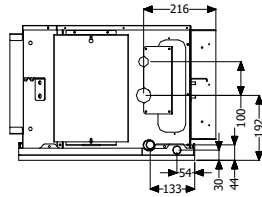
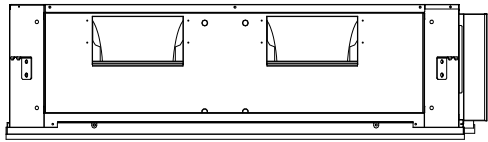
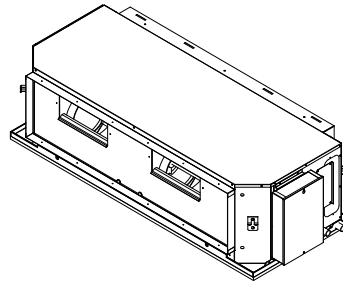
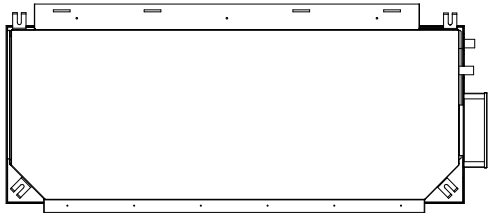

MODEL	Width (mm)	Height (mm)	Depth (mm)
18	1026	300	564
25	1152	300	564
30	1152	350	614
32-60	1152	400	614

-ทำความสะอาดแผ่นกรองอากาศ

ก่อนที่จะทำการตรวจตราและบำรุงรักษา เครื่องปรับอากาศให้ปิดสวิตช์ POWER และสวิตช์ เบรกเกอร์ลงด้วยเสมอ

1. ถอดแผ่นกรองอากาศออกจากช่องลมกลับของเครื่อง
2. ทำความสะอาดด้วยเครื่องดูดฝุ่น หรือ ถ้ำสกปรกมากล้างน้ำสบู่แล้วตากไว้จนแห้ง
3. ใส่ตัวแผ่นกรองอากาศเข้าที่เดิม

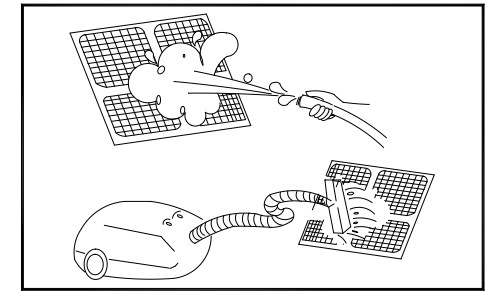

-เมื่อเริ่มใช้เครื่อง

- *ให้ตรวจสอบว่าไม่มีสิ่งกีดขวางทางลมเข้าและลมออกทั้งตัวแฟนคอยล์และคอนเดนซิ่งยูนิิต
- *การเดินทางเครื่องที่ไม่มีแผ่นกรองอากาศจะทำให้เครื่องเดินผิดปกติ เนื่องจากสิ่งสกปรกและฝุ่นผงอุดตัน ต้องใส่แผ่นกรองอากาศไว้เสมอ
- *ตรวจสอบว่าท่อน้ำทิ้งไม่โค้งหรืออุดตัน
- *ตรวจสอบความเรียบร้อยของการติดตั้ง

-ในช่วงเวลาที่ไม่ได้ใช้เครื่องเป็นเวลานาน

- *ปิดสวิตช์เบรกเกอร์ลง
- *ทำความสะอาดแผ่นกรองอากาศและชิ้นส่วนอื่นๆ
- *ปล่อยให้เครื่องทำงานประมาณ 2-3 ชม. เพื่อให้ภายในเครื่องแห้ง

* ตรวจสอบระบบไฟฟ้า(จำนวนโวลท์และความถี่) ตามที่เครื่องกำหนดไว้ให้ถูกต้อง และให้ใช้ฟิวส์ขนาดแอมแปร์ตามที่กำหนดเท่านั้น อย่าใช้เส้นลวดแทนฟิวส์

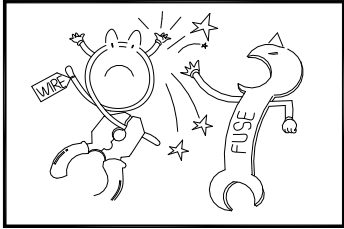

* อย่าสอดวัตถุเข้าไปทางช่องลมเข้าหรือช่องลมออก ขณะเครื่องกำลังทำงาน อาจทำให้เป็นอันตรายต่อคนหรือทำให้เครื่องเสียหายได้(ควรระวังเป็นพิเศษเมื่อมีเด็กอยู่)

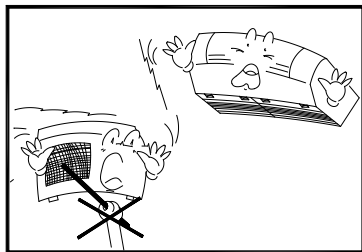

* อย่าให้ลมเย็นเป่าถูกตัวเด็กทารก ผู้สูงอายุ หรือผู้ป่วย โดยตรงเป็นเวลานานๆ

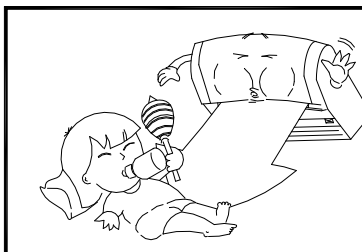

* เมื่อไฟฟ้าขัดข้องขณะเครื่องกำลังทำงาน ให้ปิดสวิตช์ หรือถ้าไม่ใช่เครื่องเป็นเวลานาน ให้สับสวิตช์เบรกเกอร์ลง

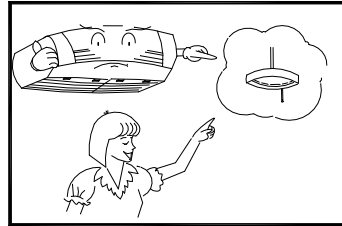

* อย่าให้มีสิ่งกีดขวางทางระบายของอากาศของเครื่องปรับอากาศทั้งแฟนคอยล์ ยูนิต และคอนเดนซิ่ง ยูนิต เพราะจะทำให้ประสิทธิภาพการทำความเย็นลดลง หรือเครื่องเสียหายได้

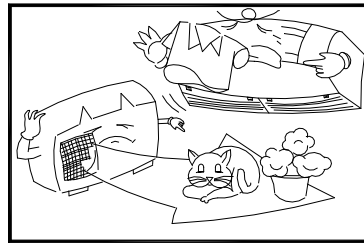

* อย่าติดตั้งเครื่องปรับใกล้แหล่งความร้อนสูง เพราะ จะทำให้ส่วนที่เป็นพลาสติกเกิดการเสียหาย

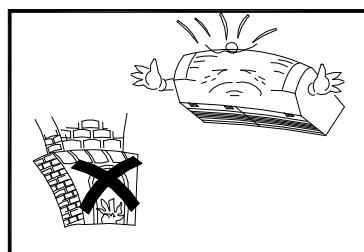

-ข้อควรพิจารณาในการติดตั้งชุดแฟนคอยล์

1. การเลือกตำแหน่งติดตั้งชุดแฟนคอยล์ไม่ควรติดตั้งใกล้หน้าต่างที่มีแสงแดดส่องเข้ามาถูกเครื่องหรือมีสิ่งกีดขวางการไหลของลมส่งและลมกลับ
2. จำเป็นจะต้องเว้นระยะไว้รอบๆ เครื่องเพื่อความสะดวกในการบำรุงรักษาในอนาคต

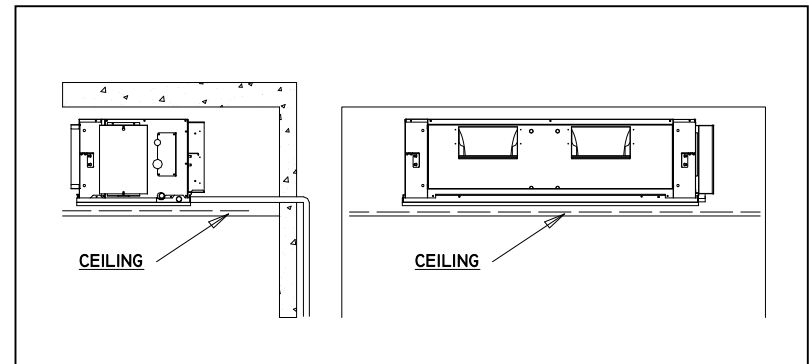
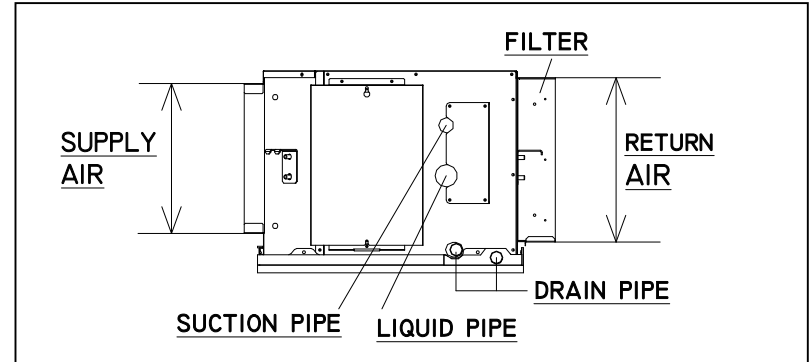

3. การเลือกตำแหน่งแฟนคอยล์ ควรคำนึงถึงการกระจายลมส่ง ดังรูป

