



alpha-pack
(THAILAND) CO., LTD.
บริษัท อัลฟาแพ็ค (ประเทศไทย) จำกัด

www.alpha-pack.co.th

Pillow Bag
(With Euro Hole Punch)



Standard
Pillow Pack



Gusset



Slice Cut
Stripe Pattern



ชนิดถุง/ช่องที่ใช้กับ
เครื่องบรรจุของอัตโนมัติ
PACKAGING



VERTICAL FORM FILL SEAL AND MULTI-HEAD WEIGHER COMBO

เครื่องบรรจุของอัตโนมัติ



Compliance with CE & UL Standard
All major parts use international brands



Youtube Channel: alpha-pack (Thailand)

เป็นเครื่องบรรจุของอัตโนมัติที่ผ่านมาตรฐานความปลอดภัยระดับสูง
โครงสร้างและชิ้นส่วนหลักมาจากแบรนด์ชั้นนำระดับโลก

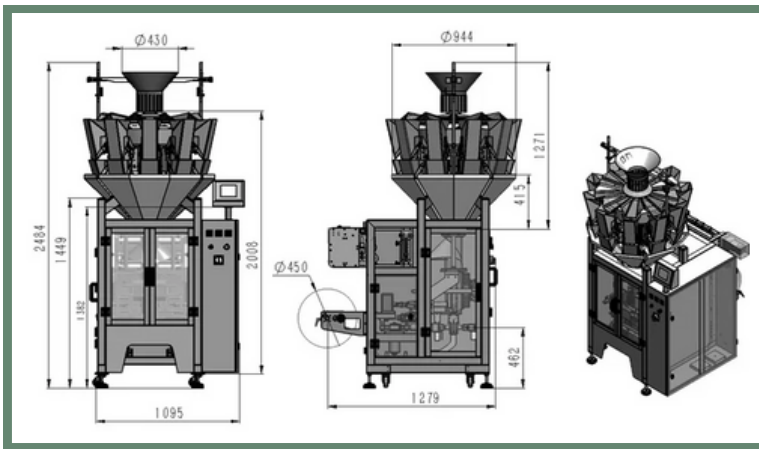

ข้อมูลทางเทคนิค/Technical Specification

Model No.	PMW-420E
จอสัมผัส Touch Screen	7 inch colour touch screen
Weighing Head No.	10 heads
ปริมาณชั่งน้ำหนัก Hopper Volume	800 ml
ช่วงการชั่งน้ำหนัก Weighing range	10-800 gram
ความแม่นยำในการชั่งน้ำหนัก Weighing accuracy	0.5g - 1.5g
ความกว้างสูงสุดของฟิล์ม Max width of film	420mm
ความกว้างถุง Bag Width	80-200mm
ความยาวถุง Bag length	80-220mm (more than 220mm, need multi seal)
Bag pulling system	By Servo Motor
ระบบซีลแนวนอน Horizontal sealing system	By air cylinder
ความเร็วสูงสุด Max. Speed	60 bags/min
กำลัง Power	4.5KW, 220V 50/60Hz

Description:

It can fully complete process including Combination weighing, product filling, film forming, bag sealing, punching, printing, and counting.

คำอธิบาย:

สามารถดำเนินการกระบวนการได้อย่างสมบูรณ์รวมถึงการชั่งน้ำหนักแบบCombine การบรรจุผลิตภัณฑ์ การขึ้นรูปฟิล์ม การปิดผนึกถุง การเจาะ การพิมพ์ และการนับจำนวน

Optional:

1. Servo motor drives horizontal sealing
2. Hole punching device
3. Gusset bag forming device
4. Tear notch device
5. Exhaust air function
6. Coding device (ribbon/thermal transfer)
7. Gas flush device
8. Product Discharge conveyor
9. Chain bag with batch cut
10. Refilling device for the scale

อุปกรณ์เสริม:

1. การปิดผนึกแนวนอนด้วยเซอร์โวมอเตอร์
2. อุปกรณ์เจาะรู
3. อุปกรณ์ขึ้นรูปGusset bag
4. อุปกรณ์รอยบากฉีกขาด
5. ฟังก์ชันระบายอากาศ
6. อุปกรณ์เข้ารหัส (ribbon/ถ่ายโอนความร้อน)
7. อุปกรณ์Gas flush
8. สายพานลำเลียงผลิตภัณฑ์
9. กระเป๋าโซ่แบบตัดเป็นชุด
10. อุปกรณ์เครื่องชั่ง

Standard Feature:

1. Automatic Combination weighing and vertical packaging combine in one single unit machine (2 in 1 technology).
2. With one frame, one electric cabinet, one electric plug only.
3. Strict height control and space saving, easy for cleaning and maintenance.
4. Suitable for small and medium packaging application with high speed and accuracy request.

การใช้งาน

อาหารแห้งและอาหารแปรรูป อาหารสด เช่น ชบเคี้ยว เมล็ดพืช ถั่ว กาแฟ(เม็ด) ชา น้ำตาล ซีส ผลิตภัณฑ์เบเกอรี่ ลูกอมและขนมหวาน ข้าว ถั่วและผลไม้แห้ง เครื่องเทศ, พาสต้า, อาหารสัตว์ เลียง (เม็ด) เป็นต้น
อื่นๆ: ไม่ใช่อาหาร. ตัวอย่างเช่น: นี้อตขนาดกลาง, โบลท์, แหวนรอง, ชิ้นส่วนรถยนต์, อุปกรณ์ไฟฟ้าและประปา เป็นต้น

APPLICATION

Dry & Processed Food, Fresh Food, For example: Snack Food, Seeds (Pulses), Nuts, Coffee (granules/ beans), Tea, Sugar, Grated Cheese, Bakery Products, Candies & Confectionery, Rice, Nuts & Dried Fruits, Spices, Pasta, Pet Food (pellets) etc.

Other: Non Food. For example: Medium Nuts, Bolts, Washers, Auto, Electrical and Plumbing Parts etc.

คุณสมบัติ:

คุณสมบัติมาตรฐาน:

1. การชั่งน้ำหนักแบบรวมอัตโนมัติและบรรจุภัณฑ์แนวตั้งรวมกันในเครื่องเดียว (เทคโนโลยี 2 in 1)
2. มีโครงสร้าง ตู้ไฟฟ้า 1 ตู้ ปลั๊กไฟ 1 อันเท่านั้น
3. การควบคุมความสูงอย่างเข้มงวดและประหยัดพื้นที่ ที่ง่ายต่อการทำความสะอาดและบำรุงรักษา
4. เหมาะสำหรับงานบรรจุภัณฑ์ขนาดเล็กและขนาดกลางที่ต้องการความเร็วและความแม่นยำสูง

