



alpha-pack  
(THAILAND) CO., LTD.  
บริษัท อัลฟาแพ็ค (ประเทศไทย) จำกัด

www.alpha-pack.co.th



## MULTIFUNCTION WRAPPER

เครื่องห่อสินค้าอเนกประสงค์



Compliance with CE & UL Standard  
All major parts use international brands

เป็นเครื่องบรรจุของอัตโนมัติที่ผ่านมาตรฐานความปลอดภัยระดับสูง  
โครงสร้างและชิ้นส่วนหลักมาจากแบรนด์ชั้นนำระดับโลก



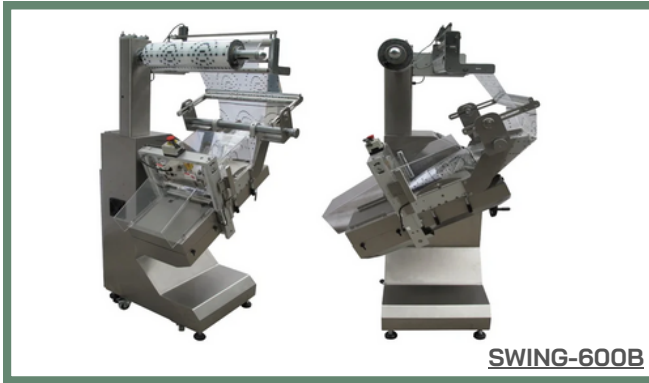
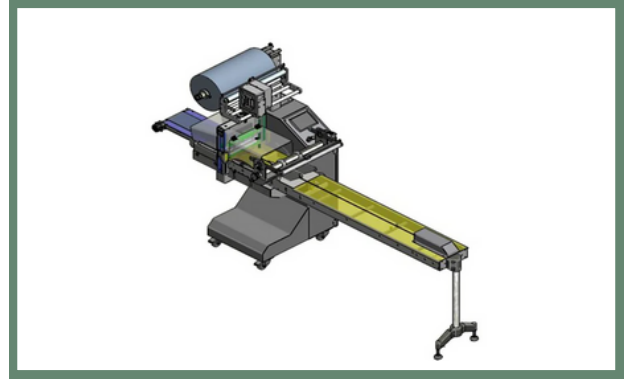
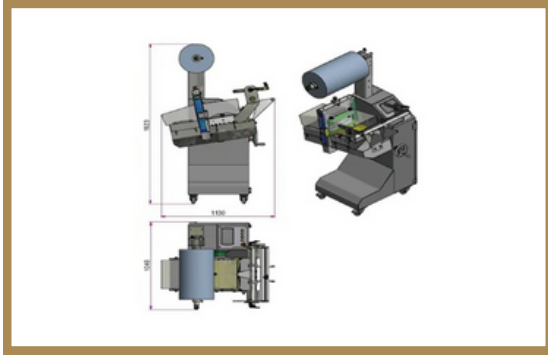

### ข้อมูลทางเทคนิค/Technical Specification

Model No.	SWING-600
ความเร็วในการห่อ Wrapping Speed:	20-30 Bags / Min.
ความกว้างม้วนฟิล์ม Film Reel Width:	600 mm
ความสูงบรรจุภัณฑ์สูงสุด Max. package height:	*140 mm
ความยาวบรรจุภัณฑ์สูงสุด Maximum package length:	*1000 mm
ความยาวบรรจุภัณฑ์ต่ำสุด Minimum package length:	50 mm
ความกว้างบรรจุภัณฑ์ Package width:	*50-280 mm
เส้นผ่านศูนย์กลางภายนอกของม้วนฟิล์ม External film reel diameter:	300 mm
แหล่งจ่ายไฟฟ้าที่ต้องการ Electrical supply requirements:	230 V 50 Hz 1 phase
กำลัง Power:	2 Kw
น้ำหนักเครื่องจักร Machine weight:	300 kg

### การใช้งาน

เครื่องห่อที่ใช้สำหรับบรรจุของแข็งและการบรรจุทั่วไปทุกชนิด รวมถึงอาหาร เช่น บิสกิต ขนมปัง บะหมี่กึ่งสำเร็จรูป ไอศกรีม ขนมไหว้พระจันทร์ ขนมหวาน อื่น ๆ เช่น สบู่ก้อน สารสัปดาห์ สมุดบันทึก ปากกา แพ็ค เทป และยาในรูปทรงปกติ

### APPLICATION

This wrapper is applicable for packing all kinds of solid and regular objects, including the foods such as biscuit, bread, instant noodle, ice cream, moon cake and soft sweets, and other objects such as toilet soap, medicated essence, note book, pen pack, tape and medicines in regular shapes.

### ตัวเลือกเสริม:

- |   |  |
|---|--|
| 1. Photocell สำหรับฟิล์มพิมพ์                   | 13. สายพานลำเลียงป้อน - 1 เมตร           |
| 2. Intermittent pneumatic printer               | 14. Opening pneumatic wheels             |
| 3. Photocell สำหรับความยาวถุง                   | 15. Pneumatic gusset                     |
| 4. การใช้แก๊สในการล้าง                          | 16. อุปกรณ์สำหรับให้เปิดถุงง่ายขึ้น      |
| 5. เครื่องพ่นแอลกอฮอล์                          | 17. เครื่องพิมพ์ถ่ายโอนความร้อน          |
| 6. Euro slot punch                              | 18. Forming tube                         |
| 7. ลิฟต์สำหรับรับพัสดุ                          | 19. การติดฉลาก                           |
| 8. Respectable outfeed conveyor                 | 20. โต๊ะหมุน                             |
| 9. Rotary pin film perforator                   | 21. เครื่องชั่งน้ำหนักและฉลาก            |
| 10. สายพานลำเลียงป้อนเข้าด้วยมอเตอร์            | 22. Bread counter                        |
| 11. สายพานลำเลียงเอาต์พุตแบบใช้มอเตอร์ - 3 เมตร | 23. Check weigher with vibrating channel |
| 12. อุปกรณ์ที่ใช้มอเตอร์เพื่อ unwind reels      | 24. Photocell สำหรับฟิล์มปิดท้าย         |
|   | 25. เครื่องตัดอัตโนมัติแบบแยกอิสระ       |

### Option:

- |  |  |
|--|--|
| 1. Photocell for printed film            | 13. Infeed conveyor - 1 meter              |
| 2. Intermittent pneumatic printer        | 14. Opening pneumatic wheels               |
| 3. Photocell for bag length              | 15. Pneumatic gusset                       |
| 4. Gas flushing                          | 16. Easy opening bag device                |
| 5. Alcohol nebulizer                     | 17. Transfer thermic printer               |
| 6. Euro slot punch                       | 18. Forming tube                           |
| 7. Elevator for packages collection      | 19. Label applicator                       |
| 8. Respectable outfeed conveyor          | 20. Turning table                          |
| 9. Rotary pin film perforator            | 21. Weight and label applicator            |
| 10. Motorized infeed conveyor            | 22. Bread counter                          |
| 11. Motorized outfeed conveyor - 3 meter | 23. Check weigher with vibrating channel   |
| 12. Motorized device to unwind reels     | 24. Photocell for end film                 |
|  | 25. Independent automatic clipping machine |

### คุณสมบัติ:

- SWING-600 สามารถใช้งานได้ทั้งในสามตำแหน่งที่แตกต่างกัน: เอียง 90° แนวตั้งและแนวนอนขึ้นอยู่กับผลิตภัณฑ์ที่จะห่อ
- โครงสร้างทำมาจากสแตนเลส (AISI 304)
- การป้อนเข้าของเครื่องสามารถอยู่ทางด้านซ้ายได้
- ชิ้นส่วนทั้งหมดได้รับการออกแบบให้ยื่นออกมาเพื่อการบำรุงรักษาและทำความสะอาดได้ง่าย
- มีการรักษาความปลอดภัยตามที่กฎหมายท้องถิ่นกำหนด มาตรฐานความปลอดภัยตามคำสั่ง CEE
- ใช้งานเครื่องจักรสำหรับฟิล์มโพลีเอทิลีน, ฟิล์มหด ฯลฯ ได้
- สามารถติดตั้งได้กับทุกเครื่อง: โฟโต้เซลล์สำหรับฟิล์มพิมพ์ เครื่องพิมพ์วันที่ เครื่องป้อนสินค้าแบบอัตโนมัติ ฯลฯ

### Standard Feature:

- SWING-600 can be produced in three different positions: inclined 90°, vertical and Horizontal based on the product to be wrapped.
- This machine is equipped with stainless steel frame (AISI 304).
- The entering of the machine can be on the left.
- All parts are cantilevered design for easy maintenance and cleaning.
- Safety guards as required by local law. Safety standard as CEE directives.
- Possibility to have machines for polyethylene film, for shrink film, etc.
- On all machines is possible to install: Photocell for printed film, printer for date, line shaft for automatic feeders, etc.

