

Standard
Pillow Pack



30 degree
diamond shape
Pillow Pack



Standard
Header Hold



Butterfly
Header Hold



Gusset



ชนิดถุง/ช่องที่ใช้กับ
เครื่องบรรจุของอัตโนมัติ
PACKAGING



alpha-pack
(THAILAND) CO., LTD.
บริษัท อัลฟาแพ็ค (ประเทศไทย) จำกัด

www.alpha-pack.co.th



BIG VOLUME VERTICAL PACKING MACHINE เครื่องบรรจุของอัตโนมัติ



Compliance with CE & UL Standard
All major parts use international brands



Youtube Channel: alpha-pack (Thailand)

เป็นเครื่องบรรจุของอัตโนมัติที่ผ่านมาตรฐานความปลอดภัยระดับสูง
โครงสร้างและชิ้นส่วนหลักมาจากแบรนด์ชั้นนำระดับโลก

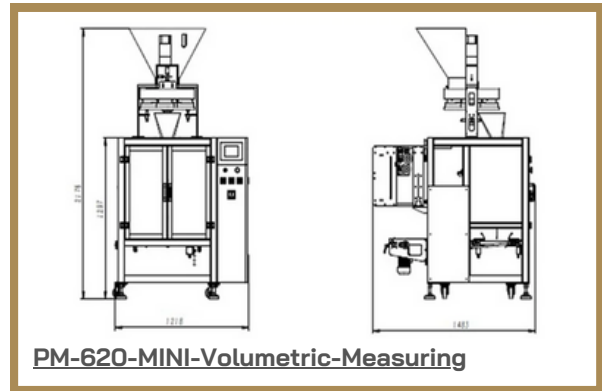
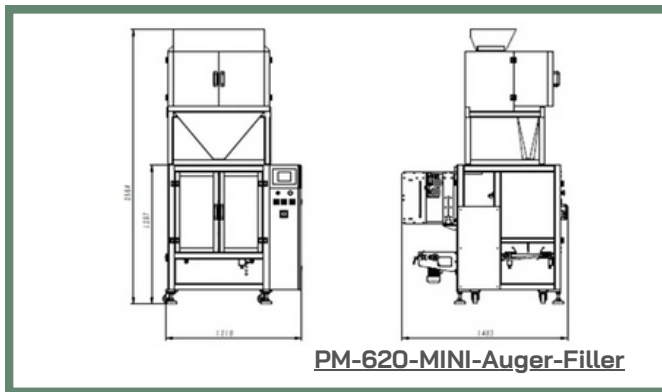

การใช้งาน

บรรจุภัณฑ์อัตโนมัติสำหรับของเหลว ผง และเม็ด สำหรับอุตสาหกรรมอาหาร ยา เคมีภัณฑ์ และอุตสาหกรรมอื่นๆ

APPLICATION

Automatic packaging of liquid, powder and granule in formed pouch for the food, pharmaceutical, chemical, and other industries.

Optional Dosing Device:

1. Gusset Pouch forming Device
2. Date Code Printer (ribbon hot printer or thermos transfer printer)
3. Sachet header Hole Puncher
4. Fix Number Cut
5. Stainless Steel Machine Out Case

อุปกรณ์จ่ายสารเสริม:

1. อุปกรณ์ Gusset Pouch Forming
2. เครื่องพิมพ์รหัสวันที่ (เครื่องพิมพ์รอนแบบริบบอนหรือเครื่องพิมพ์ถ่ายโอนความร้อน)
3. เครื่องเจาะรูหัวซอง
4. จำกัการตัดตัวเลข
5. ตัวเครื่องเป็นสแตนเลส

ข้อมูลทางเทคนิค/Technical Specification

Model No.	PM-720	PM-620	PM-520	PM-430
ช่วงการวัดสูงสุด Max. Measuring Range (ml)	4000	3000	2000	1000
ความยาวของถุง Bag Length (mm)	200-600	120-450	80-390	80-300
ความกว้างของถุง Bag Width (mm)	150-350	110-300	90-250	80-200
ความกว้างของฟิล์ม Film Width(mm)	320-720	240-620	200-520	160-430
ความเร็ว Speed (Bag/min)	10-35	10-45	15-50	15-70
กำลัง Power	220V/1ph, 3.5Kw	220V/1ph, 3.2Kw	220V/1ph, 2.8Kw	220V/1ph, 2.5Kw

คุณสมบัติ:

1. เครื่องสามารถดำเนินการลำเลียง วัดปริมาณ ป้อนผลิตภัณฑ์ การบรรจุและการขึ้นรูปถุง การพิมพ์รหัสวันที่ การปิดผนึกและการตัดถุงได้โดยอัตโนมัติ
2. ระบบดึงฟิล์มสายพานคู่ขับเคลื่อนด้วยเซอร์โวมอเตอร์
3. เซ็นเซอร์รับภาพไฟเบอร์ออปติกที่มีความไวสูง สามารถติดตามเครื่องหมายที่เป็นสีได้อย่างแม่นยำโดยอัตโนมัติ
4. ระบบควบคุม PLC ร่วมกับหน้าจอสัมผัส สามารถตั้งค่าและเปลี่ยนพารามิเตอร์ของการบรรจุได้อย่างง่ายดาย
5. สามารถดูผลผลิตรายวันและ ข้อผิดพลาดของเครื่องได้โดยตรงจากหน้าจอ
6. ตัวควบคุมอุณหภูมิ PID จะตรวจสอบอุณหภูมิการปิดผนึกความร้อนภายใน $\pm 1^{\circ}\text{C}$
7. เลือกใช้ส่วนประกอบไฟฟ้าและนิวแมติกจากผู้ผลิตระดับสากลที่เชื่อถือได้
8. ด้วยใบรับรอง CE ปฏิบัติตามมาตรฐาน CE

Standard Feature:

1. The machine can automatically complete the products conveying, measuring, and feeding, filling and bag forming, date code printing, bag sealing and cutting.
2. Servo-motor driven, twin belt film pulling system.
3. High sensitive fiber optic photo sensor can automatically trace color mark accurately.
4. PLC control system combined with touch screen, can easily set and change the packing parameters.
5. Daily production output and self-diagnostic machine error can be viewed directly from the screen.
6. PID temperature controller monitors heat sealing temperature within $\pm 1^{\circ}\text{C}$.
7. Selected electrical and pneumatic components from reliable international manufacturer.
8. With CE Certificate comply to CE standard.

