



**S E M** 

บริษัท สุวรรณภูมิ อีควิปเมนต์ แอนด์ แมชชีนเนอรี จำกัด  
SUVARNABHUMI EQUIPMENT AND MACHINERY COMPANY LIMITED

## บ้านพักชั่วคราว สำเร็จรูป

- สะดวก รวดเร็ว ประหยัด
- ถอดประกอบใช้งานซ้ำได้

**TEMPORARY CAMP**

# SEM



## เกี่ยวกับเรา

### บริษัท สุวรรณภูมิ อีควิปเมนท์ แอนด์ แมชชีนเนอร์รี่ จำกัด

รับสร้างบ้านพักชั่วคราวสำเร็จรูป  
ห้องพักคนงาน ด้วยเทคโนโลยีก่อสร้างสมัยใหม่  
มีโครงสร้างที่แข็งแรงทนทาน มีน้ำหนักเบา  
สามารถเคลื่อนย้ายง่าย สร้างเสร็จไว ประหยัดเวลา  
และค่าก่อสร้างควบคุมงบ ไม่ให้บานปลาย  
เคลื่อนย้าย และถอดประกอบใหม่ได้



# จุดเด่น

# SEM TEMPORARY CAMP

## บ้านพักชั่วคราว สำเร็จรูป



นวัตกรรมใหม่ !



คุ้มค่า สะดวก รวดเร็ว  
และประหยัดเวลา



พักอาศัยได้ ถึง 80 คน  
จำนวนห้องพัก 40 ห้อง



ห้องกว้าง 3 \* 3 ม.  
ตาม พรบ.คุ้มครองแรงงาน พ.ศ.2541



บ้านพักคนงานน็อคดาวน์สำเร็จรูป  
เป็นทางเลือกใหม่สำหรับบริษัท  
ที่มองหาความคุ้มค่า สะดวก



สามารถ ติดตั้ง  
และรื้อถอนได้  
ตลอดอายุการใช้งาน

## ข้อดี

- ประหยัดค่าใช้จ่าย ราคาถูก
- ใช้พื้นที่น้อยและติดตั้งรวดเร็ว เสร็จภายใน 7-10 วัน
- มีมาตรฐานในการติดตั้ง และรื้อถอน
- มีระบบป้องกันกระแสไฟฟ้ารั่ว
- ติดตั้งไฟแสงสว่าง และระบบไฟทุกห้อง
- มีระบบเตือนภัย แสง-เสียง
- มีฉนวนกันความร้อน
- ราคาเช่ายุติธรรม
- มีสิ่งอำนวยความสะดวกภายในห้องเช่น ราวแขวนผ้า, ตะขอहु้มั่ง

“ติดตั้งง่าย สะดวกรวดเร็ว ประหยัดเวลา  
 ประหยัดต้นทุนก่อสร้าง สามารถถอด  
 และประกอบได้ไม่จำกัด จำนวนครั้ง”

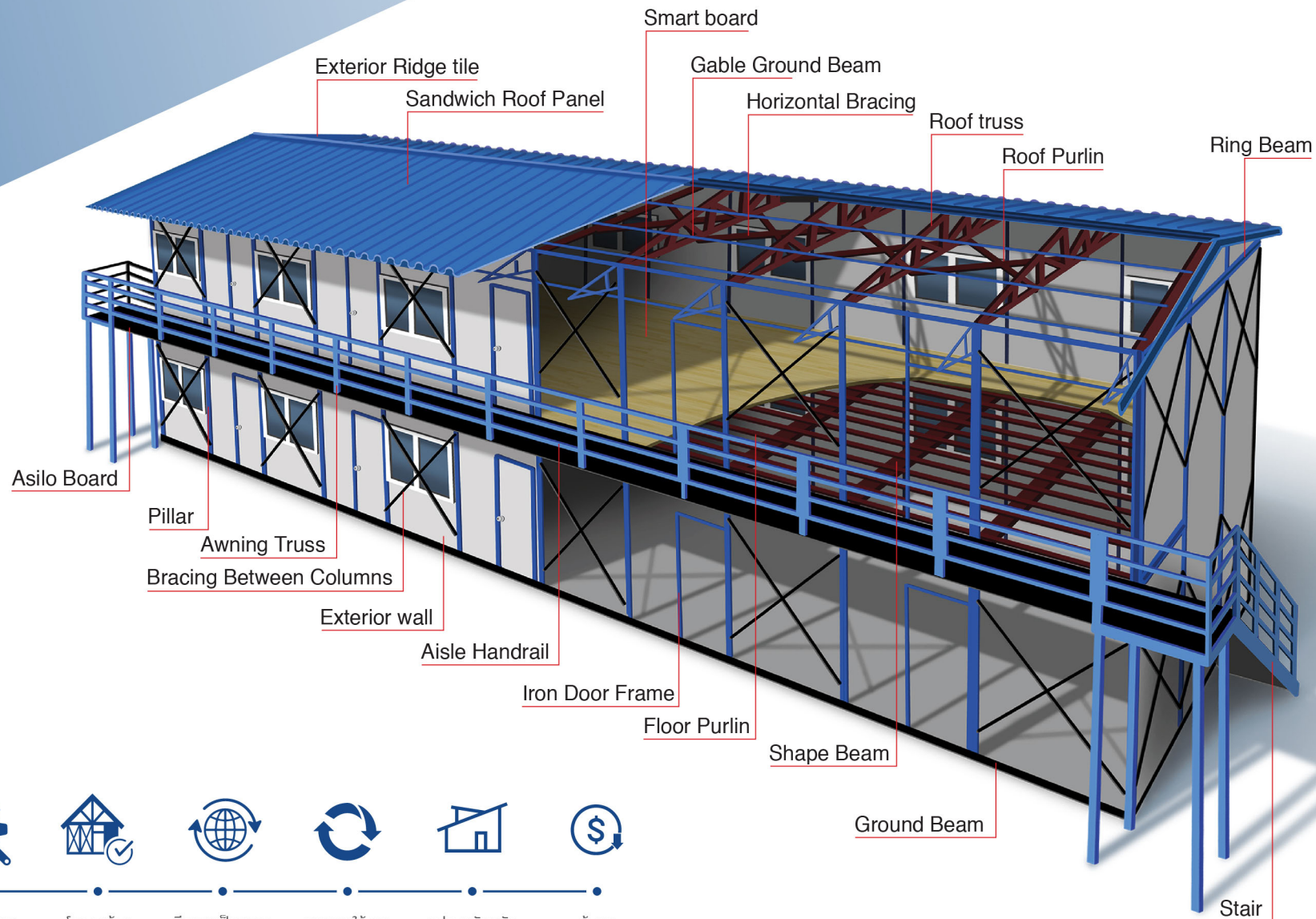

ติดตั้งรื้อถอน  
 สะดวกรวดเร็ว



โครงสร้าง  
 ถูกต้องตาม  
 หลักวิศวกรรม



มีความเป็นสากล  
 การใช้งานทั่วโลก



สามารถใช้งาน  
 ได้หลายครั้ง



รูปแบบทันสมัย  
 สวยงาม  
 เป็นที่นิยมทั่วไป



ต้นทุน  
 ค่าใช้จ่ายต่ำ

# ตารางเปรียบเทียบคุณสมบัติ บ้านพักชั่วคราว สำเร็จรูป SEM



คุณสมบัติ	SEM	แบบเดิมทั่วไป
โครงสร้าง	Knock Down สามารถถอดนำกลับมาใช้ใหม่ได้	สร้างอยู่กับที่หน้า Site งาน ไม่สามารถนำกลับมาใช้ใหม่ได้
ผนัง	Sawich Panel (Recycleable) ผนังบุฉนวนกับความร้อน	ไม้ หรือ สังกะสี
หลังคา	Metal Sheet	สังกะสี
หน้าต่าง	Aluminium	กรอบไม้
ประตู	PVC	ไม้ หรือ สังกะสี





2. ติดต่อประสานงาน กับลูกค้า

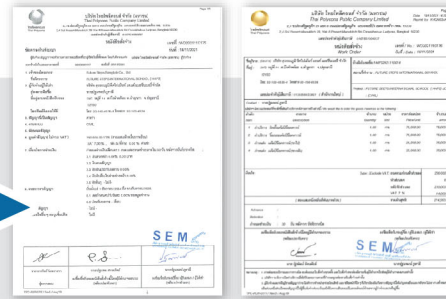

PO.ค่าเช่า

PO.ค่าบริการ

3. ตกลง (ใบสั่งซื้อหรือ ใบเบิก)



4. นัดดูพื้นที่

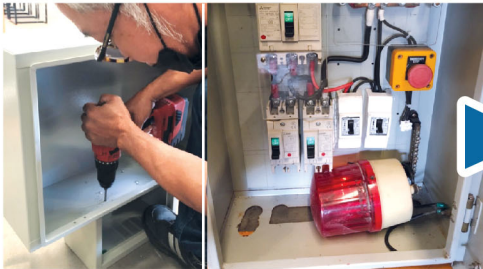

2. งานระบบ (ประกอบชุดไฟ, ราวแขวนผ้า, มุ้ง)



3. สั่งซื้อของเพิ่มเติม(ถ้าของขาด)



4. จอกรถ



3. ผึงภายนอก



4. หลังคา



5. ผึงกันห้องและอุปกรณ์



6. งานไฟ



3. เสียบแผ่นรอบนอก



4. ขึ้นหลังคา



5. กั้นห้อง



6. งานระบบ

# SEM

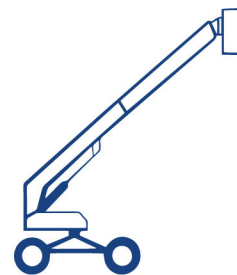

## TEMPORARY CAMP

📍 29/2 หมู่ 14 ตำบลบึงคำพร้อย อำเภอลำลูกกา

จังหวัดปทุมธานี 12150

☎ Tel: 02-100-6535-8

📠 Fax : 02-100-6539

✉ E-mail : EQUIPMENT@EQUIPMENT.CO.TH,

SALES@EQUIPMENT.CO.TH

“งานบ้านพักสำเร็จรูป  
สะดวก รวดเร็ว ประหยัดเวลา  
มีมาตรฐาน ในการติดตั้ง-รื้อถอน  
ปลอดภัย และถูกต้อง  
ตามหลักวิศวกร”

SEM CP40-0027  
SEM  
บริการให้เช่า  
และ  
รับติดตั้งบ้านพักคนงาน  
Tel. 02 100 6535-8 Fax. 02 100 6539  
E-mail : equipment@equipment.co.th



facebook



Line



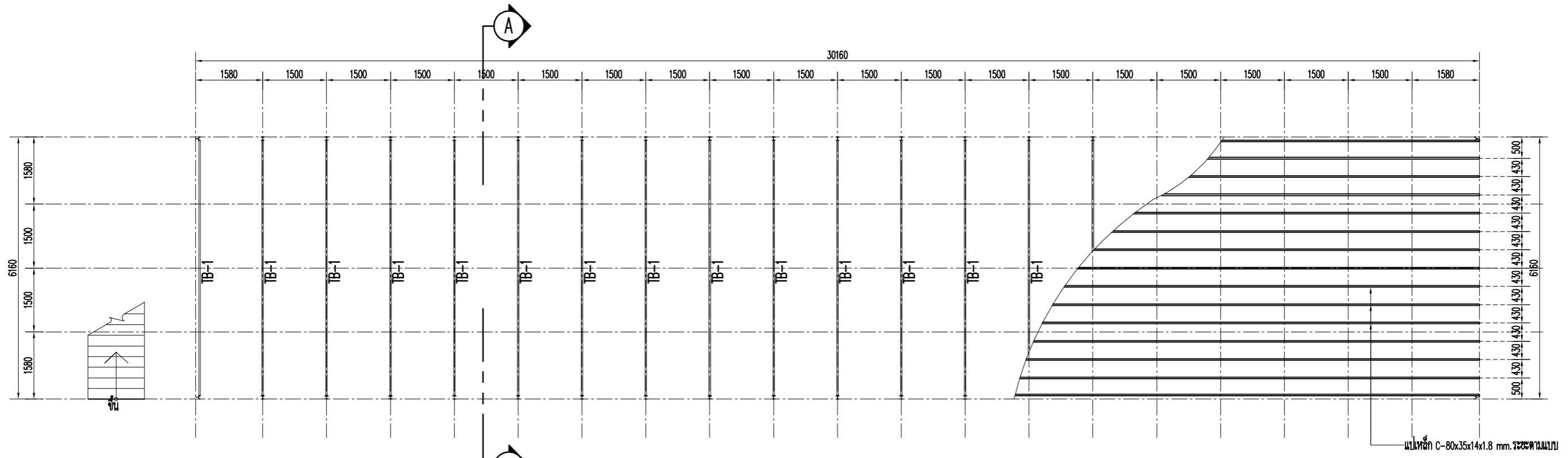

แปลนโครงสร้าง พื้นชั้นล่าง  
1:100@A3

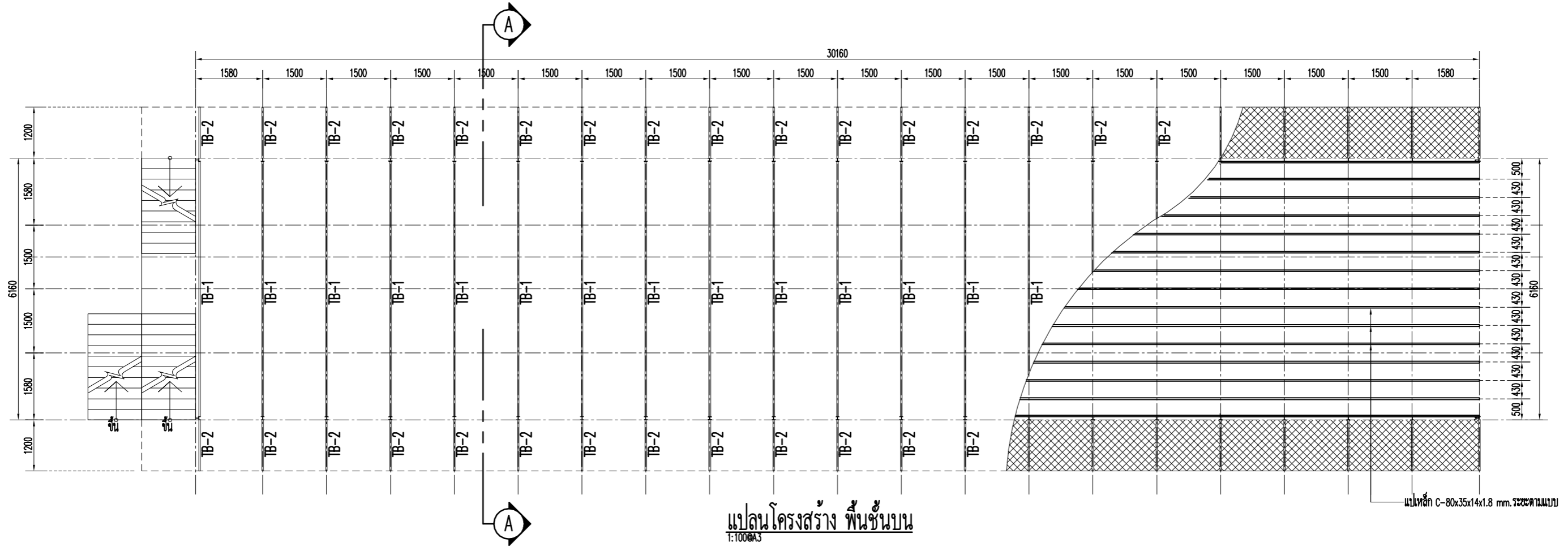

แปลนโครงสร้าง พื้นชั้นบน  
1:100@A3

ชื่อ	สถาปนิก	ช่างโครงการ	โครงการ	บ้านพักอาศัย 2 ชั้น ชั่วคราว	มาตราส่วน
				แบบ	1:100
					แปลนโครงสร้าง พื้นชั้นล่าง ชั้นบน

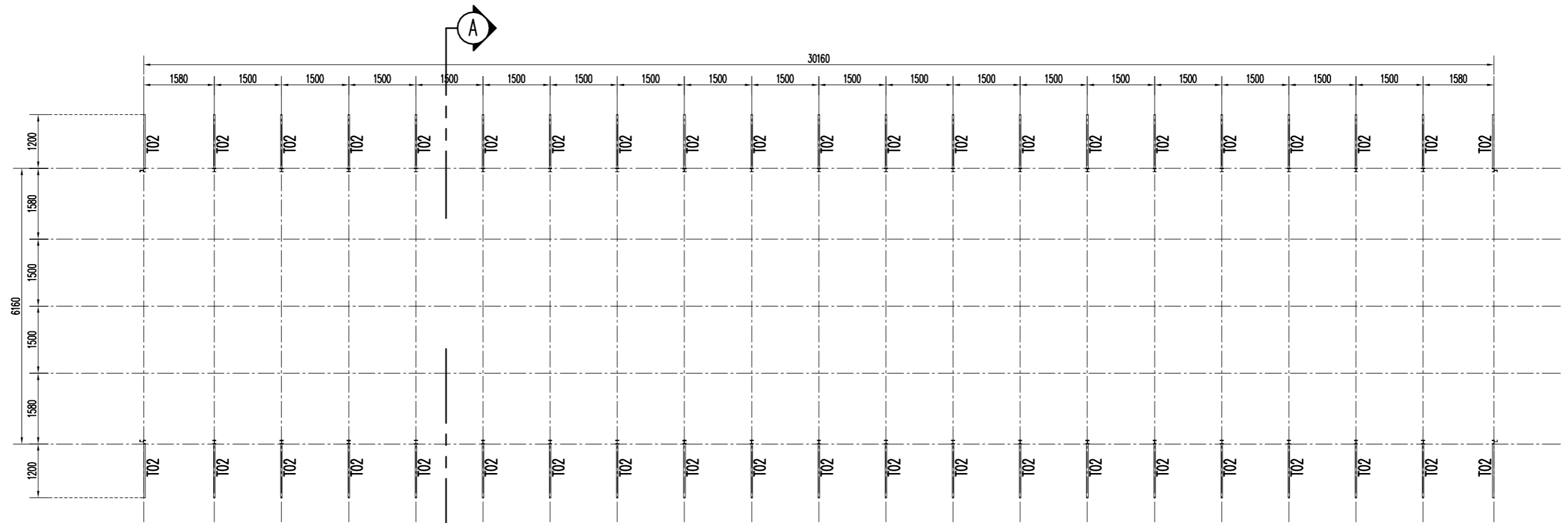

แปลนโครงสร้าง หลังคาชั้นล่าง  
1:100@A3

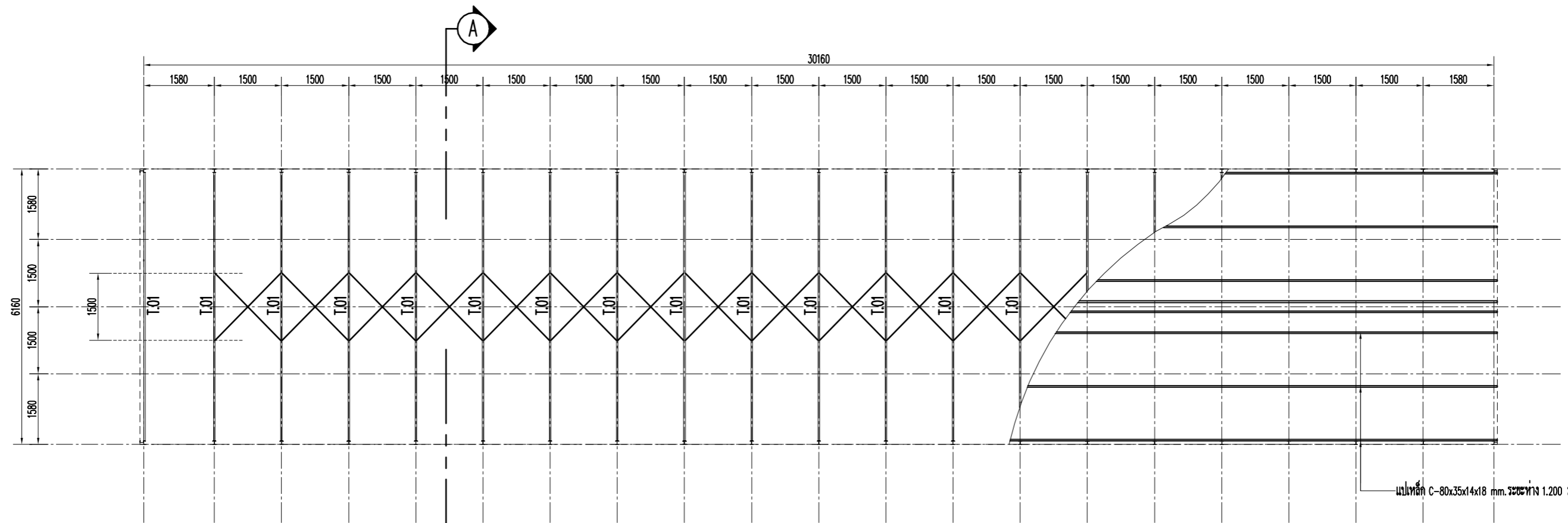

แปลนโครงสร้าง หลังคา  
1:100@A3

แปเหล็ก C-80x35x14x18 mm. ระยะห่าง 1.200 ม.

วิชา	สถาปัตย์	เจ้าของโครงการ	โครงการ	บ้านพักอาศัย 2 ชั้น ชั่วคราว	มาตรฐาน 1:100
			แบบ	แปลนโครงสร้าง พื้นชั้นล่าง ชั้นบน	

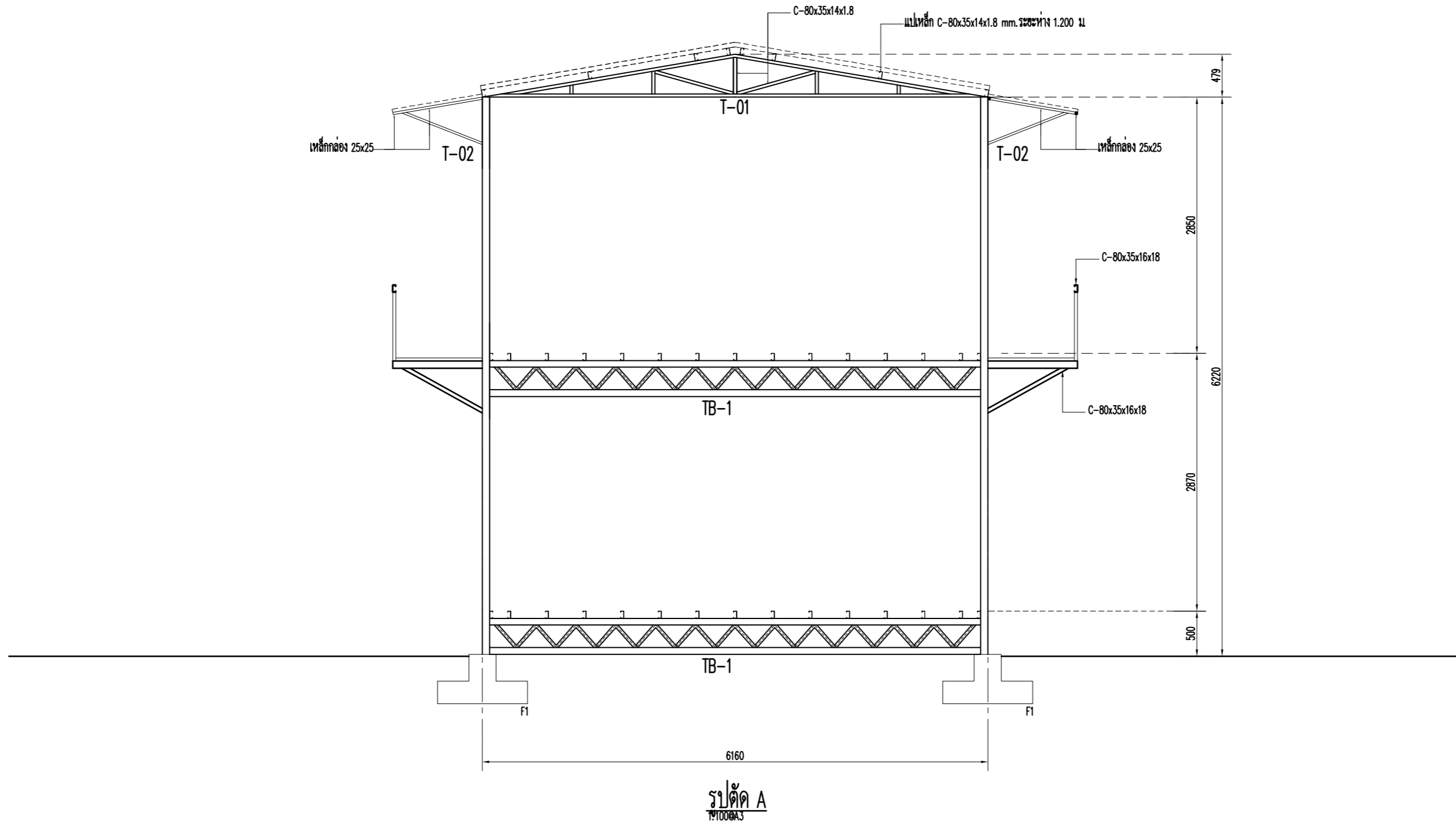

วันที่	สาขา/ปี	ชื่อโครงการ	โครงการ	บ้านพักอาศัย 2 ชั้น ชั่วคราว	มาตราส่วน	1:100
				แบบ	รูปตัด A	

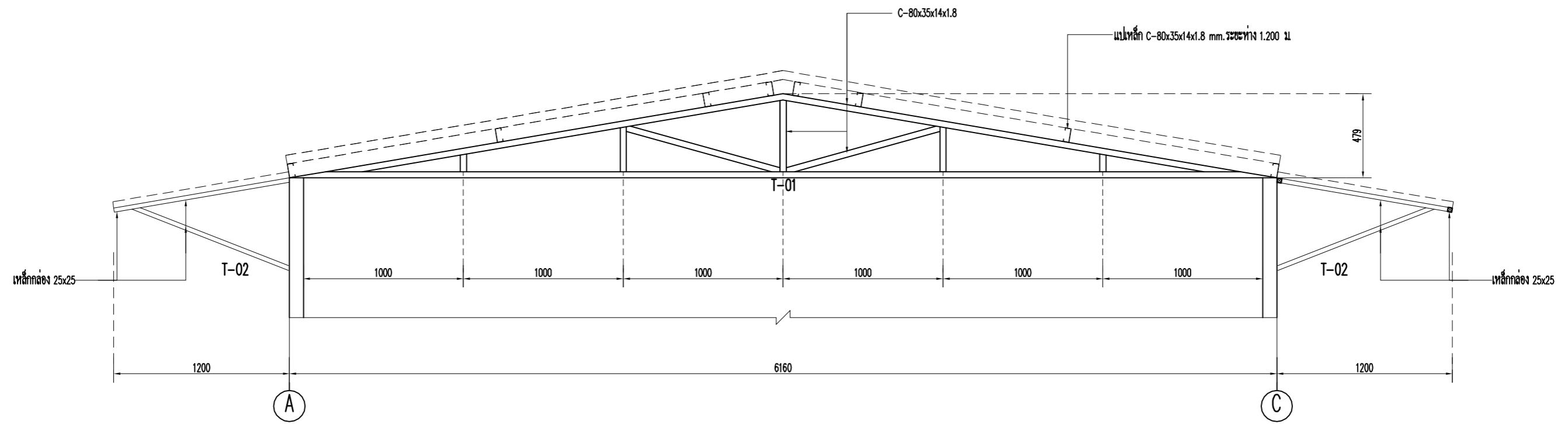

แบบขยายโครง T-01, T-02  
1:50@A3

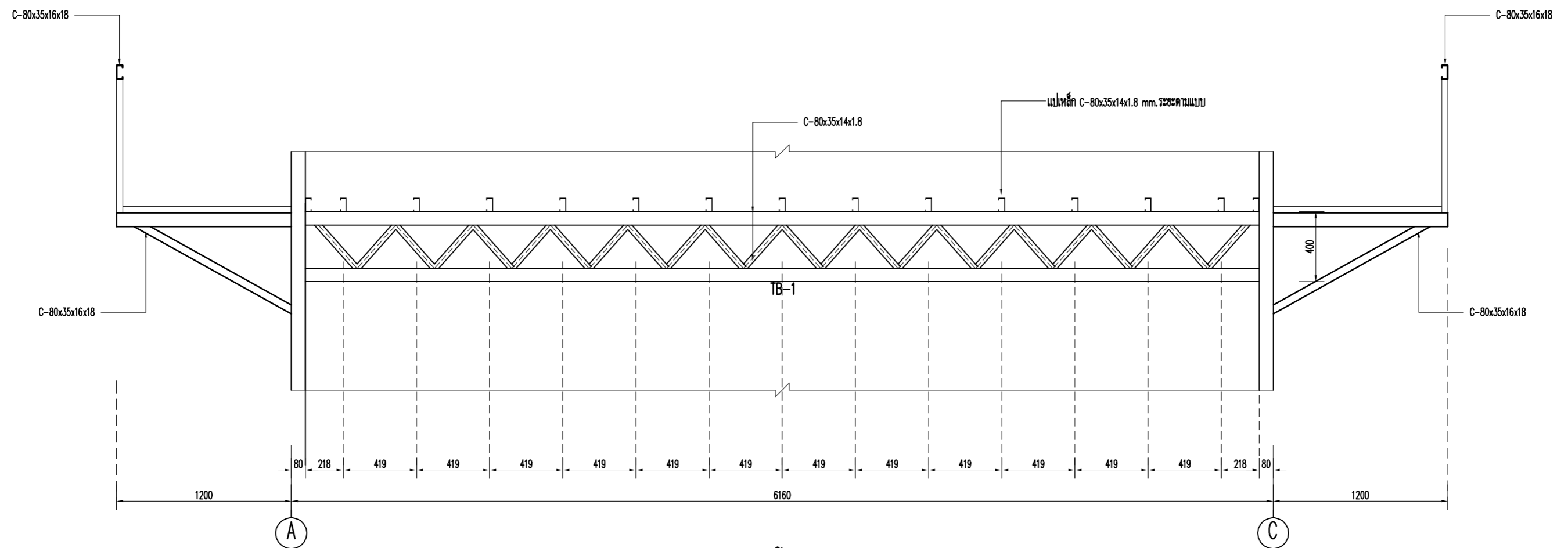

แบบขยายโครง TB-1, TB-2  
1:50@A3

วิชา	สถาปัตย์	ชื่อโครงการ	โครงการ	บ้านพักอาศัย 2 ชั้น ชั่วคราว	มาตราส่วน	1:100
				แบบ	แบบขยายงานโครงสร้าง	

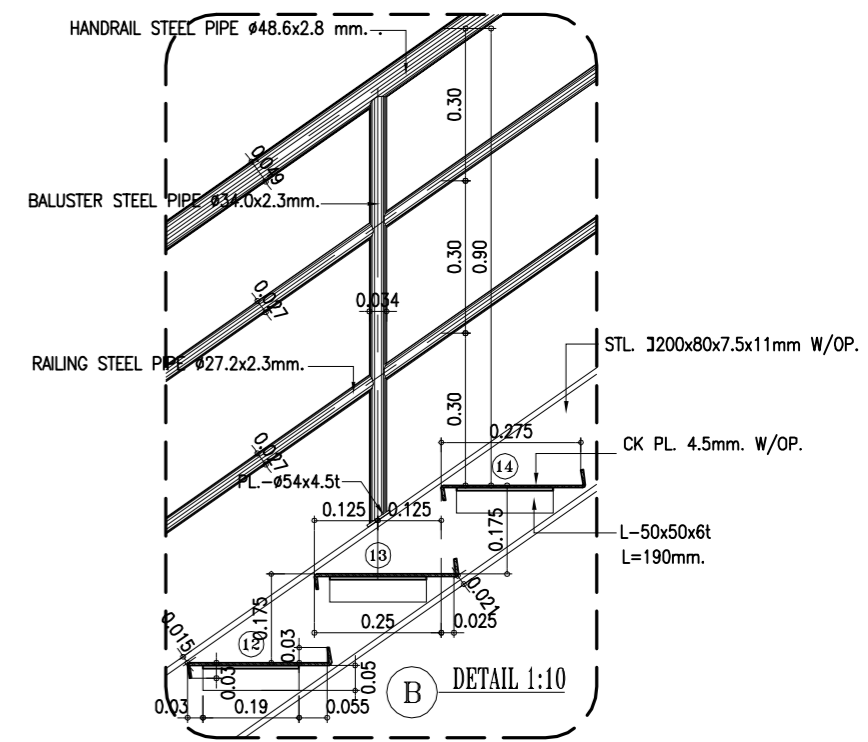
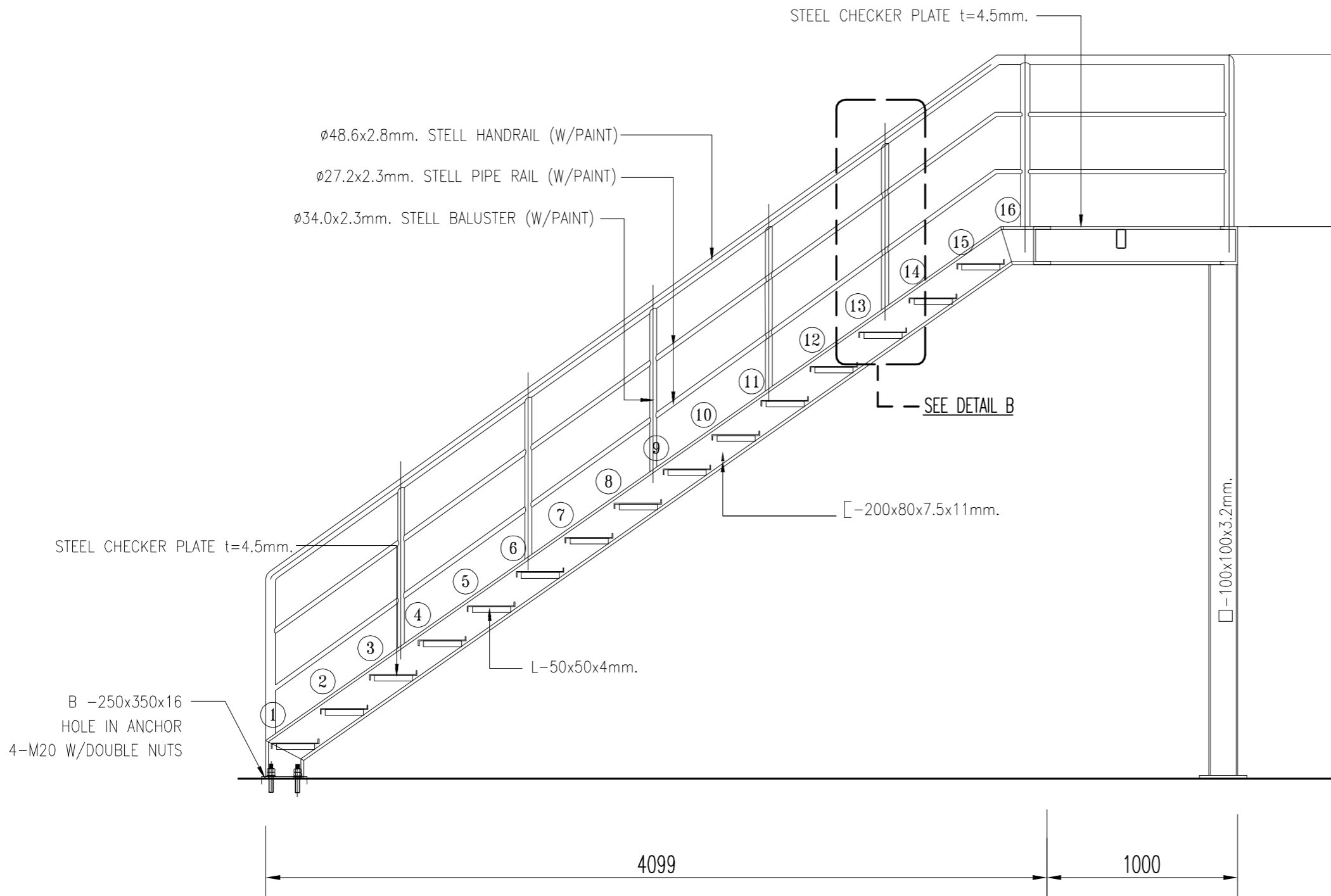

แบบขยายบันได  
 มาตรฐาน 1:50

วันที่	สถาปนิก	เจ้าของโครงการ	โครงการ	บ้านพักอาศัย 2 ชั้น ชั่วคราว	มาตรฐาน	1:100
			แบบ	แบบขยายบันได		



# แบบฐานราก



# PROJECT REFERENCE

1. RITTA (SITE TCCCL1-BC)



2. RITTA (SITE TNJ)



3. RITTA (SITE PHSB)



4. KORANIT (SITE K-WATP)



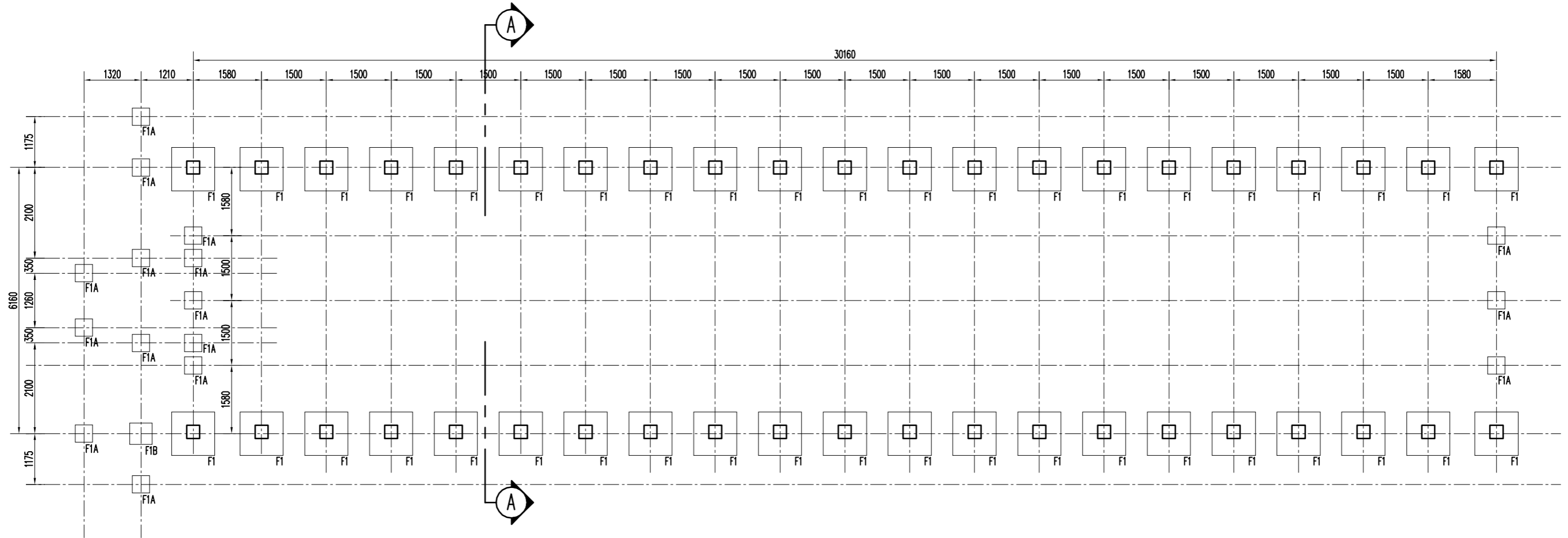

แปลนฐานาก  
1:100/A3

ชื่อ	สถาปนิก	เจ้าของโครงการ	โครงการ บ้านพักอาศัย 2 ชั้น ชั่วคราว	มาตราส่วน 1:100
			แบบ แปลนฐานาก	

# แคมป์น็อคดาวนั้ พร้อมระบบไฟฟ้า (รูปแบบยกพื้น) LABOUR CAMP



# INSTALLATION GUIDE



# INSTALLATION GUIDE



# ELECTRICAL SYSTEM



# ELECTRICAL SYSTEM



# ELECTRICAL SYSTEM



# ELECTRICAL SYSTEM



# ภาพรวมแคมป์ ภายนอก







