

3

Hinges and Flap Fittings

บานพับและอุปกรณ์สำหรับบานเปิดลง







Concealed Hinges

บานพับถ้าย



Duomatic Premium Concealed hinge

บานพับถ้าย Duomatic PREMIUM 3.11

Duomatic Concealed hinge

บานพับถ้าย Duomatic 3.18

Metallamat Concealed hinge

บานพับถ้าย Metallamat 3.36

Metalla Concealed hinge

บานพับถ้าย Metalla 3.46

Push Latch for push to open hinge

อุปกรณ์กดกระดิ่งสำหรับบานพับกดกระดิ่ง 3.59

Metalla Mini Concealed hinge

บานพับถ้าย Metalla Mini 3.63

Stainless steel concealed hinge

บานพับถ้ายสแตนเลส Metalla 3.70

Furniture Hinges

บานพับเฟอร์นิเจอร์



Butt hinge

บานพับผีเสื้อ 3.73

Rolled hinge

บานพับชนิดม้วนแกน 3.73, 3.78

Piano hinge

บานพับเปียโน 3.76

Pivot hinge

บานพับจุดหมุน 3.79

Hinge for wood

บานพับสำหรับไม้ 3.82, 3.86

Concealed mortise hinge

บานพับฝัง 3.85

Mitred hinge

บานพับถ้ายเข้ามุม 3.88

Corner unit folding door hinge

บานพับประตูบานพับมุม 3.90

Glass door hinge

บานพับกระจกแบบหนีบ 3.91

We reserve the right to alter specifications without notice (HTH Furniture Fittings 2016).
บริษัทฯ ขอสงวนสิทธิ์ในการเปลี่ยนแปลงรายละเอียดโดยไม่ต้องมีแจ้งล่วงหน้า (HTH อุปกรณ์เฟอร์นิเจอร์ 2559).



3

	Model รุ่น	Opening angle มุมเปิด	Application การใช้งาน	Page หน้า	Soft close ระบบปิดแบบนุ่มนวล		Opening ระบบเปิด		Cup fixing การติดตั้งถ้วยบานพับ	
					Integrated ส่วนประกอบภายใน	Optional อุปกรณ์เสริม	With handle มีมือจับ	Without handle ไม่มีมือจับ	Screws สกรู	Without tools ไม่ใช้อุปกรณ์
Duomatic Concealed hinges										
บานพับถ้วย Duomatic										
	Premium พรีเมียม	110°	Standard มาตรฐาน	3.11	/		/		/	/
			Standard มาตรฐาน	3.14	/		/		/	/
			105°	Standard มาตรฐาน	3.16	/		/		/
	Standard มาตรฐาน	110°	Thick doors/profile doors up to 32 mm ประตูหนาสูงสุด 32 มม.	3.18	/		/		/	
		105°	Thin doors from 10 mm ประตูบางเพียง 10 มม.	3.20	/		/		/	
		94°	Thick doors/profile doors up to 32 mm ประตูหนาสูงสุด 32 มม.	3.22	/		/		/	
		94°	Thick doors/profile doors up to 40 mm ประตูหนาสูงสุด 40 มม.	3.24	/		/		/	
		94°	Refrigerator doors ประตูตู้เย็น	3.26	/		/		/	
		94°/110°	Blind corner applications แผงข้างแนวขนานหน้าบาน	3.27	/		/		/	
	Push, for opening doors without handles กดเปิด, สำหรับหน้าบานที่ไม่มีมือจับ	110°	Standard มาตรฐาน	3.28			/		/	
Metallamat Concealed hinges										
บานพับถ้วย Metallamat										
	A/SM	110°	Standard มาตรฐาน	3.36		/	/		/	
		92°	Thick doors/profile doors min. 22 mm ประตูหนาอย่างน้อย 22 มม.	3.38		/	/		/	
		175°	Cabinets with internal drawer box/pull-out shelf ความกว้างภายในตู้/ตัวดึงออก	3.41		/	/		/	
	A	92°	Corner applications 45° ติดตั้งตู้เข้ามุม 45 องศา	3.40		/	/		/	

We reserve the right to alter specifications without notice (HTH Furniture Fittings 2016).
บริษัทฯ ขอสงวนการเปลี่ยนแปลงรายละเอียดโดยไม่ต้องแจ้งล่วงหน้า (HTH อุปกรณ์เฟอร์นิเจอร์ 2559).



	Model รุ่น	Opening angle มุมเปิด	Application การใช้งาน	Page หน้า	Soft close ระบบปิด แบบนุ่มนวล		Opening ระบบเปิด		Cup fixing การติดตั้ง ถ้วยบานพับ	
					Integrated ส่วนประกอบภายใน	Optional อุปกรณ์เสริม	With handle มีมือจับ	Without handle ไม่มีมือจับ	Screws สกรู	Without tools ไม่ต้องใช้อุปกรณ์
Metalla Concealed hinges บานพับถ้วย Metalla										
	A/SM	110°	Standard มาตรฐาน	3.46	/	/	/	/	/	/
			Thick doors/profile doors 16 - 22 mm ประตูหนา 16 - 22 มม.	3.52	/	/	/	/	/	/
			Thick doors/profile doors min. 22 mm ประตูหนามากกว่า 22 มม.	3.54	/	/	/	/	/	/
	SM	110°	Standard มาตรฐาน	3.49	/	/	/	/	/	
	ECONO	105°	Standard มาตรฐาน	3.57	/	/	/	/	/	
	Mini	95°	Thick doors/profile doors 12 - 20 mm ประตูหนา 12 - 20 มม.	3.63	/	/	/	/	/	
			Corner application 45° ติดตั้งตู้เข้ามุม 45 องศา	3.65	/	/	/	/	/	
			Glass doors ประตูกระจก	3.66	/	/	/	/	/	
		92°	Glass door/blind corner applications ประตูกระจก/แผงข้างแนบบานหน้าบาน	3.68	/	/	/	/	/	
	SM Stainless steel	105°	Increased requirements on corrosion ทนทานการกัดกร่อน	3.70	/	/	/	/	/	
		100°	Increased requirements on corrosion ทนทานการกัดกร่อน	3.72	/	/	/	/	/	

M = depending on model

M = ขึ้นอยู่กับรุ่น



Duomatic Premium Concealed hinges with integrated soft close

บานพับถ้วย Duomatic Premium พร้อมระบบปิดแบบนุ่มนวล

The Duomatic Premium hinge series is outstanding because of its concealed soft close mechanism integrated in the hinge cup and therefore provides added value and extraordinary comfort to any furniture item.

บานพับถ้วย Duomatic Premium เป็นรุ่นพิเศษอันเนื่องมาจาก
อุปกรณ์ปิดแบบนุ่มนวลติดตั้งอยู่ในถ้วยบานพับ เพื่อเพิ่มคุณค่าและ
ความสะดวกที่เหนือกว่าให้กับเฟอร์นิเจอร์ต่างๆ



3

"Push" Door opening system for opening furniture doors without handles

"ระบบกดกระดิ่ง" ระบบการเปิดหน้าบานสำหรับการเปิดหน้าบานเฟอร์นิเจอร์โดยไม่มีมือจับ

The "Push" door opening system consists of Duomatic Push concealed hinges with automatic opening mechanism and mechanical or magnetic catches for holding doors in closed position. The door opens automatically by applying slight pressure.

ระบบกดกระดิ่งเพื่อเปิดหน้าบาน เป็นการทำงานรวมกันระหว่างบานพับ Duomatic ซึ่งจะเปิดหน้าบานโดยกลไกอัตโนมัติ
และอุปกรณ์แม่เหล็กจะยึดหน้าบานให้อยู่ในตำแหน่งปิด หน้าบานจะเปิดออกอัตโนมัติโดยใช้แรงกดเพียงเล็กน้อย



Duomatic Push concealed hinge with automatic opening mechanism
บานพับถ้วยแบบกดกระดิ่ง Duomatic กับกลไกการเปิดแบบอัตโนมัติ



Magnetic catch for mounting in drilled hole, with counterplate
อุปกรณ์แม่เหล็กสำหรับยึดหน้าบานในรูเจาะกับแผ่นโลหะ



Mechanical catch for screw fixing or glue fixing
อุปกรณ์สำหรับยึดหน้าบาน สามารถติดตั้งโดยขันสกรูหรือใช้กาว

We reserve the right to alter specifications without notice (HTH Furniture Fittings 2016).
บริษัทฯ ขอสงวนสิทธิ์ในการเปลี่ยนแปลงรายละเอียดโดยไม่ต้องแจ้งล่วงหน้า (HTH อุปกรณ์เฟอร์นิเจอร์ 2559).

Features:

- Easy, efficient processing
- Variable three-dimensional adjusting facility with appropriate mounting plate
- One hinge – two systems (slide-on and quick fixing), determined by the mounting plate
- Soft close integrated in cup (no visible soft close mechanism on hinge arm)

คุณสมบัติ

- ง่ายและมีประสิทธิภาพในการทำงาน
- สามารถปรับระดับได้ 3 ทิศทาง เมื่อใช้ฐานรองบานพับที่เหมาะสม
- 1 บานพับ 2 ระบบ (ระบบคลิปลิและระบบสไลด์) ขึ้นอยู่กับการเลือกใช้ฐานรองบานพับ
- มีระบบปิดแบบนุ่มนวลในตัวบานพับ (ไม่สามารถมองเห็นกลไกการปิดแบบนุ่มนวลที่แขนของบานพับ)

Number of concealed hinges per door

จำนวนบานพับต่อหน้าบานประตู

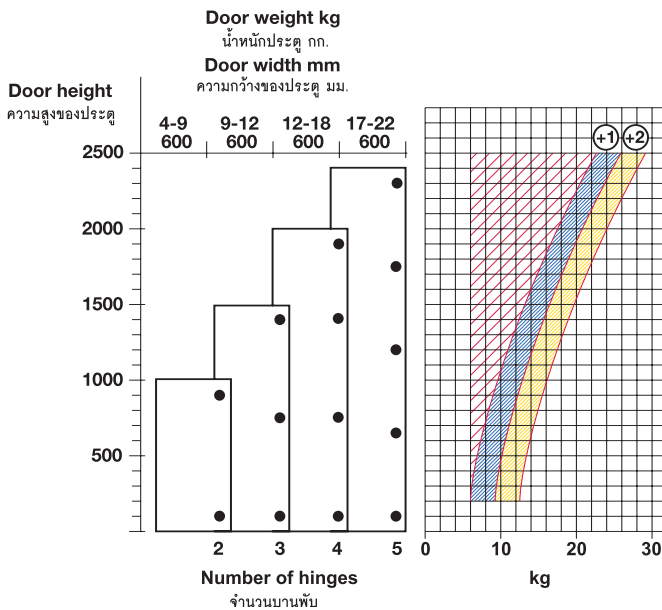

The values in the table are sample measurements.
Trial mounting is recommended.

According to the example diagram, three concealed hinges have to be fitted with a door height of 1,500 mm and a door weight of 9 – 12 kg.

Up to 2 further hinges can be fitted per door size.
The permitted door weight is increased by 3.3 kg/hinge.

ตัวเลขในตารางคือตัวอย่างที่ใช้ในการวัด
การทดลองติดตั้งเป็นสิ่งจำเป็น

จากตัวอย่างกราฟ, บานพับด้วยจำนวน 3 อัน ใช้ติดตั้งกับประตูสูง 1,500 มม. ซึ่งมีน้ำหนักประมาณ 9-12 กิโลกรัม

ถ้าติดตั้งจำนวนบานพับเพิ่มขึ้น 2 อัน กับหน้าบานประตูแต่ละขนาด จะทำให้ประตูรับน้ำหนักได้เพิ่มขึ้น 3.3 กิโลกรัมต่อบานพับ 1 อัน

Side adjustment

การปรับระดับด้านข้าง

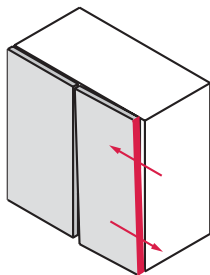

A special adjusting facility allows the door to be adjusted laterally, whereas the minimum distance of 0.7 mm remains unchanged. The adjusting screw produces the lateral travel of the hinge arm from -1.5 mm up to +4.5 mm.

This value is reduced to -0.5 mm with profile door hinges and mini hinges.

The door moves laterally away from the side panel. Re-adjustment is not required.

การปรับระดับการใช้งานด้านข้าง สามารถปรับได้โดยที่ระยะที่น้อยที่สุด คือ 0.7 มม. ยังคงไม่เปลี่ยน

สกรูสำหรับปรับสามารถปรับแขนของบานพับจาก -1.5 มม. ถึง +4.5 มม.

ค่านี้จะลดลง -0.5 มม. สำหรับประตูแบบโปรไฟล์และบานพับขนาดเล็ก

หน้าบานจะเคลื่อนออกจากแผงข้าง ซึ่งไม่จำเป็นต้องปรับหน้าบาน

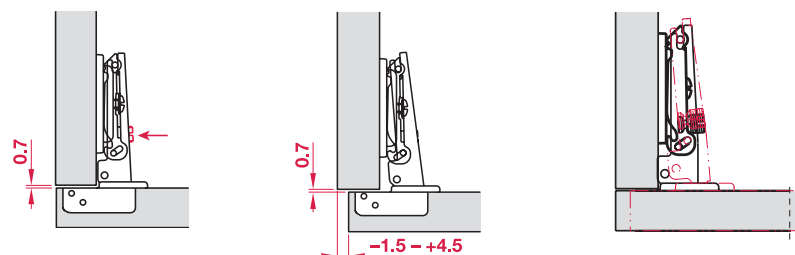

DUOMATIC Concealed hinges

บานพับถ้วย DUOMATIC

Depth adjustment

การปรับความลึก

① Depth adjustment of door with Duomatic A mounting plates with slide on system

The door can be adjusted frontally up to +2.8 mm. The slot on the metal bottom plate allows the hinge to be adjusted. The screw must be retightened after adjustment.

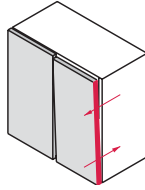

② Depth adjustment with Duomatic SM cruciform mounting plate with quick fixing system

The depth of the door can be adjusted from -0.5 mm to +2.8 mm via eccentric using Duomatic mounting plates with quick fixing system. It is not necessary to loosen other screws.

③ Depth adjustment with Duomatic SM straight and cruciform mounting plate with quick fixing system

The depth of the door can be adjusted from -0.5 mm to +2.8 mm via eccentric using Duomatic mounting plates with quick fixing system. It is not necessary to loosen other screws.

① การปรับความลึกของหน้าบานด้วยฐานรองบานพับ Duomatic A แบบสไลด์

สามารถปรับหน้าบานไปด้านหน้าได้ไม่เกิน +2.8 มม. โดยปรับที่รูรูปไข่บนฐานรอง เมื่อปรับเสร็จแล้วต้องขันสกรูใหม่

② การปรับความลึกด้วยฐานบานพับ Duomatic SM ระบบคลิกในตัว

สามารถปรับความลึกของหน้าบานได้ตั้งแต่ -0.5 มม. ถึง +2.8 มม. ด้วยฐานรองบานพับแบบลูกเบี้ยวระบบคลิกในตัวไม่จำเป็นต้องขันสกรูให้หลวม

③ การปรับความลึกด้วยฐานรองแบบแคบและแบบกว้าง Duomatic SM ระบบคลิกในตัว

สามารถปรับความลึกของหน้าบานได้ตั้งแต่ -0.5 มม. ถึง +2.8 มม. ด้วยฐานรอง Duomatic แบบลูกเบี้ยวระบบคลิกในตัวไม่จำเป็นต้องขันสกรูให้หลวม

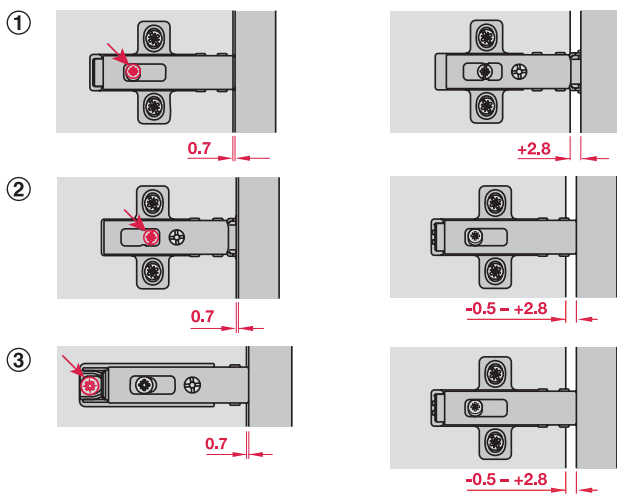

Height adjustment

การปรับความสูง

① Height adjustment of door using Duomatic mounting plates with slide on and quick fixing system

The height of the door can be adjusted by ± 2 mm by loosening the two fixing screws.

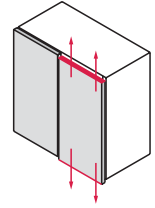

The slots allow the mounting plate to glide in both directions. The screws must be retightened after adjustment.

② Height adjustment of door using Duomatic cruciform mounting plates with quick fixing system

Door height can be adjusted by ± 2 mm via eccentric. It is not necessary to loosen other screws.

③ Height adjustment of door using Duomatic straight mounting plates with quick fixing system

Door height can be adjusted by ± 2 mm via eccentric. It is not necessary to loosen other screws.

① การปรับความสูงของหน้าบานด้วยฐานรองบานพับ Duomatic A แบบสไลด์

สามารถปรับความสูงหน้าบานได้ ± 2 มม. ด้วยการคลายสกรูทั้งสองด้าน รูรูปไข่ช่วยให้ฐานรองบานพับสามารถเลื่อนได้ทั้ง 2 ทิศทางต้องขันสกรูให้แน่นหลังการปรับ

② การปรับความสูงของหน้าบานด้วยฐานรองแบบกว้าง ระบบคลิกในตัว

สามารถปรับความสูงหน้าบานได้ ± 2 มม. ด้วยลูกเบี้ยวโดย

③ การปรับความสูงหน้าบานด้วยฐานรองแบบแคบ ระบบคลิกในตัว

สามารถปรับความสูงหน้าบานได้ ± 2 มม. ด้วยลูกเบี้ยวโดยไม่จำเป็นต้องคลายสกรู

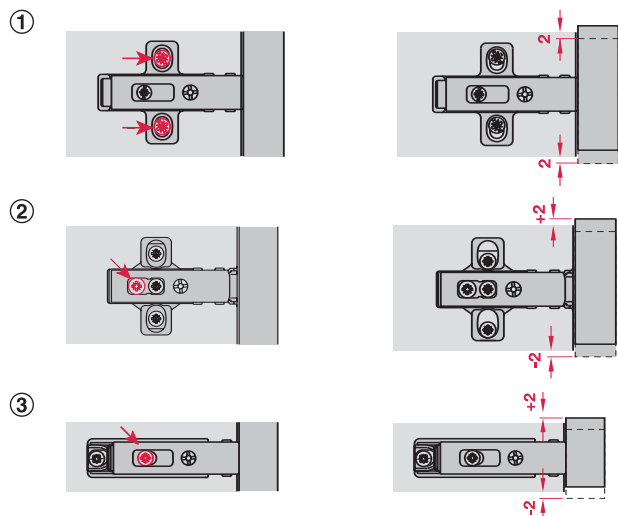

Construction dimensions

โครงสร้างขนาด

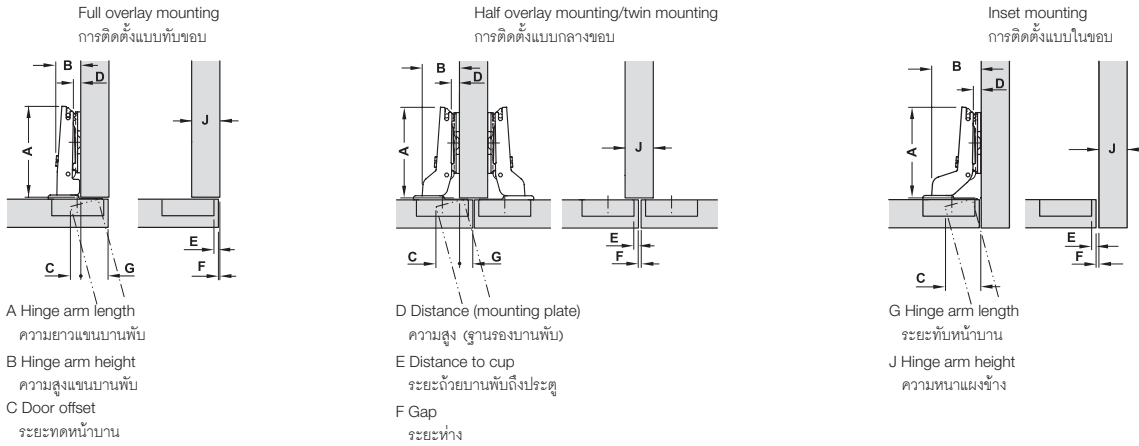

Cup dimensions

ขนาดถ้วยบานพับ



Drilling pattern for DUOMATIC cup fixing for screw fixing

ระยะเจาะสำหรับติดตั้งถ้วยบานพับ แบบติดตั้งด้วยสลัก

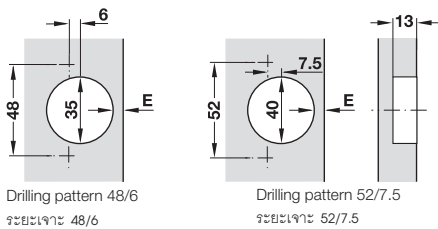

Calculation examples: Mounting plate (distance)

ตัวอย่างการคำนวณ: ฐานรองบานพับ (ความสูง)

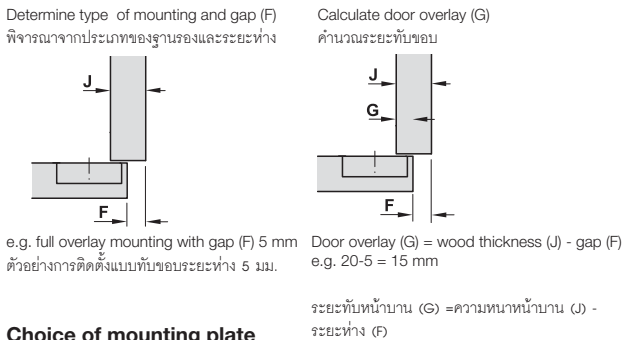

See distance to cup (E) and distance
ระยะถ้วยบานพับถึงประตู (E) และความสูง (ฐานรองบานพับ)

Door overlay E mm

ระยะวางทับแผงข้าง มม.

9	10	11	12	13	14	15	16	17	18		
										3	0
							3	4	5		3
				3	4	5	6	7	8		6
3	4	5	6								9

Distance to cup E mm
ระยะถ้วยบานพับถึงขอบ E มม.

Mounting plate distance mm
ขนาดฐานรองบานพับ มม.

In the example the door overlay is defined at 15 mm, this produces distances to the cup of 3 and 6 mm. If distance to cup (E) of 6 mm is chosen, it equals a mounting plate height (distance) of 6 mm.

ตามตัวอย่างระยะทับขอบกำหนดไว้ที่ 15 มม. ซึ่งทำให้มีระยะถ้วยบานพับถึงประตูที่ 3 และ 6 มม. ถ้าเลือกระยะถ้วยบานพับถึงประตูที่ 6 มม. เท่ากับฐานรองบานพับสูง (ระยะ) 6 มม.

We reserve the right to alter specifications without notice (HTH Furniture Fittings 2016). บริษัทฯ ขอสงวนการเปลี่ยนแปลงรายละเอียดโดยมิได้มีการแจ้งล่วงหน้า (HTH อุปกรณ์เฟอร์นิเจอร์ 2559).

Choice of mounting plate

The different distance heights of the mounting plates allow adjustments to be made to the door overlay.

The starting point for determining the required distance is the desired type of mounting with a defined door overlay.

การเลือกฐานรองบานพับ

ความสูงของฐานรองบานพับที่แตกต่างกันจะช่วยให้ปรับระดับระยะทับขอบได้แตกต่างกัน ประเภทของฐานรองและระยะทับขอบคือจุดเริ่มต้นที่ใช้ในการกำหนดความสูงของฐานรองบานพับ



Minimum distance between door and cabinet side panel

ระยะที่น้อยที่สุดระหว่างหน้าบานประตูกับแผงข้างของตู้

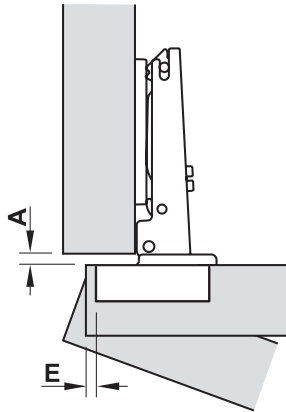

Duomatic Premium

คูโอเมติกพรีเมียม

110° standard application

การใช้งานตามปกติ 110°

Door thickness mm ความหนาของหน้าบาน มม.	Distance to cup E mm ระยะห่างจากขอบถึงถ้วย E มม.			
	3.0	4.0	5.0	6.0
18	0.0	0.0	1.0	2.0
19	0.0	0.3	1.2	2.2
20	0.0	0.5	1.5	2.4
21	0.0	0.7	1.7	2.7
22	0.0	0.9	1.9	2.9
23	0.2	1.1	2.1	3.1
24	0.4	1.4	2.4	3.3
25	0.6	1.6	2.6	3.6
26	0.9	1.8	2.8	3.8
min. distance A ระยะห่าง A ที่น้อยที่สุด				

105° for aluminium frames from 45 mm
สำหรับกรอบอะลูมิเนียมตั้งแต่ 45 มม. 105°

Door thickness mm ความหนาของหน้าบาน มม.	Distance to cup E mm ระยะห่างจากขอบถึงถ้วย E มม.			
	3.0	4.0	5.0	6.0
15	0.0	0.4	1.0	1.6
16	0.0	0.6	1.0	1.8
17	0.0	0.7	1.2	2.0
18	0.0	0.9	1.8	2.1
19	0.1	1.1	2.0	2.3
20	0.3	1.2	2.0	2.5
min. distance A ระยะห่าง A ที่น้อยที่สุด				

Duomatic

คูโอเมติก

120° standard application

การใช้งานตามปกติ 120°

Door thickness mm ความหนาของหน้าบาน มม.	Distance to cup E mm ระยะห่างจากขอบถึงถ้วย E มม.			
	3.0	4.0	5.0	6.0
16	0.0	0.0	0.3	1.2
17	0.0	0.0	0.7	1.6
18	0.0	0.2	1.1	2.0
19	0.0	0.6	1.5	2.4
20	0.1	1.0	1.9	2.8
21	0.5	1.4	2.3	3.3
22	0.9	1.8	2.8	3.7
23	1.3	2.2	3.2	4.1
24	1.7	2.6	3.6	4.5
25	2.1	3.1	4.0	4.9
26	2.5	3.5	4.4	5.3
min. distance A ระยะห่าง A ที่น้อยที่สุด				

110° standard application

การใช้งานตามปกติ 110°

Door thickness mm ความหนาของหน้าบาน มม.	Distance to cup E mm ระยะห่างจากขอบถึงถ้วย E มม.			
	3.0	4.0	5.0	6.0
16	0.0	0.0	1.1	2.0
17	0.0	0.0	1.3	2.3
18	0.0	0.3	1.6	2.5
19	0.0	0.6	1.8	2.8
20	0.2	0.9	2.1	3.1
21	0.5	1.2	2.3	3.3
22	0.8	1.4	2.6	3.6
23	1.1	1.7	2.9	3.8
24	1.4	2.0	3.1	4.1
25	1.7	2.3	3.4	4.3
26	1.9	2.6	3.6	4.6
min. distance A ระยะห่าง A ที่น้อยที่สุด				

Duomatic Push

คูโอเมติกแบบกดกระดิ่ง

Push 110°

กด 110°

Door thickness mm ความหนาของหน้าบาน มม.	Distance to cup E mm ระยะห่างจากขอบถึงถ้วย E มม.			
	3.0	4.0	5.0	6.0
16	0.0	0.0	1.1	2.0
17	0.0	0.0	1.3	2.3
18	0.0	0.3	1.6	2.5
19	0.0	0.6	1.8	2.8
20	0.2	0.9	2.1	3.1
21	0.5	1.2	2.3	3.3
22	0.8	1.4	2.6	3.6
23	1.1	1.7	2.9	3.8
24	1.4	2.0	3.1	4.1
25	1.7	2.3	3.4	4.3
26	1.9	2.6	3.6	4.6
min. distance A ระยะห่าง A ที่น้อยที่สุด				

105° for thin doors from 10 mm
สำหรับหน้าบานตั้งแต่ 10 มม. 105°

Door thickness mm ความหนาของหน้าบาน มม.	Distance to cup E mm ระยะห่างจากขอบถึงถ้วย E มม.			
	3.0	4.0	5.0	6.0
10	0.0	0.0	0.5	1.5
11	0.0	0.0	0.7	1.7
12	0.0	0.0	0.9	1.8
13	0.0	0.0	1.0	2.0
14	0.0	0.2	1.2	2.2
15	0.0	0.4	1.4	2.4
16	0.0	0.6	1.5	2.5
17	0.0	0.7	1.7	2.7
18	0.0	0.9	1.9	2.9
19	0.1	1.1	2.1	3.1
20	0.3	1.2	2.2	3.2
min. distance A ระยะห่าง A ที่น้อยที่สุด				

94° for doors up to 32 mm

สำหรับหน้าบานตั้งแต่ 32 มม. 94°

Distance to cup E mm ระยะห่างจากขอบถึงถ้วย E มม.		
3.0 - 7.0	8.0	9.0
0.0	0.3	1.3
min. distance A ระยะห่าง A ที่น้อยที่สุด		

We reserve the right to alter specifications without notice (HTH Furniture Fittings 2016).
บริษัทฯ ขอสงวนการเปลี่ยนแปลงรายละเอียดโดยไม่ต้องแจ้งล่วงหน้า (HTH อุปกรณ์เฟอร์นิเจอร์ 2559).

DUOMATIC Premium Titanium, opening angle 110°

บานพับถ้าย DUOMATIC PREMIUM ไทเทเนียม มุมเปิด 110°

smuso



- Material: Steel cup and hinge arm
- Finish/colour: Galvanized, titanium coloured
- Installation: Door to cabinet without tools (clip system)
- Drilling depth: Hinge cup 13.5 mm
- Adjustment facility: Side adjustment from -1.5 to +4.5 mm, height adjustment from -2 to +2 mm and depth adjustment from -0.5 to +2.8 mm (via Duomatic SM mounting plate)
- With automatic closing spring
- With damping integrated in hinge cup



- It is extremely suitable for dark wood types or cabinet interior
- More resistant to corrosion as with standard nickel plating
- With soft close integrated in hinge cup
- เหมาะสมอย่างมากสำหรับไม้สีเข้ม หรือการตกแต่งตู้
- มีความทนทานต่อการกัดกร่อนมากกว่าการชุบสีนิกเกิลโดยทั่วไป
- พร้อมด้วยอุปกรณ์ปิดแบบนุ่มนวลในถ้ายบานพับ

- วัสดุ: ถ้ายและแขนบานพับทำจากเหล็ก
- สี: สีกัลวาไนซ์และสีไทเทเนียม
- ระยะเจาะ: ระยะเจาะถ้าย 13.5 มม.
- การติดตั้ง: ติดตั้งกับฐานรองบานพับ Duomatic SM (ระบบคลิก)
- การปรับระดับ: ปรับด้านข้างจาก -1.5 ถึง +4.5 มม. ปรับความสูงจาก -2 ถึง +2 มม. ปรับความลึกด้วยฐานรองบานพับ Duomatic SM จาก -0.5 ถึง +2.8 มม.
- พร้อมสปริงปิดอัตโนมัติ
- พร้อมด้วยอุปกรณ์ปิดแบบนุ่มนวลในตัว

Cup dimensions

ขนาดถ้ายบานพับ

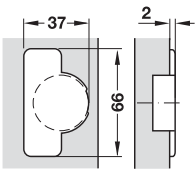

Drilling dimensions for cup fixing, screw fixing

ขนาดรูเจาะสำหรับการติดตั้งถ้ายบานพับด้วยสกรู

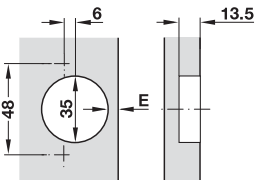

Full overlay mounting

ติดตั้งแบบทับขอบ

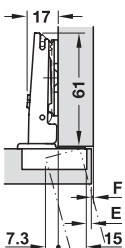

Door overlay E mm
ระยะวางทับแผงข้าง มม.

	15	16	17	18	19	20	21	SM
				3	4	5	6	0
	3	4	5	6				3

Distance to cup E mm
ระยะถ้ายบานพับถึงขอบ E มม.

Mounting plate distance mm
ขนาดฐานรองบานพับ มม.

- Hinge arm: Straight
- แขนบานพับ: ตรง



Cup fixing การติดตั้งถ้ายบานพับ	Cat. No. รหัสสินค้า
Screw fixing ติดตั้งด้วยสกรู	329.17.704

Packing: 50 pcs.
ขนาดบรรจุ: 50 ชิ้น

DUOMATIC Premium Titanium, opening angle 110°

บานพับถ้าย DUOMATIC PREMIUM ไทเทเนียม มุมเปิด 110°

smuso



Half overlay mounting

ติดตั้งแบบกลางขอบ



Door overlay E mm
ระยะวางทับแผงข้าง มม.

	6	7	8	9	10	11	12	SM
				3	4	5	6	0
	3	4	5	6				3

Distance to cup E mm
ระยะถ้ายบานพับถึงขอบ E มม.

Mounting plate distance mm
ขนาดฐานรองบานพับ มม.

- Hinge arm: Crank
- แขนบานพับ: แขนโค้ง



Cup fixing การติดตั้งถ้ายบานพับ	Cat. No. รหัสสินค้า
Screw fixing ติดตั้งด้วยสกรู	329.17.706

Packing: 50 pcs.
ขนาดบรรจุ: 50 ชิ้น

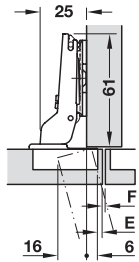

Inset mounting

ติดตั้งแบบในขอบ



Door overlay E mm
ระยะวางทับแผงข้าง มม.

	-1	-1	0	SM
				0
	3	4	5	3

Distance to cup E mm
ระยะถ้ายบานพับถึงขอบ E มม.

Mounting plate distance mm
ขนาดฐานรองบานพับ มม.

- Hinge arm: High crank
- แขนบานพับ: แขนโค้งสูง



Cup fixing การติดตั้งถ้ายบานพับ	Cat. No. รหัสสินค้า
Screw fixing ติดตั้งด้วยสกรู	329.17.707

Packing: 50 pcs.
ขนาดบรรจุ: 50 ชิ้น

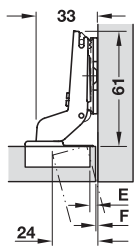

We reserve the right to alter specifications without notice (HTH Furniture Fittings 2016). บริษัทฯ ขอสงวนการเปลี่ยนแปลงรายละเอียดโดยมิได้มีการแจ้งล่วงหน้า (HTH อุปกรณ์เฟอร์นิเจอร์ 2559).

DUOMATIC SM Mounting plate

ฐานรองบานพับสำหรับติดตั้ง Duomatic SM



Drilling pattern

ระบบเจาะ

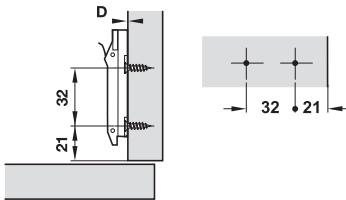

- Material: Zinc alloy
- Finish: Galvanized, titanium coloured
- Adjustment facility: Depth and height adjustment via eccentric
- Installation: For screw fixing with chipboard screws

- วัสดุ: ซิงค์อัลลอยด์
- สี: สีกัลวาไนซ์และสีไทเทเนียม
- การปรับระดับ: ปรับความลึกและความสูงด้วยสกรูแบบลูกเบี้ยว
- การติดตั้ง: ติดตั้งด้วยสกรูชิปบอร์ด

Height mm ความสูง มม.	Cat. No. รหัสสินค้า
0	329.67.060
3	329.67.063

Packing: 50 pcs.
 ขนาดบรรจุ: 50 ชิ้น

Hinge arm cover plate

ฝาปิดแขนบานพับ



- Material: Steel
- Finish: Galvanized, titanium coloured

- วัสดุ: เหล็ก
- สี: สีกัลวาไนซ์และสีไทเทเนียม

Version รูปแบบ	Cat. No. รหัสสินค้า
Hinge arm cover plate ฝาปิดแขนบานพับ	329.32.509
Cup cover cap ฝาปิดถ้วยบานพับ	329.32.539

Packing: 50 pcs.
 ขนาดบรรจุ: 50 ชิ้น

Cup cover plate

ฝาปิดถ้วยบานพับ



We reserve the right to alter specifications without notice (HTH Furniture Fittings 2016).
 บริษัทฯ ขอสงวนการเปลี่ยนแปลงรายละเอียดโดยมิได้มีการแจ้งล่วงหน้า (HTH อุปกรณ์เฟอร์นิเจอร์ 2559).

DUOMATIC Premium, opening angle 110°

บานพับถ้วย DUOMATIC PREMIUM มุมเปิด 110°

smuso



Premium, a stylish concealed hinge with integrated soft close in the hinge cup. The soft close mechanism is not visible when installed. Note drilling depth for hinge cup 13.5 mm.

เป็นบานพับเกรดสูง รูปแบบบานพับพร้อมอุปกรณ์ปิดนุ่มนวลภายใน
ด้วยบานพับ อุปกรณ์ปิดนุ่มนวลนี้จะไม่สามารถมองเห็นได้หลังจากติดตั้ง
เรียบร้อยแล้ว กรุณาเจาะความลึกของถ้วยบานพับให้ได้ 13.5 มม.

Cup dimensions

ขนาดถ้วยบานพับ

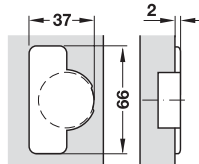

Drilling dimensions for cup fixing, screw fixing

ขนาดรูเจาะสำหรับการติดตั้งถ้วยบานพับด้วยสกรู

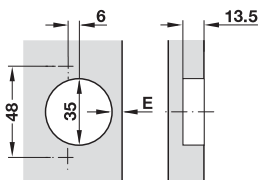

Full overlay mounting

ติดตั้งแบบทับขอบ

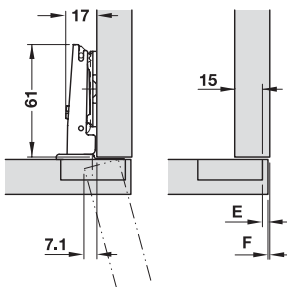

- Material: Steel cup and arm
- Finish: Nickel plated
- Cup fixing: Screw fixing or without tools
- Installation: Sliding on door at carcass with Duomatic A mounting plates or quick mounting with Duomatic SM mounting plates
- Adjustment: Lateral adjustment continuously from -1.5 to +4.5 mm, height adjustment from -2 to +2 mm, depth adjustment with Duomatic A mounting plates +2.8 mm, with Duomatic SM mounting plates from -0.5 to +2.8 mm
- Drilling depth: Hinge up 13.5 mm
- With automatic closing spring
- With damping integrated in hinge cup

- วัสดุ: ถ้วยบานพับและแขนบานพับเหล็ก
- สี: นิกเกิลเคลือบ
- ติดตั้งบานพับ: ติดตั้งด้วยสกรู หรือโดยไม่ใช่เครื่องมือ
- ติดตั้งประตูเข้ากับโครงชิ้นงาน: สไลด์ด้วยฐานรองบานพับ DUOMATIC A หรือติดตั้งแบบเร็วด้วยฐานรองบานพับ DUOMATIC SM
- การปรับ: ปรับด้านข้างจาก -1.5 ถึง +4.5 มม. ปรับด้านสูงจาก -2 ถึง +2 มม. ปรับความลึกสำหรับฐานรองบานพับ DUOMATIC A ได้ +2.8 มม. ปรับความลึกสำหรับฐานรองบานพับ DUOMATIC SM จาก -0.5 ถึง +2.8 มม.
- ระยะเจาะ: ที่ถ้วยบานพับลึก 13.5 มม.
- พร้อมด้วยสปริงปิดอัตโนมัติ
- พร้อมระบบปิดแบบนุ่มนวลที่ถ้วยบานพับ

Door overlay E mm

ระยะวางทับแผงข้าง มม.

9	10	11	12	13	14	15	16	17	18	19	20	21	A&SM
									3	4	5	6	0
						3	4	5	6				3
			3	4	5	6							6
3	4	5	6										9

Distance to cup E mm

ระยะถ้วยบานพับถึงขอบ E มม.

Mounting plate distance mm

ขนาดฐานรองบานพับ มม.

- Hinge arm: Straight
- แขนบานพับ: ตรง



Cup fixing การติดตั้งถ้วยบานพับ	Cat. No. รหัสสินค้า
Screw fixing ติดตั้งด้วยสกรู	329.17.700

Packing: 1 pc.
ขนาดบรรจุ: 1 ชิ้น

We reserve the right to alter specifications without notice (HTH Furniture Fittings 2016).
บริษัทฯ ขอสงวนการเปลี่ยนแปลงรายละเอียดโดยมิได้มีการแจ้งล่วงหน้า (HTH อุปกรณ์เฟอร์นิเจอร์ 2559).

Half overlay mounting/twin mounting

ติดตั้งแบบกลางขอบ/ขาครอบแบบคู่

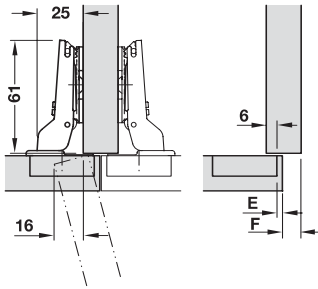

Door overlay E mm

ระยะวางทับแผงข้าง มม.

0	1	2	3	4	5	6	7	8	9	10	11	12	A&SM
									3	4	5	6	0
							3	4	5	6			3
			3	4	5	6							6
3	4	5	6										9

Distance to cup E mm

ระยะถ้วยบานพับถึงขอบ E มม.

Mounting plate distance mm

ขนาดฐานรองบานพับ มม.

- Hinge arm: Cranked
- แขนบานพับ: คอโค้ง



Cup fixing การติดตั้งถ้วยบานพับ	Cat. No. รหัสสินค้า
Screw fixing ติดตั้งด้วยสกรู	329.17.702

Packing: 1 pc.
ขนาดบรรจุ: 1 ชิ้น

Inset mounting

ติดตั้งแบบในขอบ

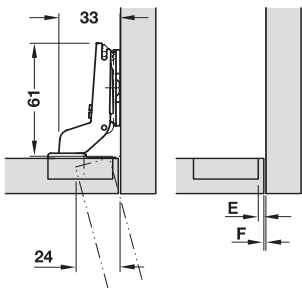

Door overlay E mm

ระยะวางทับแผงข้าง มม.

													A&SM
													0
										3	4	5	3
							3	4	5	6			6
			3	4	5	6							9

Distance to cup E mm

ระยะถ้วยบานพับถึงขอบ E มม.

Mounting plate distance mm

ขนาดฐานรองบานพับ มม.

- Hinge arm: High cranked
- แขนบานพับ: คอโค้งลึก



Cup fixing การติดตั้งถ้วยบานพับ	Cat. No. รหัสสินค้า
Screw fixing ติดตั้งด้วยสกรู	329.17.703

Packing: 1 pc.
ขนาดบรรจุ: 1 ชิ้น

DUOMATIC Premium, opening angle 105°

บานพับถ้าย DUOMATIC PREMIUM มุมเปิด 105°

smuso



- Soft close mechanism integrated in the cup
- LGA certificate for 80,000 opening cycles
- ระบบปิดนุ่มนวล ในถ้ายบานพับ
- ผ่านการทดสอบการเปิด ปิดจาก LGA 80,000 ครั้ง

Cup dimensions

ขนาดถ้ายบานพับ

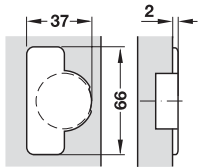

Drilling dimensions for cup fixing, screw fixing

ขนาดรูเจาะสำหรับการติดตั้งถ้ายบานพับด้วยสกรู

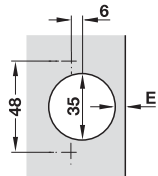

- Material: Steel cup and hinge arm
- Finish: Nickel plated
- Cup fixing: Screw fixing
- Fixing door to carcass: Sliding on with Duomatic A mounting plate
- Drilling depth: Hinge cup 12 mm
- Adjustment facility: Lateral adjustment continuously from -1.5 to +4 mm, height adjustment from ±2 mm, depth adjustment with Duomatic A mounting plates +2.5 mm
- For Door thickness: 15 - 22 mm
- With self closing spring
- With integrated soft closing function

- วัสดุ: ถ้ายบานพับและแขนบานพับเหล็ก
- สี: นิกเกิลเคลือบ
- การติดตั้งถ้ายบานพับ: ติดตั้งด้วยสกรู
- การติดหน้าบานเข้ากับตู้: ติดตั้งแบบสไลด์ด้วยฐานรอง Duomatic A
- ระยะเจาะ: ที่ถ้ายบานพับลึก 12 มม.
- การปรับ: ปรับจากด้านข้างตั้งแต่ -1.5 ถึง +4 มม. ปรับความสูงตั้งแต่ ±2 มม. ปรับความลึกสำหรับฐานรองบานพับ DUOMATIC A +2.5 มม.
- ความหนาหน้าบาน: 15 - 22 มม.
- พร้อมด้วยสปริงปิดอัตโนมัติ
- พร้อมด้วยระบบปิดแบบนุ่มนวลในตัว

Full overlay mounting

ติดตั้งแบบทับขอบ

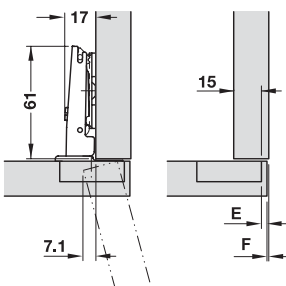

Door overlay E mm

ระยะวางทับแผงข้าง มม.

9	10	11	12	13	14	15	16	17	18	19	20	21	A
									3	4	5	6	0
						3	4	5	6				3
			3	4	5	6							6
3	4	5	6										9

Distance to cup E mm

ระยะถ้ายบานพับถึงขอบ E มม.

Mounting plate distance mm

ขนาดฐานรองบานพับ มม.

- Hinge arm: Straight
- แขนบานพับ: ตรง



Cup fixing การติดตั้งถ้ายบานพับ	Cat. No. รหัสสินค้า
Screw fixing ติดตั้งด้วยสกรู	329.92.700

Packing: 1 pc.
ขนาดบรรจุ: 1 ชิ้น

We reserve the right to alter specifications without notice (HTH Furniture Fittings 2016). บริษัทฯ ขอสงวนการเปลี่ยนแปลงรายละเอียดโดยมิได้มีการแจ้งล่วงหน้า (HTH อุปกรณ์เฟอร์นิเจอร์ 2559).

Half overlay mounting/twin mounting

ติดตั้งแบบกลางขอบ/ขารองแบบคู่

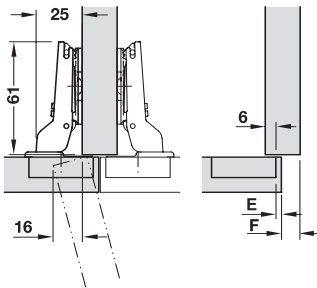

Door overlay E mm

ระยะวางทับแผงข้าง มม.

0	1	2	3	4	5	6	7	8	9	10	11	12	A
									3	4	5	6	0
						3	4	5	6				3
			3	4	5	6							6
3	4	5	6										9

Distance to cup E mm

ระยะถ้ายบานพับถึงขอบ E มม.

Mounting plate distance mm

ขนาดฐานรองบานพับ มม.

- Hinge arm: Cranked
- แขนบานพับ: คอโค้ง



Cup fixing การติดตั้งถ้ายบานพับ	Cat. No. รหัสสินค้า
Screw fixing ติดตั้งด้วยสกรู	329.92.702

Packing: 1 pc.
ขนาดบรรจุ: 1 ชิ้น

Inset mounting

ติดตั้งแบบในขอบ

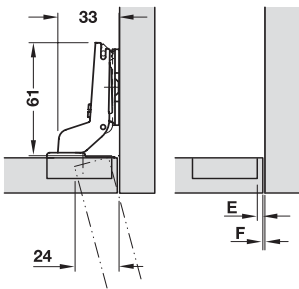

Door overlay E mm

ระยะวางทับแผงข้าง มม.

													A
													0
									3	4	5	6	3
						3	4	5	6				6
			3	4	5	6							9

Distance to cup E mm

ระยะถ้ายบานพับถึงขอบ E มม.

Mounting plate distance mm

ขนาดฐานรองบานพับ มม.

- Hinge arm: High cranked
- แขนบานพับ: คอโค้งลึก



Cup fixing การติดตั้งถ้ายบานพับ	Cat. No. รหัสสินค้า
Screw fixing ติดตั้งด้วยสกรู	329.92.703

Packing: 1 pc.
ขนาดบรรจุ: 1 ชิ้น

DUOMATIC, for door thicknesses up to 32 mm, opening angle 110°

บานพับถ้าย DUOMATIC สำหรับประตูหนาไม่เกิน 32 มม. มุมเปิด 110°



3

Cup dimensions

ขนาดถ้ายบานพับ

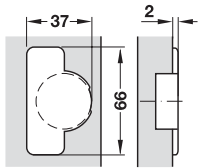

Drilling dimensions for cup fixing, screw fixing

ขนาดรูเจาะสำหรับการติดตั้งถ้ายบานพับด้วยสกรู

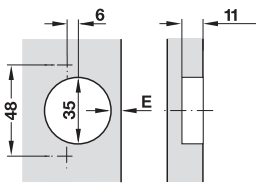

- Material: Steel cup and hinge arm
- Finish: Nickel plated
- Cup fixing: Screw fixing
- Installation: Sliding on door at carcass with Duomatic A mounting plates or quick mounting with Duomatic SM mounting plates
- Adjustment: Lateral adjustment continuously from -1.5 to +4.5, height adjustment from -2 to +2 mm, depth adjustment with Duomatic A mounting plates +2.8 mm, with Duomatic SM mounting plates from -0.5 to +2.8 mm
- Drilling depth: Hinge cup 11 mm
- With automatic closing spring

- วัสดุ: ถ้ายบานพับและแขนบานพับเหล็ก
- สี: นิกเกิล
- ติดตั้งบานพับ: ติดตั้งด้วยสกรู
- การปรับ: ปรับด้านข้างจาก -1.5 มม. ถึง +4.5 มม. ปรับด้านสูงจาก -2 มม. ถึง +2 มม. ปรับความลึกสำหรับฐานรองบานพับ DUOMATIC A ได้ +2.8 มม. ปรับความลึกสำหรับฐานรองบานพับ DUOMATIC SM จาก -0.5 มม. ถึง +2.8 มม.
- ระยะเจาะ: ที่ถ้ายบานพับลึก 11 มม.
- พร้อมด้วยสปริงปิดอัตโนมัติ

Full overlay mounting

ติดตั้งแบบทับขอบ

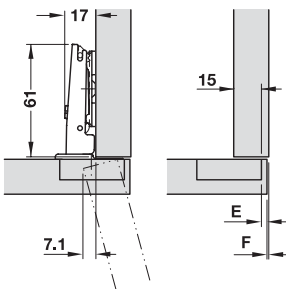

Door overlay E mm

ระยะวางทับแผงข้าง มม.

9	10	11	12	13	14	15	16	17	18	19	20	21	A&SM
									3	4	5	6	0
						3	4	5	6				3
			3	4	5	6							6
3	4	5	6										9

Distance to cup E mm

ระยะถ้ายบานพับถึงขอบ E มม.

Mounting plate distance mm

ขนาดฐานรองบานพับ มม.

- Hinge arm: Straight
- แขนบานพับ: แบบตรง

Cup fixing การติดตั้งถ้ายบานพับ	Cat. No. รหัสสินค้า
Screw fixing ติดตั้งด้วยสกรู	329.17.600

Packing: 1 pc.
ขนาดบรรจุ: 1 ชิ้น

We reserve the right to alter specifications without notice (HTH Furniture Fittings 2016). บริษัทฯ ขอสงวนการเปลี่ยนแปลงรายละเอียดโดยไม่ต้องมีได้มีการแจ้งล่วงหน้า (HTH อุปกรณ์เฟอร์นิเจอร์ 2559).

Half overlay mounting/twin mounting

ติดตั้งแบบกลางขอบ/ขารองแบบคู่

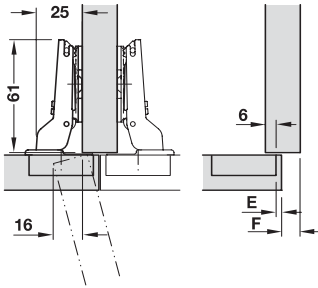

Door overlay E mm
ระยะวางทับแผงข้าง มม.

0	1	2	3	4	5	6	7	8	9	10	11	12	A&SM
									3	4	5	6	0
						3	4	5	6				3
			3	4	5	6							6
3	4	5	6										9

Distance to cup E mm

ระยะถ้ายบานพับถึงขอบ E มม.

Mounting plate distance mm

ขนาดฐานรองบานพับ มม.

- Hinge arm: Cranked
- แขนบานพับ: แบบโค้ง



Cup fixing การติดตั้งถ้ายบานพับ	Cat. No. รหัสสินค้า
Screw fixing ติดตั้งด้วยสกรู	329.17.602

Packing: 1 pc.
ขนาดบรรจุ: 1 ชิ้น

Inset mounting

ติดตั้งแบบในขอบ

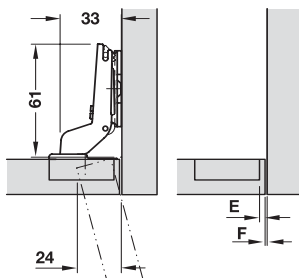

Door overlay E mm
ระยะวางทับแผงข้าง มม.

													A&SM
													0
									3	4	5		3
						3	4	5	6				6
			3	4	5	6							9

Distance to cup E mm

ระยะถ้ายบานพับถึงขอบ E มม.

Mounting plate distance mm

ขนาดฐานรองบานพับ มม.

- Hinge arm: High cranked
- แขนบานพับ: แบบโค้งลึก



Cup fixing การติดตั้งถ้ายบานพับ	Cat. No. รหัสสินค้า
Screw fixing ติดตั้งด้วยสกรู	329.17.603

Packing: 1 pc.
ขนาดบรรจุ: 1 ชิ้น

We reserve the right to alter specifications without notice (HTH Furniture Fittings 2016).
บริษัทฯ ขอสงวนการเปลี่ยนแปลงรายละเอียดโดยมิได้มีการแจ้งล่วงหน้า (HTH อุปกรณ์เฟอร์นิเจอร์ 2559).

DUOMATIC, for door thicknesses from 10 mm, opening angle 105°

บานพับถ้าย DUOMATIC สำหรับประตูหนาตั้งแต่ 10 มม. มุมเปิด 105°



The hinges are particularly suitable for door thicknesses from 10 mm and above. Note drilling depth for hinge cup 8.0 mm.

บานพับรุ่นนี้เหมาะสำหรับประตูที่มีความหนาตั้งแต่ 10 มม.ขึ้นไป กรุณาเจาะความลึกถ้ายบานพับ 8 มม.

Cup dimensions

ขนาดถ้ายบานพับ

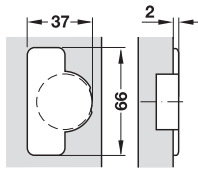

Drilling dimensions for cup fixing, screw fixing

ขนาดรูเจาะสำหรับการติดตั้งถ้ายบานพับด้วยสกรู

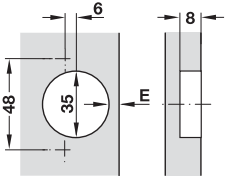

- Material: Steel cup and hinge arm
- Finish: Nickel plated
- Fixing door to carcass: Sliding on with DUOMATIC A mounting plates or quick fixing with DUOMATIC SM mounting plates
- Adjustment facility: Lateral adjustment continuously from -1.5 mm to +4.5 mm, height adjustment from -2 mm to +2 mm, depth adjustment with Duomatic A mounting plates +2.8 mm, with Duomatic SM mounting plates from -0.5 mm to +2.8 mm
- Drilling depth: Hinge cup 8 mm
- With automatic closing spring

- วัสดุ: ถ้ายบานพับและแขนบานพับเหล็ก
- สี: สีนิกเกิลเงา
- ติดตั้งประตูเข้ากับโครงชิ้นงาน: สไลด์ด้วยฐานรองบานพับ DUOMATIC A หรือติดตั้งแบบเร็วด้วยฐานรองบานพับ DUOMATIC SM
- การปรับ: ปรับด้านข้างจาก -1.5 มม. ถึง +4.5 มม. ปรับด้านสูงจาก -2 มม. ถึง +2 มม. ปรับความลึกสำหรับฐานรองบานพับ DUOMATIC A ได้ +2.8 มม. ปรับความลึกสำหรับฐานรองบานพับ DUOMATIC SM จาก -0.5 มม. ถึง +2.8 มม.
- ระยะเจาะ: ถ้ายบานพับเจาะลึก 8 มม.
- พร้อมด้วยสปริงปิดอัตโนมัติ

Full overlay mounting

ติดตั้งแบบทับขอบ

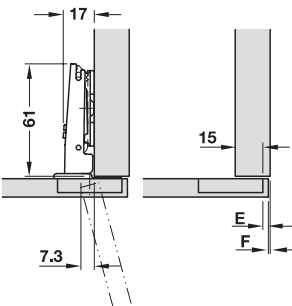

Door overlay E mm

ระยะวางทับแผงข้าง มม.

9	10	11	12	13	14	15	16	17	18	19	20	21	A&SM
									3	4	5	6	0
						3	4	5	6				3
			3	4	5	6							6
3	4	5	6										9

Distance to cup E mm

ระยะถ้ายบานพับถึงขอบ E มม.

Mounting plate distance mm

ขนาดฐานรองบานพับ มม.

- Hinge arm: Straight
- แขนบานพับ: แบบตรง



Cup fixing การติดตั้งถ้ายบานพับ	Cat. No. รหัสสินค้า
Screw fixing ติดตั้งด้วยสกรู	329.28.600

Packing: 1 pc.
ขนาดบรรจุ: 1 ชิ้น

We reserve the right to alter specifications without notice (HTH Furniture Fittings 2016). บริษัทฯ ขอสงวนการเปลี่ยนแปลงรายละเอียดโดยไม่ต้องแจ้งล่วงหน้า (HTH อุปกรณ์เฟอร์นิเจอร์ 2559).

Full overlay mounting/half overlay mounting

ติดตั้งแบบทับขอบและแบบกลางขอบ

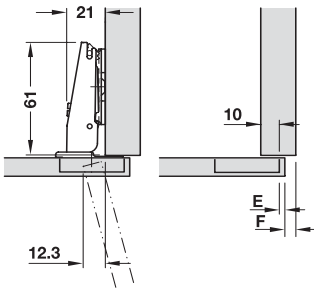

Door overlay E mm

ระยะวางทับแผงข้าง มม.

4	5	6	7	8	9	10	11	12	13	14	15	16	A&SM
									3	4	5	6	0
						3	4	5	6				3
			3	4	5	6							6
3	4	5	6										9

Distance to cup E mm

ระยะถ้วยบานพับถึงขอบ E มม.

Mounting plate distance mm

ขนาดฐานรองบานพับ มม.

- Hinge arm: Cranked
- แขนบานพับ: คอโค้ง



Cup fixing การติดตั้งถ้วยบานพับ	Cat. No. รหัสสินค้า
Screw fixing ติดตั้งด้วยสกรู	329.28.601

Packing: 1 pc.
ขนาดบรรจุ: 1 ชิ้น

Half overlay mounting/twin mounting

ติดตั้งแบบกลางขอบและขารองแบบคู่

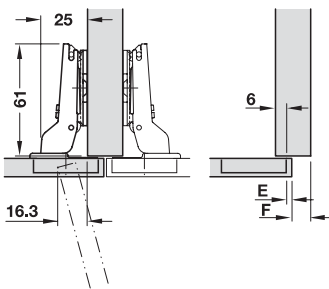

Door overlay E mm

ระยะวางทับแผงข้าง มม.

0	1	2	3	4	5	6	7	8	9	10	11	12	A&SM
									3	4	5	6	0
						3	4	5	6				3
			3	4	5	6							6
3	4	5	6										9

Distance to cup E mm

ระยะถ้วยบานพับถึงขอบ E มม.

Mounting plate distance mm

ขนาดฐานรองบานพับ มม.

- Hinge arm: Cranked
- แขนบานพับ: คอโค้ง



Cup fixing การติดตั้งถ้วยบานพับ	Cat. No. รหัสสินค้า
Screw fixing ติดตั้งด้วยสกรู	329.28.602

Packing: 1 pc.
ขนาดบรรจุ: 1 ชิ้น

We reserve the right to alter specifications without notice (HTH Furniture Fittings 2016).

บริษัทฯ ขอสงวนการเปลี่ยนแปลงรายละเอียดโดยมิได้มีการแจ้งล่วงหน้า (HTH อุปกรณ์เฟอร์นิเจอร์ 2559).

Note

This hinge version is not available for inset mounting.

ข้อแนะนำ

บานพับรุ่นนี้จะไม่ มี บานพับในขอบ

DUOMATIC, for door thicknesses up to 32 mm, opening angle 94°

บานพับถ้าย DUOMATIC สำหรับประตูหนาไม่เกิน 32 มม. มุมเปิด 94°



3

Cup dimensions

ขนาดถ้ายบานพับ

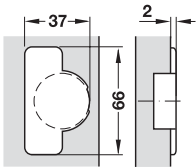

Drilling dimensions for cup fixing, screw fixing

ขนาดรูเจาะสำหรับการติดตั้งถ้ายบานพับด้วยสกรู

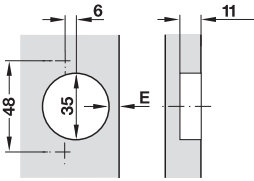

- Material: Steel cup and hinge arm
- Finish: Nickel plated
- Cup fixing: Screw fixing
- Fixing door to carcass: Sliding on with DUOMATIC A mounting plates or quick fixing with DUOMATIC SM mounting plates
- Adjustment facility: Lateral adjustment continuously from -1.5 mm to +4.5 mm, height adjustment from -2 mm to +2 mm, depth adjustment with Duomatic A mounting plates +2.8 mm, with Duomatic SM mounting plates from -0.5 mm to +2.8 mm
- Drilling depth: Hinge cup 11 mm
- With automatic closing spring

- วัสดุ: ถ้ายบานพับและแขนบานพับเหล็ก
- สี: สีนิกเกิลเงา
- ติดตั้งบานพับ: ติดตั้งด้วยสกรู
- ติดตั้งประตูเข้ากับโครงขึ้นงาน: สไลด์ด้วยฐานรองบานพับ DUOMATIC A หรือติดตั้งแบบเร็วด้วยฐานรองบานพับ DUOMATIC SM
- การปรับ: ปรับด้านข้างจาก -1.5 มม. ถึง +4.5 มม. ปรับด้านสูงจาก -2 มม. ถึง +2 มม. ปรับความลึกสำหรับฐานรองบานพับ DUOMATIC A ได้ +2.8 มม. ปรับความลึกสำหรับฐานรองบานพับ DUOMATIC SM จาก -0.5 มม. ถึง +2.8 มม.
- ระยะเจาะ: ถ้ายบานพับเจาะลึก 11 มม.
- พร้อมด้วยสปริงปิดอัตโนมัติ

Full overlay mounting

ติดตั้งแบบทับขอบ

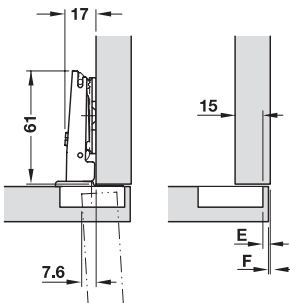

Door overlay E mm

ระยะวางทับแผงข้าง มม.

9	10	11	12	13	14	15	16	17	18	19	20	21	22	23	24	A&SM
									3	4	5	6	7	8	9	0
						3	4	5	6	7	8	9				3
			3	4	5	6	7	8	9							6
3	4	5	6	7	8	9										9

Distance to cup E mm

ระยะถ้ายบานพับถึงขอบ E มม.

Mounting plate distance mm

ขนาดฐานรองบานพับ มม.

- Hinge arm: Straight
- แขนบานพับ: แบบตรง



Cup fixing การติดตั้งถ้ายบานพับ	Cat. No. รหัสสินค้า
Screw fixing ติดตั้งด้วยสกรู	329.49.600

Packing: 1 pc.
ขนาดบรรจุ: 1 ชิ้น

We reserve the right to alter specifications without notice (HTH Furniture Fittings 2016). บริษัทฯ ขอสงวนการเปลี่ยนแปลงรายละเอียดโดยไม่ต้องมีได้มีการแจ้งล่วงหน้า (HTH อุปกรณ์เฟอร์นิเจอร์ 2559).

Half overlay mounting/twin mounting

ติดตั้งแบบกลางขอบ/ขากรองแบบคู่

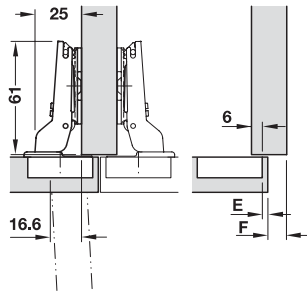

Door overlay E mm

ระยะวางทับแผงข้าง มม.

0	1	2	3	4	5	6	7	8	9	10	11	12	13	14	15	A&SM	
										3	4	5	6	7	8	9	0
							3	4	5	6	7	8					3
				3	4	5	6	7	8	9							6
3	4	5	6	7	8	9											9

Distance to cup E mm

ระยะถ้ายบานพับถึงขอบ E มม.

Mounting plate distance mm

ขนาดฐานรองบานพับ มม.

• Hinge arm: Cranked

• แขนบานพับ: คอโค้ง



Cup fixing การติดตั้งด้วยบานพับ	Cat. No. รหัสสินค้า
Screw fixing ติดตั้งด้วยสกรู	329.49.602

Packing: 1 pc.
ขนาดบรรจุ: 1 ชิ้น

Inset mounting

ติดตั้งแบบในขอบ

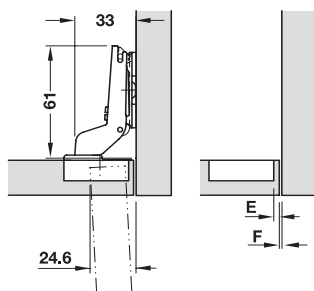

Door overlay E mm

ระยะวางทับแผงข้าง มม.

																	A&SM	
																	0	
															3	4	5	3
																		6
																		9

Distance to cup E mm

ระยะถ้ายบานพับถึงขอบ E มม.

Mounting plate distance mm

ขนาดฐานรองบานพับ มม.

• Hinge arm: High cranked

• แขนบานพับ: คอโค้งสูง



Cup fixing การติดตั้งด้วยบานพับ	Cat. No. รหัสสินค้า
Screw fixing ติดตั้งด้วยสกรู	329.49.603

Packing: 1 pc.
ขนาดบรรจุ: 1 ชิ้น

We reserve the right to alter specifications without notice (HTH Furniture Fittings 2016). บริษัทฯ ขอสงวนการเปลี่ยนแปลงรายละเอียดโดยมิได้มีการแจ้งล่วงหน้า (HTH อุปกรณ์เฟอร์นิเจอร์ 2559).

DUOMATIC, for door thicknesses up to 40 mm, opening angle 94°

บานพับถ้าย DUOMATIC สำหรับประตูหนาไม่เกิน 40 มม. มุมเปิด 94°



3

Cup dimensions
ขนาดถ้วยบานพับ

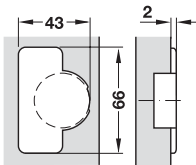

Drilling dimensions for cup fixing, screw fixing
ขนาดรูเจาะสำหรับการติดตั้งถ้วยบานพับด้วยสกรู

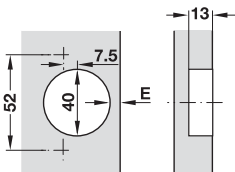

- Material: Steel cup, zinc alloy hinge arm
- Finish: Nickel plated
- Fixing door to carcass: Sliding on with DUOMATIC A mounting plates or quick fixing with DUOMATIC SM mounting plates
- Adjustment facility: Lateral adjustment continuously from -0.5 mm to +5.5 mm, height adjustment from -2 mm to +2 mm, depth adjustment with Duomatic A mounting plates +2.8 mm, with Duomatic SM quick fixing mounting plates from -0.5 mm to +2.8 mm
- Drilling depth: Hinge cup 13 mm
- With automatic closing spring

- วัสดุ: ถ้วยบานพับและแขนบานพับเหล็ก
- สี: สีนิกเกิลเงา
- ติดตั้งบานพับ: ติดตั้งด้วยสกรู
- ติดตั้งประตูเข้ากับโครงชิ้นงาน: สไลด์ด้วยฐานรองบานพับ DUOMATIC A หรือติดตั้งแบบเร็วด้วยฐานรองบานพับ DUOMATIC SM
- การปรับ: ปรับด้านข้างจาก -0.5 มม. ถึง +5.5 มม. ปรับด้านสูงจาก -2 มม. ถึง +2 มม. ปรับความลึกสำหรับฐานรองบานพับ DUOMATIC A ได้ +2.8 มม. ปรับความลึกสำหรับฐานรองบานพับ DUOMATIC SM จาก -0.5 มม. ถึง +2.8 มม.
- ระยะเจาะ: ถ้วยบานพับเจาะลึก 13 มม.
- พร้อมด้วยสปริงปิดอัตโนมัติ

Full overlay mounting

ติดตั้งแบบทับขอบ

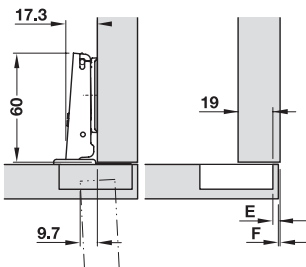

Door overlay E mm

ระยะวางทับแผงข้าง มม.

18	19	20	21	22	23	24	25	26	27	28	29	30	31	32	33	34	A&SM
				3	4	5	6	7	8	9	10	11	12	13	14	15	0

3	4	5	6	7	8	9	10	11	12	13	14	15					3
---	---	---	---	---	---	---	----	----	----	----	----	----	--	--	--	--	---

Distance to cup E mm

ระยะถ้วยบานพับถึงขอบ E มม.

Mounting plate distance mm

ขนาดฐานรองบานพับ มม.

Door overlay E mm

ระยะวางทับแผงข้าง มม.

12	13	14	15	16	17	18	19	20	21	22	23	24	25	26	27	28	A&SM
				3	4	5	6	7	8	9	10	11	12	13	14	15	6

3	4	5	6	7	8	9	10	11	12	13	14	15					9
---	---	---	---	---	---	---	----	----	----	----	----	----	--	--	--	--	---

Distance to cup E mm

ระยะถ้วยบานพับถึงขอบ E มม.

Mounting plate distance mm

ขนาดฐานรองบานพับ มม.

- Hinge arm: Straight
- แขนบานพับ: แบบตรง



Cup fixing การติดตั้งถ้วยบานพับ	Cat. No. รหัสสินค้า
Screw fixing ติดตั้งด้วยสกรู	329.05.605

Packing: 1 pc.
ขนาดบรรจุ: 1 ชิ้น

We reserve the right to alter specifications without notice (HTH Furniture Fittings 2016). บริษัทฯ ขอสงวนการเปลี่ยนแปลงรายละเอียดโดยไม่ต้องมีแจ้งล่วงหน้า (HTH อุปกรณ์เฟอร์นิเจอร์ 2559).

Half overlay mounting/twin mounting

ติดตั้งแบบกลางขอบ/ขารองแบบคู่

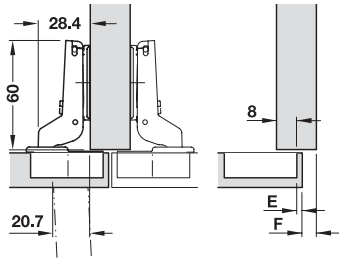

Door overlay E mm

ระยะวางทับแผงข้าง มม.

7 8 9 10 11 12 13 14 15 16 17 18 19 20 21 22 23 A&SM

3 4 5 6 7 8 9 10 11 12 13 14 15 0

3 4 5 6 7 8 9 10 11 12 13 14 15 3

Distance to cup E mm

ระยะถ้ายบานพับถึงขอบ E มม.

Mounting plate distance mm

ขนาดฐานรองบานพับ มม.

Door overlay E mm

ระยะวางทับแผงข้าง มม.

1 2 3 4 5 6 7 8 9 10 11 12 13 14 15 16 17 A&SM

3 4 5 6 7 8 9 10 11 12 13 14 15 6

3 4 5 6 7 8 9 10 11 12 13 14 15 9

Distance to cup E mm

ระยะถ้ายบานพับถึงขอบ E มม.

Mounting plate distance mm

ขนาดฐานรองบานพับ มม.

- Hinge arm: Cranked
- แขนบานพับ: คอโค้ง



Cup fixing การติดตั้งถ้ายบานพับ	Cat. No. รหัสสินค้า
Screw fixing ติดตั้งด้วยสกรู	329.05.614

Packing: 1 pc.
ขนาดบรรจุ: 1 ชิ้น

Inset mounting

ติดตั้งแบบในขอบ

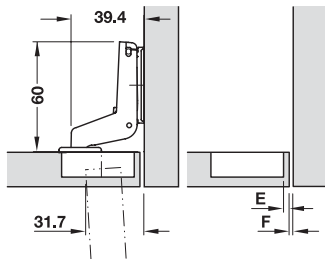

Door overlay E mm

ระยะวางทับแผงข้าง มม.

-3 -2 -1 0 A&SM

3 0

3 4 5 6 3

Distance to cup E mm

ระยะถ้ายบานพับถึงขอบ E มม.

Mounting plate distance mm

ขนาดฐานรองบานพับ มม.

Door overlay E mm

ระยะวางทับแผงข้าง มม.

-9 -8 -7 -6 -5 -4 -3 -2 -1 0 A&SM

3 4 5 6 7 8 9 6

3 4 5 6 7 8 9 10 11 12 9

Distance to cup E mm

ระยะถ้ายบานพับถึงขอบ E มม.

Mounting plate distance mm

ขนาดฐานรองบานพับ มม.

- Hinge arm: High cranked
- แขนบานพับ: คอโค้งสูง



Cup fixing การติดตั้งถ้ายบานพับ	Cat. No. รหัสสินค้า
Screw fixing ติดตั้งด้วยสกรู	329.05.632

Packing: 1 pc.
ขนาดบรรจุ: 1 ชิ้น

We reserve the right to alter specifications without notice (HTH Furniture Fittings 2016). บริษัทฯ ขอสงวนการเปลี่ยนแปลงรายละเอียดโดยไม่มีการแจ้งล่วงหน้า (HTH อุปกรณ์เฟอร์นิเจอร์ 2559).

DUOMATIC, for refrigerator doors, opening angle 94°

บานพับถ้าย DUOMATIC สำหรับประตูตู้เย็น มุมเปิด 94°



Full overlay mounting with mounting plate
ติดตั้งแบบทับขอบพร้อมด้วยฐานรอง

- Material: Cup and hinge arm made of steel
- Finish: Nickel plated
- Fixing door to carcass: Sliding on with DUOMATIC A mounting plates
- Adjusting facility: Lateral adjustment continuously up to +4.5 mm, height adjustment from -2 mm to +2 mm, depth adjustment with DUOMATIC A mounting plates +2.8 mm
- Primary depth: Hinge cup 11 mm
- With automatic closing spring

3

Cup dimensions
ขนาดถ้วยบานพับ

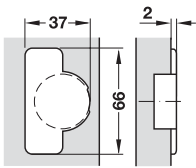

Minimum distance
ระยะขั้นต่ำ

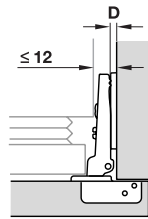

- วัสดุ: ถ้ายบานพับและแขนบานพับเหล็ก
- สี: สีนิกเกิ้ล
- ติดตั้งประตูเข้ากับโครงชิ้นงาน: สไลด์ด้วยฐานรองบานพับ DUOMATIC A
- การปรับ: ปรับด้านข้างไม่เกิน +4.5 มม. ปรับความสูงจาก -2 มม. ถึง +2 มม. ปรับความลึกสำหรับฐานรองบานพับ DUOMATIC A ได้ +2.8 มม.
- ระยะเจาะ: ถ้ายบานพับเจาะลึก 11 มม.
- พร้อมด้วยสปริงปิดอัตโนมัติ

Drilling dimensions for cup fixing, screw fixing

ขนาดรูเจาะสำหรับการติดตั้งถ้วยบานพับด้วยสกรู

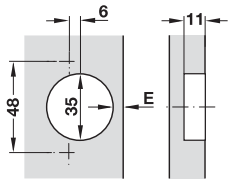

Full overlay mounting

ติดตั้งแบบทับขอบ

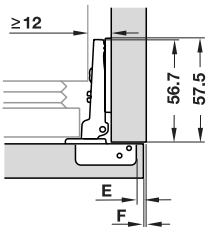

Door overlay E mm

ระยะวางทับแผงข้าง มม.

7	8	9	10	11	12	13	14	15	16	17	18	19	20	21	A&SM
						3	4	5	6	7	8				0
															3
			3	4	5	6	7	8							6
3	4	5	6	7	8										9

Distance to cup E mm

ระยะถ้ายบานพับถึงขอบ E มม.

Mounting plate distance mm

ขนาดฐานรองบานพับ มม.

Cup fixing การติดตั้งถ้วยบานพับ	Cat. No. รหัสสินค้า
Screw fixing ติดตั้งด้วยสกรู	329.36.601

Packing: 1 pc.
ขนาดบรรจุ: 1 ชิ้น

We reserve the right to alter specifications without notice (HTH Furniture Fittings 2016). บริษัทฯ ขอสงวนการเปลี่ยนแปลงรายละเอียดโดยมิได้มีการแจ้งล่วงหน้า (HTH อุปกรณ์เฟอร์นิเจอร์ 2559).

DUOMATIC, opening angle 94° or 110°, for blind corner applications

บานพับถ้าย DUOMATIC มุมเปิด 94° หรือ 110° สำหรับแผงข้างแบบขนานกับหน้าบาน



Blind corner application with mounting plate

สำหรับแผงข้างแบบขนานกับหน้าบานพร้อมฐานรองบานพับ

Cup dimensions

ขนาดถ้ายบานพับ

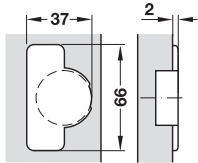

Drilling dimensions for cup fixing, screw fixing

ขนาดรูเจาะสำหรับการติดตั้ง ถ้ายบานพับด้วยสกรู

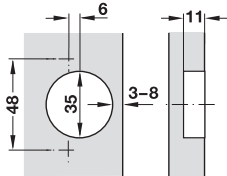

- Material: Zinc alloy hinge arm, steel cup
- Finish: Nickel plated
- Fixing door to carcass: Sliding on with DUOMATIC A mounting plates or quick fixing with DUOMATIC SM mounting plates
- Adjusting facility: Lateral adjustment continuously up to +4.5 mm, height adjustment from -2 mm to +2 mm, depth adjustment with DUOMATIC A mounting plates +2.8 mm, DUOMATIC SM mounting plates from -0.5 mm to +2.8 mm
- Primary depth: Hinge cup 11 mm
- With automatic closing spring

- วัสดุ: แขนบานพับซิงค์อัลลอยด์, ถ้ายบานพับเหล็ก
- สี: สีนิกเกิล
- ติดตั้งประตูเข้ากับโครงชิ้นงาน: สไลด์ด้วยฐานรองบานพับ DUOMATIC A หรือติดตั้งแบบเร็วด้วยฐานรองบานพับ DUOMATIC SM
- การปรับ: ปรับด้านข้างไม่เกิน +4.5 มม. ปรับด้านสูงจาก -2 มม. ถึง +2 มม. ปรับความลึกสำหรับฐานรองบานพับ DUOMATIC A ได้ +2.8 มม. ปรับความลึกสำหรับฐานรองบานพับ DUOMATIC SM จาก -0.5 มม. ถึง +2.8 มม.
- ระยะเจาะ: ถ้ายบานพับเจาะลึก 11 มม.
- พร้อมด้วยสปริงปิดอัตโนมัติ

For standard blind corners, opening angle 94°

สำหรับแผงข้างแบบขนานกับหน้าบาน มุมเปิดมาตรฐาน 94°



Mounting plate distance 0 mm
ขนาดฐานรองบานพับ 0 มม.

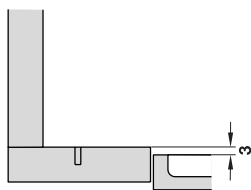

Mounting plate distance 6 mm
ขนาดฐานรองบานพับ 6 มม.

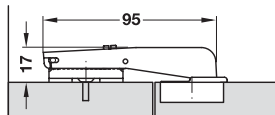
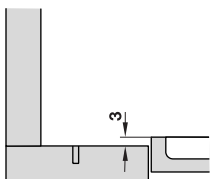

Mounting plate distance 3 mm
ขนาดฐานรองบานพับ 3 มม.

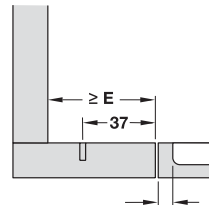
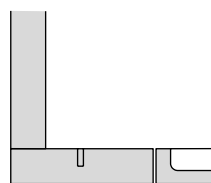

Distance to cup
ระยะถ้ายบานพับถึง
ขอบประตู

E at least:

With DUOMATIC A = 61 mm
With DUOMATIC SM = 70 mm

ขนาด E ต่ำสุด:

DUOMATIC A = 61 มม.
DUOMATIC SM = 70 มม.

Cup fixing การติดตั้งถ้ายบานพับ	Cat. No. รหัสสินค้า
Screw fixing ติดตั้งด้วยสกรู	329.11.601

Packing: 1 pc.
ขนาดบรรจุ: 1 ชิ้น

We reserve the right to alter specifications without notice (HTH Furniture Fittings 2016). บริษัทฯ ขอสงวนการเปลี่ยนแปลงรายละเอียดโดยมิได้มีการแจ้งล่วงหน้า (HTH อุปกรณ์เฟอร์นิเจอร์ 2559).

DUOMATIC PUSH, for opening without handle, opening angle 110°

บานพับถ้าย DUOMATIC พร้อมระบบ PUSH สำหรับเปิดโดยไม่ต้องอาศัยมือจับ มุมเปิด 110°



3



Push door opening system consists of:

- Push concealed hinge
- Mounting plate
- Push door catch
- Locking part for door catch

ระบบบานเปิดแบบกดกระดิ่งประกอบด้วย

- บานพับถ้ายแบบกดกระดิ่ง
- ฐานรอง
- อุปกรณ์กดกระดิ่ง
- อุปกรณ์ล็อกหน้าบานแบบกดกระดิ่ง

- Area of application: Mechanical opening aid for furniture doors and for holding the doors in closed position, suitable for wooden doors without handles
- Function: The spring force of the hinges opens the door by tapping on it, the locking parts that are screwed to or mounted in a drilled hole in the inner side of the door keep the closed door in position

- ลักษณะการใช้งาน: อุปกรณ์เปิดหน้าบานสำหรับเฟอร์นิเจอร์และเป็นอุปกรณ์ยึดหน้าบานเมื่ออยู่ในตำแหน่งปิด เหมาะกับหน้าบานที่ไม่มีมือจับ
- ลักษณะการทำงาน: สปริงของบานพับจะทำการเปิดเมื่อมีการแตะที่ประตูแป้นรับที่ติดตั้งโดยสกรูหรือตอกเข้าในรูที่เจาะไว้ แล้วด้านในของประตูแป้นรับที่นั่นจะดึงให้อยู่ในตำแหน่งปิด

Function

ลักษณะการทำงาน

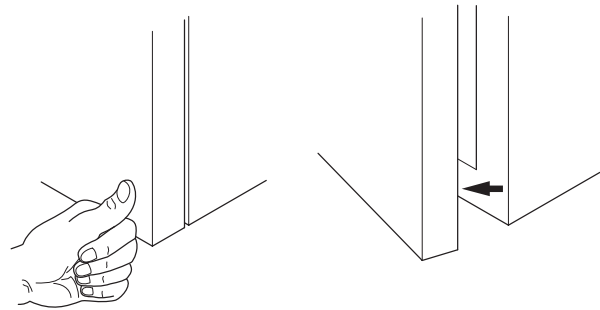

- Material: Zinc alloy hinge arm, steel cup
- Finish: Nickel plated
- Fixing door to carcass: Sliding on with DUOMATIC A mounting plates or quick fixing with DUOMATIC SM mounting plates
- Adjusting facility: Lateral adjustment continuously from -1.5 mm to +4.5 mm, height adjustment from -2 mm to +2 mm, depth adjustment with DUOMATIC A mounting plates +2.8 mm, with DUOMATIC SM mounting plates from -0.5 mm to +2.8 mm
- Drilling depth: Hinge cup 11 mm

Cup dimensions

ขนาดถ้ายบานพับ

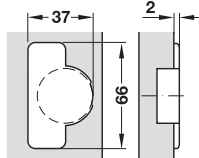

Drilling dimensions for cup fixing, screw fixing

ขนาดรูเจาะสำหรับการติดตั้งถ้ายบานพับด้วยสกรู

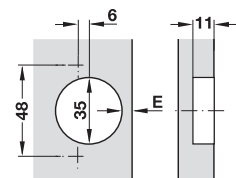

- วัสดุ: แขนบานพับซิงค์อัลลอยด์, ถ้ายบานพับเหล็ก
- สี: สีนิกเกิล
- ติดตั้งประตูเข้ากับโครงชิ้นงาน: สไลด์ด้วยฐานรองบานพับ DUOMATIC A หรือติดตั้งแบบเร็วด้วยฐานรองบานพับ DUOMATIC SM
- การปรับ: ปรับด้านข้างจาก -1.5 ถึง +4.5 มม., ปรับด้านสูงจาก -2 มม. ถึง +2 มม., ปรับความลึกสำหรับฐานรองบานพับ DUOMATIC A ได้ +2.8 มม., ปรับความลึกสำหรับฐานรองบานพับ DUOMATIC SM จาก -0.5 มม. ถึง +2.8 มม.
- ระยะเจาะ: ถ้ายบานพับเจาะลึก 11 มม.

We reserve the right to alter specifications without notice (HTH Furniture Fittings 2016). บริษัทฯ ขอสงวนการเปลี่ยนแปลงรายละเอียดโดยไม่ได้มีการแจ้งล่วงหน้า (HTH อุปกรณ์เฟอร์นิเจอร์ 2559).

Full overlay mounting

ติดตั้งแบบทับขอบ

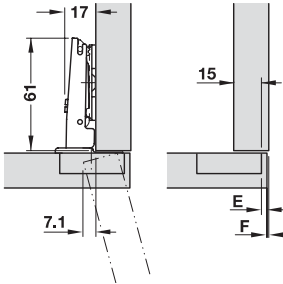

Door overlay E mm

ระยะวางทับแผงข้าง มม.

9	10	11	12	13	14	15	16	17	18	19	20	21	A&SM
									3	4	5	6	0
						3	4	5	6				3
			3	4	5	6							6
3	4	5	6										9

Distance to cup E mm

ระยะถ้ยบานพับถึงขอบ E มม.

Mounting plate distance mm

ขนาดฐานรองบานพับ มม.

- Hinge arm: Straight
- แขนบานพับ: แบบตรง



Cup fixing การติดตั้งถ้ยบานพับ	Cat. No. รหัสสินค้า
Screw fixing ติดตั้งถ้ยสลักรู	329.17.900

Packing: 1 pc.
ขนาดบรรจุ: 1 ชิ้น

Half overlay mounting/twin mounting

ติดตั้งแบบกกลางขอบ/ขาของแบบคู่

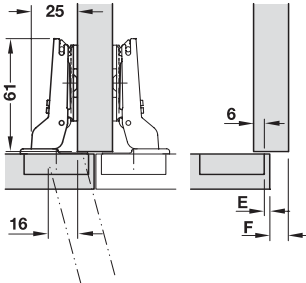

Door overlay E mm

ระยะวางทับแผงข้าง มม.

0	1	2	3	4	5	6	7	8	9	10	11	12	A&SM
									3	4	5	6	0
						3	4	5	6				3
			3	4	5	6							6
3	4	5	6										9

Distance to cup E mm

ระยะถ้ยบานพับถึงขอบ E มม.

Mounting plate distance mm

ขนาดฐานรองบานพับ มม.

- Hinge arm: Cranked
- แขนบานพับ: โค้ง



Cup fixing การติดตั้งถ้ยบานพับ	Cat. No. รหัสสินค้า
Screw fixing ติดตั้งถ้ยสลักรู	329.17.902

Packing: 1 pc.
ขนาดบรรจุ: 1 ชิ้น

Inset mounting

ติดตั้งแบบในขอบ

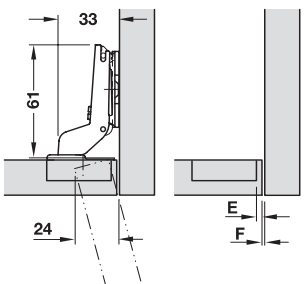

Door overlay E mm

ระยะวางทับแผงข้าง มม.

-8	-7	-6	-5	-4	-3	-2	-1	0	A&SM	
									0	
							3	4	5	3
			3	4	5	6				6
		3	4	5	6					9

Distance to cup E mm

ระยะถ้ยบานพับถึงขอบ E มม.

Mounting plate distance mm

ขนาดฐานรองบานพับ มม.

- Hinge arm: High cranked
- แขนบานพับ: โค้งสูง



Cup fixing การติดตั้งถ้ยบานพับ	Cat. No. รหัสสินค้า
Screw fixing ติดตั้งถ้ยสลักรู	329.17.903

Packing: 1 pc.
ขนาดบรรจุ: 1 ชิ้น

We reserve the right to alter specifications without notice (HTH Furniture Fittings 2016).
บริษัทฯ ขอสงวนการเปลี่ยนแปลงรายละเอียดโดยมิได้มีการแจ้งล่วงหน้า (HTH อุปกรณ์เฟอร์นิเจอร์ 2559).

PUSH Door opening system for opening without handle

อุปกรณ์กดกระด้าง PUSH สำหรับเปิดโดยไม่ต้องใช้มือจับ



- Material: Plastic
- Colour: Grey
- Mounting: Carcase, cabinet top or cabinet base

- วัสดุ: พลาสติก
- สี: สีเทา
- ตำแหน่งติดตั้ง: ขอบด้านบนหรือล่างของตู้

Installation door catch
การติดตั้งอุปกรณ์กดกระด้าง

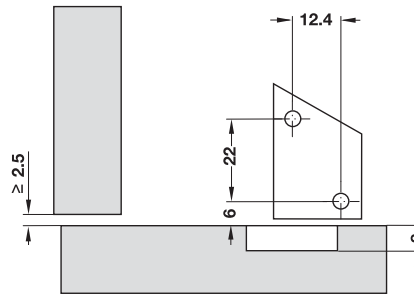

Installation reference

The use of 2 PUSH door catches is recommended for doors that are more than 1,600 mm in height.

ข้อแนะนำในการติดตั้ง

ประตูที่มีความสูงมากกว่า 1,600 มม. ควรใช้อุปกรณ์กดกระด้าง 2 ตัว

PUSH Door catch

อุปกรณ์กดกระด้าง

Screw fixing

ติดตั้งด้วยสกรู



With positioning aid
แบบมีขอบทาบแผงข้าง



Without positioning aid
แบบไม่มีขอบทาบแผงข้าง

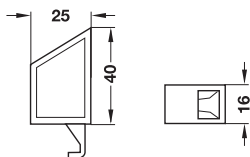

Supplied with

- 1 Push door catch
- 2 Side cover caps
- Fixings/Screws

อุปกรณ์

- อุปกรณ์กดกระด้าง 1 ชิ้น
- ฝาปิดด้านข้าง 2 ชิ้น
- ติดตั้งด้วยสกรู

Version รูปแบบ	Cat. No. รหัสสินค้า
With positioning aid แบบมีขอบทาบแผงข้าง	329.44.500
Without positioning aid แบบไม่มีขอบทาบแผงข้าง	329.44.501

Packing: 1 or 50 pcs.
ขนาดบรรจุ: 1 หรือ 50 ชิ้น

Glue fixing

ติดตั้งด้วยกาว



Mounting instructions

- 1 The surface where the catch is going to be installed has to be cleaned and degreased using cleaning agents containing acetone
- 2 Remove protective foil from double-sided adhesive tape
- 3 Fix catch and press on firmly for approx. 1 min
- 4 Do not use the catch constantly for the first 12 hours

ข้อแนะนำในการติดตั้ง

- 1 ทำความสะอาดและขจัดคราบไขมันออกจากพื้นผิวในส่วนที่จะติดตั้งอุปกรณ์กดกระด้าง
- 2 ลอกฟอยล์ออกจากเทปกาวสองหน้า
- 3 ติดตั้งอุปกรณ์กดกระด้างและกดไว้ให้แน่นประมาณ 1 นาที
- 4 ห้ามใช้อุปกรณ์ไว้ 12 ชั่วโมง จึงสามารถใช้งานได้

Supplied with

- 1 Push door catch
- 2 Side cover caps

อุปกรณ์

- อุปกรณ์กดกระด้าง 1 ชิ้น
- ฝาปิดด้านข้าง 2 ชิ้น

Version รูปแบบ	Cat. No. รหัสสินค้า
With positioning aid แบบมีขอบทาบแผงข้าง	329.44.520

Packing: 1 or 50 pcs.
ขนาดบรรจุ: 1 หรือ 50 ชิ้น

We reserve the right to alter specifications without notice (HTH Furniture Fittings 2016).
บริษัทฯ ขอสงวนการเปลี่ยนแปลงรายละเอียดโดยมิได้มีการแจ้งล่วงหน้า (HTH อุปกรณ์เฟอร์นิเจอร์ 2559).

Door catch with housing for screw fixing

อุปกรณ์กดกระดังพร้อมเข้าสล็อต ติดตั้งด้วยสกรู

- Material: Plastic
- Colour: Grey
- Mounting: Cabinet top or base panel
- Adjustment facility: Depth adjustment: -1 to +2.5 mm via knurled adapter, side adjustment ± 2 mm via slot in adaptor

- วัสดุ: พลาสติก
- สี: สีเทา
- ตำแหน่งติดตั้ง: แผงข้างตู้, แผงด้านบนฐานตู้
- การปรับ: ปรับระยะความลึก -1 ถึง +2.5 มม. โดยสกรูด้านหลัง ปรับระยะด้านข้าง ± 2 มม. ด้วยรูไขของตัวเข้าสล็อต

Single door catch

อุปกรณ์กดกระดังเดี่ยว



Installation

การติดตั้ง

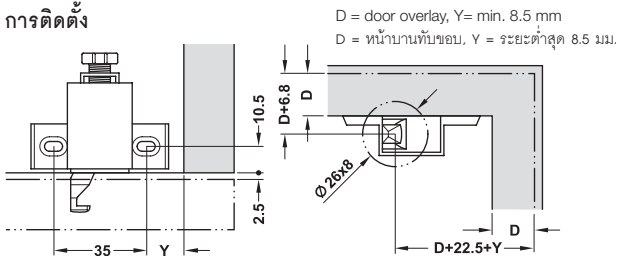

	Cat. No. รหัสสินค้า
Single door catch อุปกรณ์กดกระดังเดี่ยว	329.44.571

Packing: 1 pc.
ขนาดบรรจุ: 1 ชิ้น

Double door catch

อุปกรณ์กดกระดังคู่



Installation

การติดตั้ง

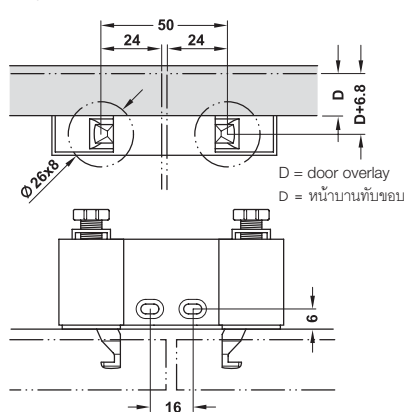

	Cat. No. รหัสสินค้า
Double door catch อุปกรณ์กดกระดังคู่	329.44.591

Packing: 1 pc.
ขนาดบรรจุ: 1 ชิ้น

Locking part for door catch, press fitting for overlay doors
แป้นรับที่บาน อุปกรณ์กดกระดัง ติดตั้งแบบกด สำหรับบานทับขอบ



Installation

การติดตั้ง

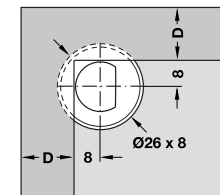

- Mounting: In drilled hole at the door
- ตำแหน่งติดตั้ง: ติดที่รูเจาะที่หน้าบาน

Colour สี	Cat. No. รหัสสินค้า
Grey สีเทา	329.44.532

Packing: 1 pc.
ขนาดบรรจุ: 1 ชิ้น

Locking part for door catch, screw fixing for inset doors

แป้นรับที่บาน อุปกรณ์กดกระดัง ติดตั้งด้วยสกรู สำหรับบานในขอบ



With positioning aid
แบบมีขอบทาบแผงข้าง



Without positioning aid
แบบไม่มีขอบทาบแผงข้าง

Installation

การติดตั้ง

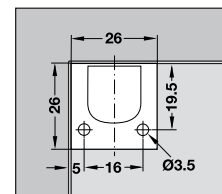

- Mounting: Screw fixing at the door
- ตำแหน่งติดตั้ง: ติดตั้งด้วยสกรูที่บานเปิด

Version รูปแบบ	Cat. No. รหัสสินค้า
With positioning aid แบบมีขอบทาบแผงข้าง	329.44.530
Without positioning aid แบบไม่มีขอบทาบแผงข้าง	329.44.531

Packing: 1 or 50 pcs.
ขนาดบรรจุ: 1 หรือ 50 ชิ้น

We reserve the right to alter specifications without notice (HTH Furniture Fittings 2016).
บริษัทฯ ขอสงวนการเปลี่ยนแปลงรายละเอียดโดยมิได้มีการแจ้งล่วงหน้า (HTH อุปกรณ์เฟอร์นิเจอร์ 2559).

DUOMATIC A Cruciform mounting plate with slide on system

ฐานรองบานพับถ้าย DUOMATIC A แบบปึก ระบบสไลด์

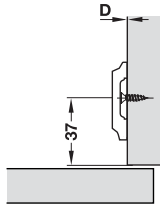

Drilling dimensions
 ขนาดรูเจาะ

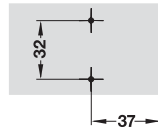

- Material: Steel
- Finish: Nickel plated
- Adjusting options: Height adjustment ± 2 mm via slot
- Screw fixing with chipboard screws

- วัสดุ: เหล็ก
- สี: สีนิกเกิล
- การปรับ: การปรับความสูงตัวฐาน ± 2 มม.
- ติดตั้งด้วยสกรูชิปบอร์ด

Distance D mm ระยะ D มม.	Cat. No. รหัสสินค้า
0	329.80.528
2	329.80.546
3	329.80.555
4	329.80.564
6	329.80.582
9	329.80.590

Packing: 1 pc.
 ขนาดบรรจุ: 1 ชิ้น

3

DUOMATIC SM Cruciform mounting plate with quick fixing system

ฐานรองบานพับถ้ายแบบฐานกว้าง DUOMATIC SM แบบปึกระบบคลิกในตัว

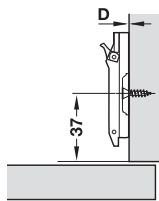

Drilling dimensions
 ขนาดรูเจาะ

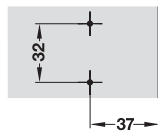

- Material: Steel
- Finish: Nickel plated
- Adjusting options: Depth adjustment using eccentric
 Height adjustment ± 2 mm via slot
- Screw fixing with chipboard screws

- วัสดุ: เหล็ก
- สี: สีนิกเกิล
- การปรับ: การปรับความลึกใช้ลูกเบี้ยว
 และการปรับความสูงตัวฐาน ± 2 มม.
- ติดตั้งด้วยสกรูชิปบอร์ด

Distance D mm ระยะ D มม.	Cat. No. รหัสสินค้า
0	329.73.500
2	329.73.502
3	329.73.503
4	329.73.504
6	329.73.506

Packing: 1 pc.
 ขนาดบรรจุ: 1 ชิ้น

We reserve the right to alter specifications without notice (HTH Furniture Fittings 2016).
 บริษัทฯ ขอสงวนการเปลี่ยนแปลงรายละเอียดโดยมิได้มีการแจ้งล่วงหน้า (HTH อุปกรณ์เฟอร์นิเจอร์ 2559).

DUOMATIC SM Mounting plate with quick fixing system, straight

ฐานรองบานพับถ้าย DUOMATIC SM แบบตรง ระบบคลิป์ในตัว

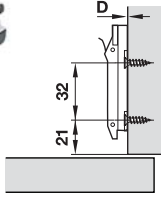

Drilling dimensions
ขนาดรูเจาะ

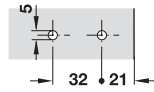

- Material: Zinc alloy
- Finish: Nickel plated
- Adjusting options: Height and depth adjustment using eccentric
- Screw fixing with chipboard screws

- วัสดุ: ซิงค์อัลลอยด์
- สี: สีนิกเกิล
- การปรับ: การปรับความลึกและความสูงใช้ลูกเบี้ยว
- ติดตั้งด้วยสกรูชิปบอร์ด

Distance D mm ระยะ D มม.	Cat. No. รหัสสินค้า
0	329.67.040
3	329.67.043
6	329.67.046

Packing: 1 pc.
ขนาดบรรจุ: 1 ชิ้น

DUOMATIC Cup cover cap

ฝาปิดถ้วยบานพับ DUOMATIC



- Area of application: Suitable for cups with drilling Ø35 mm
- Material: Steel

- ลักษณะการใช้งาน: เหมาะสำหรับถ้วยบานพับขนาด Ø35 มม.
- วัสดุ: เหล็ก

Finish สี	Cat. No. รหัสสินค้า
Nickel plated สีนิกเกิล	329.32.530

Packing: 1 or 50 pcs.
ขนาดบรรจุ: 1 หรือ 50 ชิ้น

DUOMATIC Hinge arm cover caps

ฝาปิดแขนบานพับ DUOMATIC



Order reference

Cover caps are available with individual print from an order quantity of 1,000 pcs. and above

ข้อแนะนำในการสั่งซื้อสินค้า

การสั่งซื้อฝาปิดจะต้องสั่งในจำนวน 1,000 ชิ้น ขึ้นไป ต่อหนึ่งใบสั่งซื้อ

- Material: Steel
- Finish: Nickel plated

- วัสดุ: เหล็ก
- สี: สีนิกเกิลเงา

For concealed hinges สำหรับบานพับถ้าย	Cat. No. รหัสสินค้า
Opening angle 105°, 94°, 110° มุมเปิด 105°, 94°, 110°	329.32.500
Duomatic Premium slide on (329.92.700, 329.92.702 and 329.92.703) บานพับดูโอเมติกส์ รุ่นสไลด์ออน (329.92.700, 329.92.702 และ 329.92.703)	329.32.510

Packing: 50 pcs.
ขนาดบรรจุ: 50 ชิ้น

We reserve the right to alter specifications without notice (HTH Furniture Fittings 2016). บริษัทฯ ขอสงวนการเปลี่ยนแปลงรายละเอียดโดยมิได้มีการแจ้งล่วงหน้า (HTH อุปกรณ์เฟอร์นิเจอร์ 2559).



Metallamat A (slide-on system)

- The door is fitted onto the fixed mounting plate by sliding on
- ติดตั้งประตูบนฐานรองบานพับโดยการสไลด์

Metallamat SM (quick fixing system)

- The door is fitted onto the fixed mounting plate using quick fixing system
- ติดตั้งประตูบนฐานรองบานพับด้วยระบบคลิป



Attachment methods

หลังการติดตั้ง

Cup for screw fixing

Cup fixing with chipboard screws with countersunk head
การติดตั้งด้วยบานพับด้วยสกรู
ติดตั้งด้วยบานพับด้วย
สกรูชิปบอร์ดหัวจม

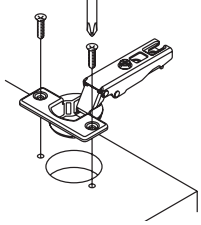

Mounting plate for screw fixing

Fitting with chipboard screws or with pre-mounted countersunk special screws into 32 mm series drilled holes
การติดตั้งฐานรองบานพับด้วยสกรู
ติดตั้งฐานรองบานพับด้วยสกรูชิปบอร์ดหรือ
สกรูพิเศษหัวจมแบบพร้อมติดตั้ง
ในแนวรูเจาะ 32 มม.

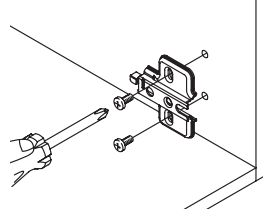

3

Mounting door to cabinet

การติดตั้งประตูเข้ากับตู้

METALLAMAT A, slide on system

Hinge arm is slide onto mounting plate and screw in position
ระบบสไลด์
สไลด์แขนบานพับบนตำแหน่งขันสกรู

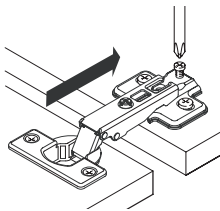

METALLAMAT SM, quick fixing system

Hinge arm is position and clipped onto mounting plate. It can easily be removed from the mounting plate
ระบบคลิป
สวมแขนบานพับให้ตรงตำแหน่งและกดล็อก
กับขาของ สามารถถอดออกได้โดยง่าย

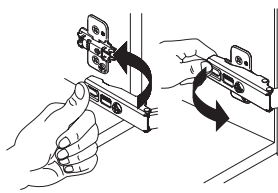

Adjustment options

ตัวเลือกการปรับระดับ

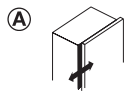
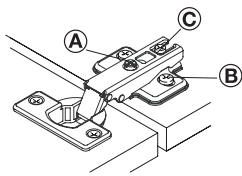

Lateral adjustment: Adjusting distance on concealed hinge +3 mm
การปรับด้านข้าง: ปรับระยะบนบานพับถ้าย +3 มม.

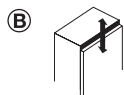

Height adjustment: Via mounting plate adjusting distance ± 2 mm
การปรับความสูง: ปรับระยะที่ฐานรองบานพับถ้าย ± 2 มม.

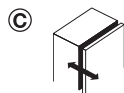

Depth adjustment: Adjusting distance on concealed hinge +4 mm, -1 mm
การปรับความลึก: ปรับระยะที่ฐานรองบานพับถ้าย +4 มม., -1 มม.

Processing and mounting deviations can be corrected with the three-dimensional adjusting facility.

Factory setting: For lateral, height and depth adjustment: Zero position

ความคลาดเคลื่อนในการติดตั้งและการทำงานสามารถแก้ไขให้ถูกต้องได้ด้วย การปรับแบบ 3 ทาง
การตั้งค่าจากโรงงาน การปรับด้านข้าง, ปรับความสูง, ปรับความลึก: ตำแหน่งศูนย์

Mounting

วิธีการติดตั้ง

Hinge arm height with mounting plate
ความสูงของแขนบานพับพร้อมฐานรองบานพับ

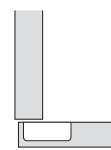
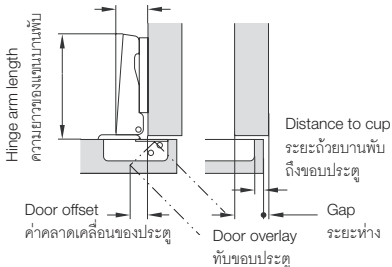

Full overlay mounting
Concealed hinge with
straight hinge arm
การติดตั้งแบบทับขอบ
บานพับถ้ายแบบแขนตรง

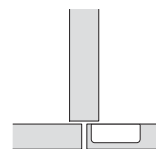

Half overlay mounting
Concealed hinge with
cranked hinge arm
การติดตั้งแบบกลางขอบ
บานพับถ้ายแบบคอค้าง

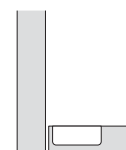

Inset mounting
Concealed hinge with
high cranked hinge arm
การติดตั้งแบบในขอบ
บานพับถ้ายแบบคอค้างลึก

Drilling pattern

ตัวอย่างรูเจาะ

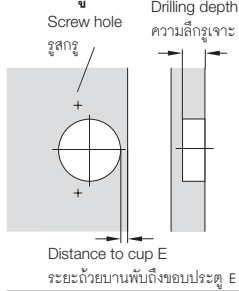

Installation for screw fixing

Cup is fixed with chipboard screws
การติดตั้งด้วยสกรู
ติดตั้งถ้ายบานพับด้วยสกรูชิปบอร์ด

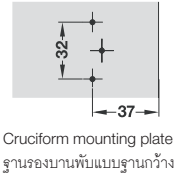

Cruciform mounting plate
ฐานรองบานพับแบบฐานกว้าง

The drilling patterns for the concealed hinges have different dimensions. The dimensional information or the drilling patterns can be found on the product pages.

ตัวอย่างรูเจาะสำหรับบานพับถ้ายที่มีขนาดแตกต่างกันไป รายละเอียดของขนาดสำหรับตัวอย่างรูเจาะสามารถดูได้จากหน้าสินค้า

Determining the minimum gap that is required

การหาค่าระยะห่างขั้นต่ำ

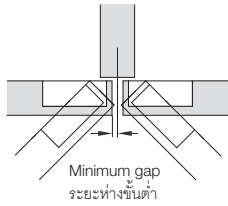

The required minimum gap depends on the hinge type, the distance to cup and the door thickness. Once the distance to cup and the door thickness have been determined, the minimum gap can be looked up in the application table.

ระยะห่างขั้นต่ำ ขึ้นอยู่กับแบบของบานพับระยะจากถ้ายบานพับถึงขอบประตู และความหนาของประตู สามารถนำระยะจาก ถ้ายบานพับถึงขอบประตู และความหนาของประตูมาหาค่าระยะห่างขั้นต่ำโดยเทียบจากตาราง

Example: With a door thickness 19 mm and distance to cup 4 mm there is a min. gap of 2.0 mm

ตัวอย่าง: ประตูหนา 19 มม. และระยะถ้ายบานพับถึงขอบประตู 4 มม. จะมีระยะห่างขั้นต่ำ 2.0 มม.

Door thickness mm ความหนาของประตู มม.	Distance to cup mm ระยะถ้ายบานพับถึงขอบประตู 4 มม.			
	3.0	4.0	5.0	6.0
16	1.2	1.2	1.1	1.1
18	1.7	1.7	1.6	1.6
19	2.0	2.0	1.9	1.9
30	2.4	2.3	2.2	2.2
22	3.3	3.1	3.0	2.9
24	4.5	4.2	4.0	3.9
26 - 32	Trial mounting is recommended			

Number of concealed hinges per door

จำนวนของบานพับถ้ายต่อบานประตู 1 บาน

The values in the table are sample measurements. A trail mounting is recommended.

The number of concealed hinges per door depends on:

- Door width and height, door weight and door material

According to the example diagram, with a door height of 1,500 mm and a door weight of 7 - 12 kg, three concealed hinges have to be fitted.

ค่าในตารางเป็นตัวอย่างการวัดค่า ควรทดลองยึดติดก่อนติดตั้งจริง

จำนวนของบานพับซ่อนต่อบานประตู 1 บาน นั้นขึ้นอยู่กับ:

- ความกว้างและความสูงของประตู น้ำหนักของประตูและวัสดุของประตู
- ตามตัวอย่างในแผงผัง ประตูที่มีความสูง 1,500 มม. และมีน้ำหนัก 7 - 12 กก. ต้องใช้บานพับถ้าย 3 ตัว ในการติดตั้ง

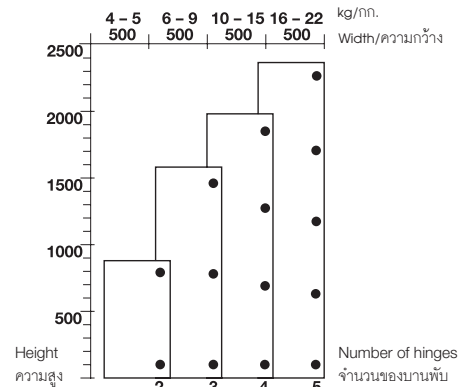

Choice of mounting plate

การเลือกรองบานพับ

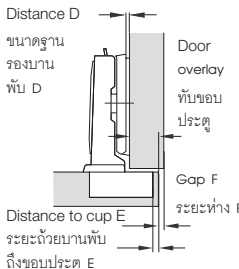

The different spacing heights of the mounting plates allow adjustments to be made to the door overlay. The dimension of the distance results from the thickness of the mounting plate. The starting point for determining the required distance the required mounting method with a defined door overlay.

ความสูงที่แตกต่างกันไปของฐานรองบานพับ ทำให้สามารถปรับระดับเพื่อทับขอบประตูได้ ขนาดของระยะฐานรองบานพับเป็นผลมาจากความหนาของฐานรองบานพับ จุดเริ่มต้นในการหาค่าระยะฐานรองบานพับ คือ วิธีการติดตั้งด้วยระยะทับขอบประตู

Once the door overlay and the distance to cup have been determined, the distance can be looked up in the application table. In the example the door overlay is defined at 10 mm and the distance to cup at 5 mm. This produces a distance of 4 mm.

นำระยะทับขอบประตูและระยะถ้ายบานพับถึงขอบประตูมาหาค่าโดยเทียบจากตาราง ในตัวอย่างขนาดทับขอบประตูคือ 10 มม. และมีระยะถ้ายบานพับถึงขอบประตู 5 มม. ทำให้ได้ขนาดฐานรองบานพับ 4 มม.

Door overlay mm

ระยะทับขอบประตู มม.

4	5	6	7	8	9	10	11	12	13	
					3	4	5	6	7	3
						5	6	7		4
		3	4	5	6	7				6
3	4	5	6	7						8

Distance to cup E mm

ระยะถ้ายบานพับถึงขอบประตู E มม.

Mounting plate distance mm

ขนาดฐานรองบานพับ มม.

Metallamat A/SM, opening angle 110°

บานพับถ้าย Metallamat A/SM มุมเปิด 110°



3



- Material: Steel cup and hinge arm
- Finish: Nickel plated
- For door thickness: 16 - 22 mm
- Fixing door to carcass: Slide on system or clip on system
- Adjustment facility: 3-dimensional (with appropriate mounting plate)
- Drilling depth: Hinge cup 12.5 mm
- With automatic closing spring or push version

Cup dimensions
ขนาดถ้วยบานพับ

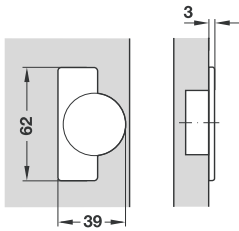

Drilling dimensions for cup fixing
ขนาดรูเจาะสำหรับการถ้ายบานพับ

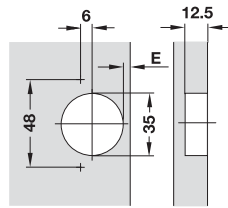

- วัสดุ: ถ้ายบานพับและแขนบานพับเหล็ก
- สี: สีนิกเกิล
- สำหรับประตูหนา: 16 - 22 มม.
- ติดตั้งประตูเข้ากับตู้: ระบบสไลด์ และระบบคลิป
- การปรับ: แบบ 3 ทาง (พร้อมฐานรองบานพับที่เหมาะสม)
- ระบบเจาะ: ถ้ายบานพับเจาะลึก 12.5 มม.
- พร้อมระบบปิดอัตโนมัติแบบสปริงหรือเป็นแบบกดกระดัง

Full overlay mounting

ติดตั้งแบบทับขอบ

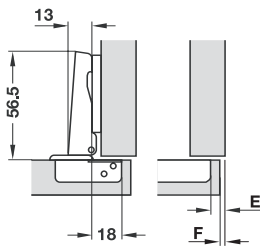

Door overlay mm

ระยะวางทับแผงข้าง มม.

13	14	15	16	17	18	19	20	21	22	23	A	SM
						3	4	5	6	7	2	-
					3	4	5	6	7		-	3
			3	4	5	6	7				4	4
	3	4	5	6	7						6	6
3	4	5	6	7							8	8

Distance to cup E mm

ระยะถ้ายบานพับถึงขอบ E มม.

Mounting plate distance mm

ขนาดฐานรองบานพับ มม.

- Hinge arm: Straight
- แขนบานพับ: แบบตรง



Cup fixing การติดตั้งถ้ายบานพับ	Fixing version ติดตั้งแบบ	Version รูปแบบ	Cat. No. รหัสสินค้า
Screw fixing ติดตั้งด้วยสกรู	A ระบบสไลด์	Self closing ปิดอัตโนมัติ	316.30.500
		Without spring ไม่มีสปริง	316.30.100
	SM ระบบคลิป	Self closing ปิดอัตโนมัติ	318.40.500

Packing: 1 or 250 pcs.

ขนาดบรรจุ: 1 หรือ 250 ชิ้น

Half overlay mounting

ติดตั้งแบบกลางขอบ

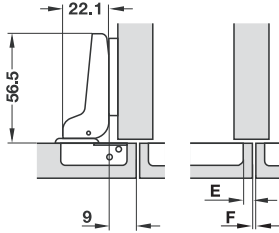

Door overlay mm

ระยะวางทับแผงข้าง มม.

4	5	6	7	8	9	10	11	12	13	14	A	SM
						3	4	5	6	7	2	-
						3	4	5	6	7	-	3
				3	4	5	6	7			4	4
		3	4	5	6	7					6	6
3	4	5	6	7							8	8

Distance to cup E mm

ระยะถ้วยบานพับถึงขอบ E มม.

Mounting plate distance mm

ขนาดฐานรองบานพับ มม.

- Hinge arm: Cranked
- แขนบานพับ: แบบโค้ง



Cup fixing การติดตั้งด้วยบานพับ	Fixing version ติดตั้งแบบ	Version รูปแบบ	Cat. No. รหัสสินค้า
Screw fixing ติดตั้งด้วยสกรู	A ระบบสไลด์	Self closing ปิดอัตโนมัติ	316.30.501
		Without spring ไม่มีสปริง	316.30.101
	SM ระบบคลิป์	Self closing ปิดอัตโนมัติ	318.40.501

Packing: 1 or 250 pcs.

ขนาดบรรจุ: 1 หรือ 250 ชิ้น

Inset mounting

ติดตั้งแบบในขอบ

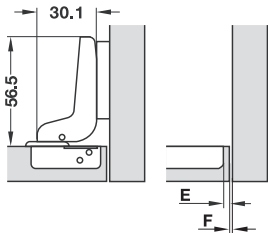

Door overlay mm

ระยะวางทับแผงข้าง มม.

						-4	-3	-2	-1	A	SM
								3	4	6	6
						3	4	5	6	8	8

Distance to cup E mm

ระยะถ้วยบานพับถึงขอบ E มม.

Mounting plate distance mm

ขนาดฐานรองบานพับ มม.

- Hinge arm: High Cranked
- แขนบานพับ: แบบโค้งสูง



Cup fixing การติดตั้งด้วยบานพับ	Fixing version ติดตั้งแบบ	Version รูปแบบ	Cat. No. รหัสสินค้า
Screw fixing ติดตั้งด้วยสกรู	A ระบบสไลด์	Self closing ปิดอัตโนมัติ	316.30.502
		Without spring ไม่มีสปริง	316.30.102
	SM ระบบคลิป์	Self closing ปิดอัตโนมัติ	318.40.502

Packing: 1 or 250 pcs.

ขนาดบรรจุ: 1 หรือ 250 ชิ้น

We reserve the right to alter specifications without notice (HTH Furniture Fittings 2016). บริษัทฯ ขอสงวนการเปลี่ยนแปลงรายละเอียดโดยมิได้มีการแจ้งล่วงหน้า (HTH อุปกรณ์เฟอร์นิเจอร์ 2559).

Metallamat A/SM, opening angle 92°

บานพับถ้อย Metallamat A/SM มุมเปิด 92°



- Material: Steel cup and hinge arm
- Finish: Nickel plated
- For door thickness: Min. 22 mm
- Fixing door to carcass: Slide on system or clip on system
- Adjustment facility: 3-dimensional (with appropriate mounting plate)
- Drilling depth: Hinge cup 13.5 mm
- With automatic closing spring or push version

3

Cup dimensions
ขนาดถ้วยบานพับ

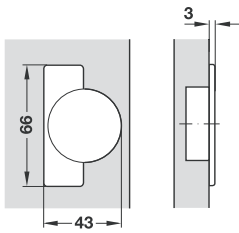

Drilling dimensions for cup fixing
ขนาดรูเจาะสำหรับการถ้อยบานพับ

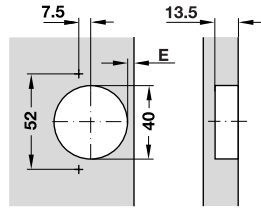

- วัสดุ: ถ้อยบานพับและแขนบานพับเหล็ก
- สี: สีนิกเกิล
- สำหรับประตูหนา: อย่างน้อย 22 มม.
- ติดตั้งประตูเข้ากับตู้: ระบบสไลด์ และระบบคลิป
- การปรับ: แบบ 3 ทาง (พร้อมฐานรองบานพับที่เหมาะสม)
- ระบบเจาะ: ถ้อยบานพับเจาะลึก 13.5 มม.
- พร้อมระบบปิดอัตโนมัติแบบสปริงหรือเป็นแบบกดกระดัง

Full overlay mounting

ติดตั้งแบบทับขอบ

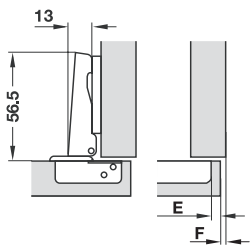

Door overlay mm

ระยะวางทับแผงข้าง มม.

18	19	20	21	22	23	24	25	26	27	28	29	30	31	32	33	A	SM
						3	4	5	6	7	8	9	10	11	12	2	-
					3	4	5	6	7	8	9	10	11	12		-	3
				3	4	5	6	7	8	9	10	11	12			4	4
		3	4	5	6	7	8	9	10	11	12					6	6
3	4	5	6	7	8	9	10	11	12							8	8

Distance to cup E mm

ระยะถ้อยบานพับถึงขอบ E มม.

Mounting plate distance mm

ขนาดฐานรองบานพับ มม.

- Hinge arm: Straight
- แขนบานพับ: แบบตรง



Cup fixing การติดตั้งถ้อยบานพับ	Fixing version ติดตั้งแบบ	Version รูปแบบ	Cat. No. รหัสสินค้า
Screw fixing ติดตั้งด้วยสกรู	A ระบบสไลด์	Self closing ปิดอัตโนมัติ	316.31.500
	SM ระบบคลิป		318.41.600

Packing: 1 pc.
ขนาดบรรจุ: 1 ชิ้น

We reserve the right to alter specifications without notice (HTH Furniture Fittings 2016).
บริษัทฯ ขอสงวนการเปลี่ยนแปลงรายละเอียดโดยมิได้มีการแจ้งล่วงหน้า (HTH อุปกรณ์เฟอร์นิเจอร์ 2559).

Half overlay mounting

ติดตั้งแบบกลางขอบ

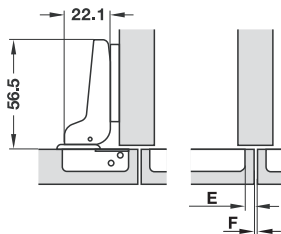

Door overlay mm

ระยะวางทับแผงข้าง มม.

1	2	3	4	5	6	7	8	9	10	11	12	13	14	15	16	A	SM
						3	4	5	6	7	8	9	10	11	12	2	-
					3	4	5	6	7	8	9	10	11	12		-	3
			3	4	5	6	7	8	9	10	11	12				4	4
		3	4	5	6	7	8	9	10	11	12					6	6
3	4	5	6	7	8	9	10	11	12							8	8

Distance to cup E mm

ระยะถ้ายบานพับถึงขอบ E มม.

Mounting plate distance mm

ขนาดฐานรองบานพับ มม.

- Hinge arm: Cranked
- แขนบานพับ: แบบโค้ง



Cup fixing การติดตั้งถ้ายบานพับ	Fixing version ติดตั้งแบบ	Version รูปแบบ	Cat. No. รหัสสินค้า
Screw fixing ติดตั้งด้วยสกรู	A ระบบสไลด์	Self closing ปิดอัตโนมัติ	316.31.501
	SM ระบบคลิป์		318.41.601

Packing: 1 pc.
ขนาดบรรจุ: 1 ชิ้น

Inset mounting

ติดตั้งแบบในขอบ

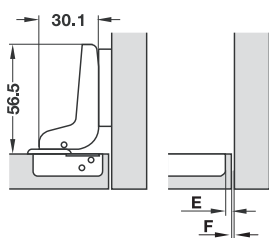

Door overlay mm

ระยะวางทับแผงข้าง มม.

Distance to cup E mm

ระยะถ้ายบานพับถึงขอบ E มม.

Mounting plate distance mm

ขนาดฐานรองบานพับ มม.

- Hinge arm: High cranked
- แขนบานพับ: แบบโค้งสูง



Cup fixing การติดตั้งถ้ายบานพับ	Fixing version ติดตั้งแบบ	Version รูปแบบ	Cat. No. รหัสสินค้า
Screw fixing ติดตั้งด้วยสกรู	A ระบบสไลด์	Self closing ปิดอัตโนมัติ	316.31.502
	SM ระบบคลิป์		318.41.602

Packing: 1 pc.
ขนาดบรรจุ: 1 ชิ้น

We reserve the right to alter specifications without notice (HTH Furniture Fittings 2016).
บริษัทฯ ขอสงวนการเปลี่ยนแปลงรายละเอียดโดยมิได้มีการแจ้งล่วงหน้า (HTH อุปกรณ์เฟอร์นิเจอร์ 2559).

Metallamat A, for 45° corner applications, opening angle 92°

บานพับถ้าย Metallamat A สำหรับติดตั้งตู้เข้ามุม 45° มุมเปิด 92°



- Material: Steel cup, zinc alloy hinge arm
- Finish: Nickel plated
- Cup fixing: For screw fixing
- Installation: Door to cabinet with slide-on system (A) or with quick fixing system (SM)
- Drilling depth: Hinge cup 12.5 mm
- Adjustment facility: 3-dimensional (with appropriate mounting plate)
- With automatic closing spring

3



- วัสดุ: ถ้ายบานพับเหล็ก, แขนซิงค์อัลลอยด์
- สี: สีนิกเกิล
- การติดตั้งถ้ายบานพับ: ติดตั้งด้วยสกรู
- การติดตั้ง: ติดตั้งด้วยการสไลด์เข้า (A) หรือแบบติดตั้งเร็ว (SM)
- ความลึกในการเจาะ: เจาะถ้ายลึก 12.5 มม.
- การปรับ: แบบ 3 ทาง (พร้อมฐานรองบานพับที่เหมาะสม)
- พร้อมระบบปิดอัตโนมัติแบบสปริง

Cup dimensions
ขนาดถ้ายบานพับ

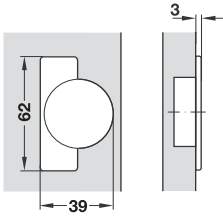

Drilling dimensions for cup fixing
ขนาดรูเจาะสำหรับถ้ายบานพับ

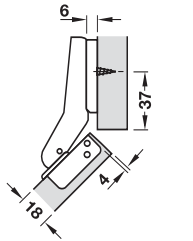
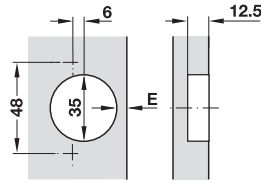

Distance 6 mm, half overlay
ระยะห่าง 6 มม., กลางขอบ

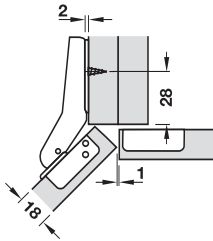

Distance 2 mm, full overlay
ระยะห่าง 2 มม., ทับขอบ

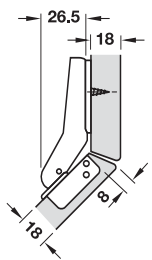

Distance 4 mm, mitre
ระยะห่าง 4 มม.

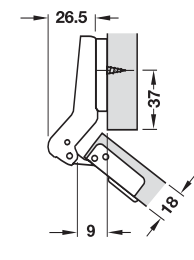

Mounting plate distance
ขนาดฐานรองบานพับ

Cup fixing การติดตั้งถ้ายบานพับ	Fixing version ติดตั้งแบบ	Version รูปแบบ	Cat. No. รหัสสินค้า
Screw fixing ติดตั้งด้วยสกรู	A ระบบสไลด์	Self closing ปิดอัตโนมัติ	316.34.501
	SM ระบบคลิก		318.44.501

Packing: 1 pc.
ขนาดบรรจุ: 1 ชิ้น

We reserve the right to alter specifications without notice (HTH Furniture Fittings 2016).
บริษัทฯ ขอสงวนการเปลี่ยนแปลงรายละเอียดโดยมิได้มีการแจ้งล่วงหน้า (HTH อุปกรณ์เฟอร์นิเจอร์ 2559).

Metallamat A/SM, opening angle 175°

บานพับถ้าย Metallamat A/SM มุมเปิด 175°



- Material: Steel cup and hinge arm
- Finish: Nickel plated
- For door thickness: 16 - 22 mm
- Fixing door to carcass: Slide on system
- Adjustment facility: 3-dimensional (with appropriate mounting plate)
- Drilling depth: Hinge cup 12.5 mm
- With automatic closing spring

Cup dimensions
ขนาดถ้วยบานพับ

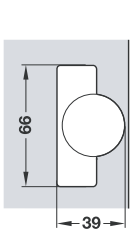

Drilling dimensions for cup fixing
ขนาดรูเจาะสำหรับถ้วยบานพับ

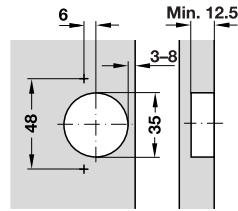

- วัสดุ: ถ้ายบานพับและแขนบานพับเหล็ก
- สี: สีนิกเกิล
- สำหรับประตูหนา: 16 - 22 มม.
- ติดตั้งประตูเข้ากับตู้: ระบบสไลด์
- การปรับ: แบบ 3 ทาง (พร้อมฐานรองบานพับที่เหมาะสม)
- ความลึกในการเจาะ: เจาะถ้วยลึก 12.5 มม.
- พร้อมระบบปิดอัตโนมัติแบบสปริง

Full overlay mounting

ติดตั้งแบบทับขอบ

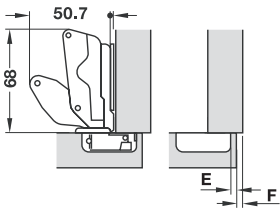

Door overlay mm

ระยะวางทับแผงข้าง มม.

11	12	13	14	15	16	17	18	19	20	21	22	A	SM
						3	4	5	6	7	8	2	-
						3	4	5	6	7	8	-	3
						3	4	5	6	7	8	4	4
						3	4	5	6	7	8	6	6
						3	4	5	6	7	8	8	8

Distance to cup E mm

ระยะถ้วยบานพับถึงขอบ E มม.

Mounting plate distance mm

ขนาดฐานรองบานพับ มม.

Cup fixing การติดตั้งถ้วยบานพับ	Fixing version ติดตั้งแบบ	Version รูปแบบ	Cat. No. รหัสสินค้า
Screw fixing ติดตั้งด้วยสกรู	A ระบบสไลด์	Self closing ปิดอัตโนมัติ	316.32.600
	SM ระบบคลิป์		318.42.600

Packing: 1 pc.
ขนาดบรรจุ: 1 ชิ้น

Half overlay and inset mounting

ติดตั้งแบบกลางขอบและในขอบ



Half overlay mounting
ติดตั้งแบบกลางขอบ

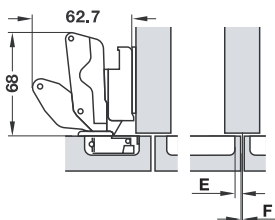

Inset mounting
ติดตั้งแบบในขอบ

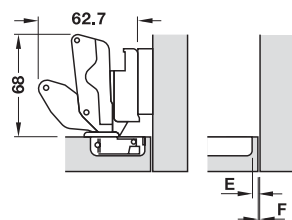

Door overlay mm

ระยะวางทับแผงข้าง มม.

-2	-1	0	1	2	3	4	5	6	7	8	9	10	A	SM
							3	4	5	6	7	8	2	-
							3	4	5	6	7	8	-	3
							3	4	5	6	7	8	4	4
							3	4	5	6	7	8	6	6
							2	3	4	5	6	7	8	8

Distance to cup E mm

ระยะถ้วยบานพับถึงขอบ E มม.

Mounting plate distance mm

ขนาดฐานรองบานพับ มม.

Cup fixing การติดตั้งถ้วยบานพับ	Fixing version ติดตั้งแบบ	Version รูปแบบ	Cat. No. รหัสสินค้า
Screw fixing ติดตั้งด้วยสกรู	A ระบบสไลด์	Self closing ปิดอัตโนมัติ	316.32.601
	SM ระบบคลิป์		318.42.601

Packing: 1 pc.
ขนาดบรรจุ: 1 ชิ้น

Metallamat A Cruciform mounting plate, slide on system

ฐานรองบานพับถ้ำแบบฐานกว้าง Metallamat A ระบบสไลด์

- Material: Steel
- Finish: Nickel plated
- Adjustment facility: Height adjustment via slot

- วัสดุ: เหล็ก
- สี: สีนิกเกิล
- การปรับ: ปรับความสูงปรับที่รูปไข่

3

Screw fixing, with chipboard screws

ติดตั้งด้วยสกรูชิปบอร์ด

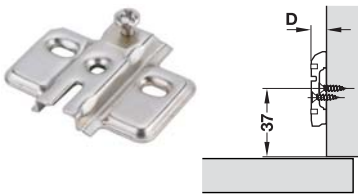

Drilling dimensions

ขนาดรูเจาะ

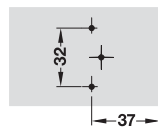

Cup fixing การติดตั้งด้วยบานพับ	Cat. No. รหัสสินค้า
2	316.51.502
4	316.51.504
6	316.51.506
8	316.51.508

Packing: 1 pc.
ขนาดบรรจุ: 1 ชิ้น

Screw fixing, with pre-mounted special screws into 32 mm series drilled holes

ติดตั้งด้วยสกรูพิเศษพร้อมติดตั้งในแนวรูเจาะ 32 มม.

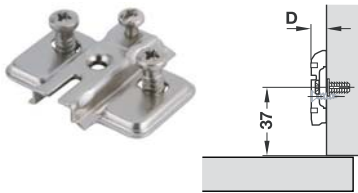

Drilling dimensions

ขนาดรูเจาะ

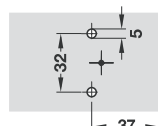

Cup fixing การติดตั้งด้วยบานพับ	Cat. No. รหัสสินค้า
2	316.51.522
4	316.51.524
6	316.51.526
8	316.51.528

Packing: 1 pc.
ขนาดบรรจุ: 1 ชิ้น

Metallamat SM Cruciform mounting plate, clip on fixing system

ฐานรองบานพับถ้ำแบบฐานกว้าง Metallamat SM ระบบคลิป

- Material: Steel
- Finish: Nickel plated
- Adjustment facility: Height adjustment via slot

- วัสดุ: เหล็ก
- สี: สีนิกเกิล
- การปรับ: ปรับความสูงปรับที่รูปไข่



Drilling dimensions

ขนาดรูเจาะ

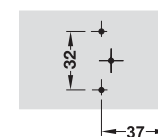

Cup fixing การติดตั้งด้วยบานพับ	Cat. No. รหัสสินค้า
4	318.81.504
6	318.81.506
8	318.81.508

Packing: 500 pcs.
ขนาดบรรจุ: 500 ชิ้น

Screw fixing, with chipboard screws

ติดตั้งด้วยสกรูชิปบอร์ด



Version without screws
แบบไม่มีสกรู

Drilling dimensions

ขนาดรูเจาะ

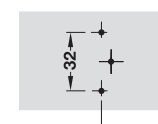

Cup fixing การติดตั้งด้วยบานพับ	Cat. No. รหัสสินค้า
3	318.61.503
4	318.61.504
6	318.61.506
8	318.61.508

Packing: 500 pcs.
ขนาดบรรจุ: 500 ชิ้น

We reserve the right to alter specifications without notice (HTH Furniture Fittings 2016).
บริษัทฯ ขอสงวนการเปลี่ยนแปลงรายละเอียดโดยไม่ได้มีการแจ้งล่วงหน้า (HTH อุปกรณ์เฟอร์นิเจอร์ 2559).

Accessories for Metallamat A/SM

อุปกรณ์เสริม Metallamat A/SM

Metallamat A Cover cap

ฝาปิด Metallamat A



Order information

Cover caps can be individually from minimum order quantity of 100,000

ข้อแนะนำในการสั่งซื้อ

ฝาปิดสามารถสั่งพิมพ์ข้อความเฉพาะได้ แต่ต้องสั่งซื้อในปริมาณ 100,000 ชิ้น ขึ้นไป

- Material: Steel
- Finish: Nickel plated
- Version: With HÄFELE logo or without logo or with individually print

- วัสดุ: เหล็ก
- สี: สีนิกเกิล
- รูปแบบ: มีทั้งแบบมีโลโก้เฮเฟล่ หรือไม่มีโลโก้ หรือสามารถสั่งพิมพ์ข้อความเฉพาะตัวได้

	Cat. No. รหัสสินค้า
Without logo แบบไม่มีโลโก้	316.36.500
With HÄFELE logo แบบมีโลโก้เฮเฟล่	316.36.510

Packing: 1 or 5,000 pcs.
ขนาดบรรจุ: 1 หรือ 5,000 ชิ้น

Metallamat A Cover cap with customer logo

ฝาปิด Metallamat A แบบมีโลโก้ลูกค้า



Order information

Please provide Auto Cad file of logo when ordering.
Level price according to order quantity (1,000, 2,000, 5,000 and 10,000 pcs.)

ข้อแนะนำในการสั่งซื้อ

กรุณาแนบไฟล์ Auto Cad ของโลโก้เมื่อทำการสั่งซื้อ
ระดับราคาขึ้นอยู่กับจำนวนการสั่งซื้อ (1,000, 2,000, 5,000 และ 10,000 ชิ้น)

- Material: Plastic
- Finish: Black
- Logo: White screen
- Installation: Clip on hinge arm

- วัสดุ: พลาสติก
- สี: สีดำ
- โลโก้: สกรีนสีขาว
- การติดตั้ง: ติดตั้งแบบคลิปที่แขนบานพับ

	Cat. No. รหัสสินค้า
For hinge arm สำหรับแขนบานพับ	316.36.330

Packing: 1,000, 2,000, 5,000, 10,000 pcs.
ขนาดบรรจุ: 1,000, 2,000, 5,000, 10,000 ชิ้น

Damping device, non adjustable

อุปกรณ์เพื่อการปิดแบบนุ่มนวล แบบปรับไม่ได้



- Version: Non adjustable for speed of closing
- Only suitable for Metallamat A (316.30.500, 316.30.501, 316.30.502)
- รูปแบบ: ไม่สามารถปรับระดับความเร็วในการปิด
- เหมาะสำหรับบานพับ Metallamat A (316.30.500, 316.30.501, 316.30.502)

Material วัสดุ	Finish สี	Cat. No. รหัสสินค้า
Plastic ABS พลาสติก ABS	Nickel plated สีนิกเกิลด้าน	316.53.710

Packing: 1 pc.
ขนาดบรรจุ: 1 ชิ้น

smusoo



Metalla A with integrated soft close in hinged arm/ระบบสไลด์

- The door is fitted onto the fixed mounting plate by sliding on
- ติดตั้งประตูบนฐานรองบานพับโดยการสไลด์

Metalla SM with integrated soft close in hinged arm/ระบบคลิป

- The door is fitted onto the fixed mounting plate using quick fixing system
- ติดตั้งประตูบนฐานรองบานพับด้วยระบบคลิป



Slide on system
ระบบสไลด์



Quick fixing system
ระบบคลิป

Attachment methods

หลังการติดตั้ง

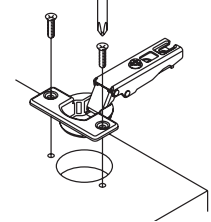

Cup for screw fixing

การติดตั้งด้วยบานพับด้วยสกรู
Cup fixing with chipboard screws with countersunk head

การติดตั้งด้วยบานพับด้วยสกรู
ติดตั้งด้วยบานพับด้วยสกรูชิปบอร์ดหัวจม

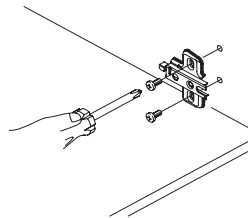

Mounting plate for screw fixing

Fitting with chipboard screws or with pre-mounted countersunk special screws into 32 mm series drilled hole

การติดตั้งฐานรองบานพับด้วยสกรู
ติดตั้งฐานรองบานพับด้วยสกรูชิปบอร์ดหรือสกรูพิเศษหัวจมแบบพร้อมติดตั้ง ในแนวรูเจาะ 32 มม.

Mounting door to cabinet

การติดตั้งประตูเข้ากับตู้

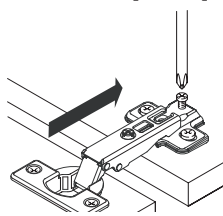

METALLA A with soft closing slide on system

Hinge arm is slide onto mounting plate and screw in position

ระบบสไลด์
สไลด์แขนบานพับบนตำแหน่งขันสกรู

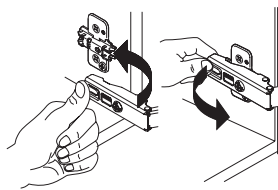

METALLA SM with soft closing quick fixing system

Hinge arm is position and clipped onto mounting plate. Easily removable from the mounting plate.

ระบบคลิป
สวมแขนบานพับให้ตรงตำแหน่งและกดล็อกกับขาของ สามารถถอดออกได้โดยง่าย

Adjustment options

ตัวเลือกการปรับระดับ

Metalla A with soft closing/ระบบสไลด์

(A) Lateral adjustment: Adjusting distance on concealed hinge ± 2.5 mm
การปรับด้านข้าง: ปรับระยะบนบานพับถ้าย ± 2.5 มม.

(B) Depth adjustment: Via mounting plate adjusting distance ± 2 mm
การปรับความลึก: ปรับระยะที่ฐานรองบานพับถ้าย ± 2 มม.

(C) Height adjustment: Adjusting distance on concealed hinge ± 2 mm
การปรับความสูง: ปรับระยะที่ฐานรองบานพับถ้าย ± 2 มม.

Metalla SM with soft closing/ระบบคลิป

(A) Lateral adjustment: Adjusting distance on concealed hinge ± 1.5 mm
การปรับด้านข้าง: ปรับระยะบนบานพับถ้าย ± 1.5 มม.

(B) Depth adjustment: Via mounting plate adjusting distance from 3 mm to -1 mm
การปรับความลึก: ปรับระยะที่ฐานรองบานพับถ้ายจาก 3 มม. ถึง -1 มม.

(C) Height adjustment: Adjusting distance on concealed hinge ± 2 mm
การปรับความสูง: ปรับระยะที่ฐานรองบานพับถ้าย ± 2 มม.

Processing and mounting deviations can be corrected with the three-dimensional adjusting facility.

Factory setting: For lateral, height and depth adjustment: Zero position

ความคลาดเคลื่อนในการติดตั้งและการทำงานสามารถแก้ไขให้ถูกต้องได้ด้วย การปรับแบบ 3 ทาง การตั้งค่าจากโรงงาน การปรับด้านข้าง, ปรับความสูง, ปรับความลึก: ตำแหน่งศูนย์

Mounting

วิธีการติดตั้ง

Hinge arm height with mounting plate
ความสูงของแขนบานพับพร้อมฐานรองบานพับ

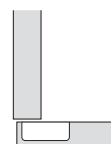
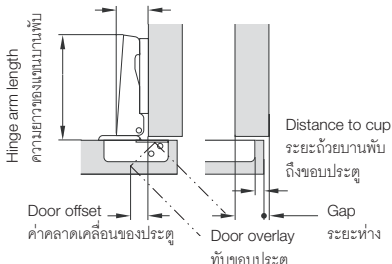

Full overlay mounting
Concealed hinge with straight hinge arm
การติดตั้งแบบทับขอบบานพับถ้ายแบบแขนตรง

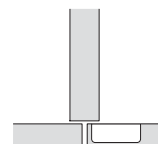

Half overlay mounting
Concealed hinge with high cranked hinge arm
การติดตั้งแบบกลางขอบบานพับถ้ายแบบคอโค้ง

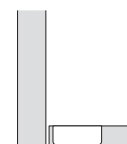

Inset mounting
Concealed hinge with high cranked hinge arm
การติดตั้งแบบในขอบบานพับถ้ายแบบคอโค้งลึก

Drilling pattern

หลังการติดตั้ง

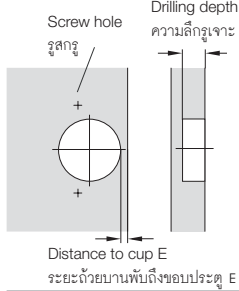

Installation for screw fixing

Cup is fixed with chipboard screws
การติดตั้งด้วยสกรู
ติดตั้งถ้ำบานพับด้วยสกรูชิปบอร์ด

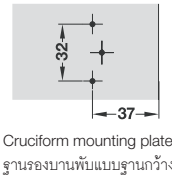

Cruciform mounting plate
ฐานรองบานพับแบบฐานกว้าง

The drilling patterns for the concealed hinges have different dimensions. The dimensional information or the drilling patterns can be found on the product pages.

ตัวอย่างรูเจาะสำหรับบานพับถ้ำที่มีขนาดแตกต่างกันไป รายละเอียดของขนาดสำหรับตัวอย่างรูเจาะสามารถดูได้จากหน้าสินค้า

Determining the minimum gap that is required

การหาค่าระยะห่างขั้นต่ำ

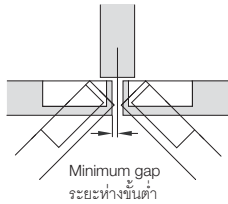

The required minimum gap depends on the hinge type, the distance to cup and the door thickness. Once the distance to cup and the door thickness have been determined, the minimum gap can be looked up in the application table.

ระยะห่างขั้นต่ำ ขึ้นอยู่กับแบบของบานพับระยะจากถ้ำบานพับถึงขอบประตู และความหนาของประตู สามารถนำระยะจาก ถ้ำบานพับถึงขอบประตู และความหนาของประตูมาหาค่าระยะห่างขั้นต่ำโดยเทียบจากตาราง

Example: With a door thickness 19 mm and distance to cup 4 mm there is a min. gap of 2.0 mm

ตัวอย่าง: ประตูหนา 19 มม. และระยะถ้ำบานพับถึงขอบประตู 4 มม. จะมีระยะห่างขั้นต่ำ 2.0 มม.

Door thickness mm ความหนาของประตู มม.	Distance to cup mm ระยะถ้ำบานพับถึงขอบประตู 4 มม.			
	3.0	4.0	5.0	6.0
16	1.2	1.2	1.1	1.1
18	1.7	1.7	1.6	1.6
19	2.0	2.0	1.9	1.9
30	2.4	2.3	2.2	2.2
22	3.3	3.1	3.0	2.9
24	4.5	4.2	4.0	3.9
26 - 32	Trial mounting is recommended			

Number of concealed hinges per door

จำนวนของบานพับถ้ำต่อบานประตู 1 บาน

The values in the table are sample measurements. A trial mounting is recommended.

The number of concealed hinges per door depends on:

- Door width and height, door weight and door material

According to the example diagram, with a door height of 1,500 mm and a door weight of 7 - 12 kg, three concealed hinges have to be fitted.

ค่าในตารางเป็นตัวอย่างการวัดค่า ควรทดลองยึดติดก่อนติดตั้งจริง

จำนวนของบานพับซ่อนต่อบานประตู 1 บาน นั้นขึ้นอยู่กับ:

- ความกว้างและความสูงของประตู น้ำหนักของประตูและวัสดุของประตู
- ตามตัวอย่างในแผงผัง ประตูที่มีความสูง 1,500 มม. และมีน้ำหนัก 7 - 12 กก. ต้องใช้บานพับถ้ำ 3 ตัว ในการติดตั้ง

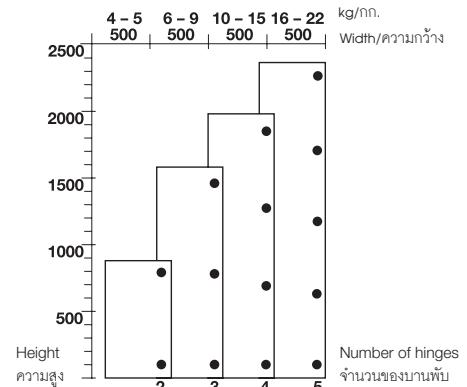

Choice of mounting plate

การเลือกรองบานพับ

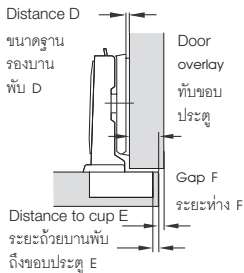

The different spacing heights of the mounting plates allow adjustments to be made to the door overlay. The dimension of the distance results from the thickness of the mounting plate. The starting point for determining the required mounting method with a defined door overlay.

ความสูงที่แตกต่างกันไปของฐานรองบานพับ ทำให้สามารถปรับระดับเพื่อทับขอบประตูได้ ขนาดของระยะฐานรองบานพับเป็นผลมาจากความหนาของฐานรองบานพับ จุดเริ่มต้นในการหาค่าระยะฐานรองบานพับ คือ วิธีการติดตั้งด้วยระยะทับขอบประตู

Once the door overlay and the distance to cup have been determined, the distance can be looked up in the application table. In the example the door overlay is defined at 10 mm and the distance to cup at 5 mm. This produces a distance of 4 mm.

นำระยะทับขอบประตูและระยะถ้ำบานพับถึงขอบประตูมาหาค่าโดยเทียบจากตาราง ในตัวอย่างขนาดทับขอบประตูคือ 10 มม. และมีระยะถ้ำบานพับถึงขอบประตู 5 มม. ทำให้ได้ขนาดฐานรองบานพับ 4 มม.

Door overlay mm

ระยะทับขอบประตู มม.

4	5	6	7	8	9	10	11	12	13	
					3	4	5	6	7	3
						5	6	7		4
		3	4	5	6	7				6
3	4	5	6	7						8

Distance to cup E mm

ระยะถ้ำบานพับถึงขอบประตู E มม.

Mounting plate distance mm

ขนาดฐานรองบานพับ มม.

Metalla A/SM, with soft closing mechanism, opening angle 110°

บานพับถ้าย Metalla A/SM พร้อมระบบปิดนุ่มนวล มุมเปิด 110°

smuso



- Material: Steel cup and hinge arm
- Finish: Nickel plated
- Drilling depth: Hinge cup 11.5 mm
- Fixing door to carcass: Cilp on and slide on system
- Adjustment facility: 3-dimensional (with appropriate mounting plate)
- For door thickness: Cilp on 14–22 mm
Slide on 16–22 mm
- Integrated soft closing mechanism
- With automatic closing spring



- Integrated with soft closing mechanism
- พร้อมด้วยอุปกรณ์ปิดแบบนุ่มนวล

- วัสดุ: ถ้ายบานพับและแขนบานพับเหล็ก
- สี: สีนิกเกิล
- ระยะเจาะลึก: ระยะเจาะถ้าย 11.5 มม.
- การติดตั้งหน้าบานเข้ากับตู้: ระบบคิลิป และระบบสไลด์
- การปรับ: แบบ 3 ทาง (พร้อมฐานรองบานพับที่เหมาะสม)
- สำหรับหน้าบานหนา: ระบบคิลิป 14 - 22 มม.
ระบบสไลด์ 16 - 22 มม.
- พร้อมด้วยอุปกรณ์ปิดแบบนุ่มนวลในตัว
- พร้อมสปริงปิดอัตโนมัติ

Drilling pattern

ระยะเจาะ

Cup dimensions

ขนาดถ้ายบานพับ

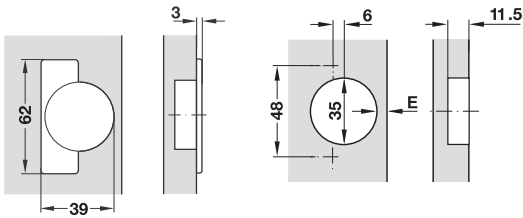

Full overlay mounting

ติดตั้งแบบทับขอบ

A Version

ระบบสไลด์

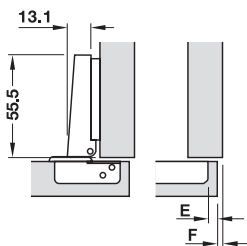

Door overlay mm

ระยะเกินขอบประตู มม.

12	13	14	15	16	17	18	19	20	21	22	A
						3	4	5	6	7	0
				3	4	5	6	7			2
		3	4	5	6	7					4

Distance to cup E mm

ระยะถ้ายบานพับถึงขอบ E มม.

Mounting plate distance mm

ขนาดฐานรองบานพับ มม.

- Hinge arm: Straight
- แขนบานพับ: ตรง



Cup fixing การติดตั้งถ้ายบานพับ	Cat. No. รหัสสินค้า
A ระบบสไลด์	311.88.503
SM ระบบคิลิป	311.60.525

Packing: 1 pc.
ขนาดบรรจุ: 1 ชิ้น

We reserve the right to alter specifications without notice (HTH Furniture Fittings 2016).
บริษัทฯ ขอสงวนการเปลี่ยนแปลงรายละเอียดโดยมิได้มีการแจ้งล่วงหน้า (HTH อุปกรณ์เฟอร์นิเจอร์ 2559).

Half overlay mounting

ติดตั้งแบบกลางขอบ

A Version

ระบบสไลด์

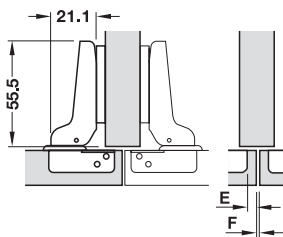

Door overlay mm
ระยะเกินขอบประตู มม.

	A
	0
	2
	4

Distance to cup E mm
ระยะด้วยบานพับถึงขอบ E มม.

Mounting plate distance mm
ขนาดฐานรองบานพับ มม.

- Hinge arm: Crank
- แขนบานพับ: แขนโค้ง



Cup fixing การติดตั้งด้วยบานพับ	Cat. No. รหัสสินค้า
SM ระบบคลิป	311.60.526
A ระบบสไลด์	311.88.504

Packing: 1 pc.
ขนาดบรรจุ: 1 ชิ้น

Inset mounting

ติดตั้งแบบในขอบ

A Version

ระบบสไลด์

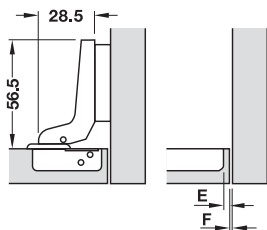

Door overlay mm
ระยะเกินขอบประตู มม.

	5	4	3	2	1	0	-1	-2	-3	-4	-5	A
							3	4	5	6	7	0
					3	4	5	6	7			2
			3	4	5	6	7					4

Distance to cup E mm
ระยะด้วยบานพับถึงขอบ E มม.

Mounting plate distance mm
ขนาดฐานรองบานพับ มม.

- Hinge arm: High crank
- แขนบานพับ: แขนโค้งสูง



Cup fixing การติดตั้งด้วยบานพับ	Cat. No. รหัสสินค้า
SM ระบบคลิป	311.60.527
A ระบบสไลด์	311.88.505

Packing: 1 pc.
ขนาดบรรจุ: 1 ชิ้น

We reserve the right to alter specifications without notice (HTH Furniture Fittings 2016).

บริษัทฯ ขอสงวนการเปลี่ยนแปลงรายละเอียดโดยมิได้มีการแจ้งล่วงหน้า (HTH อุปกรณ์เฟอร์นิเจอร์ 2559).

Cruciform mounting plate

ฐานรองบานพับสำหรับติดตั้ง

SM Version

ระบบคลิป



- Material: Steel
- Finish: Nickel plated
- Adjustment facility: 3-dimensional with eccentric screw
- Distance from edge: 37 mm

- วัสดุ: เหล็ก
- สี: สีนิกเกิล
- การปรับ: แบบ 3 ทิศทางด้วยสกรูพิเศษแบบลูกเบี้ยว
- ระยะจากขอบ: 37 มม.

A Version

ระบบสไลด์



Height mm ความสูง มม.	SM version ระบบคลิป	A version ระบบสไลด์
0	311.71.540	311.98.660
2	311.71.542	311.98.662
4	311.71.544	311.98.664

Packing: 1 pc.
ขนาดบรรจุ: 1 ชิ้น

Cover cap with hafele logo

ฝาปิดแขนบานพับพร้อมโลโก้เฮเฟิล



- Material: Steel
- Finish: Nickel plated

- วัสดุ: เหล็ก
- สี: สีนิกเกิล

Version รูปแบบ	Cat. No. รหัสสินค้า
SM ระบบคลิป	311.91.520
A ระบบสไลด์	311.91.560

Packing: 1 pc.
ขนาดบรรจุ: 1 ชิ้น

We reserve the right to alter specifications without notice (HTH Furniture Fittings 2016).
บริษัทฯ ขอสงวนสิทธิ์และเปลี่ยนแปลงรายละเอียดโดยไม่ต้องมีได้มีการแจ้งล่วงหน้า (HTH อุปกรณ์เฟอร์นิเจอร์ 2559).

Metalla SM, with soft closing mechanism

smuso

บานพับถ้าย Metalla SM พร้อมระบบปิดแบบนุ่มนวล



- Integrated with soft closing mechanism
- With mounting plate and hinge arm cover cap (Häfele logo)
- พร้อมด้วยอุปกรณ์ปิดแบบนุ่มนวล
- มีฐานรองบานพับถ้ายและฝาปิดแขนบานพับ (มีโลโก้เฮเฟิล)

Drilling pattern

ระยะเจาะ

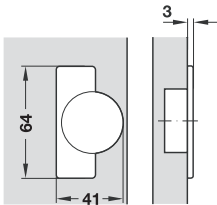

Cup dimensions

ขนาดถ้ายบานพับ

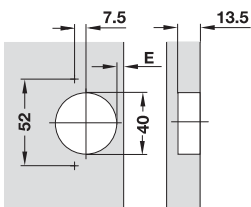

- Material: Steel cup and hinge arm
- Finish: Nickel plated
- Drilling depth: Hinge cup 13.5 mm
- Fixing door to carcass: Clip on system
- Adjustment facility: 3-dimensional (with appropriate mounting plate)
- For door thickness: 18–32 mm
- Integrated soft closing mechanism
- With automatic closing spring

- วัสดุ: ถ้ายบานพับและแขนบานพับเหล็ก
- สี: สีนิกเกิล
- ระยะเจาะลึก: ระยะเจาะถ้าย 13.5 มม.
- การติดตั้งหน้าบานเข้ากับตู้: ระบบคลิก
- การปรับ: แบบ 3 ทาง (พร้อมฐานรองบานพับที่เหมาะสม)
- สำหรับหน้าบานหนา: ระบบคลิก 18 - 32 มม.
- พร้อมด้วยอุปกรณ์ปิดแบบนุ่มนวลในตัว
- พร้อมสปริงปิดอัตโนมัติ

Full overlay mounting

ติดตั้งแบบทับขอบ



Door overlay mm

ระยะเกินขอบประตู มม.

21	22	23	24	25	SM
3	4	5	6	7	0

Distance to cup E mm

ระยะถ้ายบานพับถึงขอบประตู E มม.

Mounting plate distance mm

ขนาดฐานรองบานพับ มม.

Cup fixing การติดตั้งถ้ายบานพับ	Cat. No. รหัสสินค้า
Screw fixing ติดตั้งด้วยสกรู	315.07.007

Packing: 1 set

ขนาดบรรจุ: 1 ชุด

Half overlay mounting

ติดตั้งแบบกลางขอบ

3



Door overlay mm

ระยะเกินขอบประตู มม.

	11	12	13	14	15	SM
	3	4	5	6	7	2

Distance to cup E mm

ระยะถ้อยบานพับถึงขอบประตู E มม.

Mounting plate distance mm

ขนาดฐานรองบานพับ มม.

Cup fixing การติดตั้งถ้อยบานพับ	Cat. No. รหัสสินค้า
Screw fixing ติดตั้งด้วยสกรู	315.07.008

Packing: 1 set

ขนาดบรรจุ: 1 ชุด

Inset mounting

ติดตั้งแบบในขอบ



Door overlay mm

ระยะเกินขอบประตู มม.

	-3	-4	-5	-6	-7	SM
	5	4	3	2	1	4

Distance to cup E mm

ระยะถ้อยบานพับถึงขอบประตู E มม.

Mounting plate distance mm

ขนาดฐานรองบานพับ มม.

Cup fixing การติดตั้งถ้อยบานพับ	Cat. No. รหัสสินค้า
Screw fixing ติดตั้งด้วยสกรู	315.07.009

Packing: 1 set.

ขนาดบรรจุ: 1 ชุด

Order information for Metalla A/ECONO

ข้อมูลในการสั่งซื้อสำหรับบานพับ Metalla A/ECONO

Industrial set (packed in a paper box) supplied with:

- 250 Hinges
- 250 Mounting plates
- 1,000 Screws
- 250 Cover cups

ข้อมูลในการสั่งซื้อ

ชุดสำหรับโรงงานประกอบด้วย (บรรจุในกล่องกระดาษ)

- บานพับ 250 ชิ้น
- ฐานรอง 250 ชิ้น
- สกรู 1,000 ชิ้น
- ฝาปิด 250 ชิ้น



Item สินค้า	Type ประเภท	Mounting plate height ขารองบานพับสูง	Article/Set รหัสสินค้า/ชุด
Metalla A Cup 35 mm, opening angle 110° บานพับถ้าย Metalla A ถ้าย 35 มม. มุมเปิด 110°	Full overlay mounting ติดตั้งแบบทับขอบ	H = 0	311.90.516
	Half overlay mounting ติดตั้งแบบกลางขอบ	H = 2	311.90.517
	Inset mounting ติดตั้งแบบในขอบ	H = 2	311.90.518
Metalla A Cup 40 mm, opening angle 110° บานพับถ้าย Metalla A ถ้าย 40 มม. มุมเปิด 110°	Full overlay mounting ติดตั้งแบบทับขอบ	H = 4	311.81.410
	Half overlay mounting ติดตั้งแบบกลางขอบ	H = 4	311.81.411
	Inset mounting ติดตั้งแบบในขอบ	H = 4	311.81.412
Metalla ECONO Cup 35 mm, opening angle 110° บานพับถ้าย ECONO ถ้าย 35 มม. มุมเปิด 110°	Full overlay mounting ติดตั้งแบบทับขอบ	H = 2	311.92.500
	Half overlay mounting ติดตั้งแบบกลางขอบ	H = 0	311.92.501
	Inset mounting ติดตั้งแบบในขอบ	H = 0	311.92.502

We reserve the right to alter specifications without notice (HTH Furniture Fittings 2016).
 บริษัทฯ ขอสงวนการเปลี่ยนแปลงรายละเอียดโดยมิได้มีการแจ้งล่วงหน้า (HTH อุปกรณ์เฟอร์นิเจอร์ 2559).

Metalla A/SM, opening angle 110°, Cup Ø35 mm

บานพับถ้วย Metalla A/SM มุมเปิด 110° ถ้วยบานพับ Ø35 มม.



- Material: Steel cup and hinge arm
- Finish: Nickel plated
- Drilling depth: Hinge cup 11.5 mm
- Fixing door to carcass: Slide on or clip on system
- Adjustment facility: 3-dimensional (with appropriate mounting plate)
- For door thickness: 16–22 mm
- With automatic closing spring

3

Cup dimensions
ขนาดถ้วยบานพับ

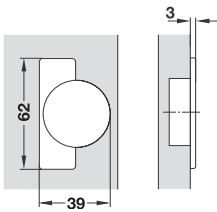

Drilling dimensions for cup fixing
ขนาดรูเจาะสำหรับการถ้วยบานพับ

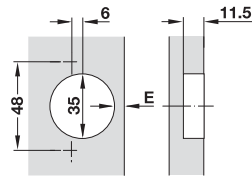

- วัสดุ: ถ้วยบานพับและแขนบานพับเหล็ก
- สี: สีนิกเกิล
- ระยะเจาะลึก: ระยะเจาะถ้วย 11.5 มม.
- การติดตั้งหน้าบานเข้ากับตู้: ระบบสไลด์หรือระบบคลิก
- การปรับ: แบบ 3 ทาง (พร้อมฐานรองบานพับที่เหมาะสม)
- สำหรับหน้าบานหนา: 16 - 22 มม.
- พร้อมระบบปิดอัตโนมัติแบบสปริง

Full overlay mounting

ติดตั้งแบบทับขอบ

A Version

ระบบสไลด์

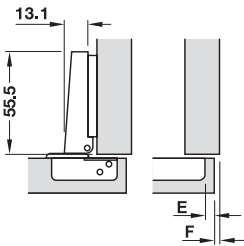

Door overlay mm

ระยะทับขอบประตู มม.

12	13	14	15	16	17	18	19	20	21	22	A	SM
						3	4	5	6	7	-2	-
				3	4	5	6	7			0	0
				3	4	5	6	7			2	2
											4	4

Distance to cup E mm

ระยะถ้วยบานพับถึงขอบ E มม.

Mounting plate distance mm

ขนาดฐานรองบานพับ มม.

- Hinge arm: Straight
- แขนบานพับ: แบบตรง



Cup fixing การติดตั้ง ถ้วยบานพับ	Fixing version ติดตั้งแบบ	Version รูปแบบ	Mounting plate height ขาสูง บานพับสูง	Cat. No. รหัสสินค้า
Screw fixing ติดตั้งด้วยสกรู	A ระบบสไลด์	Self closing ปิดอัตโนมัติ	-	311.90.500
			H = 0	311.90.516
	SM ระบบคลิก		-	311.60.520
			H = 0	311.60.430
A ระบบสไลด์	Push to open กดกระดิ่ง	-	311.84.503	
		H = 0	311.60.820	
SM ระบบคลิก				

Packing: 1 or 250 pcs.
ขนาดบรรจุ: 1 หรือ 250 ชิ้น

We reserve the right to alter specifications without notice (HTH Furniture Fittings 2016).
บริษัทฯ ขอสงวนการเปลี่ยนแปลงรายละเอียดโดยไม่ต้องแจ้งล่วงหน้า (HTH อุปกรณ์เฟอร์นิเจอร์ 2559).

Half overlay mounting

ติดตั้งแบบกลางขอบ

A Version

ระบบสไลด์

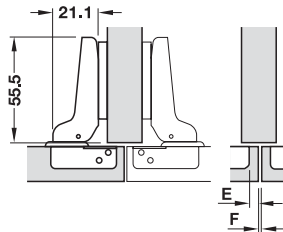

Door overlay mm

ระยะเกินขอบประตู มม.

4	5	6	7	8	9	10	11	12	13	14	A	SM
						3	4	5	6	7	-2	-
				3	4	5	6	7			0	0
		3	4	5	6	7					2	2
3	4	5	6	7							4	4

Distance to cup E mm

ระยะถ้ายบานพับถึงขอบ E มม.

Mounting plate distance mm

ขนาดฐานรองบานพับ มม.

- Hinge arm: Cranked
- แขนบานพับ: แบบโค้ง



Cup fixing การติดตั้ง ถ้ายบานพับ	Fixing version ติดตั้งแบบ	Version รูปแบบ	Mounting plate height ขาของ บานพับสูง	Cat. No. รหัสสินค้า
Screw fixing ติดตั้งด้วยสกรู	A ระบบสไลด์	Self closing ปิดอัตโนมัติ	-	311.90.501
			H = 2	311.90.517
	SM ระบบคลิป		-	311.60.521
			H = 2	311.60.431
A ระบบสไลด์	Push to open กดกระดิ่ง		-	311.84.504
			SM ระบบคลิป	-

Packing: 1 or 250 pcs.
ขนาดบรรจุ: 1 หรือ 250 ชิ้น

Inset mounting

ติดตั้งแบบในขอบ

A Version

ระบบสไลด์

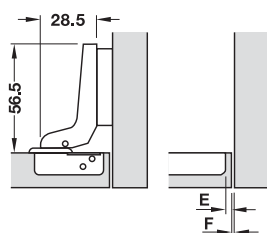

Door overlay mm

ระยะเกินขอบประตู มม.

5	4	3	2	1	0	-1	-2	-3	-4	-5	A	SM
						3	4	5	6	7	-2	-
				3	4	5	6	7			0	0
		3	4	5	6	7					2	2
3	4	5	6	7							4	4

Distance to cup E mm

ระยะถ้ายบานพับถึงขอบ E มม.

Mounting plate distance mm

ขนาดฐานรองบานพับ มม.

- Hinge arm: Cranked
- แขนบานพับ: แบบโค้งสูง



Cup fixing การติดตั้ง ถ้ายบานพับ	Fixing version ติดตั้งแบบ	Version รูปแบบ	Mounting plate height ขาของ บานพับสูง	Cat. No. รหัสสินค้า
Screw fixing ติดตั้งด้วยสกรู	A ระบบสไลด์	Self closing ปิดอัตโนมัติ	-	311.90.502
			H = 2	311.90.518
	SM ระบบคลิป		-	311.60.522
			H = 2	311.60.432
A ระบบสไลด์	Push to open กดกระดิ่ง		-	311.84.505
			SM ระบบคลิป	-

Packing: 1 or 250 pcs.
ขนาดบรรจุ: 1 หรือ 250 ชิ้น

We reserve the right to alter specifications without notice (HTH Furniture Fittings 2016).
บริษัทฯ ขอสงวนการเปลี่ยนแปลงรายละเอียดโดยมิได้มีการแจ้งล่วงหน้า (HTH อุปกรณ์เฟอร์นิเจอร์ 2559).

Metalla A/SM, opening angle 95°, Cup Ø40 mm

บานพับถ้าย Metalla A/SM มุมเปิด 95° ถ้ายบานพับ ๑40 มม.



3

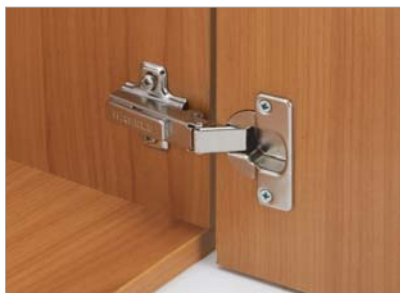

- Material: Steel cup and hinge arm
- Finish: Nickel plated
- Drilling depth: Hinge cup 13 mm
- Fixing door to carcass: Slide on or clip on system
- Adjustment facility: 3-dimensional (with appropriate mounting plate)
- For min. door thickness: 22 mm
- With automatic closing spring

Cup dimensions
ขนาดถ้ายบานพับ

Drilling dimensions for cup fixing
ขนาดรูเจาะสำหรับการถ้ายบานพับ

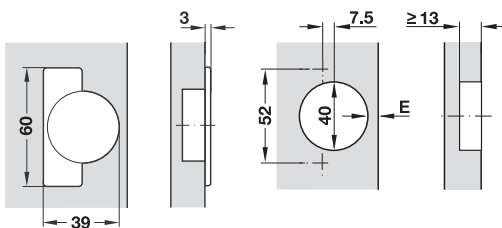

- วัสดุ: ถ้ายบานพับและแขนบานพับเหล็ก
- สี: สีนิกเกิล
- ระยะเจาะลึก: ถ้ายบานพับลึก 13 มม.
- การติดตั้งหน้าบานเข้ากับตู้: ระบบสไลด์หรือระบบคลิป
- การปรับ: แบบ 3 ทาง (พร้อมฐานรองบานพับที่เหมาะสม)
- สำหรับหน้าบานหนา: อย่างน้อย 22 มม.
- พร้อมระบบปิดอัตโนมัติแบบสปริง

Full overlay mounting

ติดตั้งแบบทับขอบ

A Version

ระบบสไลด์

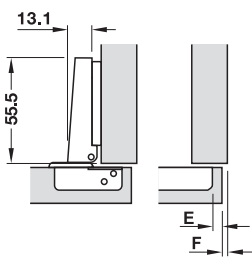

Door

ระยะ

25	26	27	28	29	30	31	32	33	34	35	A
			8	9	10	11	12	13	14	15	-2
		9	10	11	12	13	14	15			0
	10	11	12	13	14	15					2
11	12	13	14	15							4

Distal

ระยะ

- Hinge arm: Straight
- แขนบานพับ: แบบตรง



Cup fixing การติดตั้ง ถ้ายบานพับ	Fixing version ติดตั้งแบบ	Version รูปแบบ	Mounting plate height ขารอง บานพับสูง	Cat. No. รหัสสินค้า
Screw fixing	A	Self closing	-	311.85.500
			H = 4	311.81.410
	SM		-	311.67.511
			H = 4	311.67.421

Packing: 1 or 250 pcs.

ขนาดบรรจุ: 1 หรือ 250 ชิ้น

We reserve the right to alter specifications without notice (HTH Furniture Fittings 2016).
บริษัทฯ ขอสงวนการเปลี่ยนแปลงรายละเอียดมิได้มีการแจ้งล่วงหน้า (HTH อุปกรณ์เฟอร์นิเจอร์ 2559).

Half overlay mounting

ติดตั้งแบบกลางขอบ

A Version

ระบบสไลด์

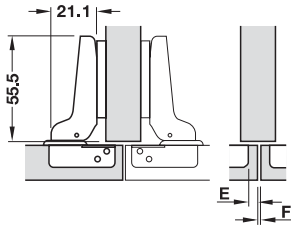

Door overlay mm

ระยะเกินขอบประตู มม.

9	10	11	12	13	14	15	16	17	18	19	20	
					2	3	4	5	6	7	8	-2
			2	3	4	5	6	7	8			0
	2	3	4	5	6	7	8					5
3	4	5	6	7	8							4

Distance to cup E mm

ระยะถ้ายบานพับถึงขอบ E มม.

Mounting plate distance mm

ขนาดฐานรองบานพับ มม.

- Hinge arm: Cranked
- แขนบานพับ: แบบโค้ง



Cup fixing การติดตั้ง ถ้ายบานพับ	Fixing version ติดตั้งแบบ	Version รูปแบบ	Mounting plate height ขารอง บานพับสูง	Cat. No. รหัสสินค้า
Screw fixing ติดตั้งด้วยสกรู	A ระบบสไลด์	Self closing ปิดอัตโนมัติ	–	311.85.501
			H = 4	311.81.411
	SM ระบบคลิป		–	311.67.512
			H = 4	311.67.422

Packing: 1 or 250 pcs.

ขนาดบรรจุ: 1 หรือ 250 ชิ้น

3

Inset mounting

ติดตั้งแบบในขอบ

A Version

ระบบสไลด์

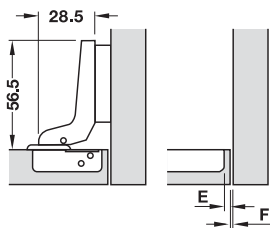

Door overlay mm

ระยะเกินขอบประตู มม.

-1	0	1	2	3	4	5	6	7	8	9	SM	
					0	1	2	3				0
			0	1	2	3						2
0	1	2	3									4

Distance to cup E mm

ระยะถ้ายบานพับถึงขอบ E มม.

Mounting plate distance mm

ขนาดฐานรองบานพับ มม.

- Hinge arm: Cranked
- แขนบานพับ: แบบโค้งสูง



Cup fixing การติดตั้ง ถ้ายบานพับ	Fixing version ติดตั้งแบบ	Version รูปแบบ	Mounting plate height ขารอง บานพับสูง	Cat. No. รหัสสินค้า
Screw fixing ติดตั้งด้วยสกรู	A ระบบสไลด์	Self closing ปิดอัตโนมัติ	–	311.85.502
			H = 4	311.81.412
	SM ระบบคลิป		–	311.67.513
			H = 4	311.67.423

Packing: 1 or 250 pcs.

ขนาดบรรจุ: 1 หรือ 250 ชิ้น

We reserve the right to alter specifications without notice (HTH Furniture Fittings 2016).
บริษัทฯ ขอสงวนการเปลี่ยนแปลงรายละเอียดโดยมิได้มีการแจ้งล่วงหน้า (HTH อุปกรณ์เฟอร์นิเจอร์ 2559).

Accessories for METALLA A Concealed hinge

อุปกรณ์เสริม สำหรับบานพับถ้ำ METALLA A

METALLA A Cruciform mounting plate, slide on system

ฐานรองบานพับถ้ำแบบฐานกว้าง METALLA A ระบบสไลด์



- Material: Steel
- Finish: Nickel plated
- Adjusting facility: Height adjustment via slot

- วัสดุ: เหล็ก
- สี: สีนิกเกิล
- การปรับ: ปรับความสูงปรับที่รูสลัก

Drilling pattern

ระบบเจาะ

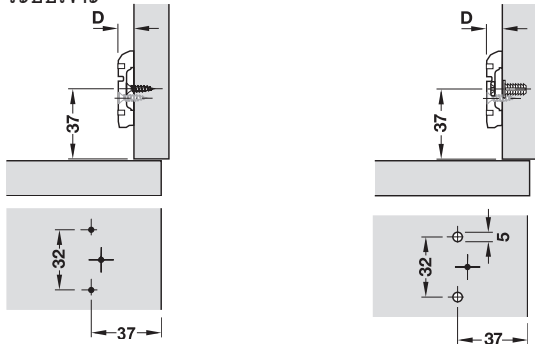

Distance D mm ระยะ D มม.	Without screw แบบไม่มีสลัก	With screw แบบมีสลัก
-2	311.98.505	311.98.515
0	311.98.500	311.98.510
2	311.98.502	311.98.512
4	311.98.504	311.98.514

Packing: 1 or 250 pcs.
ขนาดบรรจุ: 1 หรือ 250 ชิ้น

METALLA SM Mounting plate, clip on system

ฐานรองบานพับ METALLA SM ระบบคลิป



- Material: Steel/zinc alloy
- Finish: Nickel plated
- Adjusting facility: 3-dimensional with eccentric screw or via slot

- วัสดุ: เหล็กหรือซิงค์อัลลอยด์
- สี: สีนิกเกิล
- การปรับ: ปรับ 3 ทิศทางด้วยสลักพิเศษแบบลูกเบี้ยวหรือปรับที่รูสลัก

Drilling pattern

ระบบเจาะ



Height mm ความสูง มม.	3 dim. adjustment แบบปรับ 3 ทิศทาง	No adjustment แบบปรับไม่ได้
0	311.70.610	311.71.500
2	311.70.612	311.71.502
4	311.70.614	311.71.504

Packing: 1 or 500 pcs.
ขนาดบรรจุ: 1 หรือ 500 ชิ้น

METALLA A/SM Cover cap

ฝาปิด METALLA A/SM



- Material: Steel
- Finish: Nickel plated
- Cup fixing: Screw fixing

- วัสดุ: เหล็ก
- สี: สีนิกเกิล
- การติดตั้งด้วยบานพับ: ติดตั้งด้วยสลัก

Version รูปแบบ	Cat. No. รหัสสินค้า
With HÄFELE logo แบบมีโลโก้เฮเฟล	311.65.700

Packing: 1 or 5,000 pcs.
ขนาดบรรจุ: 1 หรือ 5,000 ชิ้น

We reserve the right to alter specifications without notice (HTH Furniture Fittings 2016).
บริษัทฯ ขอสงวนการเปลี่ยนแปลงรายละเอียดโดยมิได้มีการแจ้งล่วงหน้า (HTH อุปกรณ์เฟอร์นิเจอร์ 2559).

METALLA ECONO, opening angle 105°

บานพับถ้าย METALLA ECONO พร้อมฐานรองบานพับ มุมเปิด 105°



Cup dimensions

ขนาดถ้วยบานพับ

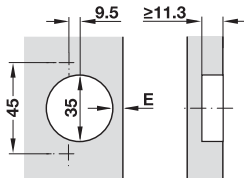

Drilling dimensions for cup fixing

ขนาดรูเจาะสำหรับถ้วยบานพับ

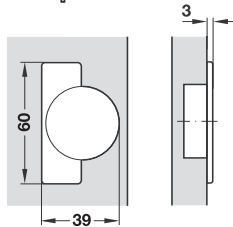

- Material: Steel
- Finish: Nickel plated
- Cup fixing: Screw fixing
- Fixing door to carcass: Slide on system

- วัสดุ: เหล็ก
- สี: นิกเกิล
- การติดตั้งถ้วยบานพับ: ติดตั้งด้วยสกรู
- ติดตั้งประตูเข้ากับตู้: ระบบสไลด์

Door overlay mm

ระยะเกินขอบประตู มม.

13	14	15	16	17	18	19		
		3	4	5	6	7		0

Distance to cup E mm

ระยะถ้วยบานพับถึงขอบประตู E มม.

Mounting plate distance mm

ขนาดฐานรองบานพับ มม.

- Hinge arm: Straight



- ขาบานพับ: แบบตรง

Version รูปแบบ	Mounting plate height ขาของบานพับสูง	Cat. No. รหัสสินค้า
Full overlay mounting ติดตั้งแบบทับขอบ	H = 2	311.92.500

Packing: 1 or 250 pcs.

ขนาดบรรจุ: 1 หรือ 250 ชิ้น

Door overlay mm

ระยะเกินขอบประตู มม.

5	6	7	8	9	10	11	12	
		3	4	5	6	7		0

Distance to cup E mm

ระยะถ้วยบานพับถึงขอบประตู E มม.

Mounting plate distance mm

ขนาดฐานรองบานพับ มม.

- Hinge arm: Cranked



- ขาบานพับ: แบบโค้ง

Version รูปแบบ	Mounting plate height ขาของบานพับสูง	Cat. No. รหัสสินค้า
Half overlay mounting ติดตั้งแบบกลางขอบ	H = 0	311.92.501

Packing: 1 or 250 pcs.

ขนาดบรรจุ: 1 หรือ 250 ชิ้น

Door overlay mm

ระยะเกินขอบประตู มม.

-2	-1	0	1	2	3	4		
	3	4	5	6	7			0

Distance to cup E mm

ระยะถ้วยบานพับถึงขอบประตู E มม.

Mounting plate distance mm

ขนาดฐานรองบานพับ มม.

- Hinge arm: High cranked



- ขาบานพับ: แบบโค้งสูง

Version รูปแบบ	Mounting plate height ขาของบานพับสูง	Cat. No. รหัสสินค้า
Inset mounting ติดตั้งแบบในขอบ	H = 0	311.92.502

Packing: 1 or 250 pcs.

ขนาดบรรจุ: 1 หรือ 250 ชิ้น

Cross adapter, screw fixing with chipboard screws Ø6 mm

อุปกรณ์เสริมแบบฐานกว้าง ติดตั้งด้วยสกรูพิเศษ Ø6 มม.

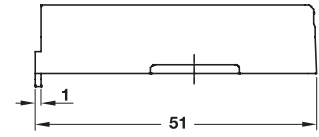
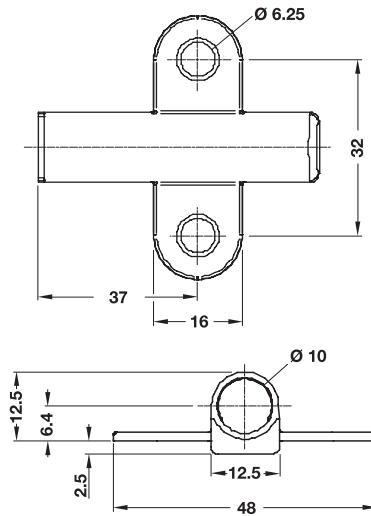

With positioning aid
แบบมีขอบทาบแผงข้าง

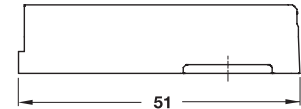

Without positioning aid
แบบไม่มีขอบทาบแผงข้าง

Drilling 37 x 32 mm

รูเจาะ 37 x 32 มม.



Without positioning aid
แบบไม่มีขอบทาบแผงข้าง

• Material/colour: Plastic grey

• วัสดุ/สี: พลาสติกสีเทา

Version รูปแบบ	Cat. No. รหัสสินค้า
With positioning aid แบบมีขอบทาบแผงข้าง	356.37.591
Without positioning aid แบบไม่มีขอบทาบแผงข้าง	356.37.590

Packing: 1 or 50 pcs.
ขนาดบรรจุ: 1 หรือ 50 ชิ้น

Push latch pin

อุปกรณ์เสริมสำหรับบานกดกระดัง



Installation dimensions

การติดตั้ง

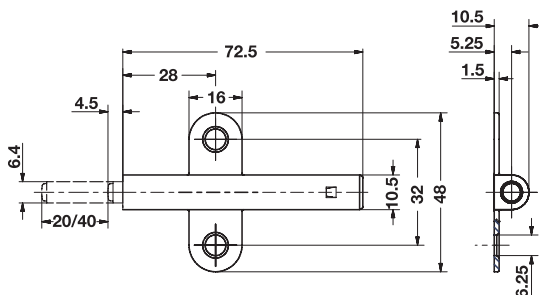

- Area of application: Suitable for push to open door
- Material: Plastic and/or magnet
- Installation: Fixing with screw

- ลักษณะการใช้งาน: สำหรับบานเปิดแบบกดกระดัง
- วัสดุ: พลาสติก และแม่เหล็ก
- การติดตั้ง: ติดตั้งด้วยสกรู

Version รุ่น	Without magnet แบบไม่มีแม่เหล็ก	With magnet แบบมีแม่เหล็ก
Push latch pin 20/37 อุปกรณ์เสริมสำหรับบานกดกระดัง 20/37	356.02.501	356.02.511
Push latch pin 40/37 อุปกรณ์เสริมสำหรับบานกดกระดัง 40/37	356.02.502	356.02.512

Packing: 1 pc.
ขนาดบรรจุ: 1 ชิ้น

Order reference

Please order steel plate separately (246.03.790)

หมายเหตุ

กรุณาสั่งซื้อเพลทเหล็กต่างหาก (246.03.790)

We reserve the right to alter specifications without notice (HTH Furniture Fittings 2016).
บริษัทฯ ขอสงวนการเปลี่ยนแปลงรายละเอียดโดยไม่ต้องมีแจ้งล่วงหน้า (HTH อุปกรณ์เฟอร์นิเจอร์ 2559).

Push Latch for push to open hinge

อุปกรณ์กดกระดิ่งสำหรับบานพับกดกระดิ่ง

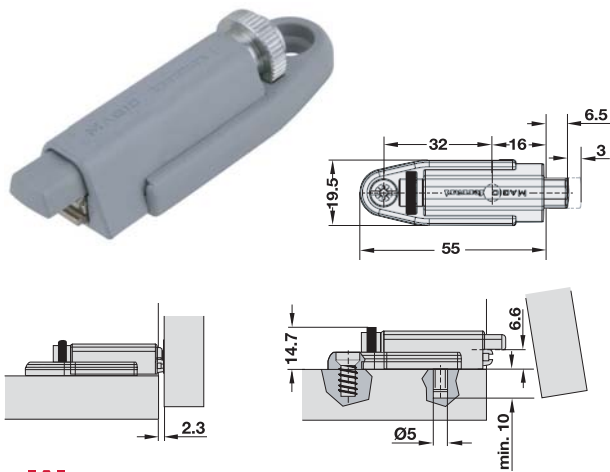

- Pin can be adjustable +3 mm
- Magnetic tip to hold the door in close position
- Nice design
- ปรับระดับพินได้
- มีแม่เหล็กที่ปลายอุปกรณ์เพื่อยึดหน้าบานในระยะปิด
- ดีไซน์สวยงาม

- Retaining force: 15 N
- Pushing force: 22 N
- Pin adjustable +3 mm
- Magnetic tip

- แรงดึง: 15 นิวตัน
- แรงกด: 22 N
- แบบปรับความยาวพินได้ +3 มม.
- มีแม่เหล็กที่ปลายอุปกรณ์

Material วัสดุ	Finish สี	Cat. No. รหัสสินค้า
Plastic พลาสติก	Grey สีเทา	356.05.040

Packing: 1 pc.
ขนาดบรรจุ: 1 ชิ้น

Counterpiece for knocking in

แผ่นยึดแม่เหล็กสำหรับติดตั้งแบบตอกเข้า

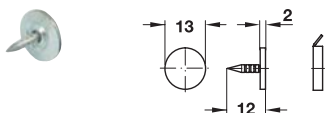

Material วัสดุ	Finish สี	Cat. No. รหัสสินค้า
Steel เหล็ก	Galvanized สีกัลวาไนซ์	246.08.910

Packing: 1 pc.
ขนาดบรรจุ: 1 ชิ้น

Counterpiece for screw fixing

แผ่นยึดแม่เหล็กสำหรับติดตั้งด้วยสกรู

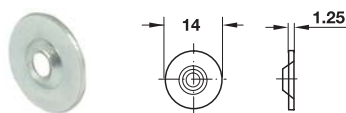

Material วัสดุ	Finish สี	Cat. No. รหัสสินค้า
Steel เหล็ก	Galvanized สีกัลวาไนซ์	246.03.790

Packing: 1 pc.
ขนาดบรรจุ: 1 ชิ้น

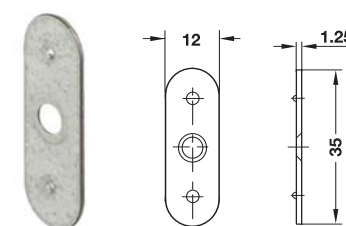

Material วัสดุ	Finish สี	Cat. No. รหัสสินค้า
Steel เหล็ก	Galvanized สีกัลวาไนซ์	246.26.793

Packing: 1 pc.
ขนาดบรรจุ: 1 ชิ้น

We reserve the right to alter specifications without notice (HTH Furniture Fittings 2016).
บริษัทฯ ขอสงวนการเปลี่ยนแปลงรายละเอียดโดยมิได้มีการแจ้งล่วงหน้า (HTH อุปกรณ์เฟอร์นิเจอร์ 2559).



METALLA Mini A

บานพับถ้าย METALLA Mini A

Drilling dimensions for cup fixing

ขนาดรูเจาะสำหรับถ้ายบานพับ

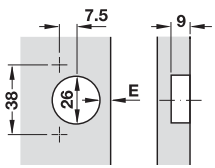

For screw fixing

Drilling pattern 38/7.5

Cup for screw fixing with countersunk chipboard screws

แบบติดตั้งด้วยสกรู

ระยะเจาะ 38/7.5

ถ้ายบานพับแบบติดตั้งด้วยสกรูชิปบอร์ด

3

Fixing door to carcass

การติดตั้งประตูเข้ากับตู้

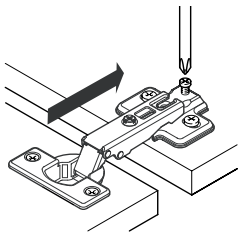

Slide on system



Hinge arm is slide onto screwed in position

ระบบสไลด์

สไลด์แขนบานพับบนตำแหน่งขันสกรู

Adjustment options METALLA Mini

ตัวเลือกการปรับระดับ METALLA Mini

- (A)  Lateral adjustment: Adjusting distance on concealed hinge +2.5 mm
การปรับด้านข้าง: ระยะปรับบนบานพับถ้าย +2.5 มม.
- (B)  Depth adjustment: Via mounting plates adjusting distance ±2 mm
การปรับความลึก: ปรับระยะที่ฐานรองบานพับถ้าย +2 มม.
- (C)  Height adjustment: Adjusting distance on concealed hinge ±2 mm
การปรับความสูง: ปรับระยะที่ฐานรองบานพับถ้าย +2 มม.

Processing and mounting deviations can be corrected with the three-dimensional adjusting facility.

Factory settings: For lateral, height and depth adjustment: Zero position

ความคลาดเคลื่อนในการติดตั้งและการทำงานสามารถแก้ไขให้ถูกต้องได้ด้วย การปรับแบบ 3 ทาง
การตั้งค่าจากโรงงาน การปรับด้านข้าง, ปรับความสูง, ปรับความลึก: ตำแหน่งศูนย์

Mounting

วิธีการติดตั้ง

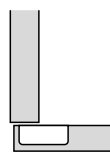
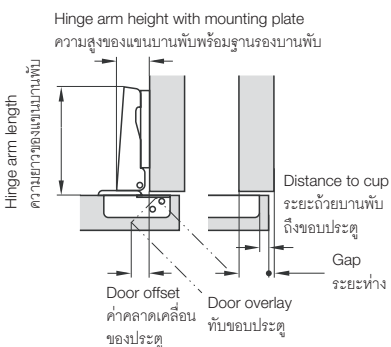

Full overlay mounting

Concealed hinge with straight hinge arm
การติดตั้งแบบทับขอบบานพับถ้ายแบบแขนตรง

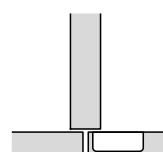

Half overlay mounting

Concealed hinge with cranked hinge arm
การติดตั้งแบบกอลงของบานพับถ้ายแบบคอโค้ง

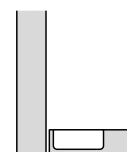

Inset mounting

Concealed hinge with high cranked hinge arm
การติดตั้งแบบในขอบบานพับถ้ายแบบคอโค้งลึก

We reserve the right to alter specifications without notice (HTH Furniture Fittings 2016).
บริษัทฯ ขอสงวนการเปลี่ยนแปลงรายละเอียดโดยไม่ต้องมีได้มีการแจ้งล่วงหน้า (HTH อุปกรณ์เฟอร์นิเจอร์ 2559).

Drilling pattern

หลังการติดตั้ง

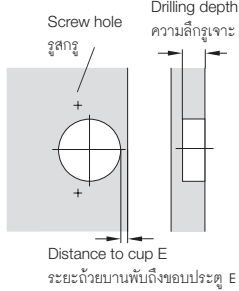

Installation for screw fixing

Cup is fixed with chipboard screws
การติดตั้งด้วยสกรู
ติดตั้งถ้วบานพับด้วยสกรูชิปบอร์ด

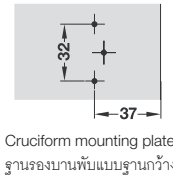

Cruciform mounting plate
ฐานรองบานพับแบบฐานกว้าง

The drilling patterns for the concealed hinges have different dimensions. The dimensional information or the drilling patterns can be found on the product pages.

ตัวอย่างรูเจาะสำหรับบานพับถ้ำที่มีขนาดแตกต่างกันไป รายละเอียดของขนาดสำหรับตัวอย่างรูเจาะสามารถดูได้จากหน้าสินค้า

Determining the minimum gap that is required

การหาค่าระยะห่างขั้นต่ำ

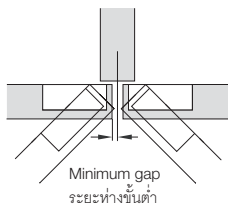

The required minimum gap depends on the hinge type, the distance to cup and the door thickness. Once the distance to cup and the door thickness have been determined, the minimum gap can be looked up in the application table.

ระยะห่างขั้นต่ำ ขึ้นอยู่กับแบบของบานพับระยะจากถ้วบานพับถึงขอบประตู และความหนาของประตู สามารถนำระยะจากถ้วบานพับถึงขอบประตู และความหนาของประตูมาหาค่าระยะห่างขั้นต่ำโดยเทียบจากตาราง

Example: With a door thickness 19 mm and distance to cup 4 mm there is a min. gap of 2.0 mm

ตัวอย่าง: ประตูหนา 19 มม. และระยะถ้วบานพับถึงขอบประตู 4 มม. จะมีระยะห่างขั้นต่ำ 2.0 มม.

Door thickness mm ความหนาของประตู มม.	Distance to cup mm ระยะถ้วบานพับถึงขอบประตู 4 มม.			
	3.0	4.0	5.0	6.0
16	1.2	1.2	1.1	1.1
18	1.7	1.7	1.6	1.6
19	2.0	2.0	1.9	1.9

Number of concealed hinges per door

จำนวนของบานพับถ้ำต่อบานประตู 1 บาน

The values in the table are sample measurements. A trail mounting is recommended.

The number of concealed hinges per door depends on:

- Door width and height, door weight and door material

According to the example diagram, with a door height of 1,500 mm and a door weight of 5 - 8 kg, three concealed hinges have to be fitted.

ค่าในตารางเป็นตัวอย่างการวัดค่า ควรทดลองยึดติดก่อนติดตั้งจริง จำนวนของบานพับต่อบานประตู 1 บาน นั้นขึ้นอยู่กับ:

- ความกว้างและความสูงของประตู น้ำหนักของประตูและวัสดุของประตู
- ตามตัวอย่างในแผนผัง ประตูที่มีความสูง 1,500 มม. และมีน้ำหนัก 5 - 8 กก. ต้องใช้บานพับถ้ำ 3 ตัว ในการติดตั้ง

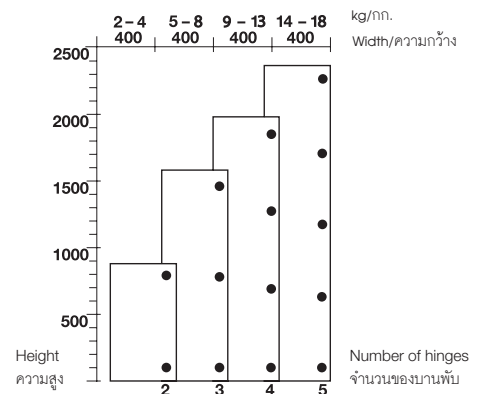

Choice of mounting plate

การเลือกรูฐานรองบานพับ

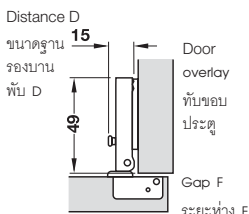

The different spacing heights of the mounting plates allow adjustments to be made to the door overlay. The dimension of the distance results from the thickness of the mounting plate. The starting point for determining the required mounting method with a defined door overlay.

ความสูงที่แตกต่างกันไปของฐานรองบานพับ ทำให้สามารถปรับระดับเพื่อทับขอบประตูได้ ขนาดของระยะฐานรองบานพับเป็นผลมาจากความหนาของฐานรองบานพับ จุดเริ่มต้นในการหาค่าระยะฐานรองบานพับ คือ วิธีการติดตั้งถ้วบานพับ

Once the door overlay and the distance to cup have been determined, the distance can be looked up in the application table. In the example the door overlay is defined at 10 mm and the distance to cup at 5 mm. This produces a distance of 4 mm.

นำระยะทับขอบประตูและระยะถ้วบานพับถึงขอบประตูมาหาค่าโดยเทียบจากตาราง ในตัวอย่างขนาดทับขอบประตูคือ 15 มม. และมีระยะถ้วบานพับถึงขอบประตู 5 มม. ทำให้ได้ขนาดฐานรองบานพับ 2 มม.

Door overlay mm
ระยะทับขอบประตู มม.

4	5	6	7	8	9	10	11	12	13
					3	4	5	6	7
						5	6	7	8
		3	4	5	6	7			
3	4	5	6	7					

Distance to cup E mm

ระยะถ้วบานพับถึงขอบประตู E มม.

Mounting plate distance mm

ขนาดฐานรองบานพับ มม.

Order information for METALLA Mini A for wooden door/METALLA Mini A for glass door incl. mounting plate

ข้อมูลในการสั่งซื้อสำหรับบานพับ Metalla Mini A สำหรับบานไม้/Metalla Mini A สำหรับบานกระจก แบบมีฐานรอง

Industrial set (packed in a paper box) supplied with:

- 250 Hinges
- 250 Mounting plates
- 1,000 Screws
- 250 Cover cups

ข้อมูลในการสั่งซื้อ

ชุดสำหรับโรงงานประกอบด้วย (บรรจุในกล่องกระดาษ)

- บานพับ 250 ชิ้น
- ฐานรอง 250 ชิ้น
- สกรู 1,000 ชิ้น
- ฝาปิด 250 ชิ้น

3

Item สินค้า	Type ประเภท	Mounting plate height ขาของบานพับสูง	Article/Set รหัสสินค้า/ชุด
Metalla Mini A Concealed hinge for wooden door incl., opening angle 95° บานพับ Metalla Mini A สำหรับบานไม้ แบบพร้อมฐานรอง มุมเปิด 95°	Full overlay mounting ติดตั้งแบบทับขอบ	H = 0	311.41.570
	Half overlay mounting ติดตั้งแบบกลางขอบ	H = 0	311.41.571
	Inset mounting ติดตั้งแบบในขอบ	H = 0	311.41.572
Metalla Mini A Concealed hinge for glass door opening angle 95° บานพับ Metalla Mini A สำหรับบานกระจก มุมเปิด 95°	Full overlay mounting ติดตั้งแบบทับขอบ	H = 0	311.42.510
	Half overlay mounting ติดตั้งแบบกลางขอบ	H = 2	311.42.511
	Inset mounting ติดตั้งแบบในขอบ	H = 2	311.42.512

METALLA Mini A, incl. mounting plate, opening angle 95°

บานพับถ้าย METALLA Mini A ประกอบด้วยฐานรองบานพับ มุมเปิด 95°



- Material: Steel cup and hinge arm
- Finish: Nickel plated
- Cup fixing: For screw fixing
- Installation: Door to cabinet with slide-on system
- Drilling depth: Hinge cup 9 mm
- Adjustment facility: 3-dimensional (with appropriate mounting plate)
- For door thickness: 12–20 mm
- With automatic closing spring

Cup dimensions

ขนาดถ้ายบานพับ

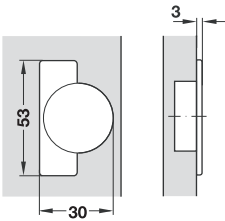

Drilling dimensions for cup fixing

ขนาดรูเจาะสำหรับถ้ายบานพับ

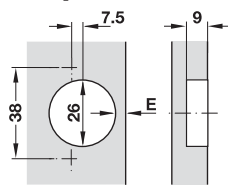

- วัสดุ: ถ้ายบานพับและแขนบานพับเหล็ก
- สี: สีนิกเกิล
- การติดตั้งบานพับ: ติดตั้งด้วยสกรู
- ติดตั้งประตูเข้ากับโครงชิ้นงาน: ติดตั้งเข้ากับบานตู้ด้วยระบบสไลด์
- ระยะเจาะ: เจาะถ้ายบานพับลึก 9 มม.
- การปรับ: ปรับได้ 3 ทิศทาง (พร้อมด้วยฐานรองบานพับที่เหมาะสม)
- ความหนาหน้าบาน: 12-20 มม.
- พร้อมด้วยสปริงปิดอัตโนมัติ

Full overlay mounting

ติดตั้งแบบทับขอบ

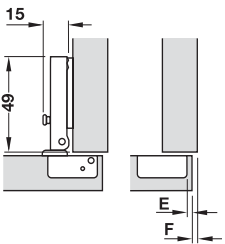

Door overlay mm

ระยะเกินขอบประตู มม.

	11	12	13	14	15	16	17	18	19	
							3	4	5	-2
					3	4	5			0
			3	4	5					2
	3	4	5							4

Distance to cup E mm

ระยะถ้ายบานพับถึงขอบประตู E มม.

Mounting plate distance mm

ขนาดฐานรองบานพับ มม.

- Hinge arm: Straight
- ขาบานพับ: แบบตรง



Cup fixing การติดตั้งถ้ายบานพับ	Mounting plate height ขาของบานพับสูง	Cat. No. รหัสสินค้า
Screw fixing ติดตั้งด้วยสกรู	–	311.41.500
	H = 0	311.41.570

Packing: 1 or 250 pcs.
ขนาดบรรจุ: 1 หรือ 250 ชิ้น

Half overlay mounting

ติดตั้งแบบกลางขอบ

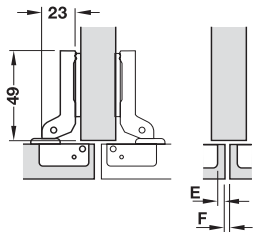

Door overlay mm

ระยะเกินขอบประตู มม.

	1	2	3	4	5	6	7	8	9	
							3	4	5	-2
					3	4	5			0
			3	4	5					2
	3	4	5							4

Distance to cup E mm

ระยะถ้ายานพับถึงขอบประตู E มม.

Mounting plate distance mm

ขนาดฐานรองบานพับ มม.

- Hinge arm: Cranked
- แขนบานพับ: แบบโค้ง



Cup fixing การติดตั้งด้วยบานพับ	Mounting plate height ขาของบานพับสูง	Cat. No. รหัสสินค้า
Screw fixing ติดตั้งด้วยสกรู	- H = 0	311.41.501 311.41.571

Packing: 1 or 250 pcs.
ขนาดบรรจุ: 1 หรือ 250 ชิ้น

Inset mounting

ติดตั้งแบบในขอบ

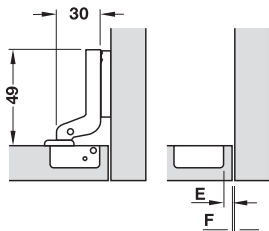

Door overlay mm

ระยะเกินขอบประตู มม.

	-5	-4	-3	-2	-1	0	1	2	3	
							3	4	5	-2
					3	4	5			0
			3	4	5					2
	3	4	5							4

Distance to cup E mm

ระยะถ้ายานพับถึงขอบประตู E มม.

Mounting plate distance mm

ขนาดฐานรองบานพับ มม.

- Hinge arm: High cranked
- ขาบานพับ: แบบโค้งสูง



Cup fixing การติดตั้งด้วยบานพับ	Mounting plate height ขาของบานพับสูง	Cat. No. รหัสสินค้า
Screw fixing ติดตั้งด้วยสกรู	- H = 0	311.41.502 311.41.572

Packing: 1 or 250 pcs.
ขนาดบรรจุ: 1 หรือ 250 ชิ้น

We reserve the right to alter specifications without notice (HTH Furniture Fittings 2016).
บริษัทฯ ขอสงวนสิทธิ์ในการเปลี่ยนแปลงรายละเอียดโดยไม่ต้องมีแจ้งล่วงหน้า (HTH อุปกรณ์เฟอร์นิเจอร์ 2559).

METALLA Mini A, for 45° corner applications, opening angle 95°

บานพับถ้วย METALLA Mini A สำหรับติดตั้งตู้เข้ามุม 45° มุมเปิด 95°



- Material: Steel cup, zinc alloy hinge arm
- Finish: Nickel plated
- Cup fixing: For screw fixing
- Installation: Door to cabinet with slide-on system
- Adjustment facility: 3-dimensional (with appropriate mounting plate)
- With automatic closing spring

- วัสดุ: ถ้วยบานพับและแขนบานพับซึ่งคัลลอยด์
- สี: สีนิกเกิลเพลท
- การติดตั้งบานพับ: ติดตั้งด้วยสกรู
- ตั้งประตูเข้ากับโครงชิ้นงาน: ติดตั้งเข้ากับบานตู้ด้วยระบบสไลด์
- การปรับ: ปรับได้ 3 ทิศทาง (พร้อมด้วยฐานรองบานพับที่เหมาะสม)
- พร้อมด้วยสปริงปิดอัตโนมัติ

Cup dimensions

ขนาดถ้วยบานพับ

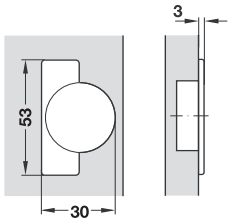

Drilling dimensions for cup fixing

ขนาดรูเจาะสำหรับถ้วยบานพับ

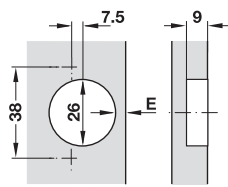

Cup fixing การติดตั้งถ้วยบานพับ	Cat. No. รหัสสินค้า
Screw fixing ติดตั้งด้วยสกรู	311.46.500

Packing: 1 or 250 pcs.
 ขนาดบรรจุ: 1 หรือ 250 ชิ้น

Blind corner mounting for wood

สำหรับติดตั้งแบบตู้ไม้เข้ามุม



- Hinge arm: Straight
- ขาบานพับ: แบบตรง



Cup fixing การติดตั้งถ้วยบานพับ	Cat. No. รหัสสินค้า
Screw fixing ติดตั้งด้วยสกรู	311.45.500

Packing: 1 or 250 pcs.
 ขนาดบรรจุ: 1 หรือ 250 ชิ้น

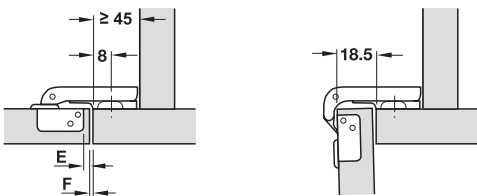

We reserve the right to alter specifications without notice (HTH Furniture Fittings 2016).
 บริษัทฯ ขอสงวนการเปลี่ยนแปลงรายละเอียดโดยมิได้มีการแจ้งล่วงหน้า (HTH อุปกรณ์เฟอร์นิเจอร์ 2559).

METALLA Mini A, opening angle 95°

บานพับถ้าย METALLA Mini A มุมเปิด 95°



- Material: Plastic cup, steel hinge arm
- Finish: Black cup, nickel plated hinge arm
- Cup fixing: For screw fixing
- Installation: Door to cabinet with slide-on system (A)
- For glass thickness: 4-6 mm
- Adjustment facility: 3-dimensional (with appropriate mounting plate)
- With automatic closing spring

3

Cup dimensions

ขนาดถ้ายบานพับ

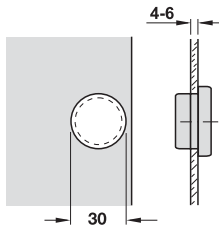

Drilling dimensions for cup fixing

ขนาดรูเจาะสำหรับถ้ายบานพับ

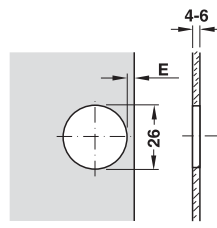

- วัสดุ: ถ้ายบานพับเหล็ก แขนบานพับเหล็ก
- สี: สีนิกเกิล
- การติดตั้งบานพับ: ติดตั้งด้วยสกรู
- ติดตั้งประตูเข้ากับโครงชิ้นงาน: ติดตั้งเข้ากับบานตู้ด้วยระบบสไลด์ (A)
- สำหรับกระจกหนา: 4-6 มม.
- การปรับ: ปรับได้ 3 ทิศทาง (พร้อมฐานรองบานพับที่เหมาะสม)
- พร้อมด้วยสปริงปิดอัตโนมัติ

Full overlay mounting

ติดตั้งแบบทับขอบ

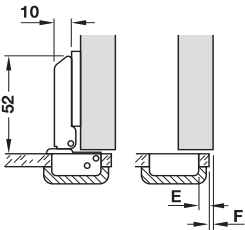

Door overlay mm

ระยะทับขอบประตู มม.

14	15	16	17	18	19	20	21	
				3	4	5	6	0
		3	4	5	6			2
3	4	5	6					4

Distance to cup E mm

ระยะถ้ายบานพับถึงขอบประตู E มม.

Mounting plate distance mm

ขนาดฐานรองบานพับ มม.

- Hinge arm: Straight
- ขาบานพับ: แบบตรง



Cup fixing การติดตั้งถ้ายบานพับ	Mounting plate height ขาของบานพับสูง	Cat. No. รหัสสินค้า
Screw fixing ติดตั้งด้วยสกรู	- H = 0	311.42.500 311.42.510

Packing: 1 or 250 pcs.
ขนาดบรรจุ: 1 หรือ 250 ชิ้น

We reserve the right to alter specifications without notice (HTH Furniture Fittings 2016).
บริษัทฯ ขอสงวนการเปลี่ยนแปลงรายละเอียดโดยมิได้มีการแจ้งล่วงหน้า (HTH อุปกรณ์เฟอร์นิเจอร์ 2559).

Half overlay mounting

ติดตั้งแบบกลางขอบ

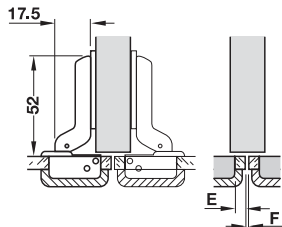

Door overlay mm
ระยะเกินขอบประตู มม.

4	5	6	7	8	9	10	11	
				3	4	5	6	0
		3	4	5	6			2
3	4	5	6					4

Distance to cup E mm
ระยะถ้วยบานพับถึงขอบประตู
E มม.

Mounting plate distance mm
ขนาดฐานรองบานพับ มม.

- Hinge arm: Cranked
- แขนบานพับ: แบบโค้ง



Cup fixing การติดตั้งถ้วยบานพับ	Mounting plate height ขาของบานพับสูง	Cat. No. รหัสสินค้า
Screw fixing ติดตั้งด้วยสกรู	-	311.42.501
	H = 2	311.42.511

Packing: 1 or 250 pcs.
ขนาดบรรจุ: 1 หรือ 250 ชิ้น

Inset mounting

ติดตั้งแบบในขอบ

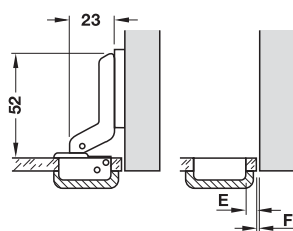

Door overlay mm
ระยะเกินขอบประตู มม.

-4	-3	-2	-1	0	1	2	3	
				3	4	5	6	0
		3	4	5	6			2
3	4	5	6					4

Distance to cup E mm
ระยะถ้วยบานพับถึงขอบประตู
E มม.

Mounting plate distance mm
ขนาดฐานรองบานพับ มม.

- Hinge arm: High cranked
- ขาบานพับ: แบบโค้งสูง



Cup fixing การติดตั้งถ้วยบานพับ	Mounting plate height ขาของบานพับสูง	Cat. No. รหัสสินค้า
Screw fixing ติดตั้งด้วยสกรู	-	311.42.502
	H = 2	311.42.512

Packing: 1 or 250 pcs.
ขนาดบรรจุ: 1 หรือ 250 ชิ้น

METALLA Mini A, for blind corner applications, opening angle 92°

บานพับถ้าย METALLA Mini A สำหรับตู้เข้ามุม มุมเปิด 92°



Blind corner application with mounting plate

บานพับสำหรับตู้เข้ามุมพร้อมฐานรอง

- Material: Plastic cup, steel hinge arm
- Finish: Black cup, nickel plated hinge arm
- Cup fixing: For screw fixing
- Installation: Door to cabinet with slide-on system (A)
- For glass thickness: 4-6 mm
- Adjustment facility: 3-dimensional (with appropriate mounting plate)

- วัสดุ: ถ้ายพลาสติก, แขนบานพับเหล็ก
- สี: ถ้ายสีดำ, แขนบานพับสีนิกเกิล
- การติดตั้งถ้ายบานพับ: ติดตั้งด้วยสกรู
- การติดตั้ง: ติดตั้งหน้าบานเข้ากับตู้ด้วยระบบสไลด์ (A)
- สำหรับกระจกหนา: 4-6 มม.
- การปรับระดับ: ปรับได้ 3 ทิศทาง (พร้อมฐานรองบานพับที่เหมาะสม)

Installation dimensions

ระยะติดตั้ง

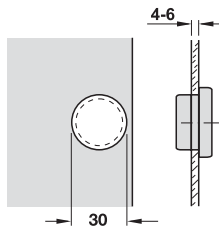

Drilling pattern for cup fixing

ระยะติดตั้งถ้ายบานพับ

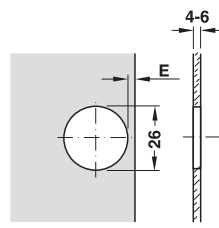

Blind corner mounting for glass

ติดตั้งแบบเข้ามุมสำหรับกระจก

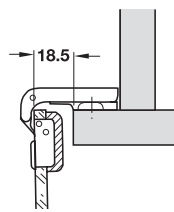
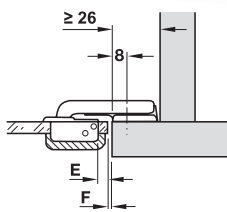

- Hinge arm: Straight
- ขาบานพับ: แบบตรง



Cup fixing การติดตั้งถ้ายบานพับ	Cat. No. รหัสสินค้า
Screw fixing ติดตั้งด้วยสกรู	311.45.510

Packing: 1 or 250 pcs.
ขนาดบรรจุ: 1 หรือ 250 ชิ้น

We reserve the right to alter specifications without notice (HTH Furniture Fittings 2016).
บริษัทฯ ขอสงวนการเปลี่ยนแปลงรายละเอียดโดยไม่ต้องมีได้มีการแจ้งล่วงหน้า (HTH อุปกรณ์เฟอร์นิเจอร์ 2559).

Accessories for METALLA Mini A Concealed hinge

อุปกรณ์เสริม สำหรับบานพับถ้าย METALLA Mini A

Front plate, round

ฝาปิดแบบกลม

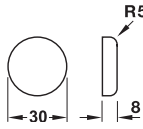

Finish สี	Semi-circular ฝาปิดครึ่งหัวกลม	Round ฝาปิดแบบกลม
Aluminium coloured สีอะลูมิเนียม	311.43.220	311.43.200
Chrome coloured สีโครม	311.43.230	311.43.210
Black coloured สีดำ	311.43.320	311.43.300
Gold coloured สีทอง	311.43.820	311.43.800

Packing: 1 or 250 pcs.
ขนาดบรรจุ: 1 หรือ 250 ชิ้น

Front plate, semi-circular

ฝาปิดแบบครึ่งวงกลม

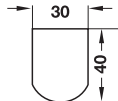

For screw fixing with chipboard screws

สำหรับติดตั้งด้วยชิปบอร์ดสกรู

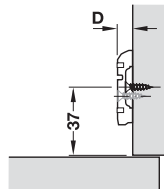

Drilling pattern
ระยะเจาะ

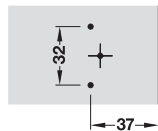

Distance D mm ระยะ D มม.	Cat. No. รหัสสินค้า
-2	311.51.521
0	311.51.520
2	311.51.522
4	311.51.524

Packing: 1 or 250 pcs.
ขนาดบรรจุ: 1 หรือ 250 ชิ้น

For screw fixing with pre-mounted special screws

สำหรับติดตั้งด้วยสกรูพิเศษ

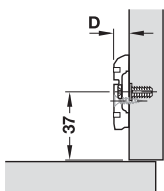

Drilling pattern
ระยะเจาะ

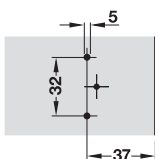

Distance D mm ระยะ D มม.	Screw length mm ความยาวสกรู มม.	Cat. No. รหัสสินค้า
-2	11	311.51.515
0		311.51.511
2		311.51.513
0	14	311.51.510
2		311.51.512
4		311.51.514

Packing: 1 or 250 pcs.
ขนาดบรรจุ: 1 หรือ 250 ชิ้น

For screw fixing with chipboard screws, edge distance 28 mm

สำหรับติดตั้งด้วยชิปบอร์ดสกรู ระยะห่างจากขอบ 28 มม.

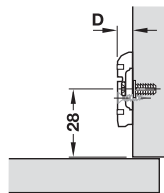

Drilling pattern
ระยะเจาะ

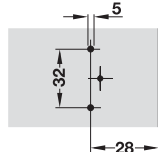

Distance D mm ระยะ D มม.	Cat. No. รหัสสินค้า
0	311.51.561
2	311.51.563

Packing: 1 or 250 pcs.
ขนาดบรรจุ: 1 หรือ 250 ชิ้น



Special edge distance 28 mm
ระยะเจาะจากขอบ 28 มม.

We reserve the right to alter specifications without notice (HTH Furniture Fittings 2016).
บริษัทฯ ขอสงวนการเปลี่ยนแปลงรายละเอียดโดยมิได้มีการแจ้งล่วงหน้า (HTH อุปกรณ์เฟอร์นิเจอร์ 2559).

METALLA SM, opening angle 105°, for increased requirements on corrosion

บานพับถ้ำสแตนเลส Metalla - SM มุมเปิด 105° สำหรับทนทานการกัดกร่อน



Full overlay mounting with mounting plate
 ติดตั้งแบบทับขอบพร้อมฐานรองบานพับ

3

Drilling pattern

ระยะเจาะ

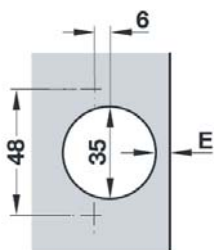

A

- Stainless steel SUS 304
- With integrated soft close
- สแตนเลส 304
- พร้อมด้วยอุปกรณ์ปิดแบบนุ่มนวลในตัว

- Finish: Polished
- Cup fixing: For screw fixing
- Installation: Door to cabinet with mounting plate SM clip on
- Drilling depth: Hinge cup 11.5 mm
- Adjustment facility: Side adjustment ± 2.5 mm, Height adjustment ± 2 mm (Via mounting plate), depth adjustment ± 3 mm
- With automatic closing spring

- สี: สีสแตนเลสเงา
- แบบติดตั้ง: สำหรับติดตั้งด้วยสกรู
- การติดตั้ง: ประตูไปยังโครงชิ้นงานด้วยระบบฐานรองบานพับระบบคลิก SM
- ระยะเจาะ: บานพับถ้ำเจาะลึก 11.5 มม.
- ติดตั้งประตูเข้ากับโครงชิ้นงาน: ปรับระยะด้านข้าง ± 2.5 มม., ปรับความสูงข้าง ± 2 มม., (ปรับที่ฐานรองบานพับ), ปรับความลึก ± 3 มม.
- พร้อมสปริงปิดอัตโนมัติ

Cup fixing การติดตั้งถ้วยบานพับ	Cat. No. รหัสสินค้า
Full overlay mounting ติดตั้งแบบทับขอบ	315.06.750
Half overlay mounting ติดตั้งแบบกลางขอบ	315.06.751
Inset mounting ติดตั้งแบบในขอบ	315.06.752

Packing: 1 pc.
 ขนาดบรรจุ: 1 ชิ้น

Mounting plate METALLA SM

เพลทยึด METALLA SM

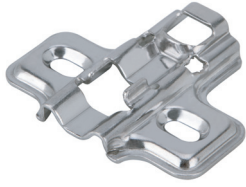

- Material: Stainless steel SUS 304
- Finish: Polished
- Adjustment facility : Height adjustment ± 2 mm, 0 mm via slot

- วัสดุ: สแตนเลส 304
- สี: สีสแตนเลสเงา
- ติดตั้งประตูเข้ากับโครงชิ้นงาน: ปรับความสูงตัวฐาน ± 2 มม. และ 0 มม.

Version รูปแบบ	Cat. No. รหัสสินค้า
C-Mount Metalla-A 2 mm เพลทยึด 2 มม.	315.98.612
C-Mount Metalla-A 0 mm เพลทยึด 0 มม.	315.98.610

Packing: 1 pc.
 ขนาดบรรจุ: 1 ชิ้น

Wood screw

สกรูไม้



Material วัสดุ	Dimension mm ขนาด มม.	Cat. No. รหัสสินค้า
Steel nickel plated เหล็กชุบนิเกิล	4 x 15	015.35.824

Packing: 1 pc.
 ขนาดบรรจุ: 1 ชิ้น

Cover cap

ฝาครอบ



Version รูปแบบ	Cat. No. รหัสสินค้า
With HÄFELE logo แบบมีโลโก้เฮเฟล	315.59.008

Packing: 1 pc.
 ขนาดบรรจุ: 1 ชิ้น

We reserve the right to alter specifications without notice (HTH Furniture Fittings 2016).
 บริษัทฯ ขอสงวนการเปลี่ยนแปลงรายละเอียดโดยมิได้มีการแจ้งล่วงหน้า (HTH อุปกรณ์เฟอร์นิเจอร์ 2559).

Opening angle 100°, for increased requirements on corrosion

บานพับถ้วยสแตนเลส มุมเปิด 100° สำหรับทนทานการกัดกร่อน



- Stainless steel 304
- สแตนเลส สตีล 304

- Finish: Polished
- Installation: Slide on system
- Adjustment facility: 3-dimensional (with appropriate mounting plate)
- With automatic closing spring

- สี: เคลือบเงา
- การติดตั้ง: ระบบสไลด์
- การปรับ: ปรับได้ 3 ทิศทาง (พร้อมฐานรองบานพับที่เหมาะสม)
- พร้อมด้วยสปริงปิดอัตโนมัติ

Drilling pattern

ระยะเจาะ

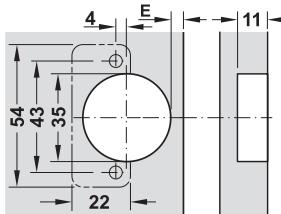

3

Full overlay mounting

ติดตั้งแบบทับขอบ

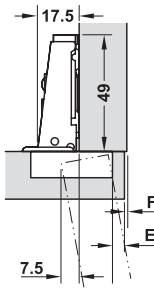

Door overlay mm

ระยะเกินขอบประตู มม.

	17	18	19	H
	3	4	5	0

Distance to cup E mm

ระยะถ้วยบานพับถึงขอบประตู E มม.

Mounting plate distance mm

ขนาดฐานรองบานพับ มม.

- Hinge arm: Straight
- ขาบานพับ: แบบตรง



Cup fixing การติดตั้งถ้วยบานพับ	Cat. No. รหัสสินค้า
Screw fixing ติดตั้งด้วยสกรู	327.20.000

Packing: 1 pc.

ขนาดบรรจุ: 1 ชิ้น

Cruciform mounting plate

ฐานรองบานพับ

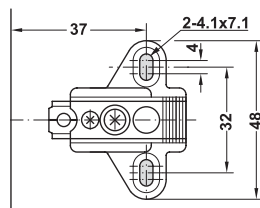
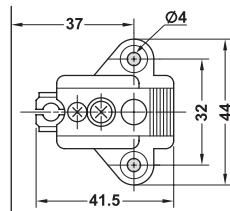

Adjustment การปรับระดับ	Cat. No. รหัสสินค้า
Side adjustment การปรับด้านข้าง	327.30.000
Side adjustment and height adjustment การปรับด้านข้างและความสูง	327.30.030

Packing: 1 pc.

ขนาดบรรจุ: 1 ชิ้น