



A U T O M A T I C
SLIDING DOORS

360° SOLUTIONS —————

Automatic Sliding Doors - Comfort and Perfection.

ความสะอาดสบายและสมบูรณ์แบบ

Automatic sliding doors offer an easy and convenient way for people to access buildings, offices, stores and toilets. They have become the standard of touchless access for shopping malls, hospitals, airports, train stations and other public buildings.

อุปกรณ์บานเลื่อนอัตโนมัติช่วยให้เข้า-ออกอาคาร สำนักงาน ร้านค้า และห้องน้ำ ได้ง่ายและสะดวกสบายมากขึ้น โดยประตูบานเลื่อนอัตโนมัตินี้ได้กลายเป็นมาตรฐานการเข้า-ออก แบบไร้สัมผัส สำหรับห้างสรรพสินค้า โรงพยาบาล สนามบิน และสถานที่สาธารณะอื่นๆ





360 Degrees Solution

Benefits

- Advanced infrared and radar motion sensor technology ensure a safe and secure door operation
- Combined with the latest access control solutions, such as card readers or biometric authentication (Face or Fingerprints), the automatic door effectively controls people access and provides audit trail log files.
- Touchless switches allow a safe opening without the risk of touching contaminated surfaces.
- The controls of the door can be linked with fire alarm, burglar protection or escape route building management systems.

ข้อดี

- ด้วยเทคโนโลยีของเซ็นเซอร์ตรวจสอบการเคลื่อนไหวและเซ็นเซอร์อินฟราเรดช่วยให้การทำงานของประตูปลอดภัยมากขึ้น
- ด้วยการรวมระบบควบคุมการเข้า-ออกล่าสุด เช่น เครื่องอ่านคีย์การ์ด หรือ ระบบการยืนยันตัวตนทางชีวภาพ (ใบหน้า หรือลายนิ้วมือ) จะทำให้ประตูบานเลื่อนอัตโนมัติสามารถคัดกรองคนเข้า-ออกได้อย่างมีประสิทธิภาพ และแม่นยำมากยิ่งขึ้น นอกจากนี้ยังสามารถจัดเก็บและตรวจสอบประวัติการทำงานย้อนหลังได้อีกด้วย
- สวิตช์ควบคุมการเข้า-ออกแบบไร้สัมผัส สามารถช่วยให้การใช้งานปลอดภัยมากขึ้น โดยไม่ต้องเสี่ยงต่อการสัมผัสผิวที่ปนเปื้อนสิ่งสกปรก
- ระบบควบคุมการทำงานของประตูสามารถเชื่อมต่อกับระบบสัญญาณเตือนอัคคีภัย ระบบป้องกันการโจรกรรม หรือระบบการจัดการเส้นทางรถหลบหนีในสถานการณ์ฉุกเฉิน



CONTENTS



GEZE

Page 6-9

GEZE from Germany, one of the global market leaders in the field of door, window and safety technology.

GEZE จากประเทศเยอรมนี หนึ่งในผู้นำระดับโลก ทางด้านเทคโนโลยีประตู หน้าต่างและความปลอดภัย

doorson

Page 10-13

Doorson from Europe, stylish designs combined with advanced functionalities in a complete package.

อุปกรณ์บานเลื่อนอัตโนมัติที่มาพร้อมการออกแบบที่โดดเด่นและฟังก์ชันการใช้งานที่หลากหลาย มาตรฐานการผลิตจากยุโรป

↔4SLIDE

Page 14-21

Hafele's automatic sliding doors from the 4SLIDE range are carefully engineered to meet most common application scenarios.

อุปกรณ์บานเลื่อนอัตโนมัติเซเฟล่ กลุ่มผลิตภัณฑ์ 4SLIDE ที่ได้รับการออกแบบอย่างพิถีพิถัน เพื่อที่สามารถตอบโจทย์การใช้งานทั่วไป

Accessories

อุปกรณ์เสริม

Page 22-27

Performance accessories; Sensors, touchless switches and access control with card or face recognition.

อุปกรณ์เสริมต่างๆ ที่มีคุณภาพสูงจากเซเฟล่ ไม่ว่าจะเป็น เซ็นเซอร์ สวิตช์ไร้สัมผัส อุปกรณ์ควบคุมการเข้าออกและเครื่องสแกนใบหน้า

GEZE from Germany

One of the global market leaders in the field of door, window and safety technology. GEZE systems have been type-tested to DIN 18650 and certified.

หนึ่งในผู้นำตลาดระดับโลก ทางด้านเทคโนโลยีประตู หน้าต่างและความปลอดภัย ที่ผ่านการทดสอบและรับรองมาตรฐาน DIN 18650



ECdrive

Automatic sliding door ECdrive offers a high performance solution, which is especially suitable for main entrances and public areas with high traffic. It supports a maximum door weight of up to 120 kg per leaf and provides extra savings with its self-cleaning roller carriages.

อุปกรณ์บานเลื่อนอัตโนมัติ ECdrive มาพร้อมกับประสิทธิภาพการทำงานระดับสูง เหมาะสำหรับทางเข้า-ออกหลัก และทางเข้าส่วนกลางต่างๆ ที่มีคนใช้ เข้า-ออกจำนวนมาก อุปกรณ์บานเลื่อนอัตโนมัติสามารถรับน้ำหนักประตูได้สูงสุด 120 กก./บาน นอกจากนี้ยังมีระบบทำความสะอาดลูกกลิ้งด้วยตัวเอง ทำให้ประหยัดค่าบำรุงรักษา

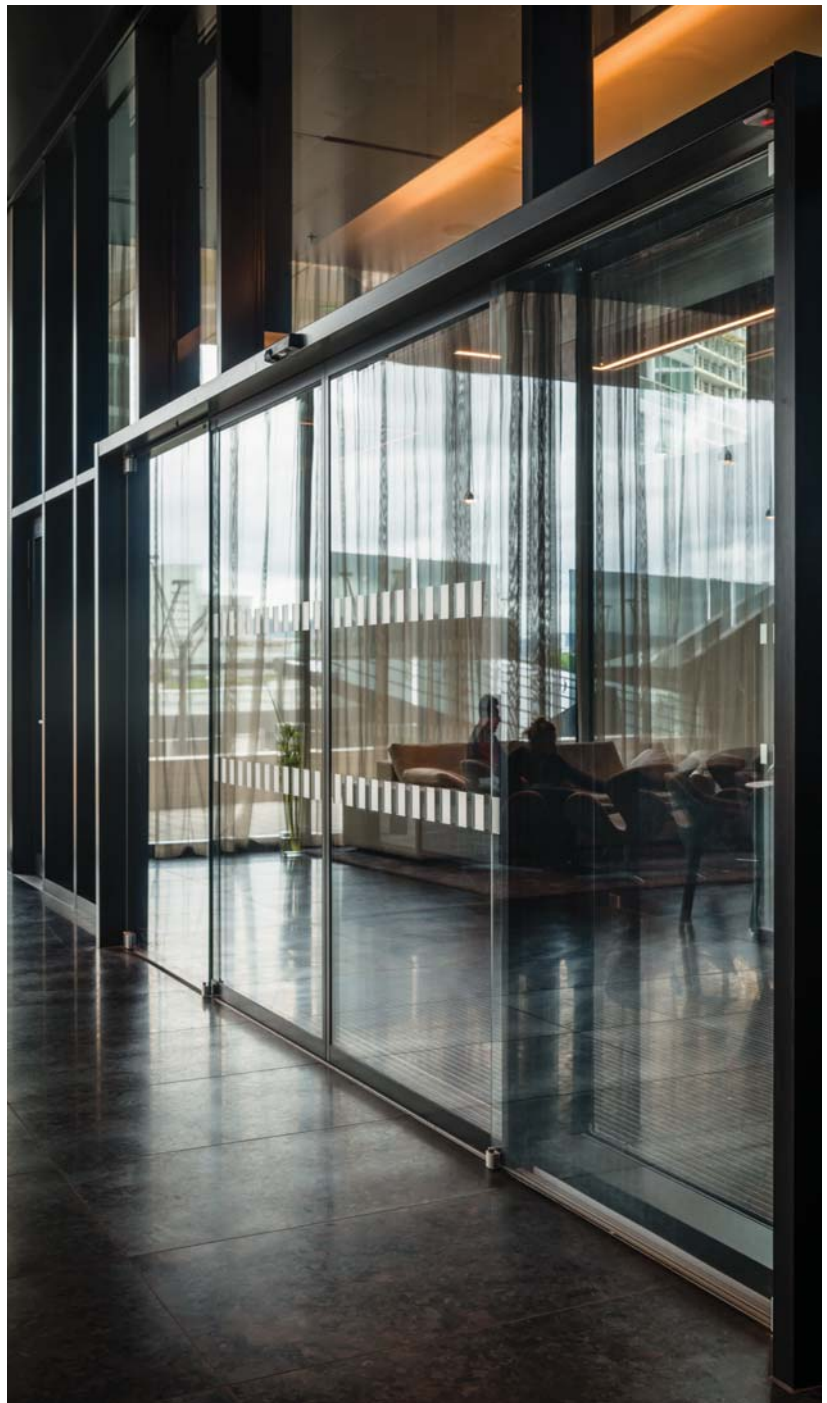

Features

- Supports wooden, aluminium and frameless glass door leaves with 12 mm thickness
- Applications for single and double leaf sliding doors
- Maximum door leaf weight: 120 kg
- Door opening width: Single leaf: 700-3,000 mm, Double leaf: 900-3,000 mm
- 5 operating modes selectable
- Automatic opening in the event of a power failure (Adjustable)

คุณสมบัติ

- เหมาะสำหรับประตูไม้ ประตูเฟรมอะลูมิเนียม และประตูกระจกเปลือยหนา 12 มม.
- เหมาะสำหรับประตูอัตโนมัติทั้งประตูบานเลื่อนเดี่ยวและบานคู่
- สามารถรับน้ำหนักบานประตูสูงสุด: 120 กก.
- ความกว้างช่องเปิด: บานเลื่อนเดี่ยว: 700-3,000 มม. บานเลื่อนคู่ 900-3,000 มม.
- สามารถปรับรูปแบบการทำงานประตู 5 แบบ
- สามารถกำหนดให้บานเลื่อนเปิดอัตโนมัติในกรณีที่เกิดเหตุการณ์ไฟฟ้าดับ

Powerdrive

Automatic sliding door Powerdrive is designed to operate heavy doors, such as large main entrances with wide openings and/or special decorations. Its economic and powerful motor can safely operate door leaves up to 180 kg per leaf. Rollers and running rails are engineered to allow a high through traffic volume.

อุปกรณ์บานเลื่อนอัตโนมัติ Powerdrive เหมาะสำหรับทางเข้า-ออกหลักขนาดใหญ่ ที่ต้องการช่องเปิดกว้างมากกว่าปกติ ด้วยมอเตอร์ทรงพลัง ที่ประหยัดและทนทาน โดยสามารถรับน้ำหนักประตูได้สูงสุด 180 กก./บาน ด้วยลูกกลิ้งและรางที่ออกแบบมาเป็นพิเศษเพื่อรับการใช้งานกับประตูที่มีน้ำหนักมาก และความถี่ในการใช้งานสูงโดยเฉพาะ



Features

- Supports wooden, aluminium and frameless glass door leaves with 12 mm thickness
- Applications for single and double leaf sliding doors
- Maximum door leaf weight: 180 kg
- Door opening width: Single leaf: 700-3,000 mm, Double leaf: 800-3,000 mm
- 5 operating modes selectable
- Automatic opening in the event of a power failure (Adjustable)

คุณสมบัติ

- เหมาะสำหรับบานประตูไม้ บานประตูเฟรมอะลูมิเนียมและบานประตูกระจกเปลือยหนา 12 มม.
- เหมาะสำหรับประตูอัตโนมัติทั้งประตูบานเลื่อนเดี่ยวและบานคู่
- สามารถรับน้ำหนักบานประตูสูงสุด: 180 กก.
- ความกว้างช่องเปิด: บานเลื่อนเดี่ยว: 700-3,000 มม. บานเลื่อนคู่ 800-3,000 มม.
- สามารถปรับรูปแบบการทำงานของประตู 5 แบบ
- สามารถกำหนดให้บานเลื่อนเปิดอัตโนมัติในกรณีที่เกิดเหตุการณ์ไฟฟ้าดับ



Doorson from Europe

Stylish designs combined with advanced functionalities in a complete package.

อุปกรณ์บานเลื่อนอัตโนมัติที่มาพร้อมการออกแบบที่โดดเด่น และฟังก์ชันการใช้งานที่หลากหลาย มาตรฐานการผลิตจากยุโรป



DOORSON 400



Interior automatic sliding door DOORSON 400 for single leaf application. It offers a smart stylish design and high-tech functionalities that can integrate into any interior and become practically invisible. It is a perfect fit for wall partition spaces. The timeless design and premium décor details make this door an excellent choice for residences, offices, restaurants, hospitals and other spaces that need an elegant, but efficient entrance. Its innovative “energy save” function consumes less than 0.5 W and saves 70% of electric energy while in the operating modes “open” or “closed”.

อุปกรณ์บานเลื่อนเดี่ยวอัตโนมัติสำหรับงานภายใน DOORSON 400 มาพร้อมกับการออกแบบที่ทันสมัยและฟังก์ชันการใช้งานล้ำสมัยที่เข้ากับการตกแต่งภายใน เหมาะเป็นผนังกันห้องสำหรับแบ่งโซนต่างๆ ด้วยการออกแบบที่ทันสมัยเหนือกาลเวลาและการตกแต่งบานประตูในระดับพรีเมียม ทำให้อุปกรณ์บานเลื่อนเดี่ยวอัตโนมัติ DOORSON 400 เป็นตัวเลือกที่ดีสำหรับที่พักอาศัย สำนักงาน ร้านอาหาร โรงพยาบาล และสถานที่อื่น ๆ ที่ต้องการความหรูหรา แต่สามารถใช้งานอุปกรณ์ที่มีประสิทธิภาพสูง นอกจากนี้อุปกรณ์บานเลื่อนเดี่ยว DOORSON 400 ยังประหยัดพลังงาน เมื่ออยู่ในฟังก์ชันประหยัดพลังงานจะใช้พลังงานเพียง 0.5 วัตต์ และประหยัดพลังงานสูงถึง 70% ของการทำงานในโหมดการทำงาน เปิด หรือ ปิด



Features

- Award winning design
- Supplied as a complete set with single leaf for interior doors
- Variable door leaf types
 - 400 thales: Frameless 10 mm tempered safety glass
 - 400 fusion: Aluminium framed with double glass 4 mm tempered safety glass
 - 400 timber: Aluminium framed wooden panel
- Wide choice of materials, colours and accessories.
- Max. door leaf weight: 65 kg
- Door opening height: 1,900–2,500 mm
- Door opening width: 700–1,100 mm

คุณสมบัติ

- ได้รับรางวัลชนะเลิศด้านการออกแบบ
- อุปกรณ์บานเลื่อนเดี่ยวอัตโนมัติแบบครบชุด สำหรับการใช้งานภายใน (พร้อมหน้าบาน)
- หลากหลายรูปแบบให้เลือก
 - บานกระจกเปลือยนิรภัย หนา 10 มม.
 - บานเฟรมอะลูมิเนียมพร้อมกระจกนิรภัยแผ่นคู่ หนา 4 มม.
 - บานไม้พร้อมเฟรมอะลูมิเนียม
- มีวัสดุ สี และอุปกรณ์การทำงานเสริมให้เลือกหลากหลาย
- น้ำหนักบานประตูสูงสุด: 65 กก.
- ความสูงประตู: 1,900-2,500 มม.
- ความกว้างช่องเปิดสูงสุด: 700-1,100 มม.



CONTROL UNIT, TRACK AND DOOR LEAF

935.06.122

Automatic sliding door Doorson 400

Häfele's Automatic sliding doors

Häfele's Automatic sliding doors from the 4SLIDE range are carefully engineered to meet the requirements of the most common application scenarios.

They provide a quality solution with focus on durability and low maintenance costs throughout their lifecycle. Combined with an elegant design, they are an attractive choice for commercial and residential use.

อุปกรณ์บานเลื่อนอัตโนมัติของเฮเฟล่ จากกลุ่มผลิตภัณฑ์ 4SLIDE ได้รับการออกแบบอย่างพิถีพิถัน เพื่อตอบสนองโจทย์การใช้งานแบบทั่วไป ด้วยคุณภาพที่สูงมาพร้อมกับความทนทานและค่าบำรุงรักษาที่ต่ำตลอดอายุการใช้งาน นอกจากนี้ยังมาพร้อมการออกแบบที่หรูหรา และเป็นตัวเลือกที่น่าสนใจกับงานอาคารพาณิชย์และที่อยู่อาศัย



4SLIDE Pro140T Model (P.19)
รายละเอียดสินค้าเพิ่มเติม (หน้า 19)

4SLIDE Pro120

The 4SLIDE Pro120 automatic sliding door is equipped with a powerful brushless DC-motor and an extremely quiet running gear. It supports a maximum door weight of up to 120 kg per leaf.

อุปกรณ์บานเลื่อนอัตโนมัติรุ่น 4SLIDE Pro120 กับระบบมอเตอร์แบบ DC อินทรวงพลังและระบบเกียร์ที่เงียบเป็นพิเศษ โดยสามารถรองรับน้ำหนักได้สูงสุด 120 กก./บาน



Operation switch
สวิตช์ควบคุมการทำงาน

Features

- Supports wooden, aluminium and frameless glass door leaves with 10, 12 or 15 mm thickness
- Maximum door leaf weight: 120 kg
- Applications for single and double leaf sliding doors
- Door opening width: Single leaf: 500-1,500 mm, Double leaf: 1,00-2,400 mm
- Door opening height: Max. 3,000 mm
- 5 operating modes selectable

คุณสมบัติ

- เหมาะสำหรับบานประตูไม้ บานประตูเฟรมอะลูมิเนียม และบานประตูกระจกเปลือยหนา 10, 12 และ 15 มม.
- สามารถรับน้ำหนักบานประตูสูงสุด: 120 กก.
- เหมาะสำหรับการติดตั้งบานเลื่อนอัตโนมัติทั้งบานเดี่ยว และบานคู่
- ความกว้างช่องเปิด: บานเลื่อนเดี่ยว: 500-1,500 มม. บานเลื่อนคู่ 1,000-2,400 มม.
- ความสูงช่องเปิดสูงสุด: 3,000 มม.
- สามารถการปรับรูปแบบการทำงานของประตู 5 แบบ

4SLIDE Pro140

The 4SLIDE Pro140 is a heavy duty automatic sliding door with great flexibility. The drive system with 2 rollers and one anti jump roller per carriage guarantees low wear and high cycle numbers. Its modular design can also be configured to be used as a telescopic automatic door. It supports a maximum door weight of up to 140 kg per leaf.

อุปกรณ์บานเลื่อนอัตโนมัติรุ่น 4SLIDE Pro140 มาพร้อมกับระบบการทำงานที่มีความยืดหยุ่นสูง ด้วยระบบขับเคลื่อนแบบ 2 ลูกกลิ้ง และระบบป้องกันลูกกลิ้งตกราง เพื่อลดการสึกหรอและมีจำนวนรอบในการขับเคลื่อนสูง โดยสามารถรองรับน้ำหนักได้สูงสุด 140 กก./บาน



Operation switch
สวิตช์ควบคุมการทำงาน

Features

- Supports wooden, aluminium and frameless glass door leaves with 10, 12 or 15 mm thickness
- Maximum door leaf weight: 140 kg
- Applications for single and double leaf sliding doors
- Door opening width: Single leaf: 800-2,000 mm, Double leaf: 800-3,000 mm
- Door opening height: Max. 3,000 mm
- 5 operating modes selectable

คุณสมบัติ

- เหมาะสำหรับบานไม้ บานอะลูมิเนียม และบานกระจกเปลือยที่มีความหนาขนาด 10, 12 และ 15 มม.
- สามารถรับน้ำหนักบานประตูสูงสุด: 140 กก.
- เหมาะสำหรับการติดตั้งบานเลื่อนอัตโนมัติทั้งบานเดี่ยว และบานคู่
- ความกว้างช่องเปิด: บานเลื่อนเดี่ยว: 800-2,000 มม. บานเลื่อนคู่ 800-3,000 มม.
- ความสูงช่องเปิดสูงสุด: 3,000 มม.
- สามารถการปรับรูปแบบการทำงานของประตู 5 แบบ

4SLIDE Pro220

The 4SLIDE Pro220 is a real powerhouse. It is a problem solver for special requirements. Sliding panels with large dimensions or heavy weights of up to 220 kg per leaf are driven reliably and silently in high-traffic areas. The robust design has been tested rigorously to ensure a long service time.

อุปกรณ์บานเลื่อนอัตโนมัติรุ่น 4SLIDE Pro220 เป็นทางออกสำหรับความต้องการลักษณะพิเศษของคุณ โดยเฉพาะกับบานเลื่อนที่มีขนาดใหญ่หรือน้ำหนักมาก ด้วยชุดขับเคลื่อนที่สามารถขับเคลื่อนได้อย่างดีและเงียบแม้ในบริเวณทางเข้าที่มีความถี่ในการใช้งานหนาแน่นมาก สามารถรองรับน้ำหนักได้สูงสุด 220 กก./บาน



Operation switch
สวิตช์ควบคุมการทำงาน

Features

- Supports wooden, aluminium and frameless glass door leafs with 10, 12 or 15 mm thickness
- Maximum door leaf weight: 220 kg
- Applications for single and double leaf sliding doors
- Door opening width: Single leaf: 800-2,000 mm, Double leaf: 1,000-3,000 mm
- Door opening height: Max. 3,000 mm
- 5 operating modes selectable

คุณสมบัติ

- เหมาะสำหรับบานไม้ บานอะลูมิเนียม และบานกระจกเปลือยที่มีความหนาขนาด 10, 12 และ 15 มม.
- สามารถรับน้ำหนักบานประตูสูงสุด: 220 กก.
- เหมาะสำหรับการติดตั้งบานเลื่อนอัตโนมัติทั้งบานเดี่ยว และบานคู่
- ความกว้างช่องเปิด: บานเลื่อนเดี่ยว: 800-2,000 มม. บานเลื่อนคู่ 1,000-3,000 มม.
- ความสูงช่องเปิดสูงสุด: 3,000 มม.
- รองรับการปรับรูปแบบการทำงานของประตู 5 แบบ

4SLIDE Pro140T (Telescopic)

A telescopic automatic sliding door is a great solution for limited spaces. It can reach a wider opening even in the narrowest places. The Pro140T comes in a one or two side opening variation. It creates a functional wide entrance that seamlessly adapts to any special architectural solution.

อุปกรณ์บานเลื่อนลากจูงตามกันอัตโนมัติเป็นทางออกที่ดีสำหรับพื้นที่ที่มีจำกัด ช่วยทำให้ช่องเปิดกว้างขึ้นได้ ถึงแม้ว่าพื้นที่จะหน้ากว้างแคบ สำหรับ 4SLIDE Pro140T มีทั้งรูปแบบการเปิดทั้งเปิดด้านเดียว และสองด้าน โดยสามารถออกแบบทางเข้าให้สอดคล้องกับสถาปัตยกรรมและการตกแต่งได้อย่างลงตัว

Features

- Suitable for interior and exterior door
- Configuration options for one- or two-sided telescopic doors
- Supports wooden, aluminium and frameless glass door leafs with 12 mm thickness
- Maximum door leaf weight
 - One-sided telescopic door: 80 kg/panel
 - Two-sided telescopic door: 80 kg/panel
- Door opening width
 - One-sided telescopic door: 900-2,500 mm
 - Two-sided telescopic door: 1,400-3,800 mm

คุณสมบัติ

- เหมาะสำหรับติดตั้งทั้งภายในและภายนอก
- เหมาะสำหรับติดตั้งบานเลื่อนตามกันอัตโนมัติแบบ 1 ด้าน และ 2 ด้าน
- เหมาะสำหรับบานไม้ บานอะลูมิเนียม และบานกระจกเปลือยที่มีความหนาขนาด 12 มม.
- รองรับน้ำหนักสูงสุดต่อบาน
 - สำหรับบานเลื่อนตามกัน 1 ด้าน รองรับน้ำหนักสูงสุด 80 กก./บาน
 - สำหรับบานเลื่อนตามกัน 2 ด้าน รองรับน้ำหนักสูงสุด 80 กก./บาน
- ความกว้างช่องประตู
 - สำหรับบานเลื่อนตามกัน 1 ด้าน 900-2,500 มม.
 - สำหรับบานเลื่อนตามกัน 2 ด้าน 1,400-3,800 มม.



Operation switch
สวิตช์ควบคุมการทำงาน

Opening type ลักษณะการเปิด	No. Leaf จำนวนบานทั้งหมด	No. Slide leaf จำนวนบานที่เลื่อนได้	No. Fix leafed จำนวนบานตาย
	6	4	2
	4	4	-
	3	2	1
	2	2	-

4SLIDE Store

The 4SLIDE Store is a value solution for common applications in stores. It is simple yet reliable with cost effective quick change parts. A wireless remote control selects the door modes and simplifies installation. There are also more switch and sensor options available to meet most requirements.

อุปกรณ์บานเลื่อนอัตโนมัติรุ่น 4SLIDE Store เป็นอีกทางเลือกสำหรับร้านค้าทั่วไป เนื่องจากสามารถติดตั้งได้ง่าย การเปลี่ยนชิ้นส่วนอะไหล่ได้อย่างรวดเร็ว และราคาประหยัดที่สามารถเลือกโหมดการทำงานได้หรือ สั่งการโดยผ่านรีโมทควบคุมการทำงานแบบไร้สาย นอกจากนี้ยังสามารถเพิ่มอุปกรณ์สวิตช์และเซ็นเซอร์อื่นๆ ได้ เพื่อรองรับการทำงานที่หลากหลายรูปแบบ



RF Remote Control
รีโมทควบคุมการทำงานแบบไร้สาย

Features

- 2 RF remote control units supplied with the set
- Supports wooden and aluminium door max 40 mm thickness
- Supports frameless glass door leafs with 12 mm thickness
- Applications for single and double leaf sliding doors
- Maximum door leaf weight
 - Single leaf 140 kg
 - Double leaf 130 kg/leaf
- Door opening width
 - Single leaf: 400–2,000 mm
 - Double leaf: 800–2,000 mm

คุณสมบัติ

- ชุดรีโมทควบคุมการทำงาน 2 ชุด มาพร้อมกับในชุดบานเลื่อนอัตโนมัติ
- เหมาะสำหรับบานไม้ และบานอะลูมิเนียมที่มีความหนาไม่เกิน 40 มม.
- เหมาะสำหรับบานกระจกเปลือยหนา 12 มม.
- เหมาะสำหรับกรติดตั้งบานเลื่อนอัตโนมัติทั้งบานเดี่ยว และบานคู่
- สามารถรับน้ำหนักบานประตู
 - บานเลื่อนเดี่ยว 140 กก.
 - บานเลื่อนคู่ 130 กก./บาน
- ความกว้างช่องเปิด
 - บานเลื่อนเดี่ยว: 400-2,000 มม.
 - บานเลื่อนคู่: 800-2,000 มม.

4SLIDE Home

The 4SLIDE Home is an automation kit for your existing manual sliding door. It can be retrofitted to most top hung sliding doors. The installation is simple and quick with the included wireless switches and DC power adaptor. For increased safety an optional infrared sensor is available.

อุปกรณ์บานเลื่อนอัตโนมัติ 4SLIDE Home เหมาะสำหรับการติดตั้งเพิ่มเติมจากบานเลื่อนด้วยมือแบบแขวนด้านบนที่คุณมีอยู่แล้วได้ ด้วยการติดตั้งที่ง่ายและรวดเร็ว มาพร้อมสวิตช์การสั่งเปิดประตูแบบไร้สาย แหล่งจ่ายไฟแบบ DC ในชุด นอกจากนี้ยังสามารถเลือกอุปกรณ์เสริมเป็นเซ็นเซอร์อินฟราเรด เพื่อเพิ่มความปลอดภัยให้มากยิ่งขึ้นได้อีกด้วย



Wireless Switches
สวิตช์แบบไร้สาย

Features

- Drive unit assembly to motorise standard manual sliding doors
- Support single leaf sliding doors: wooden and glass with aluminium frame
- Maximum door leaf weight: 80 kg
- Maximum door opening width: 1,000 mm
- 5 operation modes: Automatic (only with sensor), hold open, locked, pet mode and manual
- Special function: Push-and-Go, Toggle
- 2 RF wireless switches (battery powered)

คุณสมบัติ

- เหมาะสำหรับติดตั้งเพิ่มเติมเข้ากับประตูบานเลื่อนด้วยมือทั่วไป
- เหมาะสำหรับบานเลื่อนเดี่ยว: บานไม้และบานกระจกพร้อมเฟรมอะลูมิเนียม
- สามารถรองรับน้ำหนักบานสูงสุด: 80 กก.
- ความกว้างช่องเปิดสูงสุด: 1,000 มม.
- 5 โหมดการทำงาน: เปิดอัตโนมัติ (เมื่อใช้งานด้วยเซ็นเซอร์), เปิดค้าง, ล็อคประตู, การทำงานสำหรับสัตว์เลี้ยง และเปิดด้วยมือ
- ฟังก์ชันพิเศษ: เปิดประตูด้วยมือ จากนั้นประตูจะเปิดอัตโนมัติ และปุ่มสลับระหว่างการเปิด-ปิด
- สวิตช์ควบคุมการเปิด ด้วยความถี่วิทยุแบบไร้สาย

CONTROL UNIT AND TRACK

935.11.042

AUTO 1D SET WHITE 4SLIDE HOME



Performance Accessories

อุปกรณ์เสริม

Based on many years of experience, Hafele is offering a selected range of accessories for a safe and secure door operation. Depending on the chosen automatic door model, we consult you to choose the best option to meet your requirements.

จากประสบการณ์ที่สั่งสมมานานหลายปี เฮเฟล่ขอเสนออุปกรณ์เสริมที่คัดสรรมาเพื่อการใช้งานที่ปลอดภัยของคุณทั้งนี้ การเลือกใช้อุปกรณ์เสริมนี้จะแตกต่างกันออกไป ซึ่งขึ้นอยู่กับรุ่นและรูปแบบการใช้งาน เฮเฟล่สามารถให้คำปรึกษา เพื่อนำเสนอตัวเลือกที่ดีที่สุดให้ตรงตามความต้องการและการใช้งานของคุณ

Activation & Safety Sensors

อุปกรณ์ควบคุมการเข้า-ออกและเซ็นเซอร์สำหรับความปลอดภัย

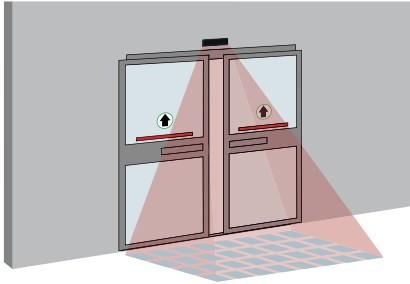

ACTIVE INFRARED SENSOR (AIR) เซ็นเซอร์อินฟราเรด

- Adaptable to all environments
- Superior stability
- Simple adjustment
- 4 Rows of AIR curtains adjustable
- สามารถติดตั้งได้ทุกสภาพแวดล้อม
- มีความเสถียรสูง
- การปรับตั้งค่าที่ง่าย
- มีแนวตรวจจับ 4 แถว สามารถปรับได้

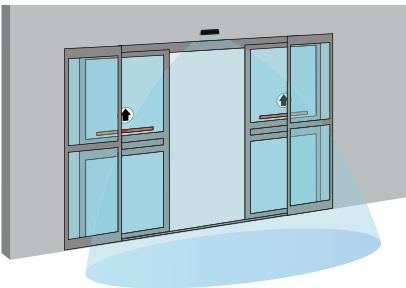

RADAR SENSOR เซ็นเซอร์เรดาร์

- Adjustable radar angle (vertical)
- Adjustable detection field
- Easy to open
- Microwave technology
- สามารถปรับองศาของเรดาร์ในแนวตั้งได้
- สามารถปรับขนาดพื้นที่การตรวจจับได้
- ง่ายต่อการเปิด
- ใช้เทคโนโลยีไมโครเวฟ

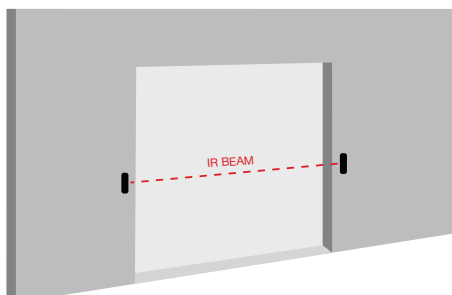
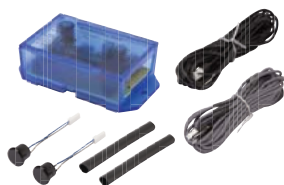

PHOTOCELL INFRARED BARRIER ตาแม่อินฟราเรด

- Small size infrared beams
- Easy fitting in most door profiles
- Immune to ambient light
- Control box with one relay
- มีขนาดเล็ก
- ติดตั้งง่ายในโปรไฟล์บานประตูที่ใช้กันทั่วไป
- คงทนต่อแสงภายนอก
- มาพร้อมกล่องคอนโทรลและรีเลย์ 1 ตัว

Switches

สวิตช์ควบคุมการเปิด



INFRARED TOUCHLESS SWITCH

สวิตช์แบบไร้สัมผัส

- Surface mount
- Optical infrared sensor
- Adjustable range 3-15 cm
- การติดตั้งแบบติดลอย
- การทำงานโดยใช้เซ็นเซอร์อินฟราเรด
- สามารถปรับระยะตรวจจับวัตถุที่ 3-15 ซม.



WIRELESS TOUCH SWITCH

สวิตช์แบบไร้สาย

- Radio frequency operated (RF)
- Battery powered
- Secure RF pairing
- Receiver unit with one relay
- การทำงานโดยใช้คลื่นความถี่วิทยุ
- ใช้แบตเตอรี่
- มีความปลอดภัยในการเชื่อมต่อกับคลื่นความถี่วิทยุ
- มีตัวรับสัญญาณพร้อมกับรีเลย์ 1 ตัว

Access Control Options

ตัวเลือกอุปกรณ์ควบคุมการเข้า-ออก



FACE RECOGNITION TERMINAL

เครื่องสแกนใบหน้า

- Reliable access controller
- Option to add card reader
- Web browser interface
- อุปกรณ์ควบคุมที่มีความแม่นยำ
- สามารถเพิ่มตัวอ่านคีย์การ์ดได้
- สามารถใช้งานผ่านเว็บเบราว์เซอร์ได้



CARD READER TERMINAL

เครื่องอ่านคีย์การ์ด

- Reliable access controller controller
- RFID card
- Easy configuration
- Relay output
- อุปกรณ์ควบคุมที่มีความแม่นยำ
- ใช้งานกับบัตรประเภท RFID
- ง่ายต่อการตั้งค่า
- สัญญาณออกแบบรีเลย์





Dimensions Guide

ขนาดของอุปกรณ์



ECdrive

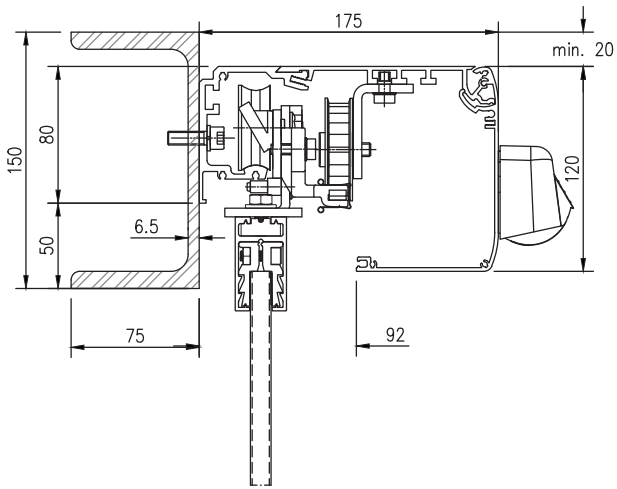

Powerdrive

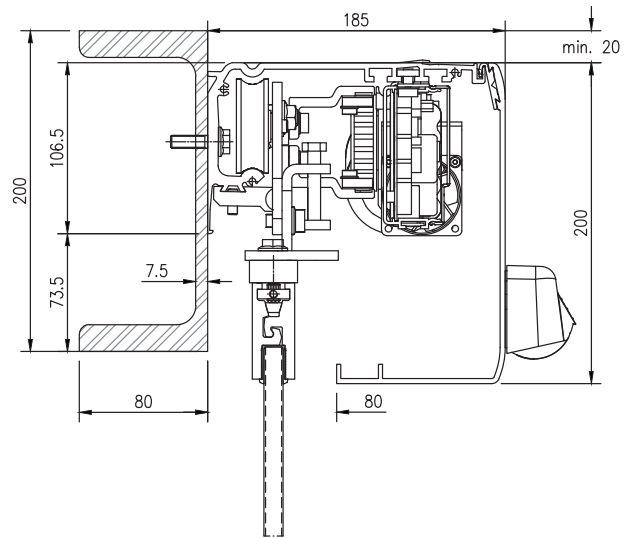

doorson

DOORSON 400

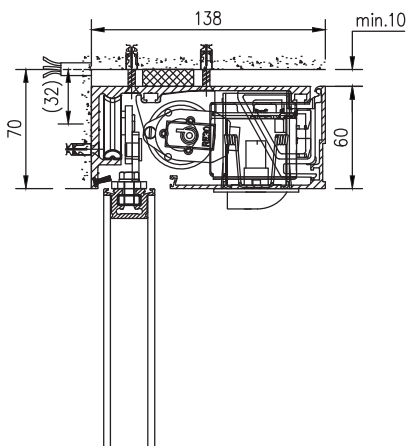



4SLIDE Pro120

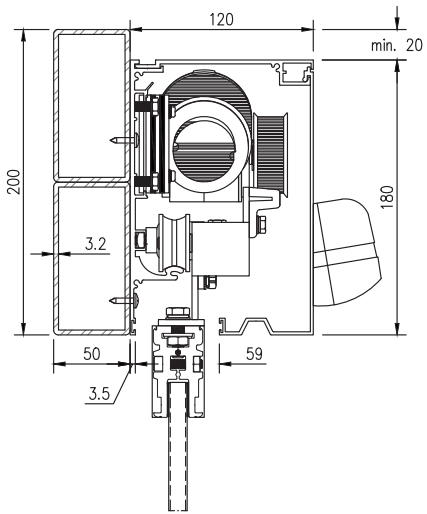

4SLIDE Pro140

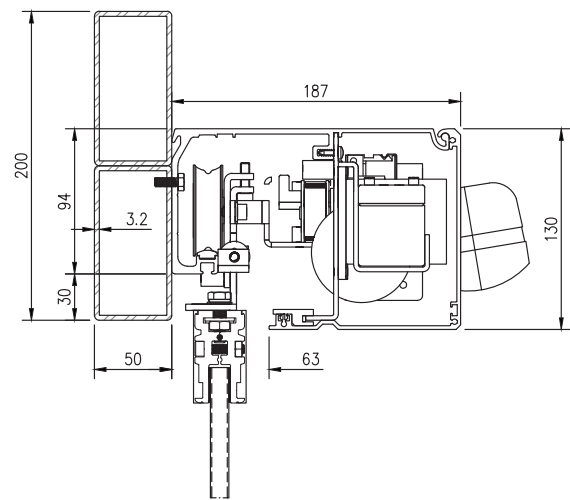

4SLIDE Pro220

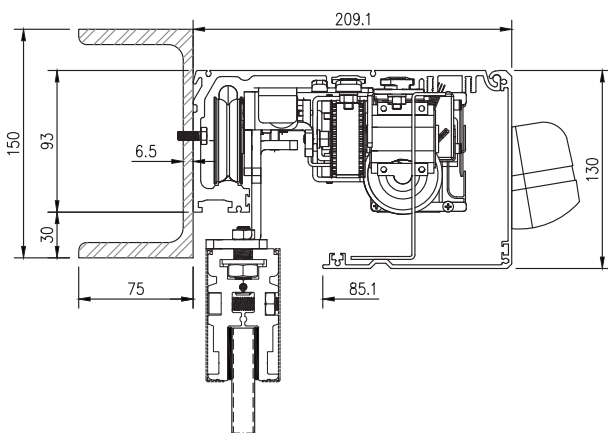

Dimensions Guide

ขนาดของอุปกรณ์

4SLIDE Pro140T

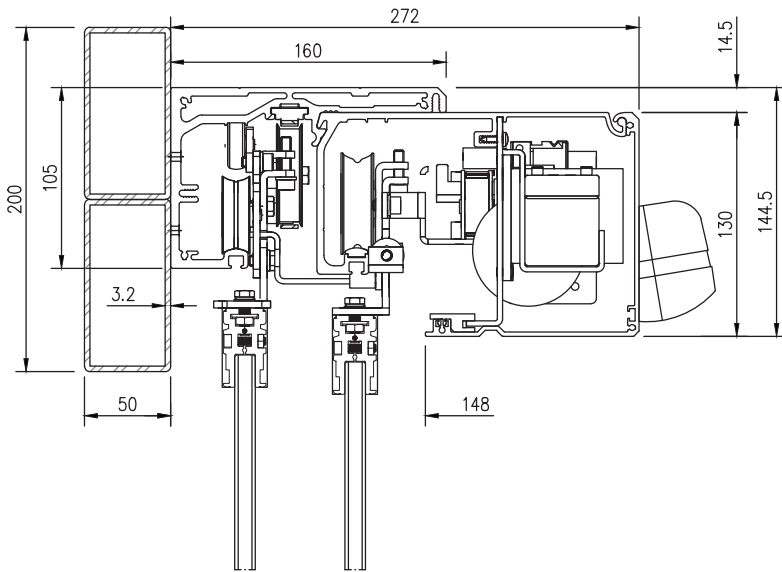

4SLIDE Store

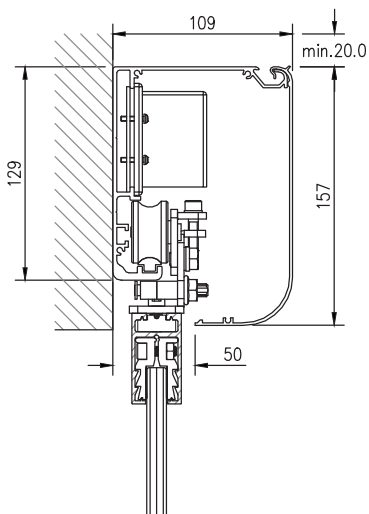

4SLIDE Home

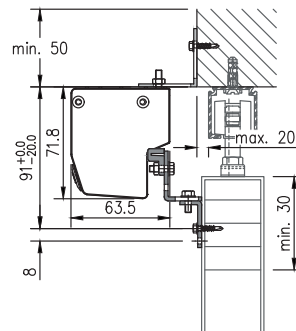



 hafelethailand

 hafelethailand

 Häfele Thailand

 Häfele Thailand

 Häfele Thailand

 Häfele Thailand



*New products,
latest information
and regular promotions!*

www.hafele.com
www.hafelethailand.com



*Contact our sales department
for detailed information!*

info@hafele.co.th



*Online Shop:
24 hours - Exclusive & Easy!*
www.hafelehome.co.th

Häfele (Thailand) Limited

Häfele Design Studio (Bangkok)
57 Soi Sukhumvit 64, Sukhumvit Rd.,
Phrakanong Tai, Phrakanong,
Bangkok 10260
Telephone: (02) 768-7171

Häfele Design Studio (Pattaya)
88/8 Moo 11, Nongprue,
Banglamung, Chonburi 20150
Telephone: (038) 332-485-8

Häfele Design Studio (Hua Hin)
15/84 Hua Hin 29,
Petchkasem Rd., Hua Hin,
Prachubkirikhan 77110
Telephone: (032) 547-704

Häfele Design Center (Phuket)
Opposite Big C, 81 Moo 5,
Chalermprakiet Ror-9 Rd.,
Vichit, Muang, Phuket 83000
Telephone: (076) 304-460

Häfele Design Studio (Chiang Mai)
498 Chiang Mai-Lampang Road
Thasala, Muang Chiang Mai,
Chiang Mai 50000
Telephone: (053) 240-300

