



กิตติวัฒนา
KITTIWATTANA

คู่มือการใช้งาน

User's Guide



เครื่องนวดแป้งขนมปัง แบบ 2 แขน
ขนาด 10 กก.

www.kittiwattana.com

วิธีการใช้งาน เครื่องนวดแป้ง 10 กก.

- เครื่องนวดแป้ง 2 แขน ขนาด 10 กก. สามารถนวดแป้งขนมปังได้ 10 กก. (ไม่รวมส่วนผสมอื่น)
การทำงานของเครื่อง ใสแป้งตามปริมาณที่ต้องการ (ไม่มากกว่า 10 กก. และไม่น้อยกว่า 3 กก.)
ใส่ส่วนผสมอย่างอื่นตามสูตรของลูกค้า (ระดับการใส่ส่วนผสมและปริมาณ ขึ้นอยู่กับสูตรลูกค้า)
- ใสแป้งและส่วนผสมตามต้องการแล้วกด (**1**) สวิตช์ ON เปิดเครื่อง
 - ถ้าต้องการตั้งเวลาในการนวดแป้ง ให้ตั้งเวลาก่อนแล้วเปิด กด (**5**) สวิตช์ ON
 - เมื่อส่วน ผสมหรือแป้งขนมปังได้ตามต้องการ กด OFF ปิดเครื่อง (**2**)
 - เมื่อตัวตั้งเวลาดังเตือนให้กด (**5**) สวิตช์ OFF ที่ตัวตั้งเวลาเพื่อปิดเสียง

วิธีการตั้ง TIMER ตัวตั้งเวลาในการนวดแป้ง

1. กดปุ่ม (**A**) ตั้งเปลี่ยนให้เป็น S = วินาที / M = นาที / H = ชั่วโมง ตามต้องการก่อน
2. กดปุ่ม (**B**) ตั้งจำนวนเวลาที่ต้องการ เช่น 15 M คือ 15 นาที หรือ 01 H คือ 1 ชั่วโมง
3. กดปุ่ม (**5**) 1 ครั้ง เปิดให้ไทม์เมอร์ทำงาน ช่องแสดงผลจะนับเวลาลงหลังจากจอนครบกำหนดเวลาที่ตั้งแล้วจะมีเสียงเตือน ให้กดปุ่ม-ปิดไทม์เมอร์ (**5**) อีก 1 ครั้งเพื่อปิด

*** ไทม์เมอร์ตั้งเวลา เป็นการตั้งเตือนระยะเวลาในการทำงานเท่านั้น ไม่ได้เป็นการตั้งเปิด-ปิดเครื่อง ***

ข้อแนะนำ

- *** เครื่องนวดแป้ง 2 แขนขนาด 10 กก. ไม่ควรต่อกับปลั๊กบ้าน หรือปลั๊กใช้ร่วมกับเครื่องใช้ไฟฟ้าอื่นๆ
- *** ลูกค้าควรต่อเบรกเกอร์ขนาด 15A แยกต่างหาก
- *** ควรติดตั้งสายดินเพื่อความปลอดภัย



กิตติวัฒนา
KITTIWATTANA

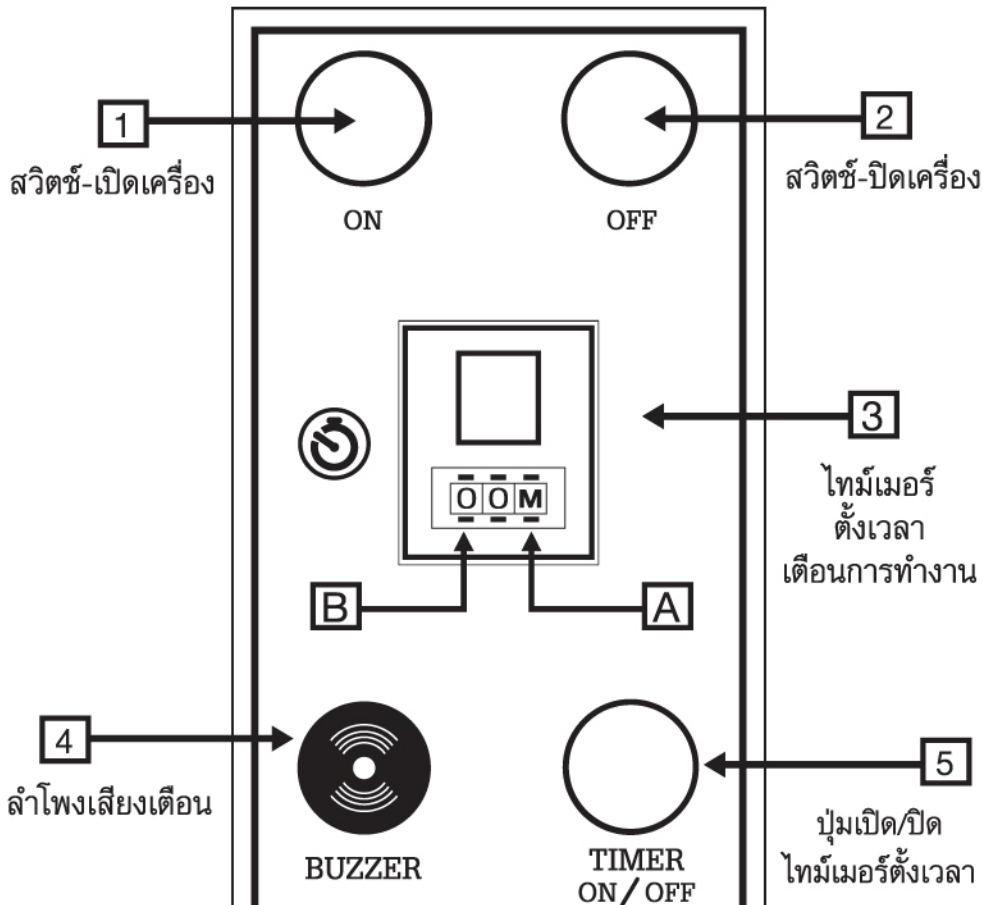

กิตติวัฒนา

KITTIWATTANA

SINCE 1972

1596-1598 ถ.อ่อนนุช แขวงสวนหลวง
เขตสวนหลวง กรุงเทพฯ 10250

Tel. 0-2321-0436, 0-2322-8268, 0-2322-8185

www.kittiwattana.com E-Mail : info@kittiwattana.com

Double Arms Mixer / เครื่องผสมแป้ง 2 แขน

Model	H.P	VOLTS	Mixer Speed	Bowl Speed
KMN-10	1	220	86 / Min.	16 / Min.



กิตติวัตนา
KITTIWATTANA

1596-1598 ถ.อ่อนนุช แขวงสวนหลวง เขตสวนหลวง กรุงเทพฯ 10250

Tel. 0-2321-0436 , 0-2322-8268 , 0-2322-8185 Fax. 0-2322-8213 , 0-2720-5153

www.kitiwattana.com E-Mail : info@kitiwattana.com

Line : [kitiwattana](https://www.line.me/tv/kitiwattana)