

SUPER SERIES SAND FILTER

ผลิตจากวัสดุโพลีเอทิลีนที่มีความหนาทนทานเป็นพิเศษ ตัวถังรองรับใช้เทคโนโลยีผลิตโดยการเป่าขึ้นรูปแบบขึ้นเดียว การออกแบบโครงสร้างของถังให้รองรับการใช้งานได้ในทุกสภาพอากาศ ด้วยเอกลักษณ์เฉพาะนี้ที่ทำให้การกรองน้ำได้สะอาดที่สุด และการ Backwash ที่ดีขึ้น

ข้อดี

- ประสิทธิภาพการกรองที่มากขึ้น: พื้นที่กรองเพิ่มขึ้น 30% ช่วยเพิ่มปริมาณ และคุณภาพในการกรองได้ดีขึ้น
- วัสดุที่ปลอดภัย เป็นมิตรกับสิ่งแวดล้อม และทนต่อการกัดกร่อน จึงเหมาะสำหรับสระว่ายน้ำทุกประเภท
- ดูแล บำรุงรักษาได้ง่าย: ด้วยระบบที่ไม่ซับซ้อน จึงไม่จำเป็นต้องใช้เครื่องมือใดๆ ในการใช้งาน หรือดูแลบำรุงรักษา

คุณสมบัติเด่น

- เหมาะสำหรับสระว่ายน้ำที่มีระบบบำบัดหลากหลายประเภท เช่น ระบบเกลือ ระบบยูวี ระบบโอโซน และเคมีดูแลสระอื่นๆ
- สามารถใช้ได้ทั้งสระว่ายน้ำทั่วไป สระสปา สวนน้ำ หรือ Water Feature ต่างๆ
- ง่ายต่อการบำรุงรักษา ซ่อมแซม และเปลี่ยนทดแทนในระบบเดิม



- สระว่ายน้ำต้องการน้ำที่ใสสะอาดมากขึ้น
- ทำให้คุณภาพน้ำดีขึ้นด้วยวิธีการอย่างมืออาชีพ

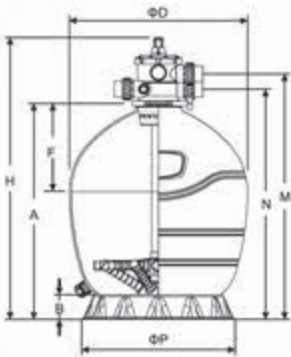

	SDG-17	SDG-20	SDG-24	SDG-26
ΦD(mm)	425	500	600	650
H(mm)	767	890	983	1028
B(mm)	75	75	75	90
A(mm)	526	650	743	787
ΦP(mm)	390	390	390	560
N(mm)	579	702	795	839
M(mm)	635	758	850	895
F(mm)	195	236	285	319

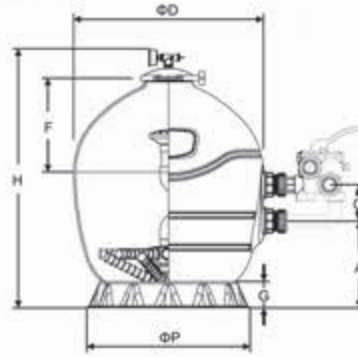

	SCG-20	SCG-24	SCG-26
ΦD(mm)	500	600	650
H(mm)	736	830	887
A(mm)	241	310	296
ΦP(mm)	390	390	560
C(mm)	125	125	125
G(mm)	75	75	90
F(mm)	236	285	319

PRODUCT PARAMETERS

Model	Pipe Size		Filter Area (m ²)	Design Flow		0.5-0.8mm Sand Weight (kg)	Tank Volume (m ³)	Valve Volume (m ³)	Tank Weight (kg)	Valve Weight (kg)
	inches	mm		m ³ /h	lpm					
SDG-17	1.5	50	0.14	7.0	117	50	0.11	0.02	9.8	3
SDG-20	1.5	50	0.19	9.5	158	90	0.16	0.02	12.3	3
SDG-24	1.5	50	0.27	13.5	225	140	0.26	0.02	15.2	3
SDG-26	1.5	50	0.32	16.0	267	170	0.34	0.02	18	3

Note: The model SDG-17 is with one layer lateral.

Model	Pipe Size		Filter Area (m ²)	Design Flow		0.5-0.8mm Sand Weight (kg)	Tank Volume (m ³)	Valve Volume (m ³)	Tank Weight (kg)	Valve Weight (kg)
	inches	mm		m ³ /h	lpm					
SCG-20	1.5	50	0.19	9.5	158	90	0.16	0.02	13.3	3
SCG-24	1.5	50	0.27	13.5	225	140	0.26	0.02	16.2	3
SCG-26	1.5	50	0.32	16.0	267	170	0.34	0.02	19	3

MAXIMUM WORKING PRESSURE: 40psi/2.8kg/cm²
 MAXIMUM TEMPERATURE: 50 °C



บริษัท วิน วิน เอ็นจิเนียริ่ง ซัพพลาย จำกัด
 7/11 ซอย 01 กาญจนนาถิ์ 5/5 ถนนกาญจนาภิเษก
 แขวงท่าแร้ง เขตบางเขน กรุงเทพมหานคร 10220
 โทรศัพท์: 02-989-1111, 02-130-6134-35 แฟกซ์: 02-130-6136