

# PERFLEX

Extender-Cycle D.E. Filter

## PerFlex

เครื่องกรองชนิดใช้ผงกรอง D.E. หรือเครื่องกรองผ้าสำหรับสระว่ายน้ำผลิตโดย HAYWARD จากประเทศสหรัฐอเมริกา รุ่น Perflex Extended-Cycle D.E. เครื่องกรองผ้าที่สามารถทำความสะอาดน้ำให้ใสสะอาดได้อย่างรวดเร็วในราคาประหยัด เป็นการผสมผสานการออกแบบการกรองโดยกำจัดอนุภาคที่มีขนาดเล็กเพียงแค่ว่า 1 ไมครอน ด้วยเทคโนโลยี Flex-Tube ที่ผ่านการจดสิทธิบัตร โดยใช้ร่วมกันกับผงสำหรับการกรองซึ่งนับว่าเป็นสื่อตัวกรองที่มีประสิทธิภาพที่สุด ทำให้ผลลัพธ์ที่ได้คือความใสของน้ำที่เหนือกว่า และมีรอบในการกรองที่มากขึ้นโดยไม่ต้องทำการล้างย้อน นอกจากนี้ Perflex ยังสามารถทำความสะอาดได้โดยไม่ต้องล้างย้อนจึงทำให้ประหยัดน้ำได้ถึง 100 แกลลอน เป็นเครื่องกรองที่ยอดเยี่ยมที่จะติดตั้งกับสระว่ายน้ำใหม่ เพื่อให้ใส สะอาดและมีประกายแวววาว

## APPLICATIONS

- สระว่ายน้ำแบบ Above-ground และ On-ground
- สระสปาแบบ In-Ground ขนาดเล็ก

## FEATURES

- ตัวถังสามารถถอดและประกอบได้ง่าย
- สามารถกรองทำความสะอาดน้ำได้อย่างรวดเร็ว และสามารถกำจัดสิ่งสกปรกที่อนุภาคเล็กมากในครั้งแรกที่น้ำไหลผ่าน
- สามารถใช้ร่วมกับผงกรอง D.E. เพื่อให้มีประสิทธิภาพในการกรองได้ละเอียดที่สุด
- ระบบ Flex-Tube ที่ได้รับการจดสิทธิบัตรนั้นสามารถนำมาทำความสะอาดและนำกลับมาใช้ใหม่ได้อย่างมีประสิทธิภาพ เพียงแค่ล้างผงกรองเก่าและสิ่งสกปรกออกไป
- คันโยกที่ออกแบบเป็นพิเศษเพื่อให้สะดวกต่อการเปิดฝาและทำความสะอาดตัว Flex-Tubes ได้ง่าย และสามารถเติมผงกรองใหม่ได้ทันที
- ได้รับการออกแบบมาโดยเฉพาะเพื่อให้สามารถไล่อากาศที่อาจมีอยู่ในระบบออกไปได้โดยผ่านน้ำที่กรองแล้วกลับสู่สระน้ำ
- เป็นการรวมกันระหว่างการกระจาย และการผสม ที่ถูกออกแบบมาโดยเฉพาะเพื่อเป็นการสร้างชั้นกรองของผงกรอง D.E. อย่างสม่ำเสมอ



## DIMENSIONS

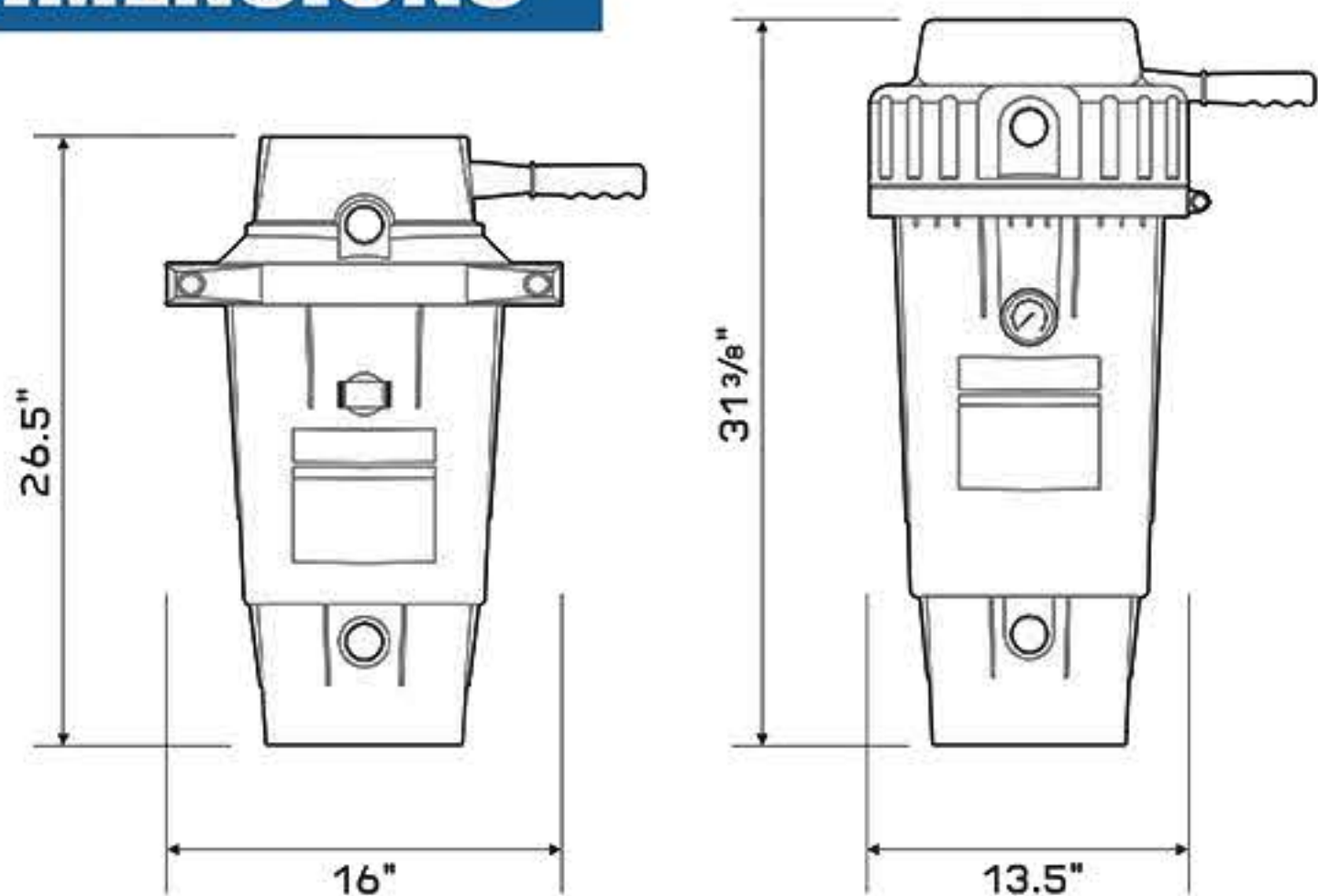

## Perflex Extended-Cycle D.E. Filter Buying Guide

รุ่น	พื้นที่การกรอง	แรงดันสูงสุด	ขนาด		น้ำหนัก	ปริมาณผงกรอง D.E.
			กว้าง	สูง		
EC40AC	20 ft. <sup>2</sup>	3.45 bar	16"	26 1/2"	11.8 กก.	1.81 กก.
EC50AC	25 ft. <sup>2</sup>	3.45 bar	34 1/2"	31 3/8"	13.6 กก.	2.27 กก.

หมายเหตุ: ใส้กรอง EC40A ใช้เปลี่ยนแทน EC40AC ใส้กรอง EC50A ใช้เปลี่ยนแทน EC50AC

### ข้อมูลด้านประสิทธิภาพ ของเครื่องกรอง

รุ่น	พื้นที่การกรอง	อัตราการไหล	รอบการก่อกวน (ในหน่วยแกลลอน)	
			8 ชั่วโมง	10 ชั่วโมง
EC40AC	20 ft. <sup>2</sup>	48 GPM	23,040	28,800
EC50AC	25 ft. <sup>2</sup>	72 GPM	34,560	43,200

รุ่น	เการวัดความดัน	ท่อเดิน 1.5" แบบ Deluxe	เช็ควาล์วในตัว	Port สำหรับเช็คและบริการ
EC40AC	/	/	/	/
EC50AC	/	/	/	/

