

# แนวคิดหลักในการออกแบบระบบ ...

คนที่มีคุณภาพ

งานที่เหมาะสม

ความรู้/ทักษะ/สมรรถนะที่ต้องการ

ค่าตอบแทนที่เป็นธรรม

# เปรียบเทียบโครงสร้างชั้นงานและประเภทตำแหน่ง

เดิม

ใหม่

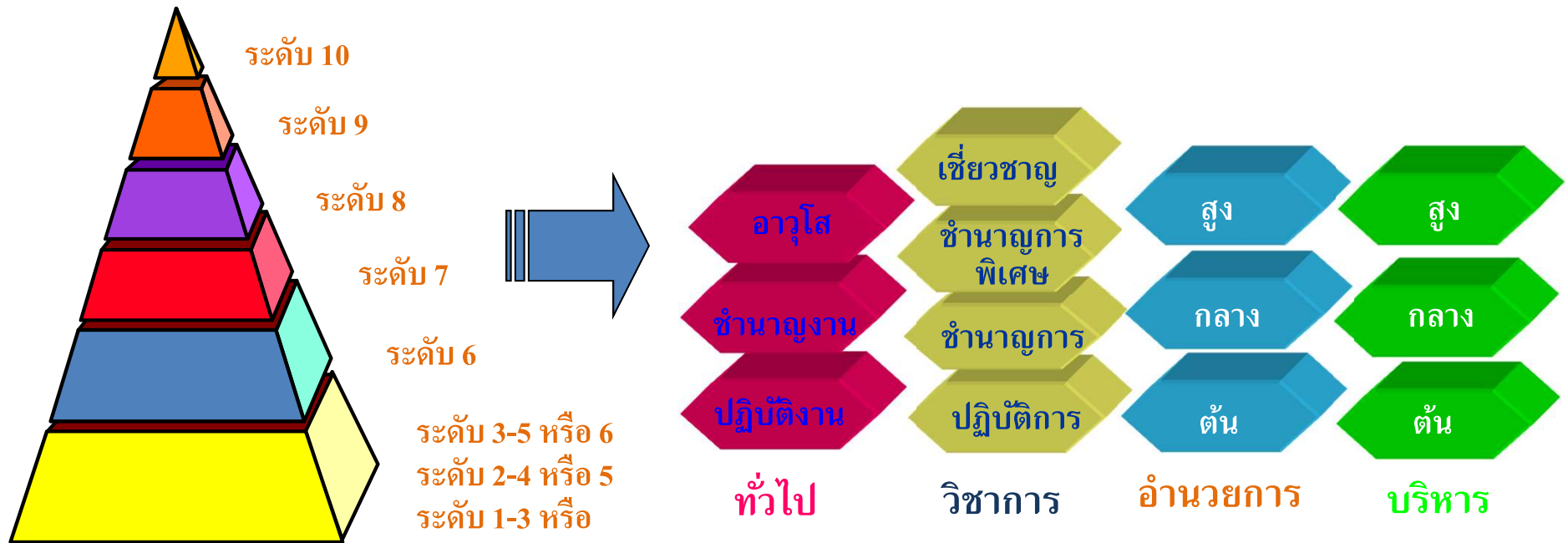

- จำแนกเป็น 10 ระดับ
- มีบัญชีเงินเดือนเดียว

- จำแนกกลุ่มตำแหน่งเป็น 4 ประเภท
- แต่ละกลุ่มมีการแบ่งระดับตามค่างานและโครงสร้างการทำงานในองค์กร
- มีบัญชีเงินเดือนพื้นฐานแยกแต่ละประเภท/ ระดับ
- กำหนดชื่อเรียกระดับตำแหน่งแทนตัวเลข

# เปรียบเทียบเส้นทางความก้าวหน้า ประเภททั่วไป (สายงาน 1/2)

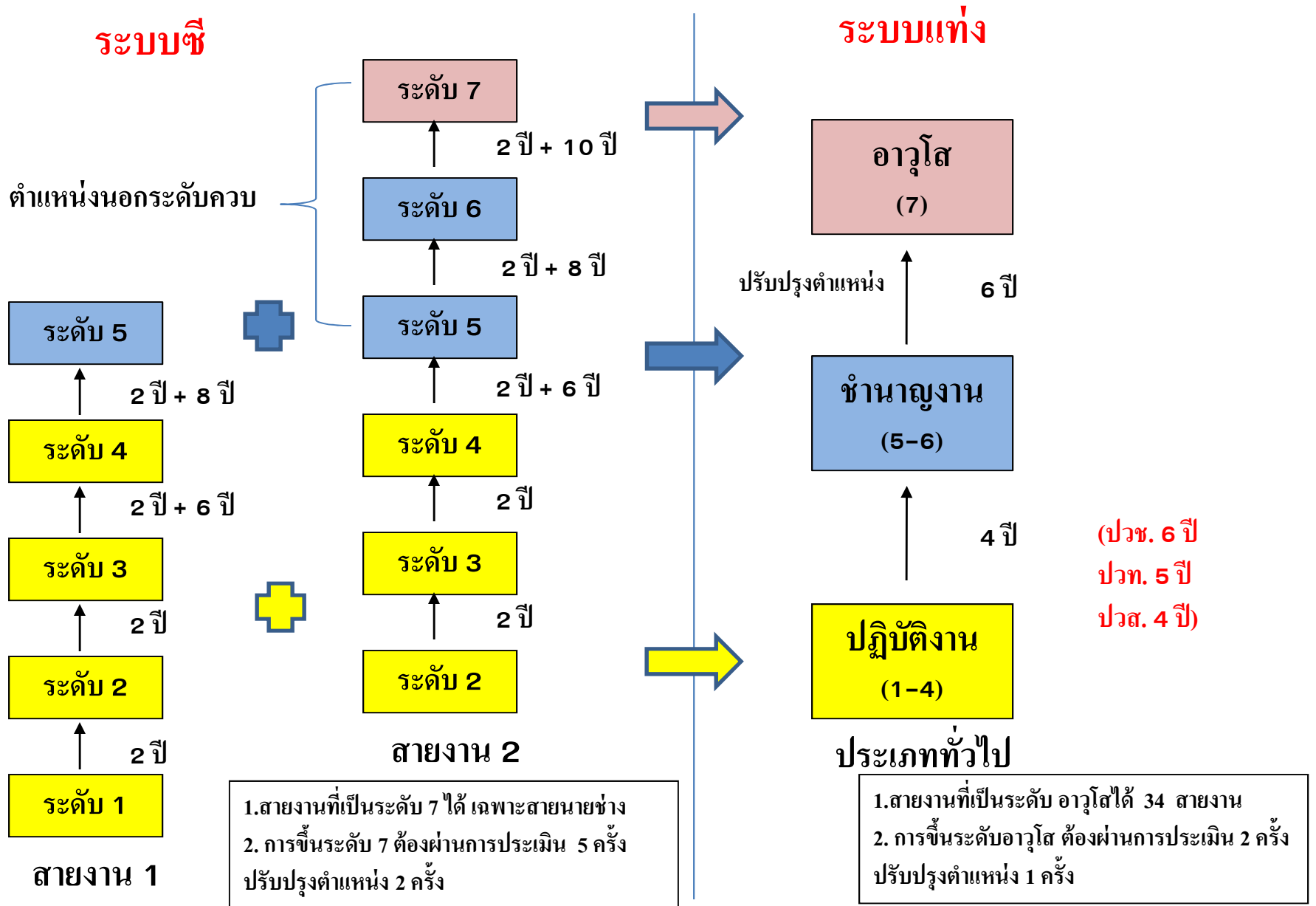

# เปรียบเทียบเส้นทางความก้าวหน้า ประเภทวิชาการ (สาย 3/4)

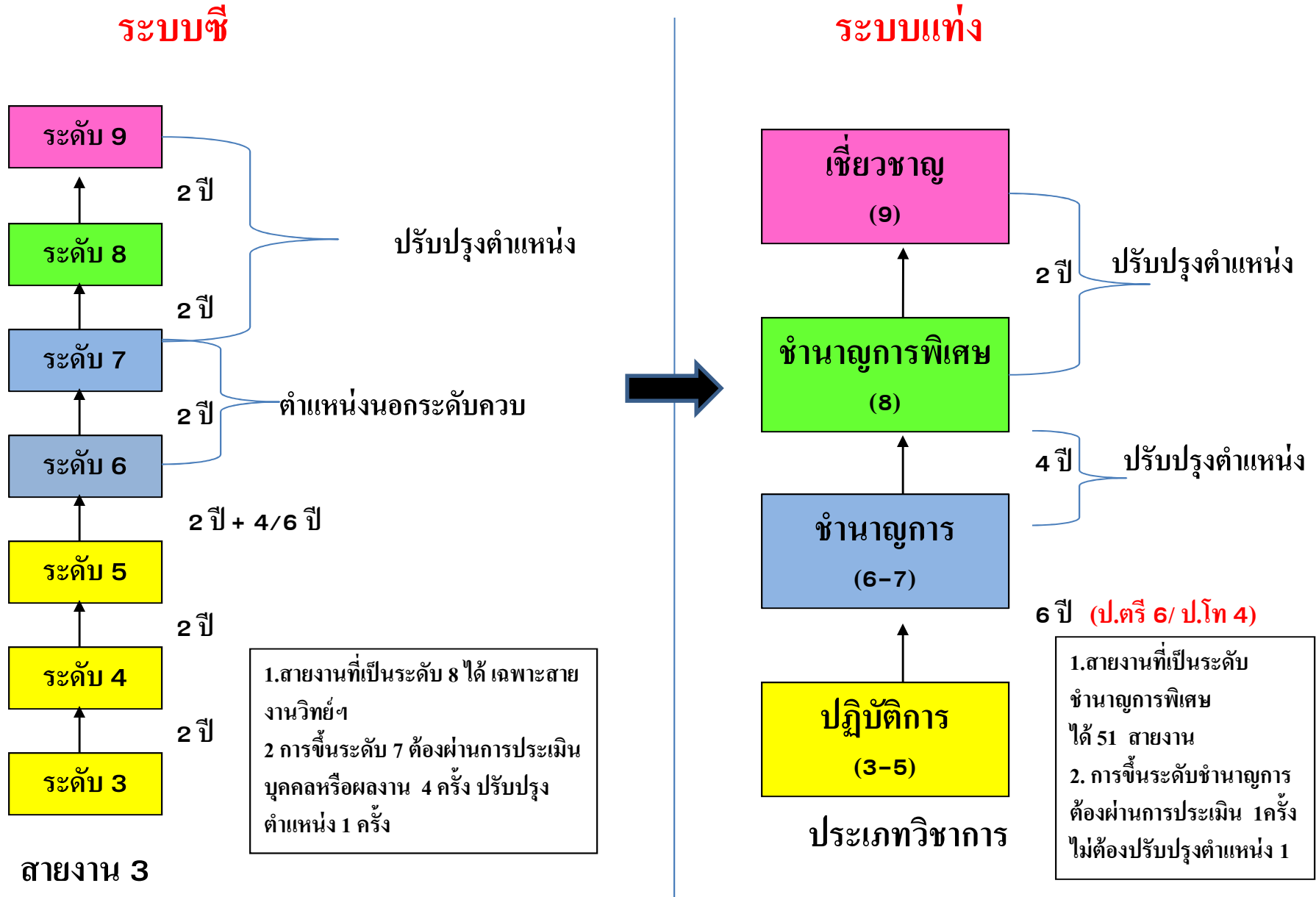



# สรุปลสาระสำคัญคำสั่งหัวหน้า คสช. ที่ 8/2560 เรื่อง การขับเคลื่อนการปฏิรูปการบริหารงานส่วนบุคคลท้องถิ่น

เปลี่ยนอำนาจ การสอบจาก ท้องถิ่น เป็น ก.กลาง เพื่อปฏิรูปการบริหารงานบุคคลของท้องถิ่น



การสรรหาข้าราชการส่วนท้องถิ่น



1. สอบแข่งขัน เพื่อบรรจุบุคคลเข้ารับราชการ
2. สอบคัดเลือก / คัดเลือก เพื่อดำรงตำแหน่งปลัด / รองปลัด/ผอ./หัวหน้าฝ่าย

ก.กลาง ดำเนินการ แทน

## การโอน



### ก.กลาง

- มีมติให้โอนไป อปท. อื่นได้
- ไม่ต้องถามความสมัครใจ
- อปท. มีอาจปฏิเสธการรับโอน



### ก.กลาง

เป็นองค์กรที่ให้ความเป็นธรรม และแก้ไขปัญหาคความขัดแย้ง ในการบริหารงานบุคคลส่วนท้องถิ่น



## คำสั่ง ม 44

1. สร้างมาตรฐานบุคลากรท้องถิ่น สู่ มาตรฐานการบริการสาธารณะไม่ใช้การดึงอำนาจกลับมาส่วนกลาง
2. การดำเนินการโดยหน่วยงานกลางเป็นการค่าใช้จ่ายประหยัด
3. สร้างความเสมอภาคในโอกาส ในการเข้ารับราชการ
4. เป็นการสร้างศักดิ์ศรีให้แก่ ขรก.ท้องถิ่น และ สถ
5. สร้างความเชื่อมั่น และศรัทธา ในระบบบริหารงานบุคคลท้องถิ่น โดยเฉพาะการสอบแข่งขัน การคัดเลือก สอบคัดเลือก

ความมุ่งหมาย : ระบุสภาพปัญหา และความรุนแรงของปัญหาที่เกิดขึ้นในระบบบริหารงานบุคคลส่วนท้องถิ่น จึงเป็นกรณีจำเป็นที่ต้องแก้ไขปัญหาย่างเร่งด่วน โดยกำหนดให้ ก.จ. ก.ท. และ ก.อบต. เข้ามาทำหน้าที่เกี่ยวกับการสอบแข่งขัน การคัดเลือก การสอบคัดเลือก และการโอนกรณีที่มีเหตุผลความจำเป็น แต่ในกระบวนการอื่นๆ ที่เกี่ยวข้อง เช่น การกำหนดตำแหน่ง การปรับปรุงตำแหน่ง ฯลฯ ยังคงเป็นไปตามความต้องการและความเหมาะสมของแต่ละองค์กรปกครองส่วนท้องถิ่น

ความมุ่งหมาย : การอาศัยความในมาตรา 44 ของรัฐธรรมนูญแห่งราชอาณาจักรไทย (ฉบับชั่วคราว) พุทธศักราช ๒๕๕๗ เป็นผลให้คำสั่งนี้มีสถานะเป็นกฎหมาย เนื่องจากอาศัยอำนาจตามมาตรา 44 ฯ ออกคำสั่งที่ไปเปลี่ยนแปลงสารบัญญัติบางประการในพระราชบัญญัติระเบียบบริหารงานบุคคลส่วนท้องถิ่น พ.ศ. 2542 โดยให้ ก.จ. ก.ท. และ ก.อบต. เข้ามาทำหน้าที่ตามที่กำหนดในคำสั่ง ซึ่งหมายถึงเป็นการเปลี่ยนแปลงผู้ใช้อำนาจการสอบแข่งขัน การคัดเลือก การสอบคัดเลือก และการโอนกรณีที่มีเหตุผลความจำเป็นจากเดิม คือ องค์กรปกครองส่วนท้องถิ่น เป็น ก.จ. ก.ท. และ ก.อบต. แล้วแต่กรณี



ข้อ 1 ความมุ่งหมาย : การสอบแข่งขันเพื่อบรรจุบุคคลเป็นข้าราชการส่วนท้องถิ่นเป็นอำนาจหน้าที่ของคณะกรรมการกลางข้าราชการส่วนท้องถิ่น (ก.จ. ก.ท. และ ก.อบต.) ร่วมกันทั้ง 3 คณะ โดยให้ 3 ก. ใช้อำนาจตามพระราชบัญญัติระเบียบบริหารงานบุคคลส่วนท้องถิ่น พ.ศ. 2542 กำหนดมาตรฐานทั่วไปเพื่อให้มีคณะกรรมการกลางการสอบแข่งขันพนักงานส่วนท้องถิ่น หลักเกณฑ์และเงื่อนไขการสอบแข่งขันให้เป็นไปตามคำสั่งนี้

ข้อ 2 ความมุ่งหมาย : การคัดเลือกและการสอบคัดเลือกในตำแหน่งประเภทอำนวยการ  
ท้องถิ่น(หัวหน้าฝ่าย/ผู้อำนวยการกอง/ผู้อำนวยการสำนักหรือเทียบเท่า) ประเภทบริหาร  
ท้องถิ่น (รองปลัด/ปลัด) ตำแหน่งสายงานบริหารสถานศึกษา (รองผู้อำนวยการ  
สถานศึกษา/ผู้อำนวยการสถานศึกษา) เป็นอำนาจหน้าที่ของ ก.จ. โดย ก.จ. อาจมอบให้  
ก.จ.จ. ได้ภายใต้มาตรฐานทั่วไปว่าด้วยการคัดเลือก

ข้อ 3 ความมุ่งหมาย : กรณีมีเหตุจำเป็นเพื่อประสิทธิภาพในการบริหารงานและการปฏิบัติราชการหรือแก้ไขความขัดแย้งในพื้นที่ และไม่สามารถแก้ไขได้ตามหลักสมัครใจ ให้ ก.จ. มีมติให้ข้าราชการไปสังกัด อบจ. อื่นได้ และนายกองค์การบริหารส่วนจังหวัดที่เกี่ยวข้องจะต้องดำเนินการตามมติภายใน 45 วัน

หากนายกองค์การบริหารส่วนจังหวัดไม่ปฏิบัติตามมติ ก.จ. ให้ผู้ว่าราชการจังหวัดรายงานต่อรัฐมนตรีว่าการกระทรวงมหาดไทยเพื่อพิจารณาสั่งการตามที่เหมาะสมโดยไม่ต้องดำเนินการสอบสวน

ข้อ 5 ความมุ่งหมาย : บรรดามาตรฐานทั่วไปที่เกี่ยวข้องกับการดำเนินการตามคำสั่งนี้ ให้มีผลใช้บังคับกับองค์การบริหารส่วนจังหวัด เทศบาล องค์การบริหารส่วนตำบล และเมืองพัทยา ได้โดยตรง โดย ก.จ.จ. ก.ท.จ. ก.อบต.จังหวัด และ ก.เมืองพัทยา ไม่ต้องจัดทำประกาศหลักเกณฑ์ในระดับจังหวัดขึ้นอีก

ข้อ 6 ความมุ่งหมาย : คำสั่งนี้มีสถานะเป็นกฎหมาย ดังนั้นในระหว่างที่ยังไม่มีกฎหมายฉบับใหม่ยกเลิกคำสั่งนี้ คำสั่งนี้จะมีผลใช้บังคับตลอดไป จึงจำเป็นต้องกำหนดผู้ที่มีอำนาจในการเสนอขอแก้ไขเปลี่ยนแปลงคำสั่งเพื่อความเหมาะสมได้

ข้อ 7 ความมุ่งหมาย : คำสั่งนี้ให้ใช้บังคับตั้งแต่วันที่ประกาศในราชกิจจานุเบกษา คือ **วันที่ 21 กุมภาพันธ์ 2560** โดยไม่ปรากฏให้มีบทเฉพาะกาลใด เนื่องจากเจตนารมณ์ของการออกคำสั่งในครั้งนี้ เป็นมาตรการจำเป็นและต้องแก้ไขปัญหาด้านการบริหารงานบุคคลส่วนท้องถิ่นอย่างเร่งด่วน ซึ่งเป็นเงื่อนไขของการออกคำสั่งนี้ได้ตามบทบัญญัติรัฐธรรมนูญ

# เปรียบเทียบเส้นทางความก้าวหน้า ประเภทอำนวยการท้องถิ่น (ฝ่าย/ผอ.)

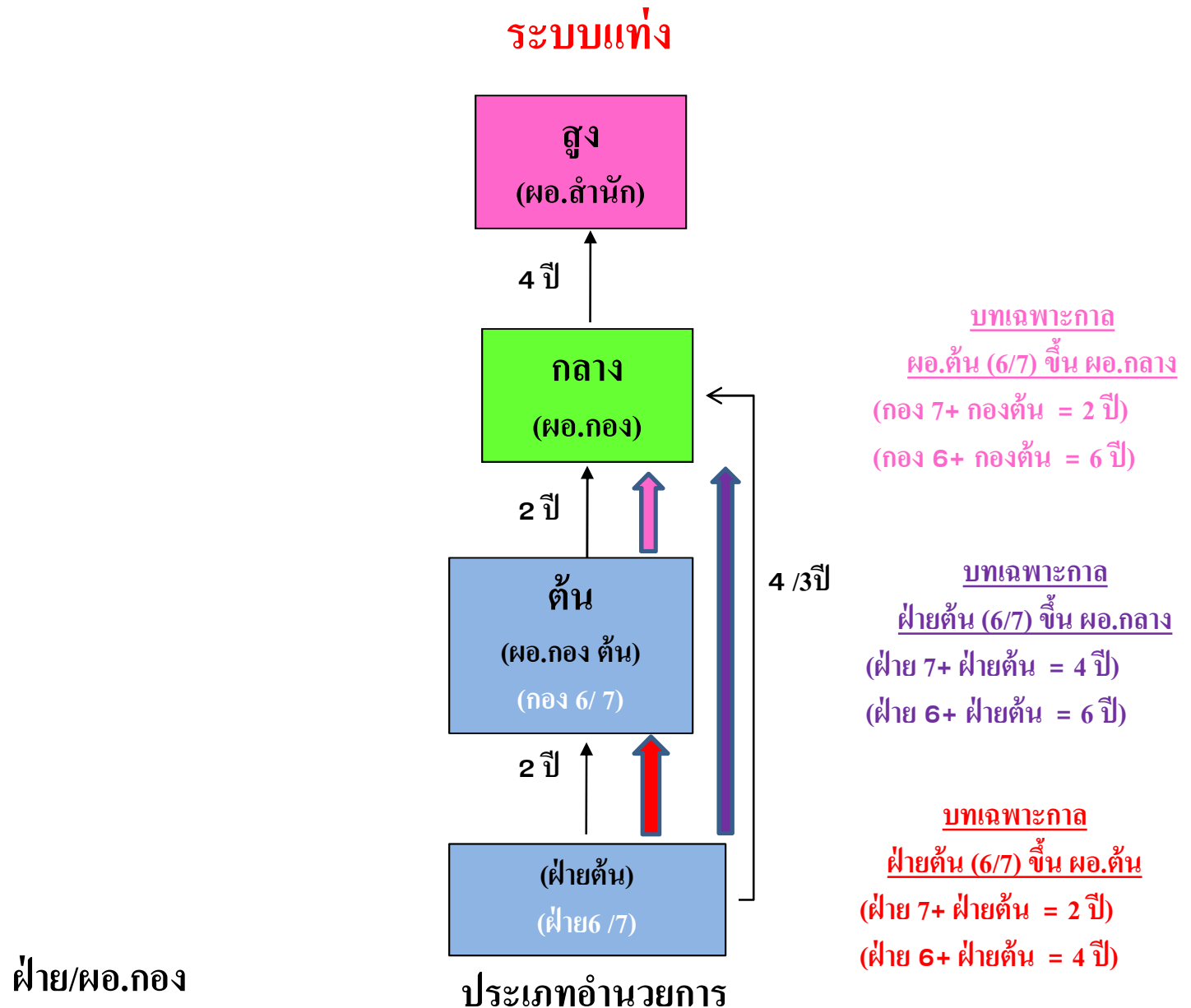

# เปรียบเทียบเส้นทางความก้าวหน้า ประเภทบริหารท้องถิ่น (รอง/ปลัด)

## ระบบปัจจุบัน

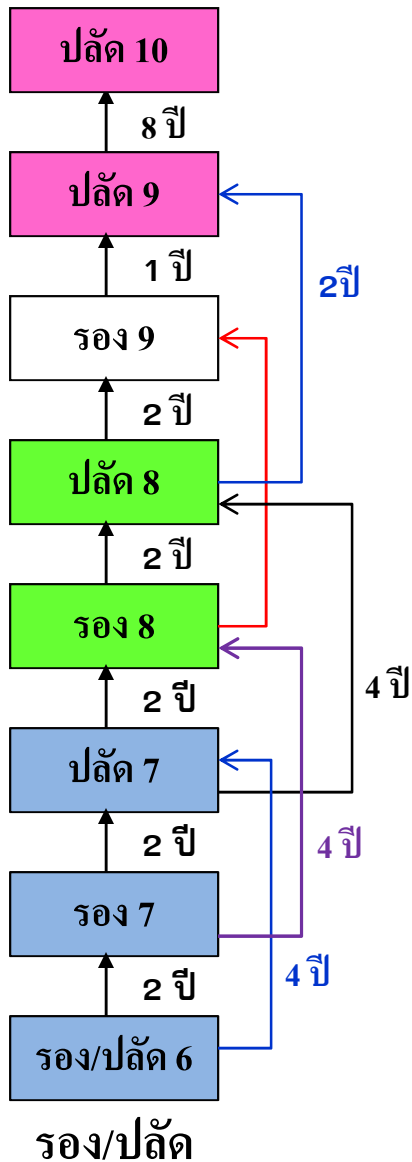

## ระบบแบ่ง

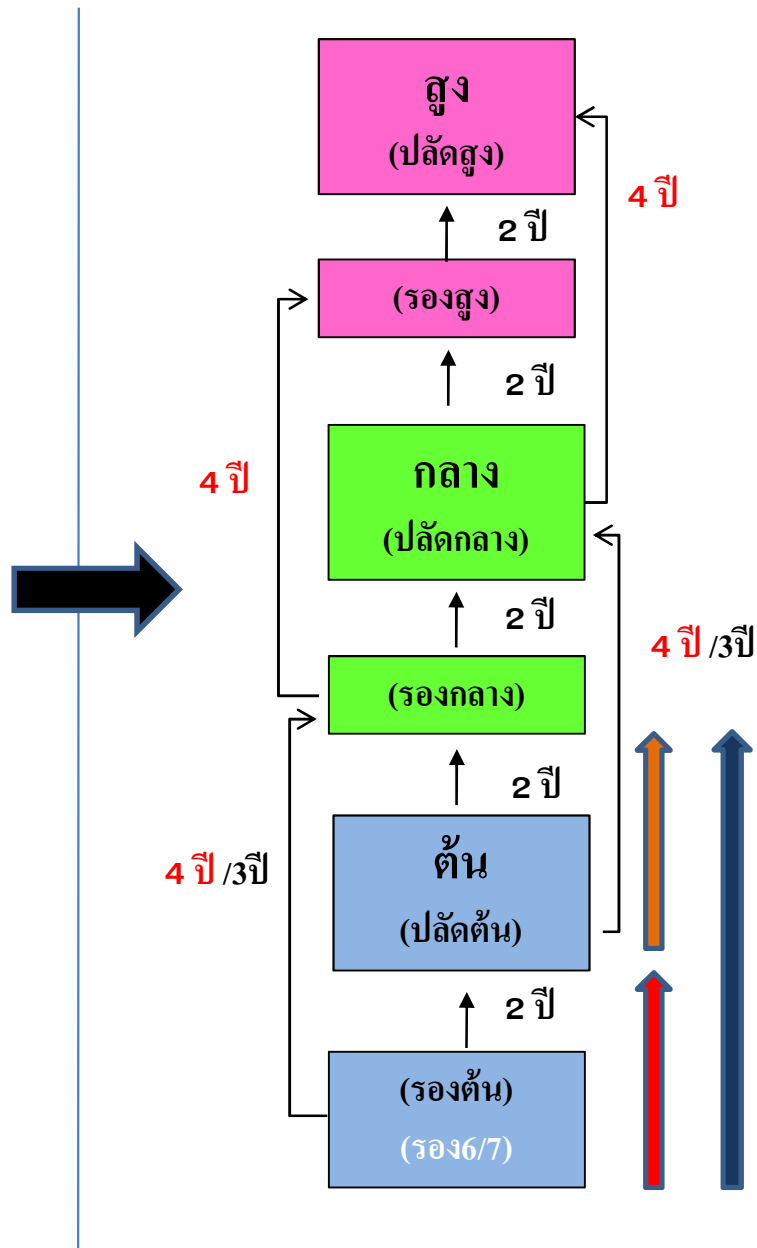

บทเฉพาะกาล  
ปลัด (6/7) ขึ้น รองกลาง  
 (ปลัด 7+ ปลัดต้น = 2 ปี)  
 (ปลัด 6+ ปลัดต้น = 6 ปี)

บทเฉพาะกาล  
รอง (6/7) ขึ้น รองกลาง  
 (รอง 7+ รองต้น = 4 ปี)  
 (รอง 6+ รองต้น = 6 ปี)

บทเฉพาะกาล  
รอง (6/7) ขึ้น ปลัดต้น  
 (รอง 7+ รองต้น = 2 ปี)  
 (รอง 6+ รองต้น = 4 ปี)

# การเปลี่ยนตำแหน่งจาก ประเภททั่วไป เป็น ประเภทวิชาการ

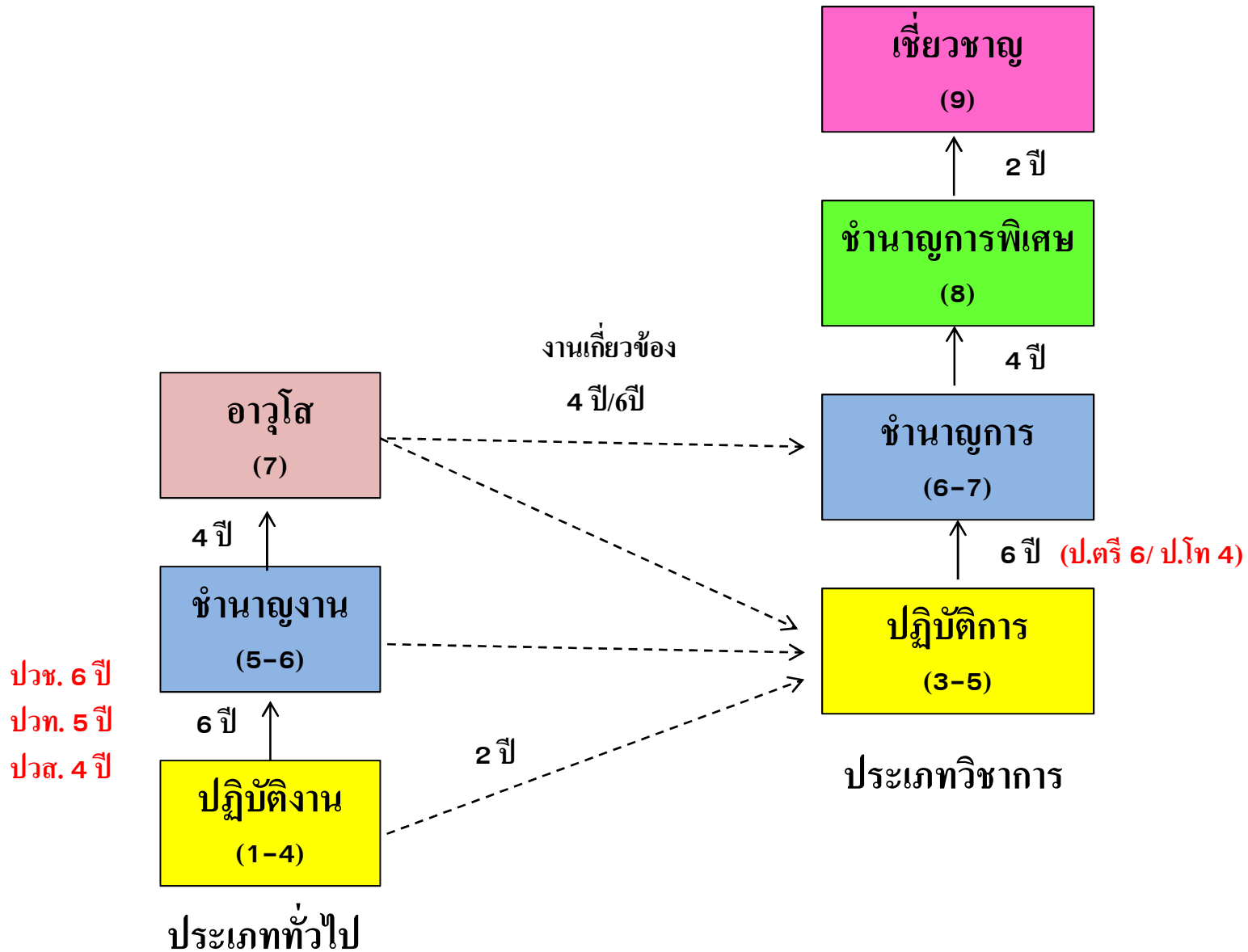



# การเปลี่ยนตำแหน่งเป็น ประเภทอำนวยการท้องถิ่น

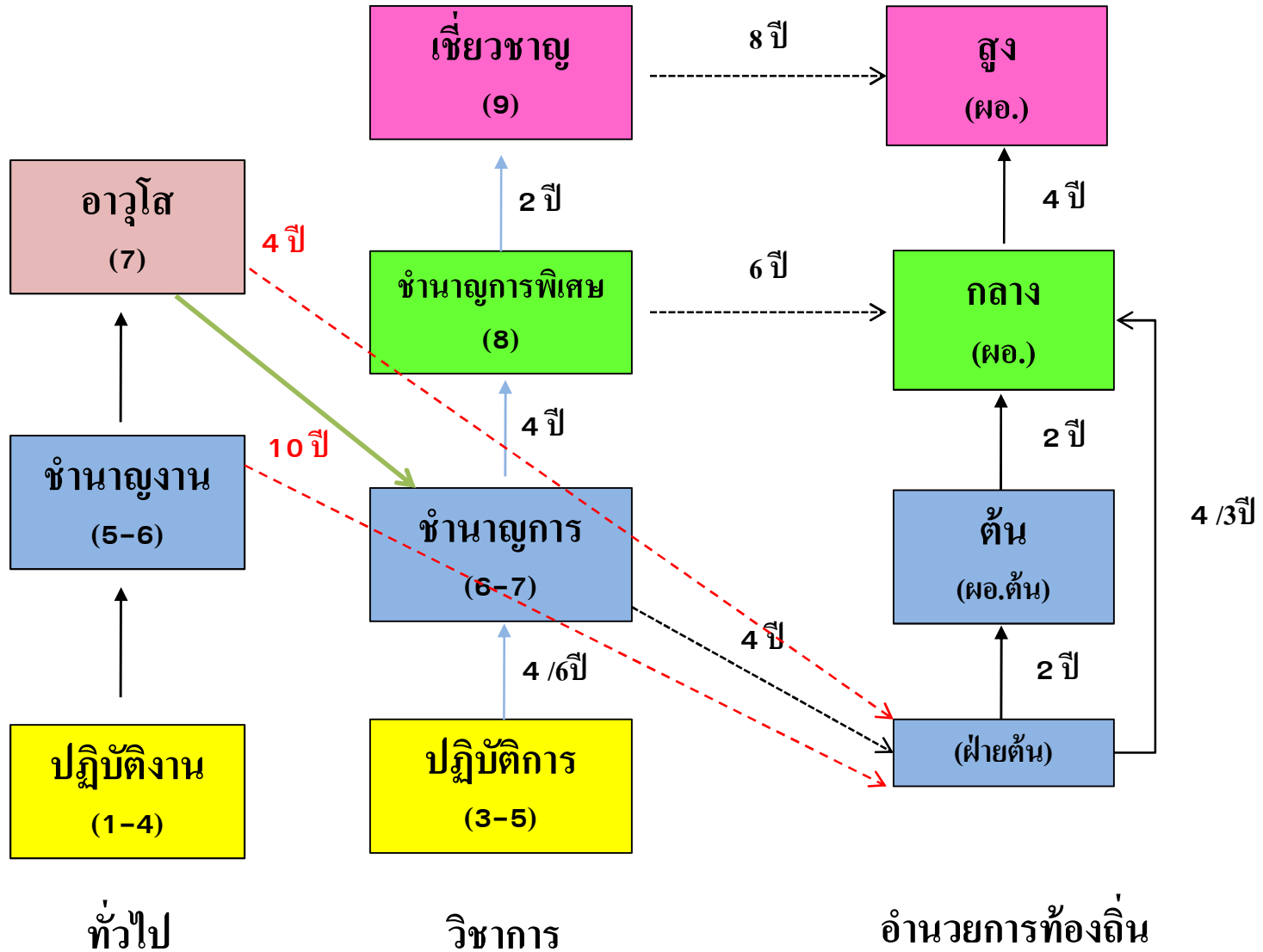

# การเปลี่ยนตำแหน่งเป็น ประเภทบริหารท้องถิ่น

