

TOSHIBA INVERTER



คุณสมบัติ / FEATURES

1. ง่ายต่อการตั้งค่าและการใช้งาน (Easy setting , Simple operation)

- ด้วยปุ่มหมุนแบบ โรตารี สามารถเซตค่าพารามิเตอร์ และปรับค่าความถี่ได้ในปุ่มเดียวกัน
- สามารถใส่อุปกรณ์เสริมในการอ่าน/เขียน/แก้ไข/เซตพารามิเตอร์ได้ โดยไม่ต้องจ่ายไฟฟ้าเข้าอินเวอร์เตอร์
- มีปุ่ม EASY สามารถเรียกค่าพารามิเตอร์ที่สำคัญออกมาใช้งานได้ง่าย



2. การออกแบบที่เป็นมิตรกับสิ่งแวดล้อม (Eco Design)

- MAIN CAPACITOR ออกแบบให้มีอายุการใช้งานนานถึง 10 ปี
- ได้รับความมาตรฐาน RoHS (มาตรฐานเพื่อสิ่งแวดล้อม)
- มี Noise Filter (ตัวกรองสัญญาณรบกวน)
- ถูกออกแบบให้ติดตั้งแบบเรียงชิดติดกันได้ เพื่อประหยัดพื้นที่



3. ประหยัดพลังงานและการใช้งานอย่างมีประสิทธิภาพ (Energy savings & Powerful operation)



- สามารถใช้งานร่วมกับ PM Motor ได้ (สำหรับงานปกติ)
- มีโหมดประหยัดพลังงานสำหรับ Induction motor
- ง่ายต่อการใช้งานสำหรับงานที่มีแรงบิดสูง

4. ฟังก์ชันหลักกับการนำมาใช้งาน (Applicability)

- มีโปรแกรม Auto-Tuning ทำให้มอเตอร์ มีแรงบิดในการขับเคลื่อนสูง
- มีฟังก์ชันที่เหมาะสมสำหรับงานลิฟท์

5. ฟังก์ชันเสริม (Expandability of the system)

- สามารถเชื่อมต่อ RS-485 (Modbus-RTU protocol)
- สามารถเชื่อมต่ออุปกรณ์เสริมได้ เช่น CC-Link , PROFIBUS-DP , DeviceNet™ เป็นต้น

ลักษณะงาน / APPLICATIONS



Conveyor



Fans/Blowers



Compressor



Food machines



Packaging machines



Textile machines



Mixers

TOSHIBA INVERTER / Model : VFS15-2037PM



INPUT VOLTAGE		3-PHASE 240V
APPLICABLE MOTOR (kW)		4.0 kW
RATING	TYPE	VFS15
	FORM	2037PM-W
	CAPACITY (kVA)	6.7
	RATED OUTPUT CURRENT (A)	17.5
	OUTPUT VOLTAGE	3-PHASE 200V TO 240V
	OVERLOAD CURRENT RATING	150%-60 SECONDS, 200%-0.5 SECOND
POWER SUPPLY	VOLTAGE-FREQUENCY	3-PHASE 200V TO 240V - 50/60Hz.
	ALLOWABLE FLUCTUATION	VOLTAGE 170V TO 264V, FREQUENCY ±5%
	REQUIRED POWER SUPPLY CAPACITY (kVA)	9.2
PROTECTIVE METHOD (IEC60529)		IP20
COOLING METHOD		FORCED AIR-COOLED
COLOR		RAL7016
BUILT-IN FILTER		BASIC FILTER
BRAKING RESISTOR RATING		120W - 40Ω

CONNECTING DIAGRAM

Standard connection diagram - SINK (Negative) (common:CC)

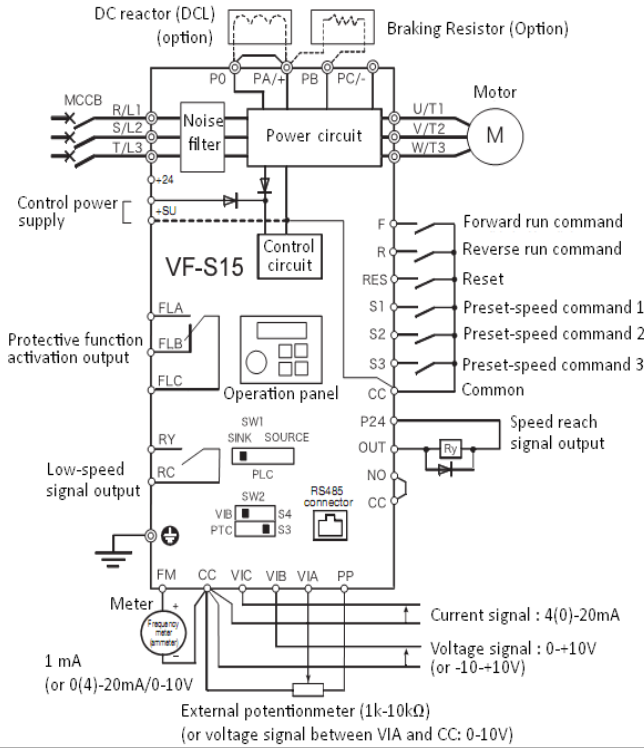

Standard connection diagram - SOURCE (Positive) (common:P24)

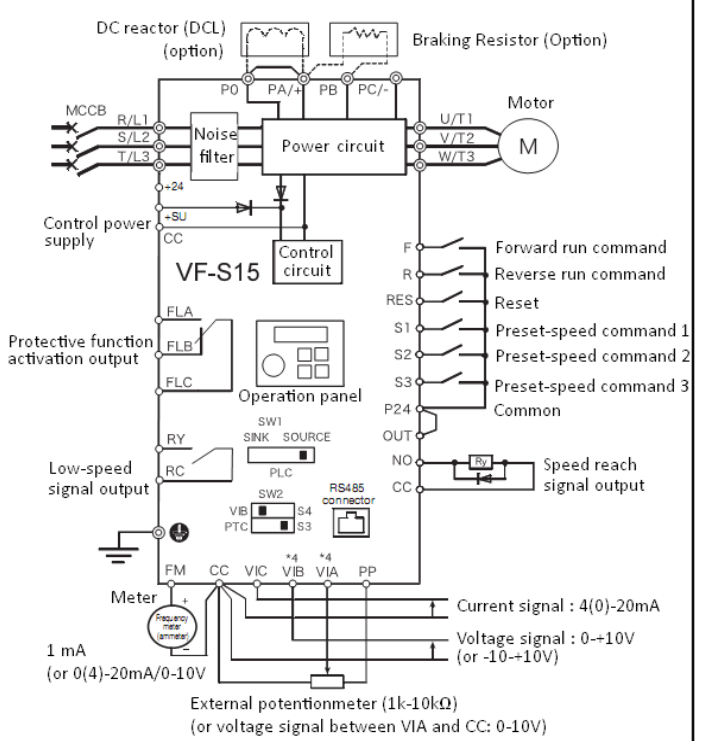

Dimensions and weight

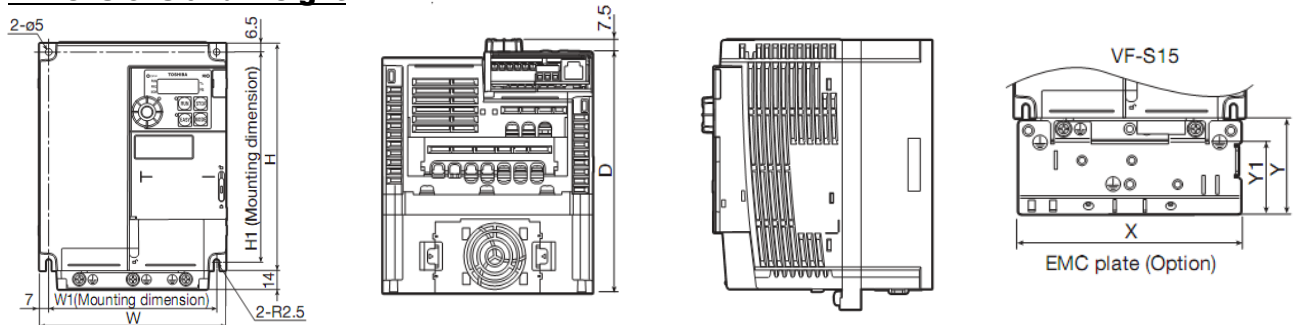

VOLTAGE CLASS	APPLICABLE MOTOR (kW)	DIMENSIONS (mm)							APPROX. WEIGHT (kg)
		W	H	D	W1	H1	H2	D2	
3-PHASE 240V	3.7	140	170	150	126	157	14	7.5	2.2