

**TOSHIBA INVERTER**



**คุณสมบัติ / FEATURES**

**1. ง่ายต่อการตั้งค่าและการใช้งาน (Easy setting , Simple operation)**

- ด้วยปุ่มหมุนแบบ โรตารี สามารถเซตค่าพารามิเตอร์ และปรับค่าความถี่ได้ในปุ่มเดียวกัน
- สามารถใส่อุปกรณ์เสริมในการอ่าน/เขียน/แก้ไข/เซตพารามิเตอร์ได้ โดยไม่ต้องจ่ายไฟฟ้าเข้าอินเวอร์เตอร์
- มีปุ่ม EASY สามารถเรียกค่าพารามิเตอร์ที่สำคัญออกมาใช้งานได้ง่าย



**2. การออกแบบที่เป็นมิตรกับสิ่งแวดล้อม (Eco Design)**

- MAIN CAPACITOR ออกแบบให้มีอายุการใช้งานนานถึง 10 ปี
- ได้รับความมาตรฐาน RoHS (มาตรฐานเพื่อสิ่งแวดล้อม)
- มี Noise Filter (ตัวกรองสัญญาณรบกวน)
- ถูกออกแบบให้ติดตั้งแบบเรียงชิดติดกันได้ เพื่อประหยัดพื้นที่



**3. ประหยัดพลังงานและการใช้งานอย่างมีประสิทธิภาพ (Energy savings & Powerful operation)**



- สามารถใช้งานร่วมกับ PM Motor ได้ (สำหรับงานปกติ)
- มีโหมดประหยัดพลังงานสำหรับ Induction motor
- ง่ายต่อการใช้งานสำหรับงานที่มีแรงบิดสูง

**4. ฟังก์ชันหลักกับการนำมาใช้งาน (Applicability)**

- มีโปรแกรม Auto-Tuning ทำให้มอเตอร์ มีแรงบิดในการขับเคลื่อนสูง
- มีฟังก์ชันที่เหมาะสมสำหรับงานลิฟท์

**5. ฟังก์ชันเสริม (Expandability of the system)**

- สามารถเชื่อมต่อ RS-485 (Modbus-RTU protocol)
- สามารถเชื่อมต่ออุปกรณ์เสริมได้ เช่น CC-Link , PROFIBUS-DP , DeviceNet™ เป็นต้น

**ลักษณะงาน / APPLICATIONS**



**Conveyor**



**Fans/Blowers**



**Compressor**



**Food machines**



**Packaging machines**



**Textile machines**



**Mixers**

## TOSHIBA INVERTER / Model : VFS15-2015PM



<b>INPUT VOLTAGE</b>		<b>3-PHASE 240V</b>
<b>APPLICABLE MOTOR (kW)</b>		<b>1.5 kW</b>
<b>RATING</b>	<b>TYPE</b>	<b>VFS15</b>
	<b>FORM</b>	<b>2015PM-W</b>
	<b>CAPACITY (kVA)</b>	<b>3.0</b>
	<b>RATED OUTPUT CURRENT (A)</b>	<b>8.0</b>
	<b>OUTPUT VOLTAGE</b>	<b>3-PHASE 200V TO 240V</b>
	<b>OVERLOAD CURRENT RATING</b>	<b>150%-60 SECONDS, 200%-0.5 SECOND</b>
<b>POWER SUPPLY</b>	<b>VOLTAGE-FREQUENCY</b>	<b>3-PHASE 200V TO 240V - 50/60Hz.</b>
	<b>ALLOWABLE FLUCTUATION</b>	<b>VOLTAGE 170V TO 264V, FREQUENCY ±5%</b>
	<b>REQUIRED POWER SUPPLY CAPACITY (kVA)</b>	<b>4.3</b>
<b>PROTECTIVE METHOD (IEC60529)</b>		<b>IP20</b>
<b>COOLING METHOD</b>		<b>FORCED AIR-COOLED</b>
<b>COLOR</b>		<b>RAL7016</b>
<b>BUILT-IN FILTER</b>		<b>BASIC FILTER</b>
<b>BRAKING RESISTOR RATING</b>		<b>120W - 75Ω</b>

### CONNECTING DIAGRAM

Standard connection diagram - SINK (Negative) (common:CC)

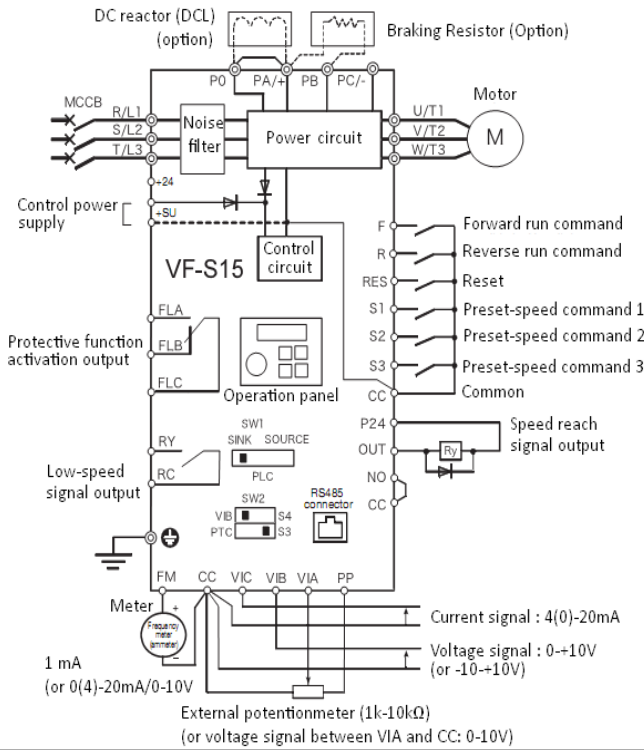

Standard connection diagram - SOURCE (Positive) (common:P24)

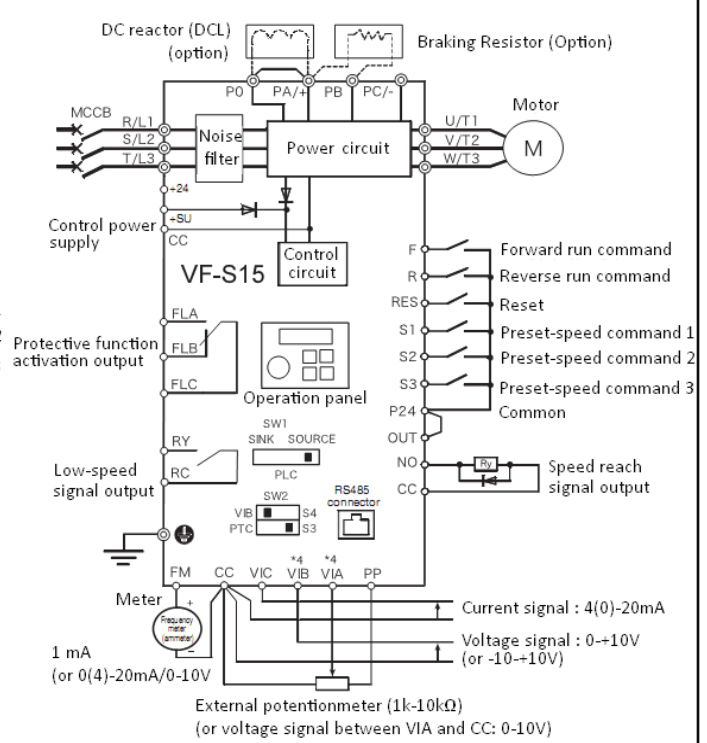

### Dimensions and weight

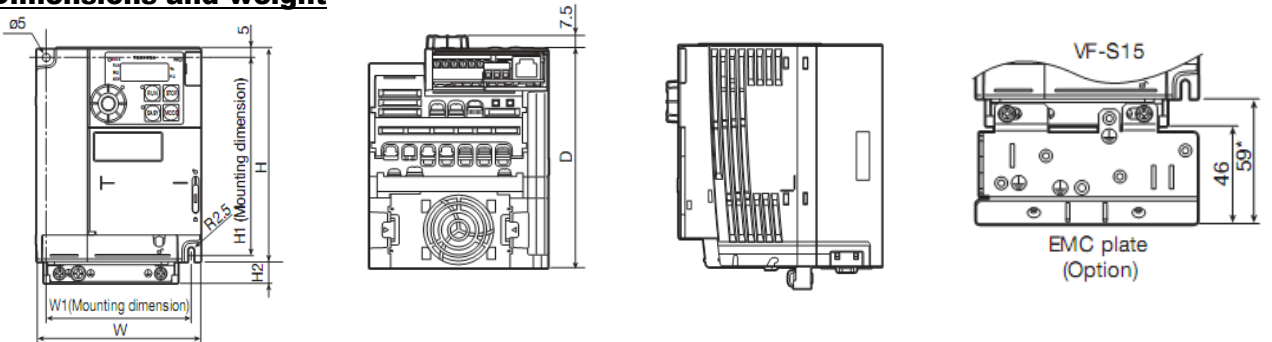

VOLTAGE CLASS	APPLICABLE MOTOR (kW)	DIMENSIONS (mm)							APPROX. WEIGHT (kg)
		W	H	D	W1	H1	H2	D2	
3-PHASE 240V	1.5	105	130	130	93	121.5	13	7.5	1.4