

# Mounting Instructions | Montageanleitung

English

Deutsch



## Z30A

Hottinger Baldwin Messtechnik GmbH  
Im Tiefen See 45  
D-64293 Darmstadt  
Tel. +49 6151 803-0  
Fax +49 6151 803-9100  
info@hbm.com  
www.hbm.com

Mat.: 7-0111.0007  
DVS: A02076\_01\_X00\_01 HBM: public  
08.2019

© Hottinger Baldwin Messtechnik GmbH.

Subject to modifications.  
All product descriptions are for general information only.  
They are not to be understood as a guarantee of quality or  
durability.

Änderungen vorbehalten.  
Alle Angaben beschreiben unsere Produkte in allgemeiner  
Form. Sie stellen keine Beschaffenheits- oder Haltbarkeits-  
garantie dar.

# Mounting Instructions | Montageanleitung

English

Deutsch



## Z30A

<b>1</b>	<b>Safety instructions</b> .....	<b>3</b>
<b>2</b>	<b>Markings used</b> .....	<b>5</b>
2.1	The markings used in this document .....	5
2.2	Symbols on the product .....	5
<b>3</b>	<b>Scope of supply</b> .....	<b>6</b>
<b>4</b>	<b>Application notes</b> .....	<b>7</b>
<b>5</b>	<b>Structure and mode of operation</b> .....	<b>8</b>
5.1	Measuring body .....	8
5.2	Housing .....	8
5.3	Disturbance variables .....	8
<b>6</b>	<b>Conditions on site</b> .....	<b>9</b>
6.1	Ambient temperature .....	9
6.2	Moisture .....	9
6.3	Air pressure .....	9
6.4	Chemical effects .....	9
<b>7</b>	<b>Mechanical installation</b> .....	<b>10</b>
7.1	Important precautions during installation .....	10
7.2	General installation guidelines .....	10
7.3	Mounting accessories for tensile/compressive loading .....	11
7.3.1	Installation drawing for compressive loading .....	11
<b>8</b>	<b>Electrical connection</b> .....	<b>12</b>
8.1	Instructions for cabling .....	12
8.2	Pin assignment .....	13
8.3	TEDS transducer identification .....	14
<b>9</b>	<b>Specifications</b> .....	<b>19</b>
<b>10</b>	<b>Dimensions Z30A</b> .....	<b>22</b>

# 1 Safety instructions

## Use in accordance with the regulations

Z30A type force transducers are used for high-precision force measurements and for force reference measurements (transfer standard). Use for any additional purpose shall be deemed to be *not* in accordance with the regulations.

In the interests of safety, the transducer should only be operated as described in the Mounting Instructions. It is also essential to observe the appropriate legal and safety regulations for the application concerned during use. The same applies to the use of accessories.

The transducer is not a safety element within the meaning of its use as intended. Proper and safe operation of this transducer requires proper transportation, correct storage, assembly and mounting and careful operation and maintenance.

## General dangers of failing to follow the safety instructions

The Z30A force transducer corresponds to the state of the art and is fail-safe. The transducers can give rise to remaining dangers if they are inappropriately installed and operated by untrained personnel.

Everyone involved with the installation, commissioning, maintenance or repair of a force transducer must have read and understood the Mounting Instructions and in particular the technical safety instructions.

## Remaining dangers

The scope of supply and performance of the transducer covers only a small area of force measurement technique. In addition, equipment planners, installers and operators should plan, implement and respond to the safety engineering considerations of force measurement technique in such a way as to minimise remaining dangers. Prevailing regulations must be complied with at all times. There must be reference to the remaining dangers connected with force measurement technique.

### **Prohibition of own conversions and modifications**

The transducer must not be modified from the design or safety engineering point of view except with our express agreement. Any modification shall exclude all liability on our part for any damage resulting therefrom.

### **Qualified personnel**

These transducers are only to be installed by qualified personnel strictly in accordance with the technical data and with the safety rules and regulations which follow. It is also essential to observe the appropriate legal and safety regulations for the application concerned. The same applies to the use of accessories.

Qualified personnel means persons entrusted with the installation, fitting, commissioning and operation of the product who possess the appropriate qualifications for their function.

### **Conditions on site**

Protect the transducer from damp and weather influences such as rain, snow, etc.

### **Maintenance**

The Z30A force transducer is maintenance free.




### **Accident prevention**

Although the specified nominal force in the destructive range is several times the full scale value, the relevant accident prevention regulations from the trade associations must be taken into consideration.

## 2 Markings used

### 2.1 The markings used in this document

Important instructions for your safety are specifically identified. It is essential to follow these instructions in order to prevent accidents and damage to property.

Symbol	Significance
 <b>WARNING</b>	This marking warns of a <i>potentially</i> dangerous situation in which failure to comply with safety requirements <i>can</i> result in death or serious physical injury.
 <b>CAUTION</b>	This marking warns of a <i>potentially</i> dangerous situation in which failure to comply with safety requirements <i>can</i> result in slight or moderate physical injury.
<b>Notice</b>	This marking draws your attention to a situation in which failure to comply with safety requirements <i>can</i> lead to damage to property.
 <b>Information</b>	This marking draws your attention to information about the product or about handling the product.
<i>Emphasis</i> <i>See....</i>	Italics are used to emphasize and highlight text and references to other chapters and external documents.

### 2.2 Symbols on the product

#### CE mark



The CE mark enables the manufacturer to guarantee that the product complies with the requirements of the relevant EC directives (the declaration of conformity is available at <http://www.hbm.com/HBMdoc>).

### 3 Scope of supply

- Force transducer Z30A
- Operating Manual Z30A

**Accessories** (not included in the scope of supply)

- **DKD calibration certificate** according to ISO 376  
Order no. K-CAL-FD  
(Class 00 according to DIN EN10002-3 resp. ISO376 guaranteed)
- **Knuckle eyes ZGW/ZGOW**  
for 50 N to 1000 N: Order no. 1-U1R/200kg/ZGW  
for 2 kN to 10 kN: Order no. 1-U2A/1t/ZGUW
- **Thrust piece**  
(recommended for precision measurements, for example ISO 376-Calibrations)  
for 50 N to 1000 N Order no. 1-EDO3/1kN  
for 2 kN to 10 kN Order no. 1-EDO4/50kN
- **Load button for compressive load**  
for 50 N to 1000 N: Order no. 1-U1R/200kg/ZL  
for 2 kN to 10 kN: Order no. 3-9202.0140
- **Cable/plug**

Order number	Description
1-KAB139A-6	Kab 139A-6 connection cable , 6m, with Binder cable socket and free ends
K-CAB-F	Connection cable, freely configurable (cable length, plug at amplifier end, etc.)

- **Transport case**  
for four Z30A force transducers and accessories  
Order no. 1-Z30/Box



## 4 Application notes

### Force transducer Z30A

Series Z30A precision force transducers measure tensile and compressive forces.

They measure static and quasi-static forces with great accuracy and reproducibility and therefore require judicious handling. You must be particularly vigilant when transporting and installing the devices. If the transducers are dropped or jolted, permanent damage could be caused.

### **Z30A force transducers complete with DKD certificate from HBM**

Force transducer calibrated to guaranteed class 00 according to ISO 376.

As standard these transducers are *calibrated in the tensile direction*. On request they can also be calibrated in the compressive direction to DKD standards.

The limits for permissible mechanical, thermal and electrical stresses are stated in the specifications. Be sure to allow for them when planning, installing and operating the measurement configuration .

## 5 Structure and mode of operation

### 5.1 Measuring body

The measuring body comprises a system of measuring body with strain gages (double bending beam principle).

### 5.2 Housing

The enclosure provides protection against splashes and minor impacts (IP50 degree or protection per DIN EN60529).



### 5.3 Disturbance variables

Torsion, bending and transverse loads are disturbance variables and are therefore to be avoided. If necessary they can be remedied with HBM mounting accessories (see chapter 7.3).

## **6 Conditions on site**

### **6.1 Ambient temperature**

The effects of temperature on the zero signal and on the sensitivity are compensated. To achieve optimal measurement results the nominal temperature range must be maintained. Temperature-induced measurement errors can be caused by uneven cooling or heating (for example by radiant heat). A radiation shield and all-round heat insulation bring about marked improvements. They must not form a force shunt.

### **6.2 Moisture**

Extreme humidity or a tropical climate should be avoided if this means that the classified limit values are exceeded (degree of protection IP50 under DIN EN 60529).

### **6.3 Air pressure**

Changes in air pressure have no effect on the force transducer since it is not hermetically sealed.

### **6.4 Chemical effects**

The aluminium enclosure of the transducer is protected by a powder coating. If used in difficult environmental conditions (direct weather effects, contact with media which encourage corrosion) additional protective measures should be employed by the user.

## 7 Mechanical installation

### 7.1 Important precautions during installation

- treat the transducer gently
- if measuring compressive forces, make sure there is a solid support structure
- the force-introduction surfaces must be scrupulously clean and fully load-bearing
- keep to the depths of engagement for threaded rods or knuckle eyes
- do not overload the transducer.



#### **WARNING**

If there is a risk of breakage through overload on the transducer and thus a risk to persons, additional safety measures are to be taken.

---

### 7.2 General installation guidelines

The measurement direction in which forces act on the transducer must be as precise as possible.



#### **WARNING**

Torsion and bending moments, eccentric loading and transverse forces result in measurement errors and if limit values are exceeded, could destroy the transducer.

---

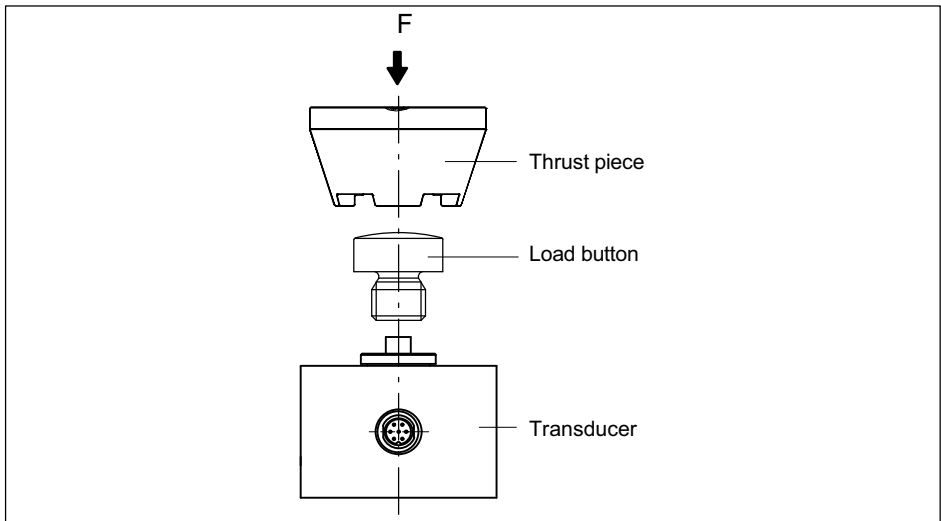
### 7.3 Mounting accessories for tensile/compressive loading

Knuckle eyes are available for installing with the Z30A (see page 26). These mounting accessories prevent the introduction of torsional moments into the transducer. Using two knuckle eyes will also exclude bending moments, shear loading and eccentric loading. Knuckle eyes are mainly provided to deal with *static tensile loading* on the transducer.

For *dynamic loading*, Z30A transducers must be installed free from play. Knuckle eyes have only limited application in the case of dynamic loading, since alternating dynamic stress increases the play in the universal joints and falsifies the measured value. It also produces a self-amplifying load cycle which can destroy the knuckle eyes. The breaking force is only 150%  $F_{nom}$ .

Thrust pieces EDO3/1kN or EDO4/50kN (see page 28) and two load buttons (see page 27) are available for introducing compressive forces.

#### 7.3.1 Installation drawing for compressive loading



Type	Load button	Thrust piece
Z30A/50N - 1000N	1-U1R/200kg/ZL	1-EDO3/1kN
Z30A/2kN - 10kN	3-9202.0140	1-EDO4/50kN

## 8 Electrical connection

### 8.1 Instructions for cabling

- Always use shielded, low-capacity measurement cable (HBM cables meet these requirements).
- Do not lay measurement cable parallel to high-voltage power lines or control circuits. If this is not possible (e.g. in cable ducts) protect the measurement cable, e.g. with armoured steel tube and maintain a minimum distance of 50 cm from the other cables. High-voltage power lines and control lines should be twisted (15 turns per meter).
- Avoid stray fields of transformers, motors and contactors.
- Do not earth transducer, amplifier and display device more than once. All the devices in the measurement chain are to be connected to the same earthed conductor.
- The screen of the connection cable is connected to the transducer housing.

## 8.2 Pin assignment

Two 7-pin male device connectors are located on the enclosure (male connectors, Series 723). To avoid creating force bypasses through the cable, you can use either the lower or the lateral connector, depending on the configuration.

If the transducer is connected according to the following connection diagram then when the transducer has compressive loading the output voltage at the measuring amplifier is positive.

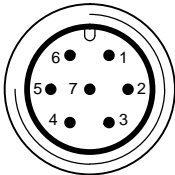
	Pin on Binder plug	Assignment
Top view  Binder series 723	1	Measurement signal (+)
	2	Excitation voltage (-) (TEDS)
	3	Excitation voltage (+)
	4	Measurement signal (-)
	5	No function
	6	Sensor circuit (+)
	7	Sensor circuit (-) (TEDS)

Fig. 8.1 Male connector, series 723 (screwed)

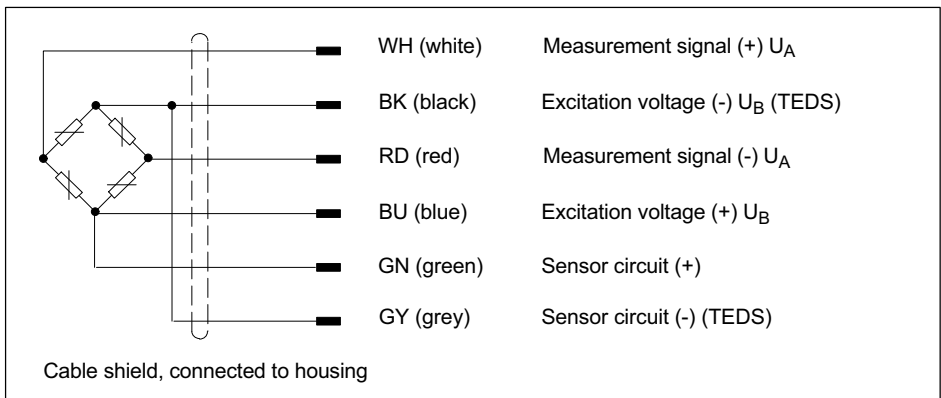


Fig. 8.2 Pin assignment of plug and KAB139A-6 connection cable

### 8.3 TEDS transducer identification

TEDS stands for "Transducer Electronic Data Sheet".

An electronic data sheet is stored in the transducer as defined in the IEEE 1451.4 standard, making it possible for the measuring amplifier to be set up automatically. A suitably equipped amplifier imports the transducer characteristics (electronic data sheet), translates them into its own settings and measurement can start.

At connection PIN 7 (to ground at PIN 2), there is a digital identification system available. The basis for this is a 1-wire EEPROM DS2433, from Maxim/Dallas.

HBM provides you with the TEDS Editor for storing your data. This is included in the software for the MGCplus Setup Assistant (see TEDS operating manual "TEDS-module in transducer" on our website at [www.hbm.com/TEDS](http://www.hbm.com/TEDS)).

The Editor also makes it possible to manage the different user rights, to protect the fundamental transducer data from being inadvertently overwritten.

#### Contents of the TEDS memory as defined in IEEE 1451.4

The information in the TEDS memory is organized into areas which are prestructured to store defined groups of data in table form. Only the entered values are stored in the TEDS memory itself.

The amplifier firmware assigns the interpretation of the respective numerical values. This places a very low demand on the TEDS memory.

The memory contents are divided into 4 areas:

#### Area 1:

An internationally unique TEDS identification number (cannot be changed).

#### Area 2:

The base area (basic TEDS) to the configuration defined in standard IEEE1451.4. The transducer type, the manufacturer and the transducer serial number are contained here.



**Area 3:**

Data specified by the manufacturer is contained in this area:

The data specifies

- The transducer type,
- The measured quantity,
- The electrical output signal,
- The required excitation.

HBM has already specified the *Bridge Sensor* template for the Z30A for a transducer.

Additional templates such as the *Signal Conditioning* template can be specified by the user.

**Area 4:**

The actual user can modify the last of these areas with, for instance:

- A short comment in text form,
- Filter settings,
- Zero value.

**Example:**

Content specified by HBM on the individual test report: Area 3 of the Z30A/2kN sensor, ID no. 123456, produced 2006-06-01 by HBM.

Template: Bridge Sensor				
Parameter	Value <sup>1)</sup>	Unit	Change requires rights to level:	Explanation
Transducer Electrical Signal Type	Bridge Sensor		ID	
Minimum Force/Weight	0.000	N	CAL	The physical measured quantity and unit are defined when the template is created, after which they cannot be changed.
Maximum Force/Weight	2.000k	N	CAL	

Parameter	Value <sup>1)</sup>	Unit	Change requires rights to level:	Explanation
Minimum Electrical Value	0.00000m	V/V	CAL	The difference between these values is the sensitivity according to the HBM test certificate (tensile force) and from calibration <sup>1)</sup> .
Maximum Electrical Value	-2.00078m	V/V	CAL	
Mapping Method	Linear			This entry cannot be changed.
Bridge type	Full		ID	In connection with the bridge type, the following values are available for selection: "Quarter" for quarter bridge, "Half" for half bridge, "Full" for full bridge. Some HBM transducers can be connected as half bridges or full bridges according to choice. For SG-based transducers from HBM the bridge type is always full bridge.
Impedance of each bridge element	700.0	Ohm	ID	Input resistance according to the HBM data sheet.
Response Time	1.0000000u	sec	ID	Of no significance for HBM transducers.
Excitation Level (Nominal)	5.0	V	ID	Nominal excitation voltage according to the HBM data sheet.
Excitation Level (Minimum)	0.5	V	ID	Lower limit for the operating range of the excitation voltage according to the HBM data sheet.
Excitation Level (Maximum)	12.0	V	ID	Upper limit for the operating range of the excitation voltage according to the HBM data sheet.

Parameter	Value <sup>1)</sup>	Unit	Change requires rights to level:	Explanation
Calibration Date	1-Jun-2006		CAL	Date of the last calibration or creation of the test certificate (if no calibration carried out), or of the storage of the TEDS data (if only nominal values from the data sheet were used). Format: day-month-year. Abbreviations for the months: Jan, Feb, Mrz, Apr, Mai, Jun, Jul, Aug, Sep, Okt, Nov, Dez.
Calibration Initials	HBM		CAL	Initials of the calibrator or calibration laboratory concerned.
Calibration Period (Days)	730	days	CAL	Time before recalibration, calculated from the date specified under Calibration Date.
Measurement location ID	0		USR	Identification number for the measuring point. Can be assigned according to the application. Possible values: a number from 0 to 2047. If that is not enough, the HBM Channel Comment template can also be used for this purpose.

1) Typical values for a type Z30A/2kN force transducer from HBM

When the manufacturer creates the template *Bridge Sensor*, the physical measured quantity and the physical unit are defined.

Unit available is specified in the IEEE standard for the respective measured quantity. For example N for force.

At the time of creating the template it is also necessary to choose between the options "Full Precision", "mV/V" and "uV/V" for the accuracy of the characteristic transducer curve mapped in TEDS.

HBM always opts for "Full Precision" here, in order to be able to use full digital resolution. This choice is also recommended to users who program the TEDS memory themselves.

**For more information on TEDS please see the TEDS operating manuals at our website [www.hbm.com/TEDS](http://www.hbm.com/TEDS)**

## 9 Specifications

Type	Z30A									
<b>Data according to VDI standards 2638 and ISO 376</b>										
<b>Nominal force</b>	$F_{nom}$	<b>N</b>	<b>50</b>	<b>100</b>	<b>200</b>	<b>500</b>	<b>1000</b>			
		<b>kN</b>							<b>2</b>	<b>5</b>
<b>Class acc. to ISO 376 (0.2 <math>F_{nom}</math> to <math>F_{nom}</math>)</b>	00 <sup>1)</sup>									
<b>Nominal sensitivity</b>	$C_{nom}$	mV/V	2							
Rel. sensitivity error (compression)	$d_c$	%	< ± 0.1							
Rel. sensitivity variation (tension/compression)	$d_{zd}$	%	< ± 0.1							
Rel. zero signal error	$d_{s,0}$	mV/V	0.2	< ± 0.1						
<b>Rel. repeatability error without rotation (0.2 <math>F_{nom}</math> to <math>F_{nom}</math>)</b>	$b'$	%	< ± 0.02							
<b>Rel. reproducibility error with rotation (0.2 <math>F_{nom}</math> to <math>F_{nom}</math>)</b>	$b$	%	< ± 0.04							
<b>Rel. interpolation error (0.2 <math>F_{nom}</math> to <math>F_{nom}</math>)</b>	$f_c$	%	< ± 0.02							
<b>Rel. zero error (zero signal return)</b>	$f_o$	%	< ± 0.08							
<b>Rel. reversibility error (0.2 <math>F_{nom}</math> to <math>F_{nom}</math>)</b>	$v$	%	< ± 0.06							
<b>Rel. linearity error</b>	$d_{lin}$	%	< ± 0.03							
<b>Effect of temperature on sensitivity/10 K</b> By reference to nominal sensitivity	$TK_C$	%	< ± 0.02							
<b>Effect of temperature on zero signal/10 K</b> by reference to nominal sensitivity	$TK_0$	%	< ± 0.02							
<b>Rel. creep over 30 min</b>	$d_{crF+E}$	%	< ± 0.03							

Nominal force	F <sub>nom</sub>	N	50	100	200	500	1000				
		kN						2	5	10	
Effect of lateral forces (lateral force 10 % F <sub>nom</sub> )	d <sub>Q</sub>	%	< 0.1								
Effect of eccentricity per mm	d <sub>E</sub>	%	< 0.03								
Input resistance	R <sub>e</sub>	Ω	>345					>690			
Output resistance	R <sub>a</sub>	Ω	300-500					600-800			
Isolation resistance	R <sub>is</sub>	Ω	>5·10 <sup>9</sup>								
Reference excitation voltage	U <sub>ref</sub>	V	5								
Operating range of the excitation voltage	B <sub>U,G</sub>	V	0.5 ... 12								
Nominal temperature range	B <sub>t,nom</sub>	°C	+10...+40								
Operating temperature range	B <sub>t,G</sub>	°C	-10...+70								
Storage temperature range	B <sub>t,S</sub>	°C	-25...+85								
Reference temperature	t <sub>ref</sub>	°C	+22								

1) Accuracy class 00 according to ISO 376 only guaranteed in conjunction with a DKD-calibration certificate

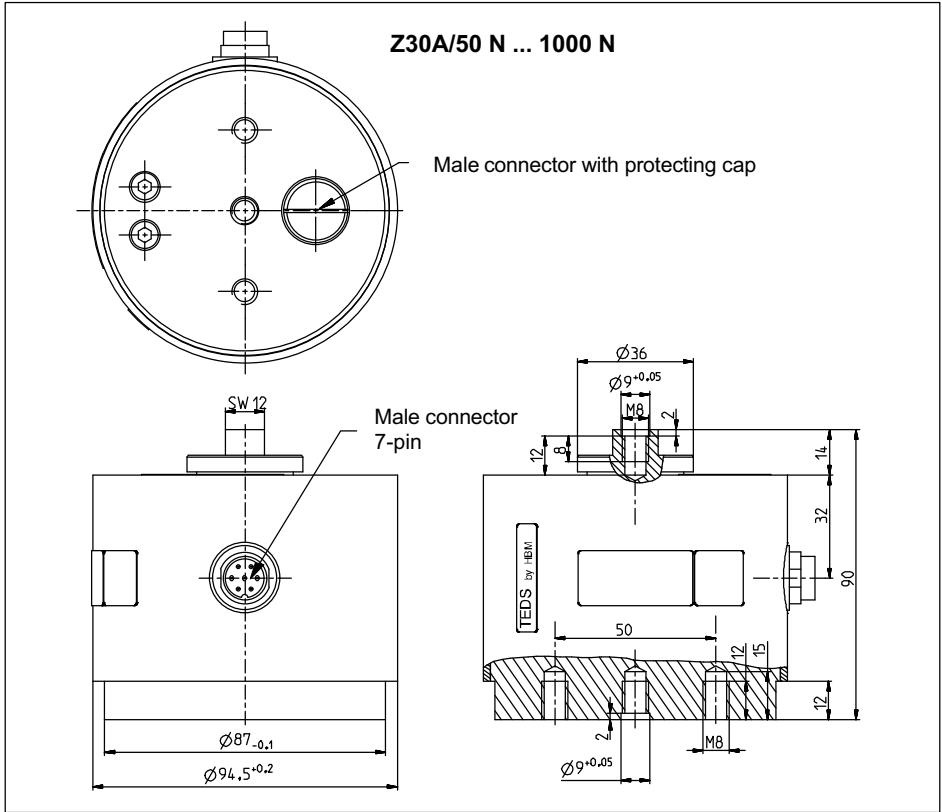
Max. operational force	F <sub>G</sub>	%	120					150			
Limit force	F <sub>L</sub>	%	150								
Breaking force	F <sub>B</sub>	%	250								
Limit torque	M <sub>G</sub>	Nm	1.5	3	5	5	5	80			
Nominal displacement	S <sub>nom</sub>	mm	< 0.4					approx. 0.2			
Fundamental resonance frequency	f <sub>G</sub>	kHz	0.2	0.3	0.5	0.9	1.1	1.1	1.1	1.25	
Rel. permissible oscillatory stress	F <sub>rb</sub>	%	70								
Weight		kg	appr. 0.9					appr. 2.3			
Connector, six-wire connection	Binder series 723, radial and axial housing plug										
Degree of protection per DIN EN 60529	IP50										
Transducer identification	TEDS, per IEEE 1451.4										

**Order numbers: force transducer**

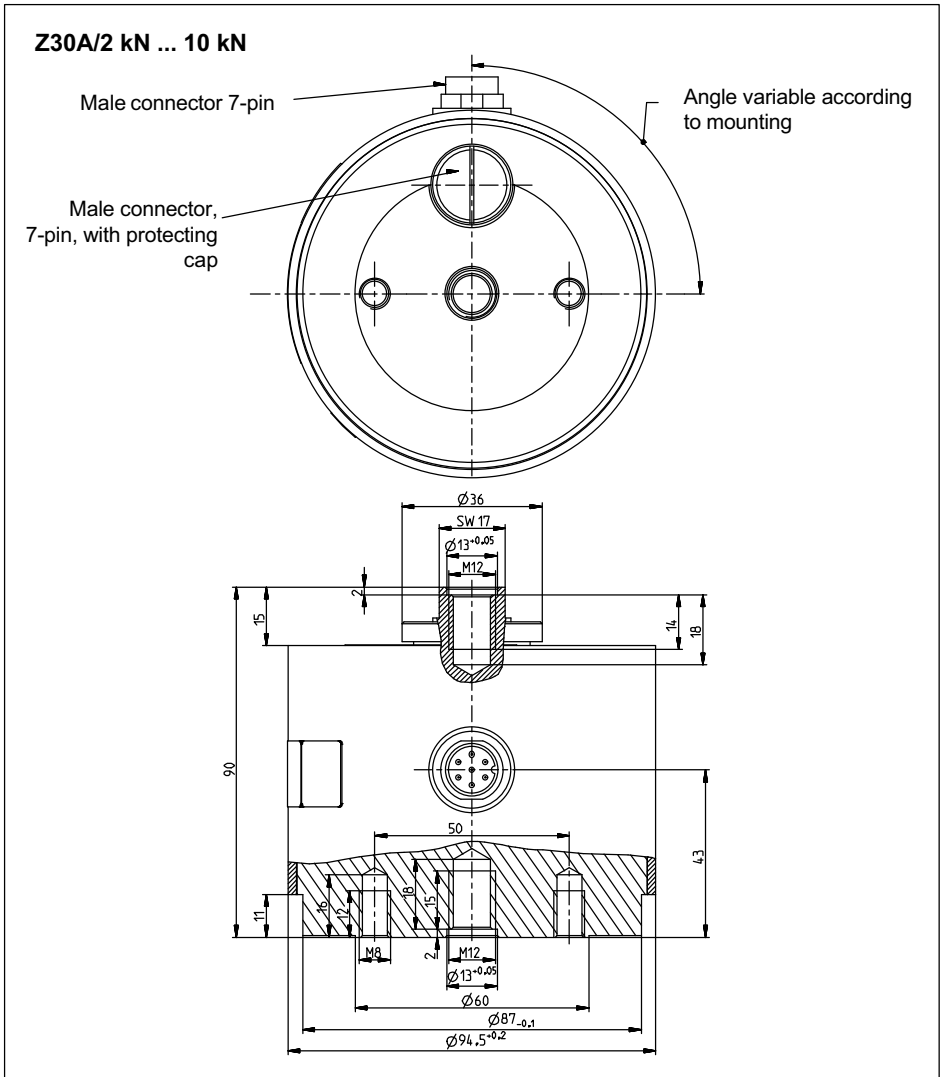
Order code	Nominal (rated) force							Unit	
1-Z30A/ ...	50	100	200	500	1000				N
						2	5	10	kN

Ordering example: 1-Z30A/2kN

## 10 Dimensions Z30A

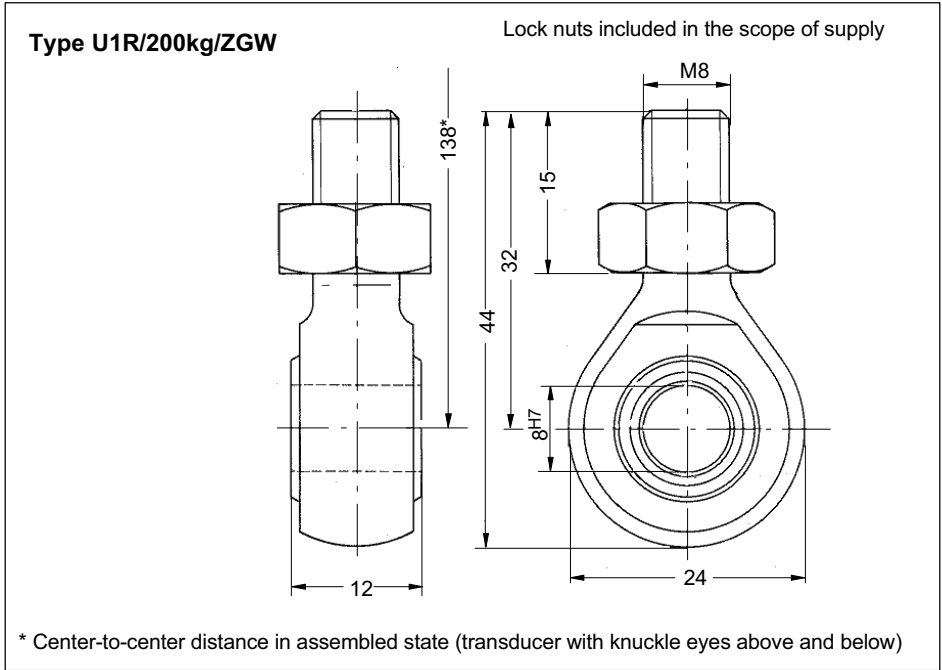




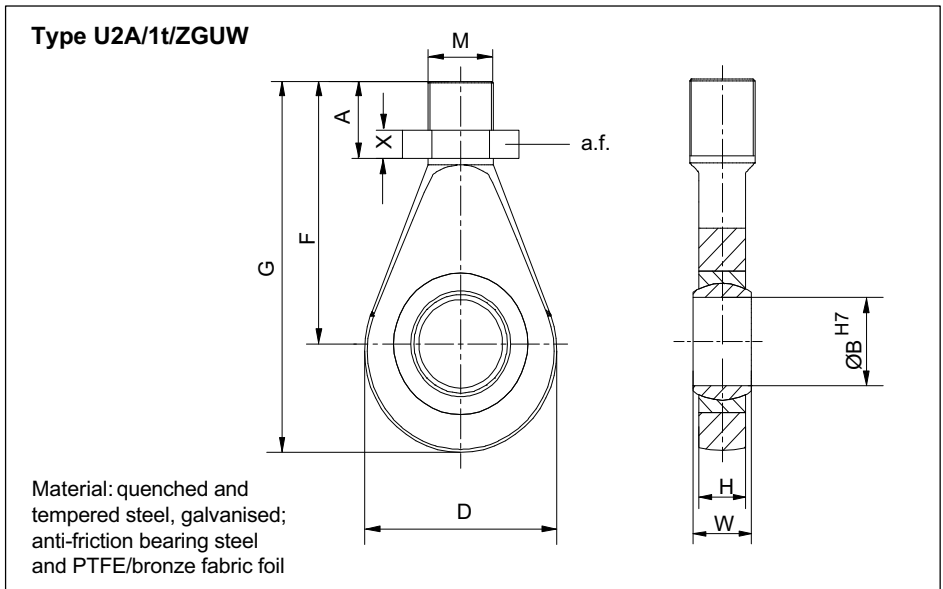


**Accessories**

Knuckle eye ZGW for nominal load 50 N to 1000 N

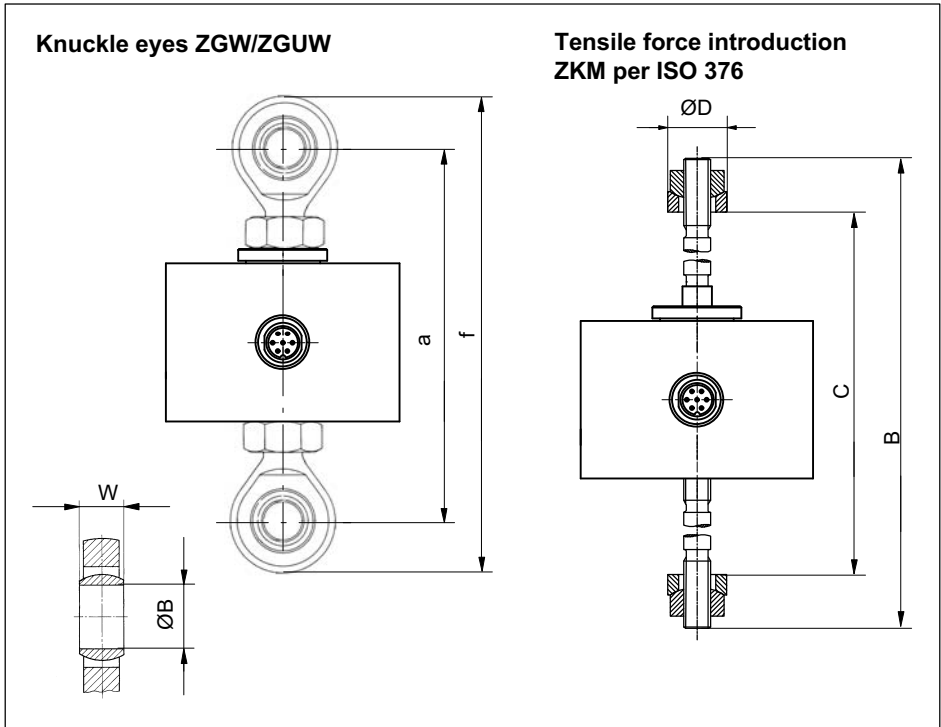


Knuckle eye ZGUW for nominal load 2 kN to 10 kN



Type	A	ØB <sup>H7</sup>	D	F	G	H	M	X	W	a.f.	Weight (kg)
Z30A/ 2kN-10kN	33.5	12	32	54.5	70.5	12	M12	7	16	19	0.1

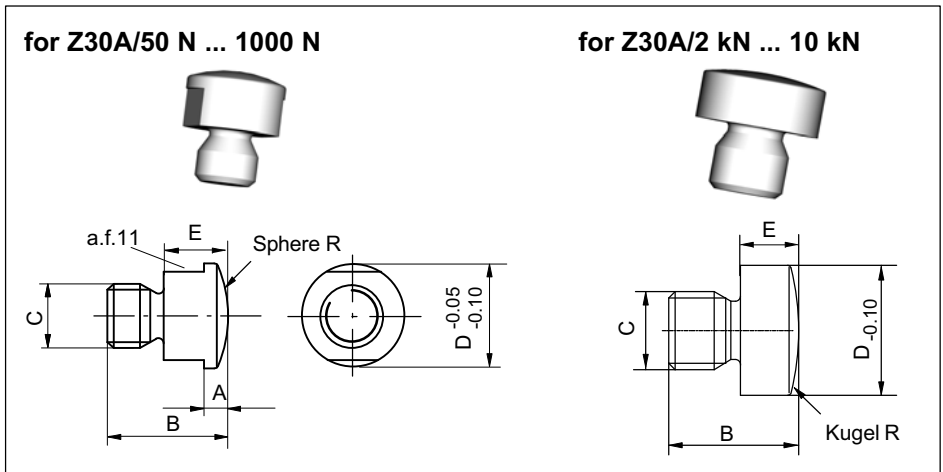
Force introduction parts for tensile loading



Type	Knuckle eye upper/lower Order number	a	f	W	ØB
Z30A/50N - 1000N	1-U1R/200kg/ZGW	138	170	12	8 <sup>H7</sup>
Z30A/2kN - 10 kN	1-U2A/1t/ZGUW	169	201	16	12 <sup>H7</sup>

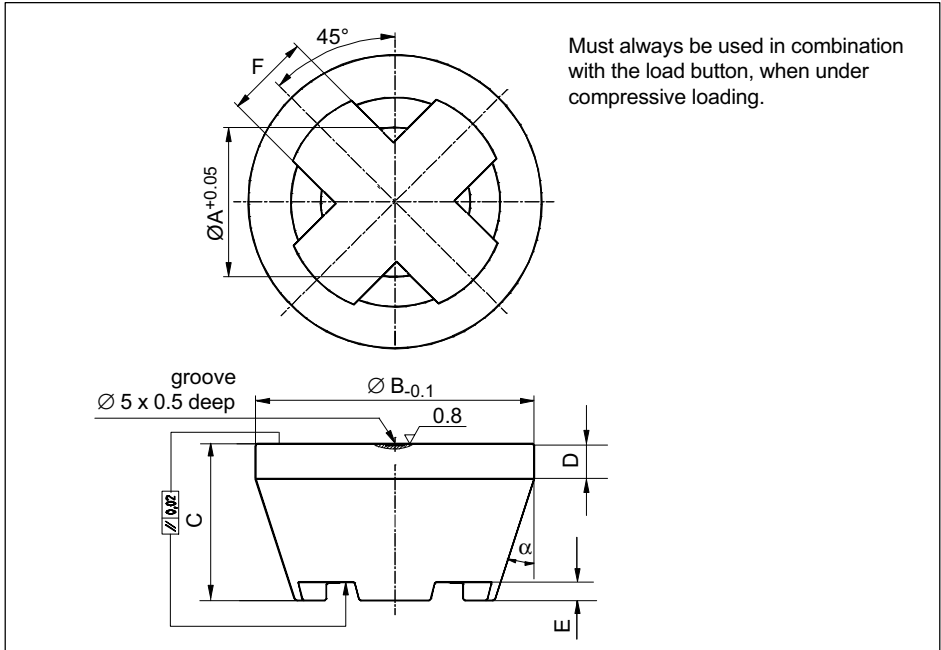
Type	ZKM Order number	B	C		ØD
			min	max	
Z30A/2 - 10 kN	1-Z30/10kN/ZKM	229	250	312	35 <sup>-0.120 -0.280</sup>

**Load button for compressive loading**

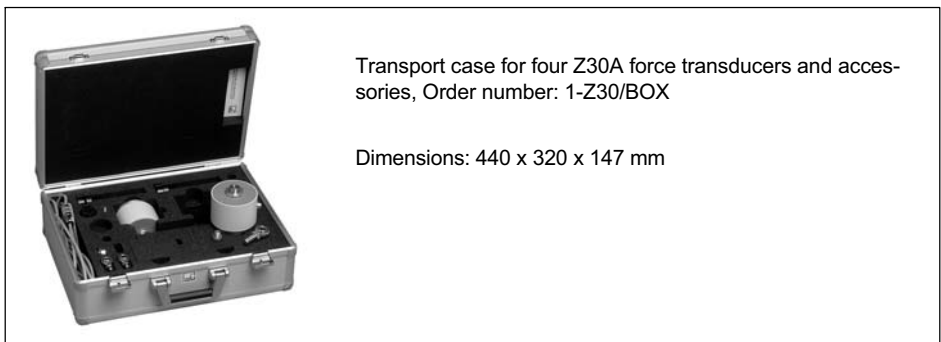


Type	Load button Order number	A	B	C	D	E	R
Z30A/50N - 1000N	1-U1R/200kg/ZL	3	15	M8	13	8	16
Z30A/2kN - 10kN	3-9202.0140	-	20	M12	20	9	40

**Thrust piece EDO4/EDO3 for precision measurements, e.g. ISO376**



Type	Thrust piece Order number	Weight (kg)	ØA	ØB	C	D	E	F	α
Z30A/50N-1000N	1-EDO3/1kN	approx. 0.2	13.2	37	22	6	3	8	18°
Z30A/2kN-10kN	1-EDO4/50kN	0.34	20.2	48	29	8	5	12	18°



# Mounting Instructions | Montageanleitung

English

Deutsch



## Z30A

<b>1</b>	<b>Sicherheitshinweise</b> .....	<b>3</b>
<b>2</b>	<b>Verwendete Kennzeichnungen</b> .....	<b>5</b>
2.1	In dieser Anleitung verwendete Kennzeichnungen .....	5
2.2	Auf dem Gerät angebrachte Symbole .....	5
<b>3</b>	<b>Lieferumfang</b> .....	<b>6</b>
<b>4</b>	<b>Anwendungshinweise</b> .....	<b>7</b>
<b>5</b>	<b>Aufbau und Wirkungsweise</b> .....	<b>8</b>
5.1	Messkörper .....	8
5.2	Gehäuse .....	8
5.3	Störgrößen .....	8
<b>6</b>	<b>Bedingungen am Einsatzort</b> .....	<b>9</b>
6.1	Umgebungstemperatur .....	9
6.2	Feuchtigkeit .....	9
6.3	Luftdruck .....	9
6.4	Chemische Einflüsse .....	9
<b>7</b>	<b>Mechanischer Einbau</b> .....	<b>10</b>
7.1	Wichtige Vorkehrungen beim Einbau .....	10
7.2	Allgemeine Einbaurichtlinien .....	10
7.3	Einbauhilfen für Zugbelastung/Druckbelastung .....	11
7.3.1	Einbauschema für Druckbelastung .....	12
<b>8</b>	<b>Elektrischer Anschluss</b> .....	<b>13</b>
8.1	Hinweise für die Verkabelung .....	13
8.2	Anschlussbelegung .....	13
8.3	Aufnehmer-Identifikation TEDS .....	14
<b>9</b>	<b>Technische Daten</b> .....	<b>19</b>
<b>10</b>	<b>Abmessungen Z30A</b> .....	<b>22</b>



# 1 Sicherheitshinweise

## Bestimmungsgemäßer Gebrauch

Die Kraftaufnehmer der Typen Z30A sind für hochgenaue Kraftmessungen und für Kraftvergleichsmessungen (Kraftnormal) zu verwenden. Jeder darüber hinausgehende Gebrauch gilt als *nicht* bestimmungsgemäß.

Zur Gewährleistung eines sicheren Betriebes darf der Aufnehmer nur nach den Angaben in der Montageanleitung verwendet werden. Bei der Verwendung sind zusätzlich die für den jeweiligen Anwendungsfall erforderlichen Rechts- und Sicherheitsvorschriften zu beachten. Sinngemäß gilt dies auch bei Verwendung von Zubehör.

Der Aufnehmer ist kein Sicherheitselement im Sinne des bestimmungsgemäßen Gebrauchs. Der einwandfreie und sichere Betrieb dieses Aufnehmers setzt sachgemäßen Transport, fachgerechte Lagerung, Aufstellung und Montage sowie sorgfältige Bedienung und Instandhaltung voraus.

## Allgemeine Gefahren bei Nichtbeachten der Sicherheitshinweise

Die Kraftaufnehmer Z30A entsprechen dem Stand der Technik und sind betriebssicher. Von den Aufnehmern können Restgefahren ausgehen, wenn sie von ungeschultem Personal unsachgemäß eingesetzt und bedient werden.

Jede Person, die mit Aufstellung, Inbetriebnahme, Wartung oder Reparatur eines Kraftaufnehmers beauftragt ist, muss die Montageanleitung und insbesondere die sicherheitstechnischen Hinweise gelesen und verstanden haben.

## Restgefahren

Der Leistungs- und Lieferumfang des Aufnehmers deckt nur einen Teilbereich der Kraftmesstechnik ab. Sicherheitstechnische Belange der Kraftmesstechnik sind zusätzlich vom Anlagenplaner/Ausrüster/Betreiber so zu planen, zu realisieren und zu verantworten, dass Restgefahren minimiert werden. Jeweils existierende Vorschriften sind zu beachten. Auf Restgefahren im Zusammenhang mit der Kraftmesstechnik ist hinzuweisen.

### **Verbot von eigenmächtigen Umbauten und Veränderungen**

Der Aufnehmer darf ohne unsere ausdrückliche Zustimmung weder konstruktiv noch sicherheitstechnisch verändert werden. Jede Veränderung schließt eine Haftung unsererseits für daraus resultierende Schäden aus.

### **Qualifiziertes Personal**

Diese Aufnehmer sind nur von qualifiziertem Personal ausschließlich entsprechend der technischen Daten in Zusammenhang mit den nachstehend ausgeführten Sicherheitsbestimmungen und Vorschriften einzusetzen. Hierbei sind zusätzlich die für den jeweiligen Anwendungsfall erforderlichen Rechts- und Sicherheitsvorschriften zu beachten. Sinngemäß gilt dies auch bei Verwendung von Zubehör.

Qualifiziertes Personal sind Personen, die mit Aufstellung, Montage, Inbetriebsetzung und Betrieb des Produktes vertraut sind und die über die ihrer Tätigkeit entsprechende Qualifikationen verfügen.

### **Bedingungen am Aufstellungsort**

Schützen Sie den Aufnehmer vor Feuchtigkeit oder Witterungseinflüssen wie beispielsweise Regen, Schnee usw.

### **Wartung**

Der Kraftaufnehmer Z30A ist wartungsfrei.




### **Unfallverhütung**

Obwohl die angegebene Nennkraft im Zerstörungsbereich ein Mehrfaches vom Messbereichsendwert beträgt, müssen die einschlägigen Unfallverhütungsvorschriften der Berufsgenossenschaften berücksichtigt werden.

## 2 Verwendete Kennzeichnungen

### 2.1 In dieser Anleitung verwendete Kennzeichnungen

Wichtige Hinweise für Ihre Sicherheit sind besonders gekennzeichnet. Beachten Sie diese Hinweise unbedingt, um Unfälle und Sachschäden zu vermeiden.

Symbol	Bedeutung
 <b>WARNUNG</b>	Diese Kennzeichnung weist auf eine <i>mögliche</i> gefährliche Situation hin, die – wenn die Sicherheitsbestimmungen nicht beachtet werden – Tod oder schwere Körperverletzung zur Folge <i>haben kann</i> .
 <b>VORSICHT</b>	Diese Kennzeichnung weist auf eine <i>mögliche</i> gefährliche Situation hin, die – wenn die Sicherheitsbestimmungen nicht beachtet werden – leichte oder mittlere Körperverletzung zur Folge <i>haben kann</i> .
<b>Hinweis</b>	Diese Kennzeichnung weist auf eine Situation hin, die – wenn die Sicherheitsbestimmungen nicht beachtet werden – Sachschäden zur Folge <i>haben kann</i> .
 <b>Information</b>	Diese Kennzeichnung weist auf Informationen zum Produkt oder zur Handhabung des Produktes hin.
<i>Hervorhebung</i> <i>Siehe ...</i>	Kursive Schrift kennzeichnet Hervorhebungen im Text und kennzeichnet Verweise auf Kapitel, Bilder oder externe Dokumente und Dateien.

### 2.2 Auf dem Gerät angebrachte Symbole

#### CE-Kennzeichnung



Mit der CE-Kennzeichnung garantiert der Hersteller, dass sein Produkt den Anforderungen der relevanten EG-Richtlinien entspricht (die Konformitätserklärung finden Sie auf der Website von HBM ([www.hbm.com](http://www.hbm.com)) unter HBMdoc).

### 3 Lieferumfang

- Kraftaufnehmer Z30A
- Bedienungsanleitung Z30A

**Zubehör** (nicht im Lieferumfang enthalten)

- **DKD-Kalibrierschein** nach ISO 376      Bestellnr. K-CAL-FD  
(Klasse 00 gemäß ISO 376 garantiert)
- **Gelenkösen ZGW/ZGOW**  
für 50 N bis 1000 N:      Bestellnr. 1-U1R/200kg/ZGW  
für 2 kN bis 10 kN:      Bestellnr. 1-U2A/1t/ZGUW
- **Druckstück**  
(empfohlen für Präzisionsmessungen, z.B. ISO 376-Kalibrierungen)  
für 50 N bis 1000 N      Bestellnr. 1-EDO3/1kN  
für 2 kN bis 10 kN      Bestellnr. 1-EDO4/50kN
- **Lastknopf für Druckbelastung**  
für 50 N bis 1000 N:      Bestellnr. 1-U1R/200kg/ZL  
für 2 kN bis 10 kN:      Bestellnr. 3-9202.0140
- **Kabel/Stecker**

Bestellnummer	Beschreibung
1-KAB139A-6	Anschlusskabel Kab139-A-6, 6 m, mit Binder-Kabeldose und freien Enden
K-CAB-F	Kabel, konfigurierbar mit verschiedenen Steckern und Längen

- **Transportkoffer**  
für 4 Stück Z30A-Kraftaufnehmer und Zubehör  
Bestellnr. 1-Z30/Box

## 4 Anwendungshinweise

### Kraftaufnehmer Z30A

Präzisions-Kraftaufnehmer der Typenreihe Z30A messen Zug- und Druckkräfte.

Sie messen statische und quasistatische Kräfte mit extrem hoher Genauigkeit und Reproduzierbarkeit und verlangen daher eine umsichtige Handhabung. Besondere Aufmerksamkeit erfordern hierbei Transport und Einbau der Geräte. Stöße oder Stürze können zu permanenten Schäden am Aufnehmer führen.

### Kraftaufnehmer Z30A mit DKD-Schein von HBM

Kraftaufnehmer kalibriert mit garantierter Klasse 00 nach ISO 376.

Die Aufnehmer sind standardmäßig *in Zugrichtung kalibriert*. Auf Wunsch können sie aber im Rahmen des DKD auch in Druckrichtung kalibriert werden.

Die Grenzen für die zulässigen mechanischen, thermischen und elektrischen Beanspruchungen sind in den technischen Daten aufgeführt. Bitte berücksichtigen Sie diese unbedingt bei der Planung der Messanordnung, beim Einbau und letztendlich im Betrieb.

## 5 Aufbau und Wirkungsweise

### 5.1 Messkörper

Der Messkörper besteht aus einem Messfedersystem mit Dehnungsmessstreifen (Doppelbiegebalken-Prinzip).

### 5.2 Gehäuse

Das Gehäuse bietet Schutz vor Spritzwasser und geringen Stößen (Schutzart IP50 nach DIN EN 60529).



### 5.3 Störgrößen

Torsion, Biegung und Querlast sind Störgrößen und daher zu vermeiden. Gegebenenfalls kann mit HBM-Einbauhilfen (*siehe Kapitel 7.3*) Abhilfe geschaffen werden.

## **6 Bedingungen am Einsatzort**

### **6.1 Umgebungstemperatur**

Die Temperatureinflüsse auf das Nullsignal sowie auf den Kennwert sind kompensiert. Um optimale Messergebnisse zu erzielen, ist der Nenntemperaturbereich einzuhalten. Temperaturbedingte Messfehler können durch einseitige Erwärmung (z.B. Strahlungswärme) oder Abkühlung entstehen.

Ein Strahlungsschild und allseitige Wärmedämmung bewirken merkliche Verbesserungen. Sie dürfen aber keinen Kraftnebenschluss bilden.

### **6.2 Feuchtigkeit**

Extreme Feuchtigkeit oder tropisches Klima sind zu vermeiden soweit sie außerhalb der klassifizierten Grenzwerte liegen (Schutzart IP50 nach DIN EN 60529).

### **6.3 Luftdruck**

Luftdruckänderungen beeinflussen den Kraftaufnehmer nicht, da er nicht hermetisch dicht ist.

### **6.4 Chemische Einflüsse**

Die Aluminiumgehäuse der Aufnehmer sind durch Pulverbeschichtung geschützt. Werden sie unter erschwerten Umweltbedingungen eingesetzt (direkte Witterungseinflüsse, Kontakt mit korrosionsfördernden Medien) sollten anwenderseitig zusätzliche Schutzmaßnahmen getroffen werden.

## 7 Mechanischer Einbau

### 7.1 Wichtige Vorkehrungen beim Einbau

- Den Aufnehmer schonend behandeln
- Bei der Messung von Druckkräften einen starren Unterbau sicherstellen
- Die Kräfteeinleitungsflächen müssen absolut sauber sein und voll tragen
- Einschraubtiefen für Gewindestangen oder Gelenkösen einhalten
- Aufnehmer nicht überlasten



#### **WARNUNG**

Wenn Bruchgefahr durch Überlast des Aufnehmers und damit Gefahr für Personen besteht, sind zusätzliche Sicherungsmaßnahmen zu treffen.

---

### 7.2 Allgemeine Einbaurichtlinien

Die Kräfte müssen möglichst genau in Messrichtung auf den Aufnehmer wirken.



#### **WARNUNG**

Torsions- und Biegemomente, außermittige Belastungen und Querkräfte führen zu Messfehlern und können bei Überschreitung der Grenzwerte den Aufnehmer zerstören.

---



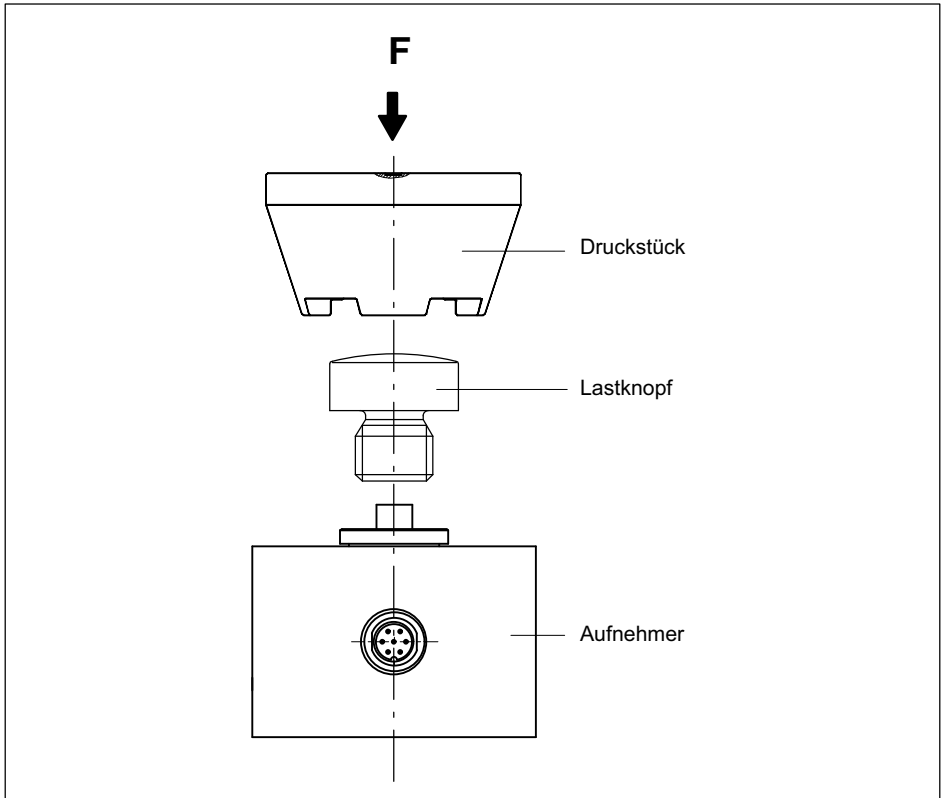
### 7.3 Einbauhilfen für Zugbelastung/Druckbelastung

Zum Einbau der Z30A stehen Gelenkösen zur Verfügung (siehe Seite 26). Diese Einbauhilfen verhindern die Einleitung von Torsionsmomenten und bei Verwendung von 2 Gelenkösen auch von Biegemomenten sowie Quer- und Schrägbelastungen in die Aufnehmer. Die Gelenkösen sind vorwiegend für *statische Zugbelastungen* des Aufnehmers vorgesehen.

Für *dynamische Belastungen* müssen die Aufnehmer Z30A spielfrei eingebaut sein. Die Gelenkösen sind für dynamische Belastungen nur beschränkt einsetzbar, da bei dynamischer Wechselbeanspruchung die Gelenklager ihr Lagerspiel vergrößern und so den Messwert verfälschen. Durch das sich vergrößere Lastspiel besteht Zerstörungsgefahr für die Gelenkösen. Die Bruchkraft verringert sich auf 150 %  $F_{nom}$ .

Zur Einleitung von Druckkräften stehen die Druckstücke EDO3/1kN oder EDO4/50kN (siehe Seite 28) sowie zwei Lastknöpfe (siehe Seite 27) zur Verfügung.

### 7.3.1 Einbauschema für Druckbelastung



Typ	Lastknopf	Druckstück
Z30A/50N - 1000N	1-U1R/200kg/ZL	1-EDO3/1kN
Z30A/2kN - 10kN	3-9202.0140	1-EDO4/50kN

## 8 Elektrischer Anschluss

### 8.1 Hinweise für die Verkabelung

- Verwenden Sie nur abgeschirmte und kapazitätsarme Messkabel (HBM-Kabel erfüllen diese Bedingungen).
- Messkabel nicht parallel zu Starkstrom- und Steuerleitungen verlegen. Falls dies nicht möglich ist (z.B. in Kabelschächten), schützen Sie das Messkabel z.B. durch Stahlpanzerrohre und halten einen Mindestabstand von 50cm zu den anderen Kabeln. Starkstrom- oder Steuerleitungen sollten in sich verdrillt sein (15 Schlag pro Meter).
- Streufelder von Trafos, Motoren und Schützen sind zu meiden.
- Aufnehmer, Verstärker und Anzeigegerät nicht mehrfach erden. Alle Geräte der Messkette sind an den gleichen Schutzleiter anzuschließen.
- Der Schirm des Anschlusskabels ist mit dem Aufnehmergehäuse verbunden.

### 8.2 Anschlussbelegung

Am Gehäuse befinden sich zwei 7-polige Gerätestecker (Binder Serie 723). Um Kraftnebenschlüsse durch das Kabel zu vermeiden, können Sie wahlweise - je nach Einbausituation - den unteren oder den seitlichen Stecker verwenden.

Wird der Aufnehmer nach folgendem Anschlussbild angeschlossen, so ist bei Druckbelastung des Aufnehmers die Ausgangsspannung am Messverstärker positiv.

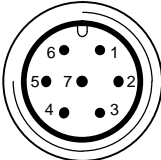
	Pin Binderstecker	Belegung
<p>Draufsicht</p>  <p>Binder Serie 723</p>	1	Messsignal (+)
	2	Brückenspeisespannung (-) (TEDS)
	3	Brückenspeisespannung (+)
	4	Messsignal (-)
	5	Nicht belegt
	6	Fühlerleitung (+)
	7	Fühlerleitung (-) (TEDS)

Abb. 8.1 Binderstecker Serie 723 (eingeschraubt)

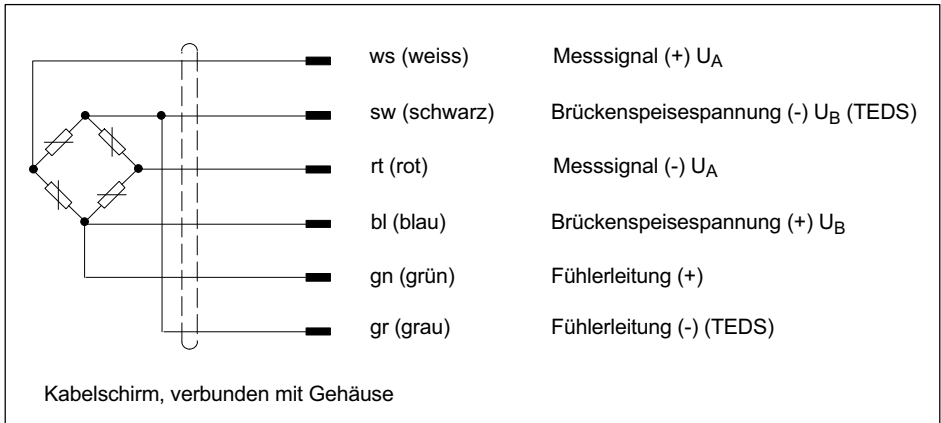


Abb. 8.2 Anschlussbelegung für Anschlußkabel KAB139A-6 mit freien Enden

### 8.3 Aufnehmer-Identifikation TEDS

Der Begriff TEDS steht für "Transducer Electronic Data Sheet". Dabei kann im Aufnehmer ein elektronisches Datenblatt nach der Norm IEEE 1451.4 gespeichert werden, welches das automatische Einstellen des Messverstärkers ermöglicht. Ein entsprechend ausgestatteter Messverstärker liest die Kenndaten des Aufnehmers (Elektronisches Datenblatt) aus, übersetzt diese in eigene Einstellungen und die Messung kann gestartet werden.

Am Anschluss 7 (gegen Masse an PIN 2) steht ein digitales Identifikationssystem zur Verfügung. Basis ist ein 1-Wire EEPROM DS2433 der Fa. Maxim/Dallas.

Zum Einspeichern der Daten stellt HBM den TEDS-Editor zur Verfügung. Dieser ist Bestandteil der Software MGCplus-Setup-Assistent (siehe TEDS-Bedienungsanleitung "TEDS-Datenspeicher im Aufnehmer" auf der Internetseite [www.hbm.com/TEDS](http://www.hbm.com/TEDS)).

Der Editor ermöglicht es auch, verschiedene Benutzerrechte zu verwalten, um die grundlegenden Aufnehmerdaten gegen versehentliches Überschreiben zu schützen.

## Inhalt des TEDS-Speicher nach IEEE 1451.4

Die Informationen im TEDS-Speicher sind in Templates organisiert, in denen die Ablage bestimmter Gruppen von Daten in Tabellenform vorstrukturiert ist. Auf dem TEDS-Speicher selbst sind nur die eingetragenen Werte gespeichert.

Die Zuordnung, wie der jeweilige Zahlenwert zu interpretieren ist, erfolgt durch die Firmware des Messverstärkers. Dadurch ist der Speicherbedarf auf dem TEDS-Speicher sehr gering.

Der Speicherinhalt ist in 4 Bereiche unterteilt:

### Bereich 1:

Eine weltweit eindeutige Identifikationsnummer (nicht änderbar).

### Bereich 2:

Der Basisbereich (Basic TEDS) dessen Aufbau durch die Norm IEEE 1451.4 definiert ist. Hier stehen Aufnehmertyp, Hersteller und Seriennummer des Aufnehmers.

### Bereich 3:

In diesem Bereich stehen Daten, die der Hersteller festlegt:

Es sind dies die Spezifikation

- der Aufnehmerart,
- der Messgröße,
- des elektrischen Ausgangssignals,
- der erforderlichen Speisung.

Für den Kraftaufnehmer Z30A hat HBM bereits das Template *Bridge Sensor* beschrieben.

Weitere Templates wie z.B. das Template *Signal Conditioning* können vom Anwender zusätzlich beschrieben werden.

### Bereich 4:

Der letzte Bereich kann vom Anwender selbst verändert werden, z.B. mit

- einem kurzen Kommentartext,
- Filtereinstellungen,
- Nullwert.

**Beispiel:**

Von HBM auf Basis des individuellen Prüfprotokolls beschriebener Inhalt: Bereich 3 des Sensors Z30A/2kN mit der Ident-Nr. 123456, hergestellt am 1.6.2006 bei HBM.

<b>Template: Bridge Sensor</b>				
<b>Parameter</b>	<b>Wert <sup>1)</sup></b>	<b>Einheit</b>	<b>Ändern erfordert Rechte der Stufe :</b>	<b>Erklärung</b>
Transducer Electrical Signal Type	Bridge Sensor		ID	
Minimum Force/Weight	0.000	N	CAL	Physikalische Messgröße und Einheit werden beim Anlegen des Templates definiert und sind dann nicht mehr änderbar.
Maximum Force/Weight	2.000k	N	CAL	
Minimum Electrical Value	0.00000m	V/V	CAL	Differenz dieser Werte ist der Kennwert laut HBM-Prüfprotokoll (Zugkraft) oder aus Kalibrierung <sup>1)</sup> .
Maximum Electrical Value	-2.00078m	V/V	CAL	
Mapping Method	Linear			Dieser Eintrag kann nicht geändert werden.
Bridge type	Full		ID	Brückentyp. Es stehen folgende Werte zur Auswahl: "Quarter" für Viertelbrücke, "Half" für Halbbrücke, "Full" für Vollbrücke. Einige HBM-Aufnehmer können wahlweise als Halb- oder Vollbrücke angeschlossen werden. Für DMS-basierte Aufnehmer von HBM ist der Brückentyp stets Vollbrücke.

<b>Template: Bridge Sensor</b>				
<b>Parameter</b>	<b>Wert <sup>1)</sup></b>	<b>Einheit</b>	<b>Ändern erfordert Rechte der Stufe :</b>	<b>Erklärung</b>
Impedance of each bridge element	700.0	Ohm	ID	Eingangswiderstand laut HBM-Datenblatt
Response Time	1.0000000 u	sec	ID	Für HBM-Aufnehmer bedeutungslos.
Excitation Level (Nominal)	5.0	V	ID	Nennspeisespannung laut HBM-Datenblatt
Excitation Level (Minimum)	0.5	V	ID	Untergrenze des Gebrauchsbereichs der Speisespannung laut HBM-Datenblatt.
Excitation Level (Maximum)	12.0	V	ID	Obergrenze des Gebrauchsbereichs der Speisespannung laut HBM-Datenblatt.
Calibration Date	1-Jun-2006		CAL	Datum der letzten Kalibrierung bzw. Erstellung des Prüfprotokolls (wenn keine Kalibrierung durchgeführt), bzw. der Einspeicherung der TEDS-Daten (wenn lediglich Datenblatt-Nennwerte verwendet wurden). Format: Tag-Monat-Jahr. Kürzel für die Monate: Jan, Feb, Mrz, Apr, Mai, Jun, Jul, Aug, Sep, Okt, Nov, Dez.
Calibration Initials	HBM		CAL	Initialen des Kalibrierers bzw. der durchführenden Stelle der Kalibrierung.

Template: Bridge Sensor				
Parameter	Wert <sup>1)</sup>	Einheit	Ändern erfordert Rechte der Stufe :	Erklärung
Calibration Peroid (Days)	730	days	CAL	Frist für die Rekalibrierung, zu rechnen ab dem unter Calibration Date angegebenen Datum.
Measurement location ID	0		USR	Identifikationsnummer für die Messstelle. Kann anwendungsabhängig vergeben werden. Mögliche Werte: eine Zahl von 0 bis 2047. Wenn das nicht ausreicht, kann für diesen Zweck auch das HBM-Template Channel Comment eingesetzt werden.

2) Beispielhafte Werte für einen HBM-Kraftaufnehmer des Typs Z30A/2kN

Beim Anlegen des Templates *Bridge Sensor* durch den Hersteller werden physikalische Messgröße und physikalische Einheit festgelegt.

Die verfügbare Einheit ist in der IEEE-Norm für die jeweilige Messgröße festgelegt. Dies ist für die Messgröße Kraft die Einheit N.

Weiter ist bereits beim Anlegen zwischen den Varianten "Full precision", "mV/V" und "uV/V" für die Genauigkeit der in TEDS abgebildeten Aufnehmerkennlinie zu wählen.

HBM wählt hier stets "Full Precision" um die volle digitale Auflösung nutzen zu können. Diese Wahl wird auch Anwendern empfohlen, die den TEDS-Speicher selbst programmieren.



### Information

Weitergehende Informationen zu TEDS finden Sie in den TEDS-Bedienungsanleitungen auf der Internetseite [www.hbm.com/TEDS](http://www.hbm.com/TEDS)



## 9 Technische Daten

Typ	Z30A									
<b>Angaben gemäß VDI 2638 und ISO 376</b>										
<b>Nennkraft</b>	$F_{nom}$	<b>N</b>	<b>50</b>	<b>100</b>	<b>200</b>	<b>500</b>	<b>1000</b>			
		<b>kN</b>						<b>2</b>	<b>5</b>	<b>10</b>
<b>Klasse nach ISO 376 (0,2 <math>F_{nom}</math> bis <math>F_{nom}</math>)</b>	00 <sup>1)</sup>									
<b>Nennkennwert</b>	$C_{nom}$	mV/V	2							
Rel. Kennwertabweichung	$d_c$	%	< ± 0,1							
Rel. Zug-Druck-Kennwertunterschied	$d_{zd}$	%	< ± 0,1							
Rel. Abweichung des Nullsignals	$d_{s,o}$	mV/V	0,2	< ± 0,1						
<b>Rel. Spannweite (0,2<math>F_{nom}</math> bis <math>F_{nom}</math>) bei:</b>										
Unveränderter Einbaustellung	$b'$	%	< ± 0,02							
Verschiedenen Einbaustellungen	$b$	%	< ± 0,04							
<b>Rel. Interpolationsabweichung (0,2<math>F_{nom}</math> bis <math>F_{nom}</math>)</b>	$f_c$	%	< ± 0,02							
<b>Rel. Nullpunktabweichung (Nullsignalrückkehr)</b>	$f_o$	%	< ± 0,008							
<b>Rel. Umkehrspanne (0,2<math>F_{nom}</math> bis <math>F_{nom}</math>)</b>	$v$	%	< ± 0,06							
<b>Rel. Linearitätsabweichung</b>	$d_{lin}$	%	< ± 0,03							
<b>Temperatureinfluß auf den Kennwert/10 K, bezogen auf den Nennkennwert</b>	$TK_c$	%	< ± 0,02							
<b>Temperatureinfluß auf das Nullsignal/10 K, bezogen auf den Nennkennwert</b>	$TK_0$	%	< ± 0,02							
<b>Rel. Kriechen über 30 min</b>	$d_{crF+E}$	%	< ± 0,03							
<b>Querkrafteinfluss (Querkraft 10 % <math>F_{nom}</math>)</b>	$d_Q$	%	< 0,1							

Nennkraft	F <sub>nom</sub>	N kN	50	100	200	500	1000				
								2	5	10	
<b>Exzentrizitätseinfluss pro mm</b>	d <sub>E</sub>	%	< 0,03								
<b>Eingangswiderstand</b>	R <sub>e</sub>	Ω	>345					>690			
<b>Ausgangswiderstand</b>	R <sub>a</sub>	Ω	300-500					600-800			
<b>Isolationswiderstand</b>	R <sub>is</sub>	Ω	>5·10 <sup>9</sup>								
<b>Referenzspeisespannung</b>	U <sub>ref</sub>	V	5								
<b>Gebrauchsbereich der Speisespannung</b>	B <sub>U,G</sub>	V	0,5...12								
<b>Nenntemperaturbereich</b>	B <sub>t,no m</sub>	°C	+10...+40								
<b>Gebrauchstemperaturbereich</b>	B <sub>t,G</sub>	°C	-10...+70								
<b>Lagerungstemperaturbereich</b>	B <sub>t,S</sub>	°C	-25...+85								
<b>Referenztemperatur</b>	t <sub>ref</sub>	°C	+22								
<b>Max. Gebrauchskraft</b>	F <sub>G</sub>	%	120					150			
<b>Grenzkraft</b>	F <sub>L</sub>	%	150								
<b>Bruchkraft</b>	F <sub>B</sub>	%	250								
<b>Grenzdrehmoment</b>	M <sub>G</sub>	N·m	1,5	3	5	5	5	80			
<b>Nennmessweg</b>	S <sub>nom</sub>	mm	<0,4					ca. 0,2			
<b>Grundresonanzfrequenz</b>	f <sub>G</sub>	kHz	0,2	0,3	0,5	0,9	1,1	1,1	1,1	1,25	
<b>Rel. zulässige Schwingbeanspruchung</b>	F <sub>rb</sub>	%	70								
<b>Gewicht</b>		kg	ca. 0,9					ca. 2,3			
<b>Schutzart nach DIN EN 60529</b>			IP50								
<b>Steckeranschluss, Sechisleiter-Technik</b>			Binder Serie 723, radial und axial Gehäusestecker								
<b>Aufnehmeridentifikation</b>			TEDS, gemäß IEEE 1451.4								

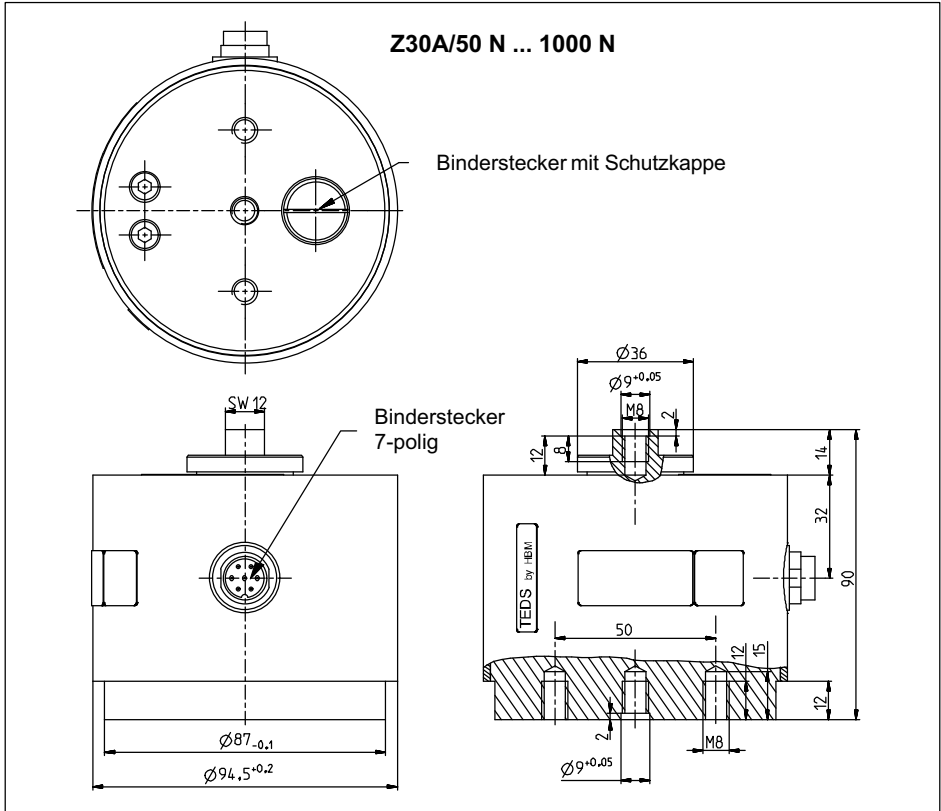
1) Klassifizierung nur in Verbindung mit einem DKD-Kalibrierschein nach ISO 376 garantiert.

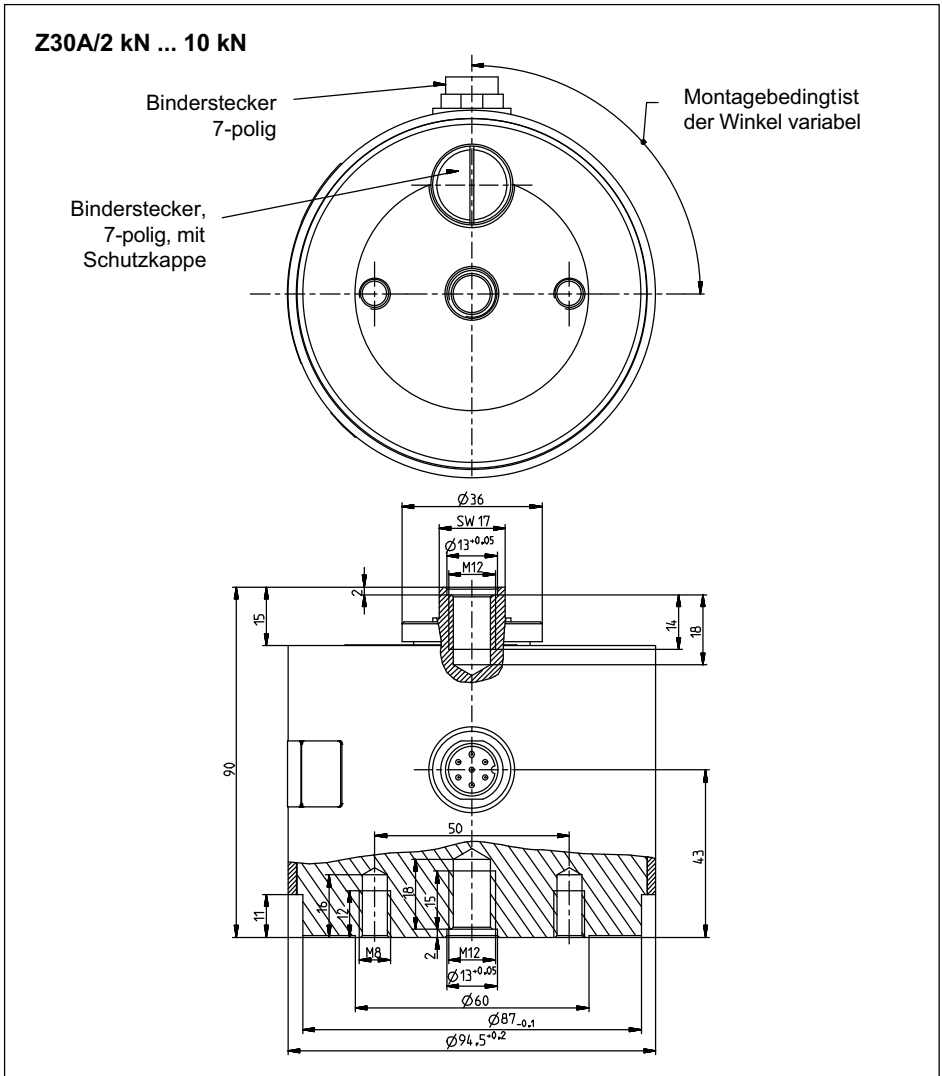
**Bestellnummern: Kraftaufnehmer**

Bestell-Code	Nennkraft							Einheit	
1-Z30A/ ...	50	100	200	500	1000				N
						2	5	10	kN

Bestellbeispiel: 1-Z30A/2kN

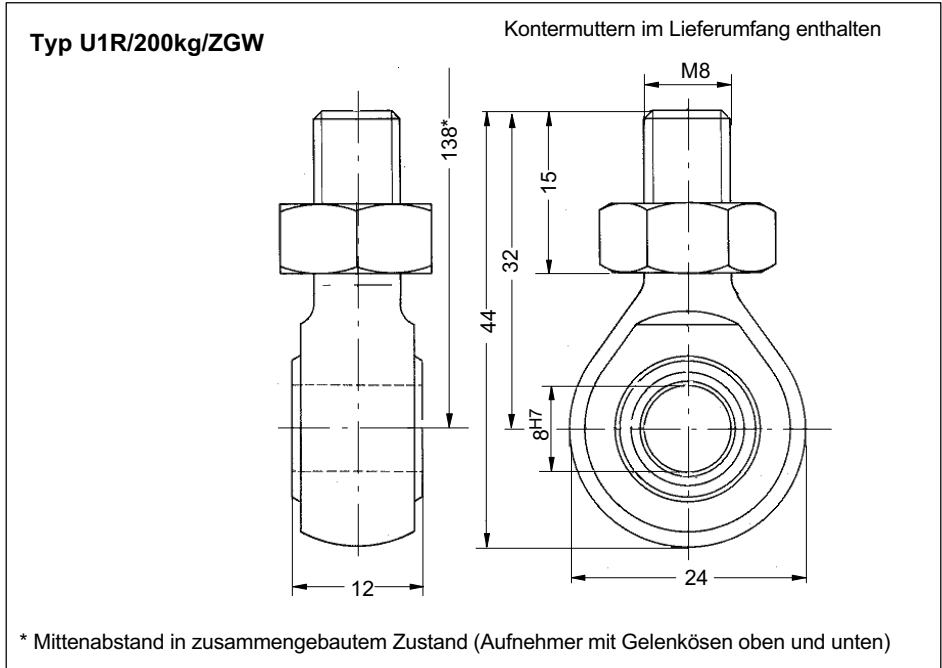
# 10 Abmessungen Z30A



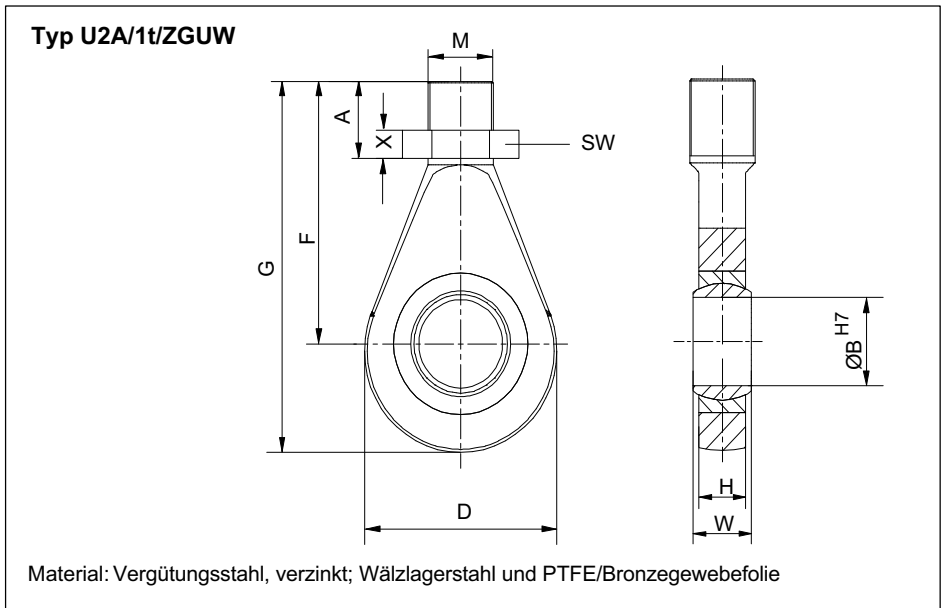


**Zubehör**

Gelenköse ZGW für Nennlast 50 N bis 1000 N

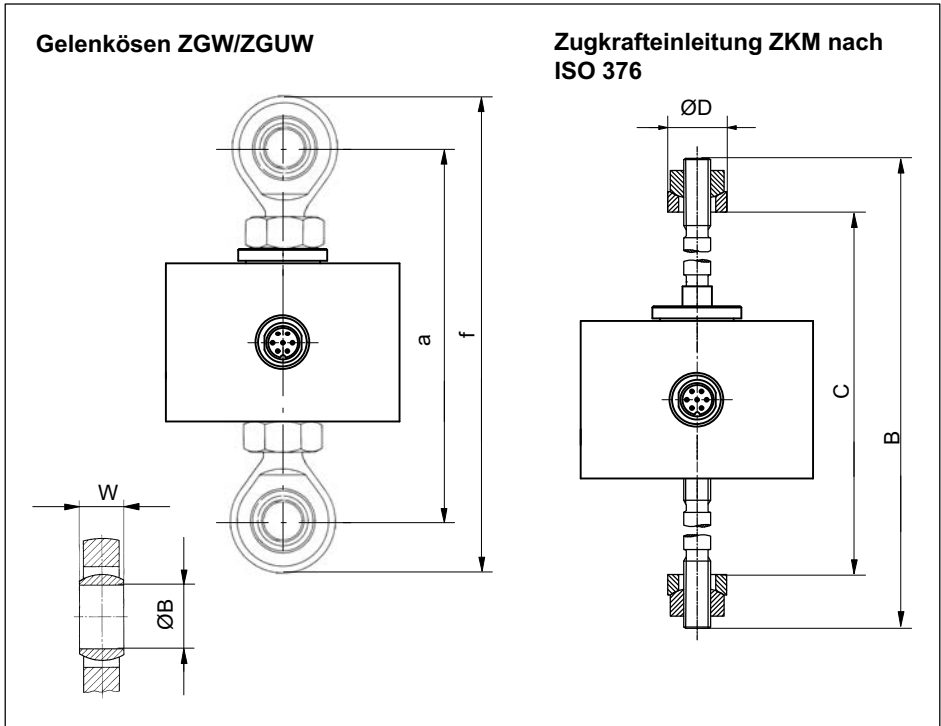


Gelenköse ZGUW für Nennlast 2 kN bis 10 kN



Typ	A	$\varnothing B^{H7}$	D	F	G	H	M	X	W	SW	Gewicht (kg)
Z30A/ 2kN - 10kN	33,5	12	32	54,5	70,5	12	M12	7	16	19	0,1

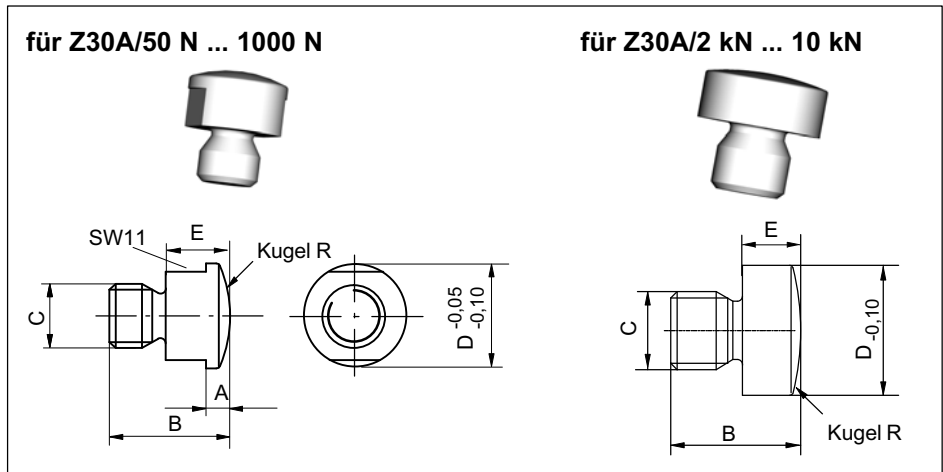
**Krafteinleitungsteile für Zugbelastung**



Typ	Gelenköse oben/unten Bestell-Nr.	a	f	W	ØB
Z30A/50N - 1000N	1-U1R/200kg/ZGW	138	170	12	8H7
Z30A/2kN - 10kN	1-U2A/1t/ZGUW	169	201	16	12H7

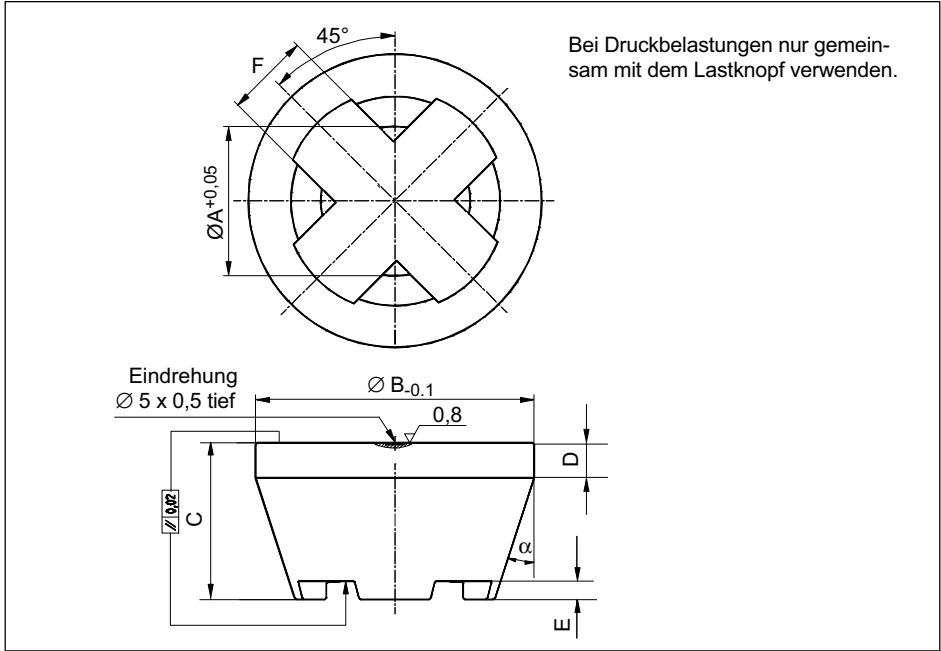
Typ	ZKM Bestell-Nr.	B	C		ØD
			min	max	
Z30A/2kN - 10kN	1-Z30/10kN/ZKM	229	250	312	35 <sup>-0,120</sup> <sub>-0,280</sub>



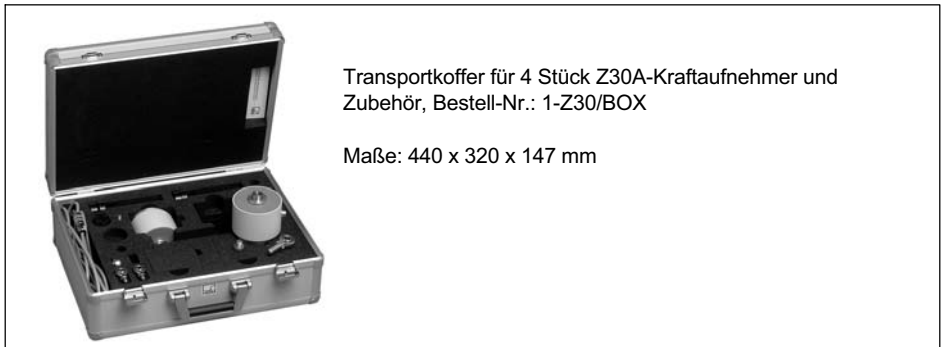
**Lastknopf für Druckbelastungen**


Typ	Lastknopf Bestell-Nr.	A	B	C	D	E	R
Z30A/50N - 1000N	1-U1R/200kg/ZL	3	15	M8	13	8	16
Z30A/2kN - 10kN	3-9202.0140	-	20	M12	20	9	40

**Druckstück EDO4/EDO3 für Präzisionsmessungen nach ISO 376**



Typ	Druckstück Bestell-Nr.	Gewicht (kg)	$\varnothing A$	$\varnothing B$	C	D	E	F	$\alpha$
Z30A/50N - 1000N	1-EDO3/1kN	ca. 0,2	13,2	37	22	6	3	8	18°
Z30A/2kN - 10kN	1-EDO4/50kN	0,34	20,2	48	29	8	5	12	18°





**HBM Test and Measurement**

Tel. +49 6151 803-0

Fax +49 6151 803-9100

info@hbm.com

measure and predict with confidence



[www.hbm.com](http://www.hbm.com)