



สรุปองค์ความรู้

โครงการส่งเสริมการจดสิทธิบัตร อนุสิทธิบัตร ลิขสิทธิ์ผลงานวิจัย
หรืองานสร้างสรรค์

วิทยากรจาก สำนักงานพาณิชย์จังหวัดพิษณุโลก

จัดโดยวิทยาลัยสงฆ์พุทธชินราช มหาวิทยาลัยมหาจุฬาลงกรณราชวิทยาลัย

24 สิงหาคม 2566

ณ ห้องประชุมพุทธชินราชวรธาดา



**โครงการส่งเสริมสนับสนุนการขอทุนวิจัย
และการส่งเสริมการจดสิทธิบัตร อนุสิทธิบัตร
ลิขสิทธิ์ผลงานวิจัย หรืองานสร้างสรรค์**

วันพฤหัสบดีที่ 24 เดือนสิงหาคม พ.ศ. 2566

วิทยาลัยสงฆ์พุทธชินราช มหาวิทยาลัยมหาจุฬาลงกรณราชวิทยาลัย



โครงการ : โครงการส่งเสริมการจดสิทธิบัตร อนุสิทธิบัตร ลิขสิทธิ์ผลงานวิจัย หรืองานสร้างสรรค์

หัวข้อองค์ความรู้ : การส่งเสริมการจดสิทธิบัตร อนุสิทธิบัตร ลิขสิทธิ์ผลงานวิจัย หรืองานสร้างสรรค์ เพื่อผลักดันงานวิจัย และนวัตกรรมเชิงพาณิชย์

ผู้เข้าร่วม : ผู้บริหาร คณาจารย์ เจ้าหน้าที่

๑.วิทยาลัยสงฆ์พุทธชินราช จังหวัดพิษณุโลก

๒.วิทยาลัยสงฆ์พิจิตร

๓.วิทยาลัยสงฆ์พ้อขุนผาเมือง เพชรบูรณ์

๔.วิทยาลัยสงฆ์ตาก

๕.หน่วยวิทยบริการฯ วัดหมอนไม้ จังหวัดตาก

วัน/เดือน/ปีที่ดำเนินการ : ๒๔ สิงหาคม ๒๕๖๖

สรุปองค์ความรู้ที่ได้ : แนวทางปฏิบัติที่ดี

หน่วยงาน	โครงการ	องค์ความรู้
<p>สำนักงานวิชาการ วิทยาลัยสงฆ์พุทธชินราช</p>	<p>โครงการส่งเสริมสนับสนุนการขอทุนวิจัยและการส่งเสริมการจดสิทธิบัตรอนุสิทธิบัตร ลิขสิทธิ์ผลงานวิจัย หรืองานสร้างสรรค์</p>	<p>สิทธิบัตร หมายถึง สิทธิพิเศษที่กฎหมายบัญญัติให้แก่เฉพาะเจ้าของสิทธิบัตร หรือที่เรียกว่า “ผู้ทรงสิทธิบัตร” เพื่อปกป้องการประดิษฐ์หรือการออกแบบผลิตภัณฑ์ โดยเป็นสิทธิผูกขาดสำหรับผู้ทรงสิทธิบัตรที่จะสามารถกันมิให้บุคคลอื่นนำการประดิษฐ์ หรือการออกแบบผลิตภัณฑ์ของตนไปแสวงหาประโยชน์ เช่น ผลิต ใช้ ขาย หรือนำเข้า โดยไม่ได้รับอนุญาต รวมทั้งให้ผู้ทรงสิทธิบัตรมีสิทธิเด็ดขาดแต่เพียงผู้เดียวในการแสวงหาประโยชน์จากการประดิษฐ์หรือการออกแบบผลิตภัณฑ์ที่ได้รับสิทธิบัตรนั้นภายในระยะเวลา ที่กฎหมายกำหนด โดยมีจุดมุ่งหมายเพื่อเป็นการตอบแทนสำหรับการสร้างสรรค์งาน ประดิษฐ์ งานออกแบบผลิตภัณฑ์ รวมถึงการพัฒนาสิ่งต่างๆ จนถึงจุดที่มีความเป็นไปได้ ทางด้านเทคโนโลยีและสามารถทำการตลาดได้ ส่งเสริมให้มีการสร้างสรรค์เพิ่มขึ้น และกระตุ้นให้เกิดการพัฒนาเทคโนโลยีใหม่ต่อไป อันเป็นประโยชน์ต่อประชาชนและเป็น ที่ยอมรับของสาธารณชน หรือ</p>

อาจกล่าวได้ว่า สิทธิบัตรเป็นการให้รางวัลหรือผลตอบแทน สำหรับการเปิดเผยความคิดสร้างสรรค์ในสิ่งใหม่ๆ และการพัฒนาต่อยอดประดิษฐ์กรรม การสร้างนวัตกรรม และการปรับปรุงเทคโนโลยีที่มีอยู่ให้ดีขึ้น

สิทธิบัตร จำแนกเป็น ๒ ประเภท คือ

๑) สิทธิบัตรการประดิษฐ์ คือ หนังสือสำคัญที่รัฐออกให้เพื่อคุ้มครอง ผลงานความคิดสร้างสรรค์ที่เกี่ยวกับลักษณะองค์ประกอบ โครงสร้าง หรือกลไกของผลิตภัณฑ์ รวมทั้ง กรรมวิธีในการผลิต การเก็บรักษา หรือการปรับปรุงคุณภาพของผลิตภัณฑ์ให้ดีขึ้น หรือทำให้เกิด ผลิตภัณฑ์ขึ้นใหม่ที่แตกต่างไปจากเดิม

๒) สิทธิบัตรการออกแบบผลิตภัณฑ์ คือ หนังสือสำคัญที่รัฐออกให้ เพื่อคุ้มครองผลงานความคิดสร้างสรรค์ที่เกี่ยวกับรูปร่างลักษณะภายนอก รวมถึง ลวดลายหรือ สีของผลิตภัณฑ์ที่แตกต่างไปจากเดิม สิทธิบัตรการประดิษฐ์

การประดิษฐ์ที่ขอรับสิทธิบัตรได้ ต้องประกอบด้วย ลักษณะต่อไปนี้

ต้องเป็นการประดิษฐ์ขึ้นใหม่ หมายถึง เป็นการประดิษฐ์ ที่แตกต่างไปจากเดิม ยังไม่เคยเปิดเผยสาระสำคัญในเอกสารหรือสิ่งพิมพ์มาก่อน ทั้งในและนอกประเทศ หรือยังไม่เคยได้รับสิทธิบัตรมาก่อน ความหมายของการประดิษฐ์ขึ้นใหม่ ได้แก่ งานที่ไม่เป็น งานที่ปรากฏอยู่แล้ว งานที่ปรากฏอยู่แล้ว ให้หมายถึงการประดิษฐ์ ดังต่อไปนี้ด้วย

๑. การประดิษฐ์ที่มีหรือใช้แพร่หลายแล้วในราชอาณาจักรก่อน วันขอรับสิทธิบัตร

๒. การประดิษฐ์ที่ได้มีการเปิดเผยสาระสำคัญหรือรายละเอียด ในเอกสารหรือสิ่งพิมพ์ที่ได้เผยแพร่อยู่แล้ว ไม่ว่าจะในราชอาณาจักรหรือนอกราชอาณาจักร ก่อนวันขอรับ สิทธิบัตร และไม่ว่าการเปิดเผยนั้นจะกระทำโดยเอกสาร สิ่งพิมพ์ การนำออกแสดง หรือการเปิดเผยต่อ สาธารณชนด้วยประการใด ๆ

๓. การประดิษฐ์ที่ได้รับสิทธิบัตรหรืออนุสิทธิบัตรแล้วไม่ว่าในหรือนอกราชอาณาจักรก่อนวันขอรับสิทธิบัตร

๔. การประดิษฐ์ที่มีผู้ขอรับสิทธิบัตรหรืออนุสิทธิบัตรไว้แล้ว นอกราชอาณาจักรเป็นเวลาเกิน ๑๘ เดือนก่อนวันขอรับสิทธิบัตร แต่ยังมีได้มีการออกสิทธิบัตรหรือ อนุสิทธิบัตรให้

๕. การประดิษฐ์ที่มีผู้ขอรับสิทธิบัตรหรืออนุสิทธิบัตรไว้แล้ว ไม่ว่า ในหรือนอกราชอาณาจักร และได้ประกาศโฆษณาแล้วก่อนวันขอรับสิทธิบัตรในราชอาณาจักร การเปิดเผยสาระสำคัญของหรือรายละเอียดที่เกิดขึ้น หรือเป็นผลมาจาก การกระทำอันมิชอบด้วยกฎหมาย หรือการเปิดเผยสาระสำคัญของหรือรายละเอียดโดยผู้ประดิษฐ์ รวมทั้ง การแสดงผลงานของผู้ประดิษฐ์ในงานแสดงสินค้าระหว่างประเทศหรือในงานแสดงต่อสาธารณชน ของทางราชการ หากการเปิดเผยสาระสำคัญของหรือรายละเอียดดังกล่าวได้กระทำภายใน ๑๒ เดือน ก่อนที่จะมีการขอรับสิทธิบัตร มิให้

ถือว่าเป็นการเปิดเผยสาระสำคัญหรือรายละเอียดตาม
ข้อ ๒

อนุสิทธิบัตร จะให้ความคุ้มครองเฉพาะการ
ประดิษฐ์เท่านั้น โดยการประดิษฐ์ ที่จะได้รับ ความ
คุ้มครองนั้นจะเป็นการประดิษฐ์ง่ายๆ มีขั้นตอนการ
ประดิษฐ์ที่ไม่สูงมากนัก หรือเป็นการประดิษฐ์ที่
ปรับปรุงสิ่งประดิษฐ์เดิมที่มีอยู่แล้วให้มีประโยชน์ใช้
สอยมากขึ้น โดยอนุสิทธิบัตรนี้มีวัตถุประสงค์เพื่อให้
ผู้สร้างสรรค์สิ่งประดิษฐ์ใหม่ๆ ได้รับความคุ้มครอง ใน
สิ่งที่สร้างสรรค์นั้นโดยไม่จำเป็นต้องผ่านเกณฑ์ที่
เข้มงวดเช่นเดียวกับสิทธิบัตร และสิทธิ ซึ่งเจ้าของอนุ
สิทธิบัตรได้รับก็มีลักษณะเช่นเดียวกันกับที่ให้แก
เจ้าของสิทธิบัตร ขอบเขตการคุ้มครอง แม้ว่าอนุ
สิทธิบัตรจะให้ความคุ้มครองการประดิษฐ์เช่นเดียวกับ
สิทธิบัตรการประดิษฐ์ แต่กฎหมายก็ผ่อนปรนให้การ
ประดิษฐ์ที่จะขอรับอนุสิทธิบัตรไม่จำเป็นต้อง มีชั้นการ
ประดิษฐ์ที่สูงนัก โดยเป็นเพียงการปรับปรุงสิ่งประดิษฐ์

ที่มีอยู่แล้วให้ใช้งานได้ดีขึ้น หรือมีประโยชน์ใช้สอยมากขึ้นเท่านั้น

ดังนั้น การประดิษฐ์ที่สามารถขอรับอนุสิทธิบัตรได้ จึงประกอบด้วยเงื่อนไขเพียง ๒ ข้อ ได้แก่ เป็นการประดิษฐ์ขึ้นใหม่ โดยมีหลักการเช่นเดียวกันกับสิทธิบัตรการประดิษฐ์

การคุ้มครองสิทธิบัตร

หลักการที่สำคัญของกฎหมายสิทธิบัตรในการได้มาซึ่งสิทธิบัตร คือ ผู้ทรงสิทธิบัตร จะได้รับสิทธิโดยการจดทะเบียน กับกรมทรัพย์สินทางปัญญา โดยจะเกิดขึ้นภายหลังจาก ได้มีการตรวจสอบความถูกต้องของคำขอรับสิทธิบัตรและคุณสมบัติของสิ่งที่จะขอรับความคุ้มครองแล้ว ทั้งนี้ การคุ้มครองสิทธิบัตรจะเกิดขึ้นเฉพาะในประเทศที่ยื่นขอรับ ความคุ้มครองและได้รับการพิจารณาให้จดทะเบียนเท่านั้น การได้รับความคุ้มครอง ในประเทศใดประเทศหนึ่งจะไม่มีผลขยายการคุ้มครองไปยังอีกประเทศหนึ่ง ไม่ว่าจะกรณีใดๆ

นอกจากนี้ เนื่องจากการคุ้มครองสิทธิบัตรจะมีเงื่อนไขสำคัญในเรื่องของความใหม่ ทั้งในการประดิษฐ์และการออกแบบผลิตภัณฑ์ ซึ่งหลักการสำคัญ คือ จะต้องใหม่ทั่วโลก หรือไม่เป็นที่เปิดเผยหรือรู้จักกันโดยทั่วไปไม่ว่าจะในประเทศใดก็ตาม ดังนั้น การนำสิทธิบัตร ที่จดทะเบียนแล้วในประเทศหนึ่งไปยื่นขอรับความคุ้มครองในอีกประเทศหนึ่งอาจส่งผล ทำให้ไม่ได้รับความคุ้มครองในประเทศหลัง

ผู้มีสิทธิขอสิทธิบัตร

การเป็นผู้มีสิทธิขอรับสิทธิบัตรนั้น จะขึ้นอยู่กับพฤติการณ์ซึ่งการประดิษฐ์หรือการ ออกแบบผลิตภัณฑ์ ได้จัดทำขึ้น ซึ่งโดยปกติแล้วหากเป็นงานที่ผู้ประดิษฐ์ หรือผู้ออกแบบ ได้จัดทำขึ้นด้วยตนเอง ผู้มีสิทธิขอรับสิทธิบัตรก็จะหมายถึงผู้ประดิษฐ์หรือผู้ออกแบบผลิตภัณฑ์นั้นๆ อย่างไรก็ตาม มีกรณีที่ต้องพิจารณาอีก ได้แก่ การประดิษฐ์หรือการออกแบบผลิตภัณฑ์โดยบุคคลหลายคนร่วมกันดำเนินการ ให้บุคคลทุกคนนั้นมี

สิทธิในการขอรับสิทธิบัตรร่วมกัน แต่หากบุคคลใดไม่ยอมร่วมขอรับ สิทธิบัตร ไม่สามารถติดต่อได้ หรือไม่มีคุณสมบัติที่จะขอรับสิทธิบัตรได้ บุคคลที่เหลือ จะขอรับสิทธิบัตรสำหรับการประดิษฐ์หรือการออกแบบนั้นในนามของตนเองก็ได้ แต่ผู้ประดิษฐ์หรือผู้ออกแบบร่วมคนดังกล่าวยังสามารถขอเข้าเป็นผู้ขอรับสิทธิบัตรร่วม ในภายหลังก่อนการออกสิทธิบัตรได้ การประดิษฐ์หรือการออกแบบผลิตภัณฑ์ที่ได้มีการโอนสิทธิให้แก่ผู้อื่นโดยการทำเป็นหนังสือลงลายมือชื่อผู้โอนและผู้รับโอน ผู้มีสิทธิขอรับสิทธิบัตรคือผู้รับโอนสิทธิ การประดิษฐ์หรือการออกแบบผลิตภัณฑ์ที่ผู้ประดิษฐ์หรือผู้ออกแบบถึงแก่ความ ตาย ผู้มีสิทธิขอรับสิทธิบัตรคือทายาทผู้รับมรดกของผู้ประดิษฐ์หรือผู้ออกแบบ การประดิษฐ์หรือการออกแบบผลิตภัณฑ์ซึ่งลูกจ้างได้ทำขึ้นตามสัญญาจ้างหรือ โดยสัญญาจ้างที่มีวัตถุประสงค์ให้ประดิษฐ์หรือออกแบบผลิตภัณฑ์สิทธิบัตรย่อมตกเป็นของนายจ้างหรือผู้ว่าจ้าง เว้นแต่ตามสัญญาจ้างจะระบุไว้เป็นอย่างอื่น และรวมถึงกรณีที่ ประดิษฐ์หรือ

ออกแบบผลิตภัณฑ์ด้วยการใช้วิธีการสถิติ หรือรายงาน
ซึ่งลูกจ้างสามารถใช้ หรือล่วงรู้ได้เนื่องจากความเป็น
ลูกจ้างตามสัญญา แม้ว่าสัญญาจ้างจะไม่ได้เกี่ยวข้องกับ
การประดิษฐ์หรือการออกแบบผลิตภัณฑ์ด้วย



นางสาวรัศมี ภูมมะภูติ
นักวิชาการพาณิชย์ชำนาญการ
กลุ่มทะเบียนธุรกิจและอำนวยความสะดวกทางการค้า
สำนักงานพาณิชย์จังหวัดพิษณุโลก

การยกระดับเศรษฐกิจของประเทศ
ด้วยทรัพย์สินทางปัญญา



Thailand 1.0
1855 - 1961



Thailand 2.0
1962 - 1986



Thailand 3.0
1987 - 2016



Thailand 4.0
2017 - ปัจจุบัน

ระบบเศรษฐกิจไทย

- 1.0 - เกษตรกรรม
- 2.0 - อุตสาหกรรมเบา
- 3.0 - อุตสาหกรรมหนัก
- 4.0 - ขับเคลื่อนด้วย
ทรัพย์สินทางปัญญา
และนวัตกรรม

1987

2011

2023

2043



รายได้ปานกลาง
(ระดับต่ำ)

ประมาณ 4,000 USD/ปี



รายได้ปานกลาง
(ระดับสูง)

ประมาณ 7,000 USD/ปี



ทำอะไร??

เพิ่มรายได้ต่อหัวประชากร



รายได้สูง

ประมาณ 12,000 USD/ปี

-----36 YEARS-----

คาดการณ์อีก
20 - 30 ปี



MIDDLE INCOME TRAP

THAILAND



ปัญหา/อุปสรรค

- การส่งออกเทคโนโลยีขั้นสูงน้อยกว่า 20%
- บริษัทต่างชาติเป็นเจ้าของนวัตกรรม



แนวทางการพัฒนา

- ยกระดับสู่ Thailand 4.0 อย่างแท้จริง
- คนไทยเป็นเจ้าของนวัตกรรม และทรัพย์สินทางปัญญาที่มีมูลค่า

WBC

IS THE KEY DRIVING FACTOR

กระทรวงพาณิชย์มีความสำคัญต่อการยกระดับเศรษฐกิจของประเทศด้วยทรัพย์สินทางปัญญา



สร้างความรู้



สร้างคน



สร้างทรัพย์สินทางปัญญา

INNOVATION

นวัตกรรม

Something
New
(ทำขึ้นใหม่)



CREATION

ความคิดสร้างสรรค์

Something
Different
(ต่างจากเดิม)

ทรัพย์สินทางปัญญา



เครื่องหมายการค้า

10 ปี ต่ออายุได้
ครั้งละ 10 ปี



ลิขสิทธิ์

บุคคลธรรมดา
ตลอดชีวิต
+50 ปี หลังเสียชีวิต
นิติบุคคล
50 ปี นับแต่วันเผยแพร่



สิทธิบัตร

20 ปี นับจากวันยื่น
ต่ออายุไม่ได้
อนุสิทธิบัตร
10 ปี นับจากวันยื่น
ต่ออายุไม่ได้



สิทธิบัตรออกแบบ

10 ปี นับจากวันยื่น
ต่ออายุไม่ได้

ทรัพย์สินทางปัญญา

ตู้เต่าบิน



สิทธิบัตร



เครื่องหมายการค้า



TAO BIN
• BEVERAGE •

สิทธิบัตรออกแบบ



ความลับทางการค้า

HOT MILK ホットミルク



ホットキャラメル
HOT CARAMEL MILK

ホットホクโต
HOT HOKUTO MILK

ホットココア
HOT COCOA

ホットキャラメルココア
HOT CARAMEL COCOA

ホットミルク
HOT MILK



WGP#1 WORLD CUP and WGP#1 WORLD SERIES Season 2021-2022



IP Commercialization
สร้างรายได้เข้าประเทศ
ด้วยทรัพย์สินทางปัญญา
5,000 ล้านบาท



6 WGP#1 World Class Content ที่เติบโตผ่านมาตรฐานสื่อระดับโลก





คือจุดเปลี่ยนของประเทศไทย

สร้างสรรค์ดี
สร้างเงินเข้าประเทศได้
คุ้มครองทั่วโลก
ปกป้องสิทธิคนไทย



VISION

เป็นหน่วยงานหลักในการยกระดับการพัฒนาเศรษฐกิจ
และเพิ่มขีดความสามารถในการแข่งขันของประเทศด้วย
ทรัพย์สินทางปัญญา



IP Creation

ส่งเสริมการสร้างสรรค์



IP Commercialization

ส่งเสริมการใช้ประโยชน์เชิงพาณิชย์



IP Protection

ส่งเสริมการคุ้มครอง



IP Enforcement

ส่งเสริมการบังคับใช้สิทธิ

▶ 01.

IP Advisory

บริการให้คำปรึกษา
ด้านทรัพย์สินทางปัญญา
ในทุกมิติ
โดยไม่เสียค่าใช้จ่าย



IPAC



@ip_ipac



1368

02.

Patent Database

บริการระบบฐานข้อมูลสิทธิบัตร
สามารถค้นคว้าด้วยตนเอง
โดยไม่เสียค่าใช้จ่าย

03.

IP Knowledge

บริการให้ความรู้ทรัพย์สินทางปัญญา
ผ่านสื่อโซเชียลมีเดียช่องทางต่างๆ
เช่น Facebook เป็นต้น



เพื่อนคู่คิด ด้านทรัพย์สินทางปัญญา



กว่า **1,000**

หน่วยงานภาครัฐ
และเอกชน

วางใจปรึกษา

IPAC
INTELLECTUAL PROPERTY ADVISORY CENTER

จดทะเบียนทรัพย์สิน
ทางปัญญา

**ดูแลครบ จบไว้
ไม่เสียเวลา**

ความรู้เบื้องต้นเกี่ยวกับ
ทรัพยากรสินทางปัญญา 

ทรัพย์สินทางปัญญา



เครื่องหมายการค้า

10 ปี ต่ออายุได้
ครั้งละ 10 ปี



ลิขสิทธิ์

บุคคลธรรมดา
ตลอดชีวิต
+50 ปี หลังเสียชีวิต
นิติบุคคล
50 ปี นับแต่วันเผยแพร่



สิทธิบัตร

20 ปี นับจากวันยื่น
ต่ออายุไม่ได้
อนุสิทธิบัตร
10 ปี นับจากวันยื่น
ต่ออายุไม่ได้



สิทธิบัตรออกแบบ

10 ปี นับจากวันยื่น
ต่ออายุไม่ได้

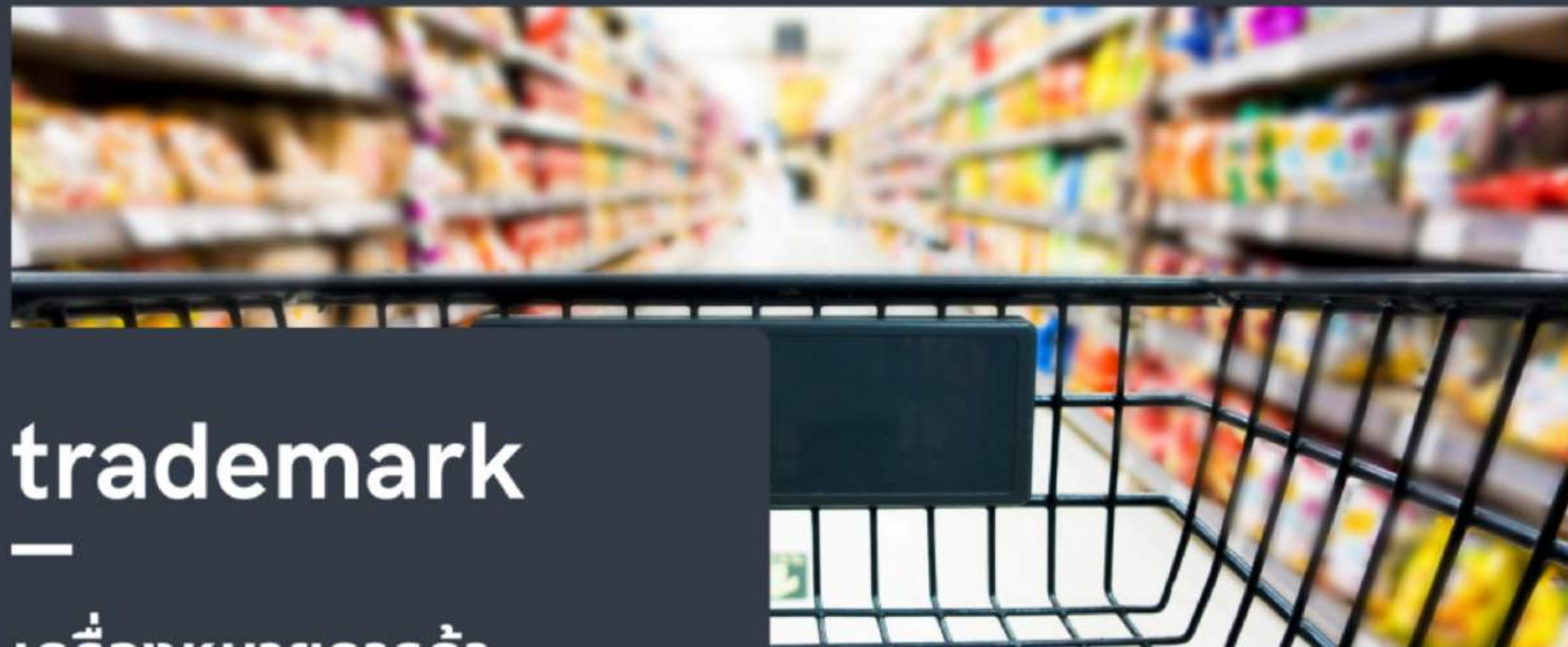

trademark

—

เครื่องหมายการค้า



99.9%

- มีชื่อเรียก สินค้า/บริการ
- ทุกชื่อใช้ได้ "ไม่ผิด"
- ไม่ใช่ทุกชื่อจะได้รับความคุ้มครองตามกฎหมายเครื่องหมายการค้า



ตั้งชื่อ เครื่องหมายการค้า อย่างไรให้ผ่าน!

เครื่องหมายการค้า ประกอบไปด้วยสัญลักษณ์ที่ใช้องค์ประกอบอย่างใดอย่างหนึ่ง
หรือหลาย ๆ อย่างรวมกัน ไม่ว่าจะเป็น ชื่อ โลโก้ สี ภาพ ลวดลาย รูปทรง ฯลฯ

แต่ส่วนที่เป็นพื้นฐานสำคัญ ที่เข้าใจผิดและใช้ผิดกันมาก คือ การตั้งชื่อเครื่องหมายการค้า

ชื่อเครื่องหมายการค้าที่ดี ถูกต้องตามหลักเกณฑ์ จะต้องประกอบด้วยลักษณะดังนี้

ไม่ห้าม! ไม่ซ้ำ! ไม่สื่อ!

01. ต้องห้าม

02. ซ้ำ

03. สื่อ

FILA

Reebok

NIKE



umbro®

Wilson®



adidas®

Example
Strong Trademarks

JORDAN

PUMA®

DIADORA



copyright

—

ลิขสิทธิ์

ลิขสิทธิ์ COPYRIGHT

คุ้มครองกันที่ ที่สร้างสรรค์ผลงานขึ้น

โดยผู้สร้างสรรค์ ไม่จำเป็นต้องยื่นขอหรือจดทะเบียนใดๆ

โดยจะคุ้มครองตลอดอายุผู้สร้างสรรค์ และคุ้มครองต่อไปอีก 50 ปี

หลังจากผู้สร้างสรรค์เสียชีวิตลง

องค์ประกอบของงานอันมีลิขสิทธิ์

1. ต้องเป็นการแสดงออกถึงความคิด (มาตรา.6)
2. ต้องเป็นผู้สร้างสรรค์โดยตนเอง กุ่มเกล้าด้วยแรงกาย ทักษะ และวิจารณ์ญาณ ในงานพอสมควร
3. งานต้องไม่ขัดต่อกฎหมาย
4. ต้องไม่ใช่งานตามมาตรา 7



ลิขสิทธิ์ | 4

ดนตรีกรรม

งานเกี่ยวกับเพลงที่แต่งขึ้นเพื่อบรรเลงหรือขับร้อง
ไม่ว่าจะมีทำนองและคำร้องหรือมีทำนองอย่างเดียว
และรวมถึงโน้ตเพลงหรือแผนภูมิเพลง
ที่ได้แยกและเรียบเรียงเสียงประสานแล้ว



Source : DIP
CC BY-NC

ลิขสิทธิ์ | 5

โสตกทัศนวัสดุ

งานอันประกอบด้วยลำดับของภาพ
ที่บันทึกลงในวัสดุที่สามารถนำมาเล่นซ้ำได้อีก
โดยใช้เครื่องมือที่จำเป็นสำหรับการใช้วัสดุนั้น
ซึ่งรวมถึงเสียงประกอบงานนั้นด้วย (ถ้ามี)



Source : Harry Potter, The Lego movie, DIP
CC BY-NC

ลิขสิทธิ์ | 6

ภาพยนตร์

โสตกทัศนวัสดุอันประกอบไปด้วย ลำดับภาพ
และเสียงประกอบซึ่งสามารถนำออกฉายต่อเนื่องได้
และสามารถบันทึกลงบนวัสดุอื่นเพื่อนำออกฉายได้
เช่น ภาพยนตร์ ดนตรีประกอบภาพยนตร์ เป็นต้น



Source : The Lord of the Rings, John, DIP
CC BY-NC



7

สิ่งบันทึกเสียง

งานอันประกอบด้วยลำดับของเสียงดนตรี เสียงการแสดง หรือเสียงอื่นใด โดยบันทึกลงในวัสดุที่สามารถนำมาเล่นซ้ำได้อีก โดยใช้เครื่องมือที่จำเป็นสำหรับการใช้วัสดุนั้น แต่ทั้งนี้ ไม่รวมถึง เสียงประกอบภาพยนตร์ หรือเสียงประกอบสื่อกวีตทัศน์อย่างอื่น



8

งานแพร่เสียง แพร่ภาพ

งานที่นำออกสู่สาธารณชนโดยการแพร่เสียง ทางวิทยุกระจายเสียง การแพร่เสียงและหรือภาพทางวิทยุโทรทัศน์ หรือวิธีอย่างอื่นที่คล้ายคลึงกัน

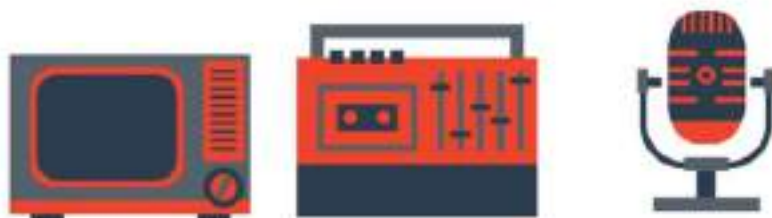

9

งานอื่น ๆ

หมายรวมถึงงานอื่นใดในแผนกวรรณคดี แผนกวิทยาศาสตร์หรือแผนกศิลปะ ของผู้สร้างสรรค์ ไม่ว่างานดังกล่าวจะแสดงออกโดยวิธีหรือรูปแบบใด



งานที่กฎหมายลิขสิทธิ์ ไม่ให้ถือว่าเป็นงานอันมีลิขสิทธิ์

พ.ร.บ.
ลิขสิทธิ์ฯ
ฉ.๗

มาตรา ๗



๑ ข่าวประจำวันและข้อเท็จจริงต่าง ๆ ที่เป็นข่าวสาร เพราะโดยทั่วไป ประชาชนทุกคนย่อมมีสิทธิ์และเสรีภาพที่จะได้รับรู้ข้อมูลข่าวสาร

๒ รัฐธรรมนูญ และ กฎหมาย เนื่องจากเป็นสิ่งที่กฎหมายต้องการให้ประชาชนทุกคนเข้าถึงและรับรู้ถึงความสำคัญของรัฐธรรมนูญและกฎหมายนั้น ๆ

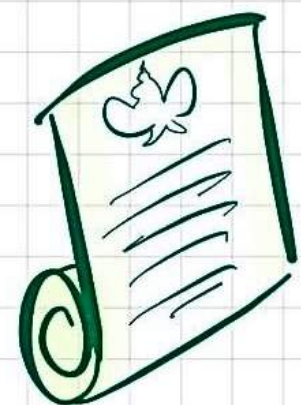
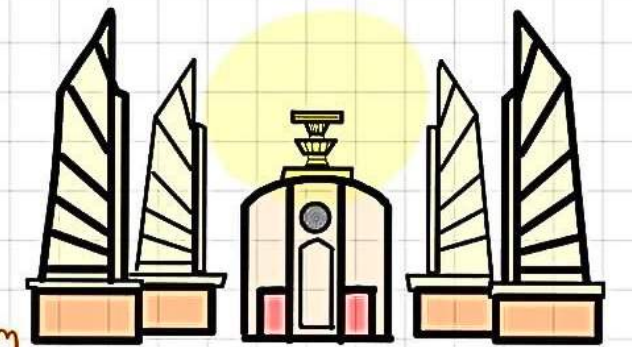

๓ ระเบียบ ข้อบังคับ ประกาศ คำสั่ง หนังสือโต้ตอบของรัฐ ทั้งนี้ ก็เพื่อประโยชน์ของทางราชการและประชาชนทั่วไป ที่จะเข้าถึงและรับรู้ถึงรายละเอียดนั้น

๔ คำพิพากษาฯ และ รายงานของทางราชการ ทั้งนี้ ก็เพื่อประโยชน์ของทางราชการและประชาชน เช่นเดียวกันกับระเบียบ ข้อบังคับ ประกาศ คำสั่ง หรือหนังสือโต้ตอบของรัฐ



๕ คำแปลและการรวบรวมสิ่งต่าง ๆ ตาม (๑)-(๔) ที่รัฐจัดทำขึ้น โดยจะต้องเป็นการจัดทำโดยหน่วยงานของรัฐเท่านั้น เช่น กระทรวง กรม หรือหน่วยงานของรัฐอื่น ๆ ที่มีชื่อเอกชน





ใครบ้าง? คือเจ้าของลิขสิทธิ์

1 ผู้สร้างสรรค์งาน

ด้วยตนเองไม่ได้มีใครจ้าง
(คิดเอง ทำเอง)

2 ผู้ดัดแปลงงาน

ของคนอื่นที่ได้รับอนุญาต
อย่างถูกต้อง

3 ผู้รวบรวมงาน

ของคนอื่นโดยได้รับอนุญาต
อย่างถูกต้อง

4 ลูกจ้าง

ที่ทำงานให้กับนายจ้าง
ที่ไม่มีข้อกำหนดในสัญญาว่า
ให้นายจ้างเป็นเจ้าของลิขสิทธิ์

9 ผู้รับโอนลิขสิทธิ์

ทางพินัยกรรมหรือทางมรดก

8 ผู้รับโอนลิขสิทธิ์

จากผู้สร้างสรรค์หรือ
เจ้าของลิขสิทธิ์เดิม

7 หน่วยงานราชการ

ที่ออกคำสั่งหรือจ้างให้
ข้าราชการหรือลูกจ้าง
สร้างสรรค์งาน

6 ผู้ว่าจ้าง

ที่จ้างคนอื่นสร้างสรรค์ผลงาน
(จ้างทำของ)

5 นายจ้าง

ที่มีข้อกำหนดในสัญญาว่า
ให้นายจ้างเป็นเจ้าของลิขสิทธิ์



สแกน QR Code
อ่านรายละเอียดเพิ่มเติม



กรมทรัพย์สินทางปัญญา
สายด่วนกรมทรัพย์สินทางปัญญา

พระราชบัญญัติลิขสิทธิ์ พ.ศ.2537
มาตรา 15

สิทธิของเจ้าของลิขสิทธิ์
มีอะไรบ้าง?



ทำซ้ำ

- การถ่ายเอกสารหรือการตีพิมพ์
- การบันทึกเสียงหรือภาพ
- การอัดโพล / ดาวน์โพลเพลงหรือภาพยนตร์



ดัดแปลง

- การแปลหนังสือ
- การรีมิคซ์เพลง
- การแปลงนิยายเป็นบทละคร



เผยแพร่ต่อสาธารณชน

- การจำหน่าย / แสดง / บรรยาย / ทำให้ปรากฏด้วยเสียงหรือภาพต่อหน้าผู้คนจำนวนมาก



ให้เช่า ตันฉบับหรือสำเนา

- โปรแกรมคอมพิวเตอร์
- สไลด์ทัศนวิสัย
- ภาพยนตร์
- สิ่งบันทึกเสียง



ให้ประโยชน์อันเกิดจากลิขสิทธิ์แก่ผู้อื่น

- การโอนเงินค่าลิขสิทธิ์ให้แก่ผู้อื่น เช่น ทายาทหรือมูลนิธิ เป็นต้น



อนุญาตให้ผู้อื่นใช้สิทธิ

- ทำซ้ำ
- ดัดแปลง
- เผยแพร่ต่อสาธารณชน
- ให้เช่าต้นฉบับ/สำเนา

การโอนลิขสิทธิ์ มาตรา 17
1.มรดก
2.โอนสิทธิ์

ธรรมสิทธิ (Moral Rights)

ลิขสิทธิ์ (พระราชบัญญัติลิขสิทธิ์ พ.ศ. 2537) มาตรา 18

1. สิทธิที่จะแสดงว่าตนเป็นผู้สร้างสรรค์งาน
 2. สิทธิที่จะห้ามมิให้ผู้รับโอนลิขสิทธิ์หรือบุคคลอื่นใด บิดเบือน ตัดทอน ดัดแปลง หรือทำโดยประการอื่นใด แก่งานนั้น จนเกิดความเสียหายต่อชื่อเสียง หรือเกียรติคุณเมื่อผู้สร้างสรรค์ถึงแก่ความตาย
- ทายาทของผู้สร้างสรรค์มี สิทธิที่จะฟ้องร้อง บังคับ ตามสิทธิดังกล่าวได้ตลอดอายุแห่งการคุ้มครองลิขสิทธิ์ ทั้งนี้ เว้นแต่จะได้ออกกลางกันได้ เป็นอย่างอื่นเป็นลายลักษณ์อักษร



ลิขสิทธิ์ (พระราชบัญญัติลิขสิทธิ์ พ.ศ. 2537)

การละเมิดลิขสิทธิ์

ทางตรง

ทางอ้อม

มาตรา 27

มาตรา 28

มาตรา 29

มาตรา 30

มาตรา 31

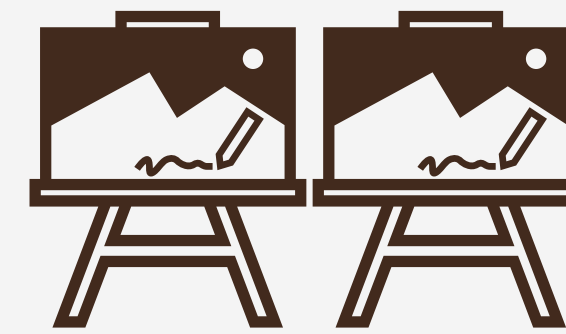

วรรณกรรม (ไม่รวมโปรแกรมคอมพิวเตอร์)
นาฏกรรม คนตรีกรรม ศิลปกรรม งานอื่นใดฯ
ทำซ้ำ / ดัดแปลง / เผยแพร่

โสตกทัศนวัสดุ ภาพยนตร์ สิ่งบันทึกเสียง
ทำซ้ำ / ดัดแปลง / เผยแพร่ / ให้เช่าต้นฉบับหรือสำเนา

แพร่เสียงแพร่ภาพ
จัดทำโสตก ภาพ สิ่ง งานแพร่ฯ...

โปรแกรมคอมพิวเตอร์
**ทำซ้ำ / ดัดแปลง / เผยแพร่ / ให้เช่า
ต้นฉบับหรือสำเนาฯ**

กระทำได้งานที่ละเมิด + เพื่อหากำไร



ลิขสิทธิ์ (พระราชบัญญัติลิขสิทธิ์ พ.ศ. 2537)

การละเมิดลิขสิทธิ์โดยฉ้อม

ฎ.8220/2553 ความผิดตาม พ.ร.บ.ลิขสิทธิ์ พ.ศ.2537 มาตรา 31 ต้องเป็นการเผยแพร่ส่วนนั้นต่อสาธารณชน "เพื่อหากำไร" ซึ่งหมายความว่า กำไรนั้นหากจำเลยได้มาหรือจะได้มาจะต้องเกิดจากการกระทำแก่งานที่ได้ทำขึ้นโดยละเมิดลิขสิทธิ์ของผู้อื่นแต่ตามที่โจทก์บรรยายฟ้องมานั้นได้ความว่า จำเลยประกอบกิจการค้าขายอาหารตามสั่งและเครื่องดื่มจำเลยเปิดแผ่นวีซีดีเพลง "กำลังใจที่เธอไม่รู้" อันเป็นลิขสิทธิ์ของผู้เสียหาย ซึ่งได้มีผู้ทำขึ้นหรือดัดแปลงขึ้นให้ลูกค้าในร้านอาหารของจำเลยได้ฟัง ไม่ปรากฏว่าจำเลยเปิดเพลงดังกล่าวเพื่อหากำไรโดยตรงจากการที่ลูกค้าได้ฟังเพลงโดยการเรียกเก็บค่าตอบแทนจากลูกค้าในการเปิดเพลงดังกล่าว หรือเรียกเก็บเพิ่มรวมไปกับค่าอาหารและเครื่องดื่มแต่อย่างใด การกระทำของจำเลยตามฟ้องจึงไม่เป็นความผิดตาม พ.ร.บ.ลิขสิทธิ์ พ.ศ.2537 มาตรา 31 ประกอบมาตรา 70 วรรคสอง เพราะไม่ครบองค์ประกอบความผิดของบทมาตราดังกล่าวซึ่งต้องเป็นการกระทำเพื่อหากำไรโดยตรงจากการละเมิดลิขสิทธิ์

องค์ประกอบของมาตรา 31

- 1.กระทำต่องานที่ได้ทำขึ้นโดย**ละเมิดลิขสิทธิ์**
- 2.ผู้กระทำ**รู้อยู่แล้ว**หรือมีเหตุอัน**ควรรู้**ว่างานใดได้ทำขึ้นโดยละเมิดลิขสิทธิ์ของผู้อื่น
3. กระทำอย่างใดอย่างหนึ่งแก่งาน
- 4.กระทำแก่งานนั้น**เพื่อหากำไร**



- (1) ขาย มีไว้เพื่อขาย เสนอขาย ให้เช่า เสนอให้เช่า ให้เช่าซื้อ หรือเสนอให้เช่าซื้อ
- (2) **เผยแพร่ต่อสาธารณชน**
- (3) **แจกจ่าย**ในลักษณะที่อาจก่อให้เกิดความเสียหายแก่เจ้าของลิขสิทธิ์
- (4) นำหรือส่งเข้ามาในราชอาณาจักร

ลิขสิทธิ์ (พระราชบัญญัติลิขสิทธิ์ พ.ศ. 2537)

ข้อยกเว้นการละเมิดลิขสิทธิ์

ฎีกาที่ 1908/2546 ศาลฎีกาวินิจฉัยตอนหนึ่งว่า... ข้อยกเว้นการละเมิดลิขสิทธิ์ตามอุทธรณ์ของจำเลยที่ 1 นั้น ประกอบด้วยหลักเกณฑ์ 3 ประการ คือ (1) เป็นการกระทำต่าง ๆ ตามที่มาตรา 32 วรรคสอง ถึงมาตรา 33 บัญญัติไว้ (2) การกระทำนั้นต้องไม่ขัดต่อการแสวงหาประโยชน์จากงานอันมีลิขสิทธิ์ตามปกติของเจ้าของลิขสิทธิ์ และ (3) การกระทำนั้นต้องไม่กระทบกระเทือนถึงสิทธิอันชอบด้วยกฎหมายของเจ้าของลิขสิทธิ์เกินสมควร แม้จำเลยที่ 1 จะเขียนหนังสือ "กลยุทธ์ในการฝึกอบรม" เพื่อใช้เป็นเอกสารประกอบการสอนและเป็นผลงานทางวิชาการที่จำเลยที่ 1 ใช้ประกอบการพิจารณาขอรับการแต่งตั้งเป็นผู้ช่วยศาสตราจารย์ อันอาจถือได้ว่าเป็นการวิจัยงานหรือทำซ้ำและดัดแปลงโดยผู้สอนเพื่อแจกจ่ายแก่ผู้เรียนในชั้นเรียนหรือในสถาบันการศึกษา โดยไม่ได้หากำไร ซึ่งเข้าข้อยกเว้นการละเมิดลิขสิทธิ์ตามมาตรา 32 วรรคสอง (1) และ (7) แต่ปรากฏว่าจำเลยที่ 1 ได้กระทำถึงขั้นจัดพิมพ์เพื่อจำหน่ายแก่บุคคลทั่วไปเพื่อหากำไร การกระทำของจำเลยที่ 1 จึงไม่เข้าข้อยกเว้นการละเมิดลิขสิทธิ์ดังกล่าว

ศาลฎีกาวินิจฉัยตอนหนึ่งว่า... การคัดลอก เลียน หรืออ้างอิงงานอันมีลิขสิทธิ์ของผู้อื่นอันอาจเข้าข้อยกเว้นการละเมิดลิขสิทธิ์ตามมาตรา 33 แห่ง พ.ร.บ. ลิขสิทธิ์ พ.ศ. 2537 **จะต้องปรากฏว่าเป็นการกระทำแก่งานอันมีลิขสิทธิ์บางตอนตามสมควร และมีการรับรู้ถึงความเป็นเจ้าของลิขสิทธิ์ในเวลานั้น** แม้จะปรากฏว่าจำเลยที่ 1 จะคัดลอก หรือเลียนงานวรรณกรรมของโจทก์ **จำนวนประมาณ 30 หน้า จากจำนวนทั้งหมดประมาณ 150 หน้า** อันอาจถือได้ว่าเป็นงานบางตอนก็ตาม แต่ปรากฏว่าการนำงานอันมีลิขสิทธิ์ของโจทก์มาบางตอนดังกล่าวล้วนเป็น**ส่วนของเนื้อหาสาระที่สำคัญ และมีปริมาณงานเป็นจำนวนมาก** จึงถือได้ว่าเป็นการคัดลอก หรือเลียนงานอันมีลิขสิทธิ์ของผู้อื่นเกินสมควร การกระทำจึงไม่เข้าข้อยกเว้น



การทำงานวิจัยยังงใให้ไกลการละเมิดลิขสิทธิ์

คัดลอกบางส่วน

- เอาจามาบางตอนตามสมควร โดยรับรู้ความเป็นเจ้าของ ไม่เป็นการละเมิดลิขสิทธิ์
- ข้อมูลบนอินเทอร์เน็ต แม้ Free download นำมาศึกษาได้ ถ้าเอมารวบรวมแปล เรียบเรียงต้องขออนุญาต
- หน้า Web page มีลิขสิทธิ์นำมาใช้ดัดแปลงต้องขออนุญาต
- การแปลหนังสือต้องขออนุญาต
- การวิเคราะห์นิยาย เรื่องสั้นกวีนิพนธ์ ถ้านำเนื้อหาทั้งหมดต้องขออนุญาต



ถ้านำมาบางส่วนตามสมควรทำได้

- การใช้ภาพถ่ายต้องขออนุญาต
- ข้อมูลหน่วยงานรัฐ เช่น ข้อมูลเศรษฐกิจของธนาคารแห่งชาติ ไม่มีลิขสิทธิ์ แต่ถ้าข้อมูลนั้นถูกเรียบเรียงสร้างสรรค์ขึ้นมีลิขสิทธิ์ต้องขออนุญาต





1

เจ้าของลิขสิทธิ์แจ้งความร้องทุกข์ต่อพนักงานสอบสวน



2

เจ้าหน้าที่ตำรวจตรวจสอบพยานหลักฐาน เช่น

- หลักฐานแสดงความเป็นเจ้าของลิขสิทธิ์
- หลักฐานการได้มาซึ่งงานอันมีลิขสิทธิ์
- หลักฐานการมอบอำนาจ



3

การตรวจค้นจับกุมต้องกระทำโดยเจ้าหน้าที่ตำรวจเท่านั้น
และต้องแสดงตนพร้อมบัตรเจ้าหน้าที่



4

การตรวจค้นที่รโหฐานต้องมีหมายค้นของศาลมาแสดง
ก่อนที่จะกระทำการตรวจสอบ



5

คดีละเมิดลิขสิทธิ์สามารถยุติคดีได้ด้วยการถอนคำร้องทุกข์
ถอนฟ้อง หรือยอมความ ทั้งนี้ควรทำต่อหน้าเจ้าพนักงานสอบสวน
และลงบันทึกประจำวันไว้เป็นหลักฐาน

ขั้นตอนการดำเนินคดี

ละเมิดลิขสิทธิ์

1



ตรวจสอบหลักฐานการแจ้งความร้องทุกข์
ต่อพนักงานสอบสวน เนื่องจากคดีละเมิดลิขสิทธิ์
เป็นคดีความผิดต่อส่วนตัวหรือความผิดอัน
ยอมความได้ เจ้าของลิขสิทธิ์หรือตัวแทนผู้รับมอบ
อำนาจจะต้องแจ้งความร้องทุกข์ก่อนดำเนินคดี
มิฉะนั้นเจ้าหน้าที่ตำรวจจะไม่มีอำนาจในการจับกุม
ดำเนินคดี

2



ตรวจสอบหลักฐานการแสดงความ
เจียงองงานอันมีลิขสิทธิ์ เช่น หลักฐานการเป็นผู้
สร้างสรรค์ ผู้รับโอนสิทธิ์ หรือเป็นผู้ได้รับอนุญาต
ให้จัดเก็บค่าลิขสิทธิ์ หรือการได้มาซึ่งลิขสิทธิ์โดย
วิธีอื่น

ถูกกล่าวหาว่าละเมิดลิขสิทธิ์เพลง

ต้องทำอะไร



3



ตรวจสอบหลักฐานการมอบอำนาจให้ตัวแทน
มาดำเนินคดี เช่น หนังสือมอบอำนาจหมดอายุหรือไม่
การมอบอำนาจนั้นสามารถมอบอำนาจช่วงได้หรือไม่
การมอบอำนาจช่วงต้องกระทำโดยไม่ขาดสายถึง
ผู้มอบอำนาจคนแรก และมีอำนาจในการร้องทุกข์
ถอนคำร้องทุกข์ หรือยอมความหรือไม่ เป็นต้น

4

การดำเนินคดีจะต้องมีเจ้าหน้าที่ตำรวจ
มาด้วย และผู้ประกอบการอาจขอคู่มือประจำตัว
เจ้าหน้าที่ตำรวจที่เข้าจับกุม



5

การตรวจค้นในที่สาธารณะ เจ้าหน้าที่ตำรวจ
ต้องมีหมายศาลมาแสดงก่อนที่จะทำการตรวจค้น



ถูกกล่าวหาว่าละเมิดลิขสิทธิ์เพลง

ต้องทำอะไร



6

คดีละเมิดลิขสิทธิ์เพลงสามารถยอมความ
(ตกลงค่าเสียหาย) เพื่อยุติคดีด้วยการถอนคำ
ร้องทุกข์หรือถอนฟ้อง หากต้องการยอมความควร
ทำต่อหน้าพนักงานสอบสวนเท่านั้น และลงบันทึกไว้
เป็นหลักฐานว่ายอมความในลิขสิทธิ์เพลงอะไร
จำนวนเงินเท่าใด





patent

—

สิทธิบัตร

รู้หรือไม่ว่า !! 1 ผลิตภัณฑ์

มีหลายสิริบัตรนะ

รู้หรือไม่ว่า! 1 ผลิตภัณฑ์
มีได้หลายสิริบัตรนะ

โทรศัพท์มือถือ 1 เครื่อง
อาจมีสิริบัตรที่เกี่ยวข้องหลายพันฉบับ



สิทธิบัตร

PATENT

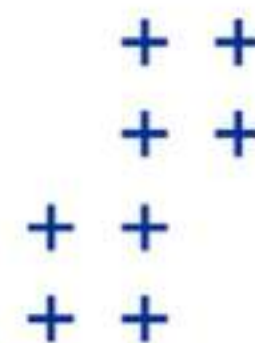
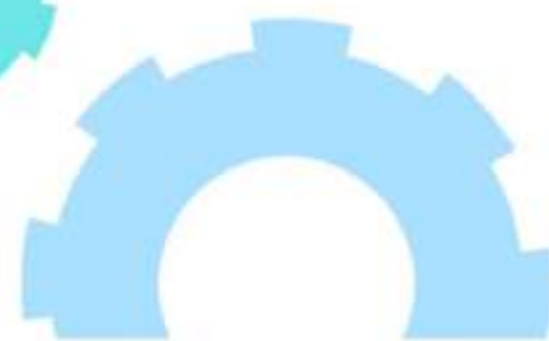

เจ้าของสิทธิบัตร มีสิทธิและได้รับความคุ้มครองตามกฎหมาย นับแต่วันยื่นจดสิทธิบัตร สามารถขายสิทธิ ให้สิทธิ โอนสิทธิ เพื่อนำไปดำเนินการผลิต หรือเพื่อจัดจำหน่ายได้ ในช่วงระยะเวลาหนึ่งตามประเภทของสิทธิบัตร

สิทธิบัตร ใครจดได้บ้าง ?



นักประดิษฐ์ นักวิจัย นักวิทยาศาสตร์ นักออกแบบ นักธุรกิจ

ผู้คิดค้นกรรมวิธี หรือออกแบบเทคโนโลยีและนวัตกรรมใหม่ล่าสุดของโลก

ที่สามารถนำมาเป็นองค์ประกอบในการผลิตสินค้า

หรืองานบริการในระบบอุตสาหกรรมต่าง ๆ ได้

สิทธิบัตร มีกระบวนการตรวจสอบที่รัดกุมและใช้เวลานาน

PATENT

Source : DIP



สิทธิบัตรให้สิทธิ ตามหลักเขตแดนประเทศ



จุดที่ไหนคุ้มครองที่นั่น!

ตามอำนาจอธิปไตยของแต่ละประเทศ
เช่นยื่นจุดที่ประเทศไทย จะคุ้มครองในประเทศไทยเท่านั้น

ยกเว้น ยื่นจุดสิทธิบัตรระหว่างประเทศ
(Patent Cooperation Treaty หรือ PCT)
ที่มีเงื่อนไขและกระบวนการที่แตกต่างออกไป



Patent Cooperation Treaty

ระบบอำนวยความสะดวก
ในการยื่นคำขอสิทธิบัตรระหว่างประเทศ

เป็นวิธีที่ให้ประโยชน์มากที่สุดสำหรับผู้ที่ต้องการ
ความคุ้มครองในหลายประเทศ และยังสามารถ
ประเมินความเป็นไปได้ที่จะได้รับสิทธิบัตร
นอกจากนี้ยังมีเวลาให้ผู้ขอได้ศึกษาแนวโน้มของ
ตลาดและเตรียมความพร้อมก่อนจะตัดสินใจว่า
จะเข้าสู่ตลาดในประเทศนั้น ๆ หรือไม่

PCT

สนธิสัญญาความร่วมมือด้านสิทธิบัตร

หนึ่งฉบับ หนึ่งภาษา หนึ่งอัตรา คุ้มครองหลายประเทศ →

สิทธิบัตร มีประเภทอะไรบ้างและให้ความคุ้มครองอย่างไร?

สิทธิบัตรการประดิษฐ์

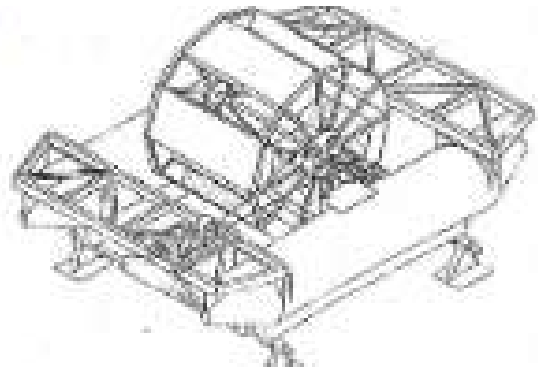

เครื่องกลเติมอากาศ
ที่ฉีบน้ำหมุนซ้ำ
แบบหมุนลอย



มีอายุคุ้มครอง 20 ปี

การให้ความคุ้มครอง
การคิดค้นเกี่ยวกับลักษณะ
องค์ประกอบโครงสร้าง
หรือ กลไกของผลิตภัณฑ์
รวมทั้งกรรมวิธีการผลิต
การเก็บรักษา หรือ
การปรับปรุงคุณภาพ
ของผลิตภัณฑ์

อนุสิทธิบัตร



อุปกรณ์น้ำน้ำฝนไหลออก
จากด้วยเก็บน้ำอย่างพารา
โดยธรรมชาติ



มีอายุคุ้มครอง 6 ปี
ต่ออายุได้ 2 ครั้ง ครั้งละ 2 ปี

การให้ความคุ้มครองการประดิษฐ์
จากความคิดสร้างสรรค์ที่มีระดับ
การพัฒนาเทคโนโลยีไม่สูงมาก
โดยอาจเป็นการประดิษฐ์
คิดค้นขึ้นใหม่หรือปรับปรุง
จากการประดิษฐ์ที่มีอยู่ก่อน
เพียงเล็กน้อย

สิทธิบัตรการออกแบบ



ฝาบรรจุภาชนะ



มีอายุคุ้มครอง 10 ปี

การให้ความคุ้มครอง
ความคิดสร้างสรรค์ที่เกี่ยวกับ
รูปร่างลักษณะภายนอก
ของผลิตภัณฑ์องค์ประกอบ
ของลวดลายหรือสีของผลิตภัณฑ์
ที่สามารถใช้ในอุตสาหกรรมได้



อะไรที่จดสิทธิบัตร ไม่ได้หรือได้ บ้าง?



จดไม่ได้

จุลชีพและส่วนประกอบส่วนใดส่วนหนึ่งของจุลชีพที่มีตามธรรมชาติ

สัตว์ พืช หรือ สารสกัดจากสัตว์หรือพืช

สิทธิบัตรในตัวสัตว์หรือพืชชนิดใหม่

สารสกัดจากสัตว์หรือพืชเพียงชนิดเดียว สารสกัดหยาบ โครงสร้างสารบริสุทธิ์

กฎเกณฑ์และทฤษฎีทางวิทยาศาสตร์ และคณิตศาสตร์

วิธีการวินิจฉัย บำบัด หรือรักษาโรค มนุษย์หรือสัตว์

จดได้

แต่ถ้าปรับปรุงสายพันธุ์จนได้จุลชีพใหม่ สามารถขอยื่นจดสิทธิบัตรได้

แต่ผลิตภัณฑ์ใหม่ที่เกิดจากสัตว์ พืช รวมทั้งจุลชีพ สามารถขอยื่นจดสิทธิบัตรได้

กรรมวิธีในการผลิตสัตว์หรือพืชชนิดใหม่ สามารถจดสิทธิบัตรได้

จะต้องพัฒนาจนเกิดการเปลี่ยนสาระสำคัญ หรือเปลี่ยนเป็นสารใหม่ ถึงจะจดได้

แต่สามารถนำกฎเกณฑ์และทฤษฎีนั้นมาใช้ เพื่อคิดค้นสิ่งประดิษฐ์ใหม่ ๆ ได้

ยา วัคซีน รักษาโรคมนุษย์หรือสัตว์

สิทธิบัตรการประดิษฐ์

Invention Patent



พระราชบัญญัติสิทธิบัตร พ.ศ.2522

- ✓ มีความใหม่
- ✓ การประดิษฐ์สูงขึ้น
- ✓ ประยุกต์ในทางอุตสาหกรรม

คุ้มครอง การประดิษฐ์ (Invention) โครงสร้างภายในหรือกลไกของผลิตภัณฑ์ (Products) รวมถึงกรรมวิธี (Processes) ในการผลิต การรักษาหรือปรับปรุงคุณภาพของผลิตภัณฑ์ให้ดีขึ้น ที่ไม่เคยมีผู้คิดค้นหรือได้รับการเผยแพร่มาก่อนในโลก

เช่น กลไกของเครื่องยนต์, กลไกในอุปกรณ์เครื่องใช้ไฟฟ้า, กรรมวิธีการผลิตยารักษาโรค, กระบวนการผลิตวัคซีน, เครื่องมือในการถนอมอาหาร เป็นต้น

การยื่นขอจดสิทธิบัตรสิ่งประดิษฐ์
ต้องอธิบาย 3 ลักษณะสำคัญ คือ

องค์ประกอบ

กลไก

วิธีการ

*** กรรมวิธีที่ไม่เกี่ยวข้องกับการประดิษฐ์และการผลิต

นำมายื่นขอจดสิทธิบัตรไม่ได้ เช่น การดำเนินธุรกิจ การทำบัญชี เป็นต้น

อนุสิทธิบัตร *Petty Patent*



คุ้มครองผลงานการประดิษฐ์คิดค้นที่...

- ✓ ประดิษฐ์ขึ้นมาใหม่
- ✓ เป็นการคิดค้นดัดแปลงเพียงเล็กน้อย แต่มีประโยชน์ใช้สอยใหม่มากขึ้น

*** อนุสิทธิบัตร ***

ประดิษฐ์ใหม่ – ไม่ซับซ้อน – ให้ประโยชน์มากขึ้น



*** ผู้ยื่นขอสิทธิบัตร จะต้องเลือกขอรับความคุ้มครองจาก “สิทธิบัตรการประดิษฐ์” หรือ “อนุสิทธิบัตร” ใดอย่างหนึ่ง ไม่สามารถยื่นขอรับความคุ้มครองทั้งสองอย่างพร้อมกันได้

การเปิดเผยสาระสำคัญหรือรายละเอียดที่เกิดขึ้นหรือเป็นผลมาจาก

1. การกระทำอันมิชอบด้วยกฎหมาย หรือ
2. การเปิดเผยสาระสำคัญหรือรายละเอียดโดยผู้ประดิษฐ์ รวมทั้ง
3. การแสดงผลงานของผู้ประดิษฐ์ในงานแสดงสินค้าระหว่างประเทศหรือในงานแสดงต่อสาธารณชนของทางราชการ และการเปิดเผยสาระสำคัญหรือรายละเอียดดังกล่าวได้กระทำภายใน 12 เดือน ก่อนที่จะมีการขอรับสิทธิบัตร มิให้ถือว่าเป็นการเปิดเผยสาระสำคัญหรือรายละเอียดตาม (2)





ESPACENET

ล่าและทรงประสิทธิภาพ
EUROPEAN PATENT OFFICE & ORGANIZATION

มีข้อมูล 110 ล้านหมายเลขสิทธิบัตรจาก 97 ประเทศ
ค้นหาโดยใช้สองภาษาร่วมกันได้
แสดงผลข้อมูลอ้างอิง (citation view) แบบทั้งตระกูลไว้ในเพจเดียว

GOOGLE PATENTS

ค้นง่าย ค้นเคย ใน 2 คลิก

มีข้อมูล 87 ล้านหมายเลขสิทธิบัตรจาก 17 ประเทศ
ใช้หมายเลขสิทธิบัตรในการสืบค้น
คีย์หมายเลขสิทธิบัตร กด enter แล้วคลิกตรงไปที่ link ข้อมูลที่ต้องการ

Google
Patents

LENS.ORG

เรียบหรู ดูดี

CAMBIA AND QUEENSLAND UNIVERSITY OF TECHNOLOGY

มีข้อมูล 119 ล้านหมายเลขสิทธิบัตรจาก 105 ประเทศ
เป็นแหล่งข้อมูลสิทธิบัตรด้านเภสัชกรรม (Pharma- Based Patent)
สืบค้นโดยใช้ gene sequence
มีระบบประมวลผลแบบ dynamic chart

LENS.ORG
Making The Protection of Patents Safer

SOURCE : GRAYB



PATENTSCOPE

ขุมพลังข้อมูลจากองค์การทรัพย์สินทางปัญญาโลก



มีข้อมูล 83 ล้านหมายเลขสิทธิบัตรจาก 192 ประเทศสมาชิก
ค้นหาได้หลายระดับ simple search, quick search. และ advance search
เลือกใช้งานได้ด้วย 9 ภาษา (ไม่มีภาษาไทย)

pqai

PQAI

ไม่แน่ใจ AI ช่วยได้ จาก AT&T

ใช้ AI มาประมวลผลทางภาษาแบบ natural language processing
เหมาะกับการสืบค้นหลักฐานการมีอยู่ก่อน (prior art)
โดยใส่คำอธิบายผลงานของตนเองลงไป ด้วยคำง่ายๆ ที่คิดออก
ระบบจะแสดงผลลัพท์ด้วยลิสต์ที่เกี่ยวข้องมากที่สุดให้เลือก 10 ลิสต์

USPTO

น้อยแต่มาก อัพเดทและแม่นยำ

UNITED STATES PATENT AND TRADEMARK OFFICE



ใช้งานแบบตรงไปตรงมา ไม่ซับซ้อน เลือกสืบค้นได้หลายแบบ
ระบบวิเคราะห์ข้อมูลแสดงผลแบบเรียงง่าย
บอกสถานะของสิทธิบัตรประกอบคำอธิบายที่ถูกต้องและอัพเดทที่สุดของ
ประเทศอเมริกา

SOURCE : GRAYB



COMMERCIAL PATENT DATABASES



<http://ipac.ipthailand.go.th>

https://eservice.ipthailand.go.th/home

ขนาดตัวอักษร - + | 👁 สำหรับผู้พิการทางสายตา W3C |



หน้าแรก ติดตามสถานะ ข้อมูล ข่าวสาร ติดต่อเรา

รัศมี ภูมิระกฤติ

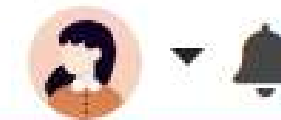

TH ▾

สามารถค้นหาแบบทั่วไป
โดยไม่กำหนดประเภททรัพย์สิน
โดยไม่ต้องล็อกอิน

ยินดีต้อนรับสู่ DIP e-Service

ใส่ข้อมูลทรัพย์สินทางปัญญาที่ต้องการค้นหา เช่น เลขที่คำขอ ชื่อผู้ขอ ชื่อผล



ค้นหาข้อมูลทรัพย์สินทางปัญญา

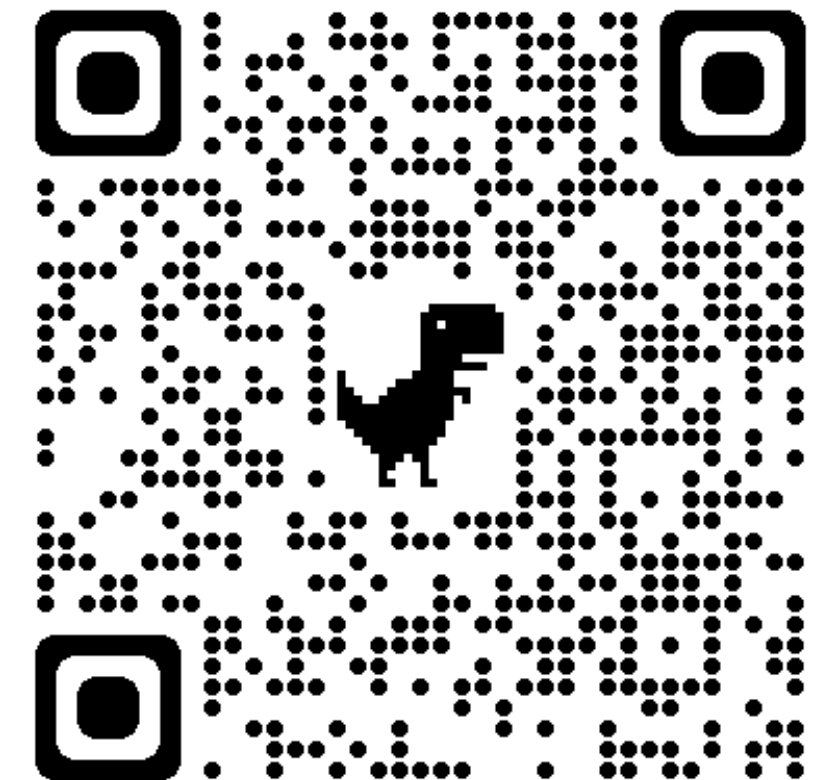

ระบบบริการทรัพย์สินทางปัญญาอิเล็กทรอนิกส์



ระบบตัวแทนสิทธิบัตร



ระบบ Patent Landscape



ระบบให้คำปรึกษาทางไกลสิทธิบัตร



ระบบสืบค้นข้อมูลสิทธิบัตรไทย



ระบบการแจ้งและสืบค้นข้อมูลตัวแทนดำเนินคดีละเมิด



ระบบการจดทะเบียนสิทธิบัตร/อนุสิทธิบัตรทางอิเล็กทรอนิกส์

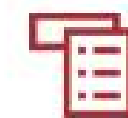

ติดตามสถานะ

ติดตามสถานะการยื่นคำร้อง

ระบบแจ้งเตือน

EARLY WARNING

สิทธิบัตรการประดิษฐ์ที่ประกาศโฆษณาและยังอยู่ในระยะเวลา

ประกาศโฆษณา

ประกาศโฆษณาเครื่องหมายการค้า

ผลการค้นหา 23569 รายการ

เรียงผลการค้นหาตาม

ตามคะแนน

Export

ทั้งหมด

สิทธิบัตรการประดิษฐ์ (18396)

สิทธิบัตรการออกแบบผลิตภัณฑ์ (9)

อนุสิทธิบัตร (5137)

ลิขสิทธิ์ (11)

ลิขสิทธิ์เพลง (4)

ข้อมูลมรดกภูมิปัญญาทางวัฒนธรรม (12)

เลขที่คำขอ 1801007356

ชื่อผู้ขอ

ซอนดา มอเตอร์ โกล., แอลทีดี

ชื่อสิ่งประดิษฐ์

อุปกรณ์ไต่เนินกรรมวิธีด้วยเลเซอร์

No.1

เลขที่คำขอ 1801007362

ชื่อผู้ขอ

อาซาฮีเมกกี คอร์ปอเรชั่น,

ชื่อสิ่งประดิษฐ์

เหล็กกล้าไร้สนิมที่ทำให้มีสีทางเคมีซึ่งมีความมันเงาต่ำ ผลิตภัณฑ์จากการดำเนินกรรมวิธี

No.2

เลขที่คำขอ 1801007369

ชื่อผู้ขอ

อาซาฮี คาเซอิ คาบุชิกิ ไกชา;

ชื่อสิ่งประดิษฐ์

สารเร่งปฏิกิริยาโลหะออกไซด์, วิธีการสำหรับการผลิตสิ่งเดียวกันนี้, และ ชุดเครื่องสำหรับ

No.3

เลขที่คำขอ 1801007398

ชื่อผู้ขอ

ชินโธเมอร์ เอสดีเอ็น. บีเอชดี

ชื่อสิ่งประดิษฐ์

พอลิเมอร์ลาเท็กซ์สำหรับงานประยุกต์การอัดแบบด้วยการจ

No.4

เลขที่คำขอ 1801007404

ชื่อผู้ขอ

मितซูบิชิ พาวเวอร์, แอลทีดี.

เลขที่คำขอ 1801007468

ชื่อผู้ขอ

ชินโดรี โฮลดีนึ่งส์ ลิมิเต็ด (นิต

เลขที่คำขอ 1801007493

ชื่อผู้ขอ

ชินโดโคกิโอะ, แอลทีดี.

เลขที่คำขอ 1801007560

ชื่อผู้ขอ

อีโคแล็บ ยูเอสเอ อิงค์.

ยินดีต้อนรับสู่ DIP e-Service

ใส่ข้อมูลทรัพย์สินทางปัญญาที่ต้องการค้นหา เช่น เลขที่คำขอ ชื่อผู้ขอ ชื่อผล



ค้นหาข้อมูลทรัพย์สินทางปัญญา

ระบบบริการทรัพย์สินทางปัญญาอิเล็กทรอนิกส์



ระบบตัวแทนสิทธิบัตร



ระบบ Patent Landscape



ระบบให้คำปรึกษาทางไกลสิทธิบัตร



ระบบสืบค้นข้อมูลสิทธิบัตรไทย



ระบบการแจ้งและสืบค้นข้อมูลตัวแทนดำเนินคดีละเมิด



ระบบการจดทะเบียนสิทธิบัตร/อนุสิทธิบัตรทางอิเล็กทรอนิกส์

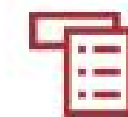

ติดตามสถานะ

ติดตามสถานะ-การยื่นคำร้อง

0



ดูสถานะคำร้อง

ระบบแจ้งเตือน

EARLY WARNING

สิทธิบัตรการประดิษฐ์ที่ประกาศโฆษณาและยังอยู่ในระยะเวลา

ประกาศโฆษณา

ประกาศโฆษณาเครื่องหมายการค้า

ระบบต้องล็อกอินผ่าน ThaiID ก่อน



[วิธีลงทะเบียน ThaiID](#)

การเข้าสู่ระบบด้วยแอปพลิเคชัน ThaiID

- 1. เลือก เข้าสู่ระบบด้วย ThaiID
- 2. ยืนยันตัวตนโดยใช้แอปพลิเคชัน ThaiID สแกน QR Code ที่แสดงบนเว็บไซต์

หากยังไม่มีแอปพลิเคชัน ThaiID ให้ทำดังนี้

- 1. ดาวน์โหลดแอปพลิเคชัน ThaiID จาก Play Store หรือ App Store
- 2. ลงทะเบียนการใช้งาน ThaiID ด้วย**ตนเอง**ผ่านแอปพลิเคชัน หรือ ลงทะเบียนผ่าน เจ้าหน้าที่ ณ สำนักทะเบียนทั่วประเทศ

เครื่องกลตีอากาศ

เพิ่มคำที่ต้องการค้นหา

69 รายการ

 คำเหมือน คำพ้องเสียง

ค้นหาขั้นสูง

ผลลัพธ์การสืบค้น

ประวัติการสืบค้น

ร้อยละคำสัมพันธ์

แนะนำคำสืบค้น

("อากาศ":44,"อา":4,"เครื่อง":39,"ตี":1,"กล":4,"อากาศ อา":1,"กาศ":1)1179 คะแนน (6.92%)

เครื่องเติมอากาศ

คำขอ: 0603001131 (25/08/2549) • ประกาศ: 4153 (02/04/2551)
• สิทธิบัตร: 4153 (02/04/2551)นายธนโชค รัตนประภาพร • นายธนโชค รัตนประภาพร
• อนุสิทธิบัตร (วิศวกรรม) • F03B 3/10;B01F 7/18

การประดิษฐ์นี้แสดงถึงเครื่องเติมอากาศ สำหรับการเพิ่มออกซิเจนในน้ำ ที่ประกอบด้วย เกลาอย่างน้อยหนึ่งเพลลา ที่ทอดยาวไปตามแนวราบ แขนตีน้ำอย่างน้อยหนึ่งแขนที่ยื่นออกมาตาม แนวรัศมีของเพลลาอย่างน้อยหนึ่งเพลลาดังกล่าว แหล่งจ่ายกำลัง และกลไกเชื่อมต่อ สำหรับเชื่อมต่อ ระหว่างแหล่งจ่ายกำลังดัง

("เครื่อง":16,"อากาศ":17,"ตี":19,"กล":3,"อา":1) 879 คะแนน (8.21%)

ระบบสำหรับการเคลื่อนที่ของท่อส่วนปลายของแขนเพื่อการจ่ายส่วนผสมคอนกรีตในรูปของไหลและอากาศ ในเครื่องจักรกลสำหรับการเรียงเป็นแนวของส่วนหลังคาโค้งของอุโมงค์

บรรณานุกรม

ข้อถือสิทธิ

ต้นฉบับข้อถือสิทธิ

รายละเอียดการประดิษฐ์

รูปเขียน

เอกสารอ้างอิง

สถานะ

เลขที่คำขอ

0603001131

เลขที่ประกาศ

4153

เลขที่สิทธิบัตร

4153

รหัส IPC

F03B 3/10;B01F 7/18

ชื่อผู้ขอ

นายธนโชค รัตนประภาพร

ชื่อผู้ประดิษฐ์

นายธนโชค รัตนประภาพร

ชื่อตัวแทน

วันที่ยื่นคำขอ

25/08/2549

วันที่ประกาศ

02/04/2551

วันที่ออกสิทธิบัตร

02/04/2551

เลขที่คำขอครั้งแรก

วันที่ยื่นคำขอครั้งแรก

ประเทศที่ยื่นคำขอครั้งแรก



Design Patent

สิทธิบัตรออกแบบผลิตภัณฑ์

สิทธิบัตรการออกแบบผลิตภัณฑ์

คืออะไร



การยื่นขอความคุ้มครองทรัพย์สินทางปัญญาในงานออกแบบผลิตภัณฑ์
ที่ครอบคลุมถึง รูปร่างลักษณะภายนอก **รูปทรง ลวดลาย หรือสี** ของผลิตภัณฑ์
ที่แตกต่างไปจากเดิม และยังเป็น **ผลิตภัณฑ์ที่ยังไม่มีใช้แพร่หลายในประเทศ**

สิทธิบัตรการออกแบบ เป็นทั้งเครื่องมือและกลยุทธ์ในการสร้างความได้เปรียบ
ทางการตลาดที่ทำให้สินค้าหรือผลิตภัณฑ์นั้น ๆ อยู่เหนือคู่แข่ง



สิทธิบัตรการออกแบบผลิตภัณฑ์

ประโยชน์จากการยื่นขอจด



สามารถ **ผลิต ขาย หรือเสนอขายผลิตภัณฑ์นั้น ๆ แต่เพียงผู้เดียว**

ภายในช่วงระยะเวลาหนึ่งในประเทศที่ได้ยื่นขอจดสิทธิบัตร



มีอายุคุ้มครองสูงสุด 10 ปีนับตั้งแต่วันยื่นคำขอ

และเมื่อหมดอายุจะถือว่าแบบผลิตภัณฑ์นั้น ๆ ตกเป็นของสาธารณะ

Design Patent

มาตรา 56

เป็นการออกแบบใหม่

เป็นการออกแบบเพื่ออุตสาหกรรมหรือหัตถกรรม

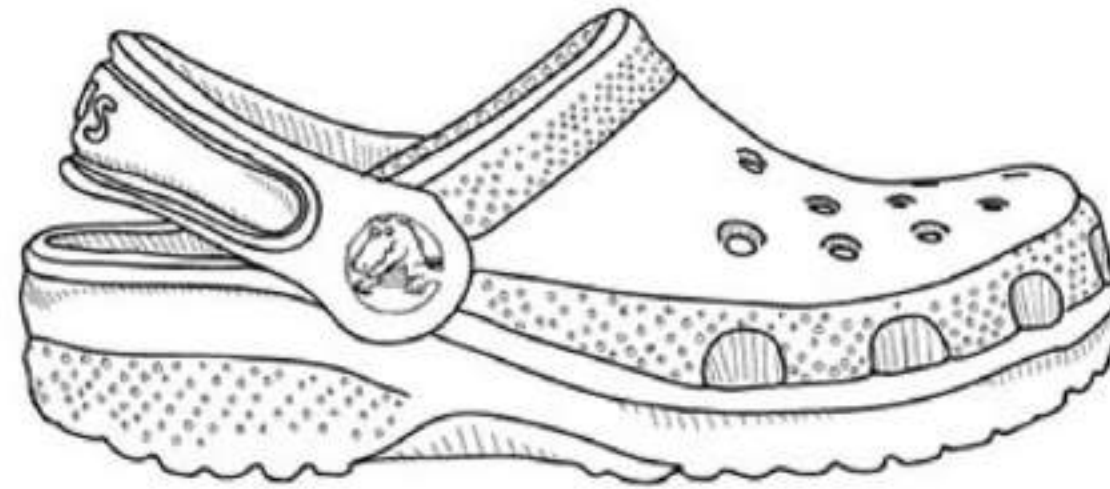

S. Patent Aug. 18, 1992 Des. 328,755



U.S. Patent Oct. 14, 2000



Sept. 20, 1949.

C. EAMES
CHAIR

Des. 155,272

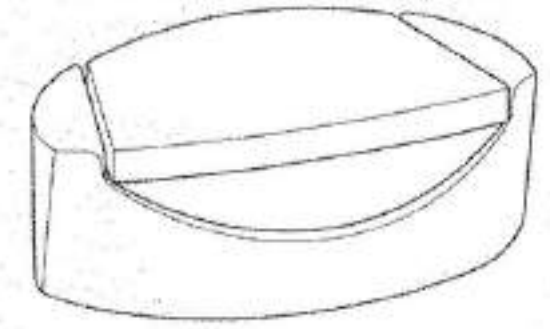
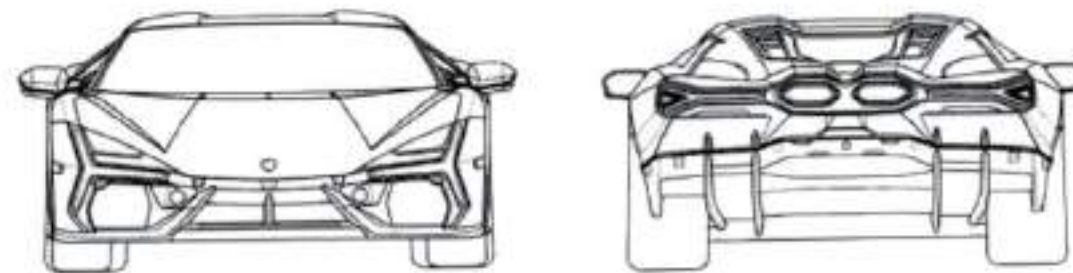
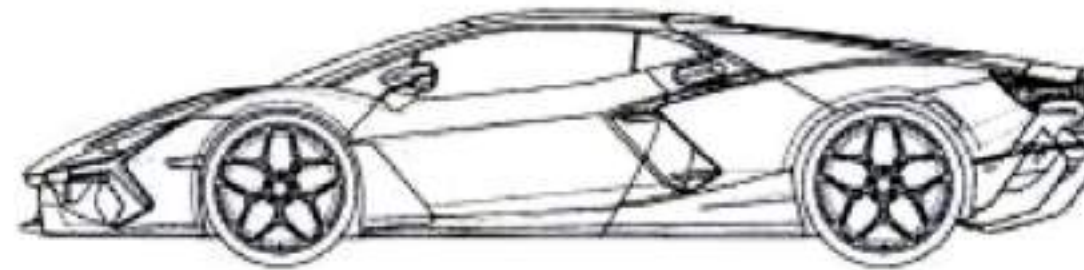

รูปที่ 1

Des.



FIG.

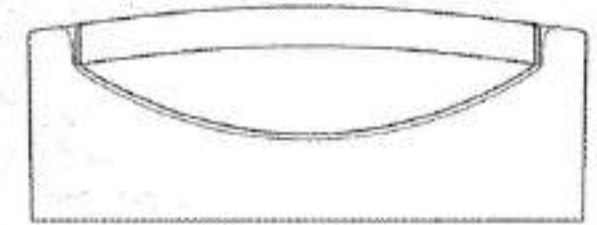

ผลิตภัณฑ์ชิ้นแรก

ที่ได้รับจดสิทธิบัตรการออกแบบ

แบบผลิตภัณฑ์ไม้จิ้มฟันถูกออกแบบให้มีความยาวประมาณ 6 ซม. มีลักษณะกลม เส้นผ่าศูนย์กลางประมาณ 2 มิลลิเมตร โดยแบ่งส่วน ไม้จิ้มฟัน ออกเป็น 2 ส่วน ส่วนแรกฝานออกสองข้าง เพื่อให้ตรงกลางเรียวบาง เข้าชอกฟันได้พอดี ส่วนที่สองเป็นด้ามถือเพื่อให้สะดวกในการใช้งาน

เครดิตภาพ : cuip

0.2 ซม.

6 ซม.

ผลงานการออกแบบ ไม้จิ้มฟัน



• เจ้าของผลงาน

“ คุณจรัส ภูผลทาน ”

• วันที่ได้รับการขึ้นทะเบียน

วันที่ 9 ธันวาคม 2524

การจดสิทธิบัตร วิธีการเตรียมเอกสาร และการกรอกแบบฟอร์ม

นางสาวสุดาพร เดียวสกุล

นักวิชาการพาณิชย์

กลุ่มทะเบียนธุรกิจและอำนวยความสะดวกทางการค้า
สำนักงานพาณิชย์จังหวัดพิษณุโลก

แบบฟอร์มที่เกี่ยวข้องกับการยื่น
คำขอทรัพย์สินทางปัญญา

สิทธิบัตรการประดิษฐ์/
อนุสิทธิบัตร



แบบฟอร์มที่เกี่ยวข้องกับการยื่น คำขอทรัพย์สินทางปัญญา สิทธิบัตรการประดิษฐ์/ อนุสิทธิบัตร

คำขอรับสิทธิบัตร/อนุสิทธิบัตร

1. แบบพิมพ์คำขอ

สป/สม/อสป/001-ก

2. คำรับรองเกี่ยวกับสิทธิ

สป/สม/อสป/001-ก(พ)

3. ผลงาน

ข. รายละเอียดการประดิษฐ์

ค. ข้อถ้อยสิทธิ

ง. รูปเขียน

จ. บทสรุปการประดิษฐ์

- สำเนาบัตรประชาชน
- หนังสือรับรองนิติบุคคล (ถ้ามี)
- หนังสือมอบอำนาจ (ถ้ามี)
- หนังสือสัญญาโอนสิทธิ (กรณีนิติบุคคลเป็นเจ้าของ)

ตัวอย่าง

(ให้ท่านจัดทำเอกสารด้วยกรรพิมพ์เท่านั้น)

แบบ สป/สพ/อสป/001-ก
หน้า 1 ของจำนวน 2 หน้า

 <p>คำขอรับสิทธิบัตร/อนุสิทธิบัตร</p> <p><input checked="" type="checkbox"/> การประดิษฐ์ <input type="checkbox"/> การออกแบบผลิตภัณฑ์ <input type="checkbox"/> อนุสิทธิบัตร</p> <p>ข้าพเจ้าผู้ลงลายมือชื่อในคำขอรับสิทธิบัตร/อนุสิทธิบัตรนี้ ขอรับสิทธิบัตร/อนุสิทธิบัตร ตามพระราชบัญญัติสิทธิบัตร พ.ศ. 2522 แก้ไขเพิ่มเติมโดยพระราชบัญญัติสิทธิบัตร (ฉบับที่ 2) พ.ศ. 2535 และ พระราชบัญญัติสิทธิบัตร (ฉบับที่ 3) พ.ศ. 2542</p>	สำหรับเจ้าหน้าที่																					
	วันรับคำขอ	เลขที่คำขอ																				
	วันยื่นคำขอ																					
	สัญลักษณ์จำแนกการประดิษฐ์ระหว่างประเทศ																					
	ใช้กับแบบผลิตภัณฑ์ ประเภทผลิตภัณฑ์																					
วันประกาศโฆษณา	เลขที่ประกาศโฆษณา																					
วันออกสิทธิบัตร/อนุสิทธิบัตร	เลขที่สิทธิบัตร/อนุสิทธิบัตร																					
ลายมือชื่อเจ้าหน้าที่																						
1. ชื่อที่แสดงถึงการประดิษฐ์/การออกแบบผลิตภัณฑ์ เชือกสำหรับร้อยฉิ่ง																						
2. คำขอรับสิทธิบัตรการออกแบบผลิตภัณฑ์นี้เป็นคำขอสำหรับแบบผลิตภัณฑ์อย่างเดียวกันและเป็นคำขอลำดับที่ ในจำนวน _____ คำขอ ที่ยื่นในคราวเดียวกัน																						
3. ผู้ขอรับสิทธิบัตร/อนุสิทธิบัตร <input type="checkbox"/> บุคคลธรรมดา <input checked="" type="checkbox"/> นิติบุคคล <input type="checkbox"/> หน่วยงานรัฐ <input type="checkbox"/> มูลนิธิ <input type="checkbox"/> อื่น ๆ	3.1 สัญชาติ ไทย																					
ชื่อ บริษัทหลอฉิ่งติดตั้ง จำกัด	3.2 โทรศัพท์ 02-2222XX																					
ที่อยู่ 12/3 หมู่ 4	3.3 โทรสาร																					
ตำบล/แขวง ตำบล อำเภอ/เขต อำเภอ จังหวัด จังหวัด รหัสไปรษณีย์ XXXXX ประเทศ ไทย																						
อีเมล shoreching@sch.co																						
<input type="checkbox"/> เลขประจำตัวประชาชน <input checked="" type="checkbox"/> เลขทะเบียนนิติบุคคล <input type="checkbox"/> เลขประจำตัวผู้เสียภาษีอากร	<input type="checkbox"/> เพิ่มเติม (ดังแบบ)																					
ในกรณีที่กรณฯ สื่อสารกับท่าน ท่านสะดวกใช้ทาง <input type="checkbox"/> อีเมลล์ขอ <input checked="" type="checkbox"/> อีเมลล์ตัวแทน	<table border="1" style="display: inline-table;"> <tr> <td>x</td><td>x</td><td>x</td><td>x</td><td>x</td><td>x</td><td>x</td><td>x</td><td>x</td><td>x</td><td>x</td><td>x</td><td>x</td><td>x</td><td>x</td><td>x</td><td>x</td><td>x</td><td>x</td><td>x</td> </tr> </table>		x	x	x	x	x	x	x	x	x	x	x	x	x	x	x	x	x	x	x	x
x	x	x	x	x	x	x	x	x	x	x	x	x	x	x	x	x	x	x	x			

คำขอใหม่

- สป/สพ/อสป/001-ก >> ฟอรั่มหลัก
- สป/สพ/อสป/001-ก(พ) >> คำรับรองเกี่ยวกับสิทธิขอรับสิทธิบัตรหรืออนุสิทธิบัตร (กรณีเจ้าของกับผู้ประดิษฐ์เป็นคนเดียวกัน)
- รายละเอียดการประดิษฐ์ (ข. ค. ง. ฉ.)
- สำเนาบัตรประชาชน
- หนังสือรับรองนิติบุคคล (ถ้ามี)
- หนังสือมอบอำนาจ (ถ้ามี)
- หนังสือสัญญาโอนสิทธิ (กรณีนิติบุคคลเป็นเจ้าของ)

4. สิทธิในการขอรับสิทธิบัตร/อนุสิทธิบัตร

ผู้ประดิษฐ์/ผู้ออกแบบ ผู้รับโอน ผู้ขอรับสิทธิโดยเหตุอื่น

5. ตัวแทน (ถ้ามี)

ชื่อ นายชอซ้าง วิ่งหนี่

ที่อยู่ บริษัทตัวแทนสิทธิบัตร 2/34 หมู่ 5

ตำบล/แขวง ตำบล อำเภอ/เขต อำเภอ จังหวัด จังหวัด รหัสไปรษณีย์ XXXXX ประเทศ ไทย

อีเมล choragent@cag.co

เลขประจำตัวประชาชน

x	x	x	x	x	x	x	x	x	x	x	x	x
---	---	---	---	---	---	---	---	---	---	---	---	---

 เพิ่มเติม (ตั้งแบบ)

5.1 ตัวแทนเลขที่ XXX

5.2 โทรศัพท์ 02-22222XX

5.3 โทรสาร

6. ผู้ประดิษฐ์/ผู้ออกแบบผลิตภัณฑ์ ชื่อและที่อยู่เดียวกับผู้ขอ

ชื่อ นายกอเอี้ย กอไ้

ที่อยู่ 45/6 หมู่ 7

ตำบล/แขวง ตำบล อำเภอ/เขต อำเภอ จังหวัด จังหวัด รหัสไปรษณีย์ XXXXX ประเทศ ไทย

อีเมล kor@kor.co

เลขประจำตัวประชาชน

x	x	x	x	x	x	x	x	x	x	x	x	x
---	---	---	---	---	---	---	---	---	---	---	---	---

 เพิ่มเติม (ตั้งแบบ)

7. คำขอรับสิทธิบัตร/อนุสิทธิบัตรนี้แยกจากหรือเกี่ยวข้องกับคำขอเดิม

ผู้ขอรับสิทธิบัตร/อนุสิทธิบัตร ขอให้ถือว่าได้ยื่นคำขอรับสิทธิบัตร/อนุสิทธิบัตรนี้ ในวันเดียวกับคำขอรับสิทธิบัตร

เลขที่ _____ วันยื่น _____ เพราะคำขอรับสิทธิบัตร/อนุสิทธิบัตรนี้แยกจากหรือเกี่ยวข้องกับคำขอเดิมเพราะ

คำขอเดิมมีการประดิษฐ์หลายอย่าง ถูกคัดค้านเนื่องจากผู้ขอไม่มีสิทธิ ขอเปลี่ยนแปลงประเภทของสิทธิ

หมายเหตุ ในกรณีที่ไม่ว่าจะรายละเอียดใดครบถ้วน ให้จัดทำเป็นเอกสารแนบท้ายแบบพิมพ์นี้โดยระบุหมายเลขกำกับชื่อและหัวข้อที่แสดงรายละเอียดเพิ่มเติมดังกล่าวด้วย

สำหรับเจ้าหน้าที่

จำแนกประเภทสิทธิบัตร/อนุสิทธิบัตร <input type="checkbox"/> กลุ่มวิศวกรรม สิทธิบัตรการประดิษฐ์ (วิศวกรรม) สิทธิบัตรการประดิษฐ์ (ไฟฟ้า) สิทธิบัตรการประดิษฐ์ (ศิลปะ)	<input type="checkbox"/> กลุ่มเคมี สิทธิบัตรการประดิษฐ์ (เคมีเทคนิค) สิทธิบัตรการประดิษฐ์ (ปิโตรเคมี) สิทธิบัตรการประดิษฐ์ (เทคโนโลยีชีวภาพ) สิทธิบัตรการประดิษฐ์ (เภสัชภัณฑ์)	สิทธิบัตรการออกแบบ <input type="checkbox"/> สิทธิบัตรการออกแบบ (ออกแบบผลิตภัณฑ์ 1) <input type="checkbox"/> สิทธิบัตรการออกแบบ (ออกแบบผลิตภัณฑ์ 2) <input type="checkbox"/> สิทธิบัตรการออกแบบ (ออกแบบผลิตภัณฑ์ 3)	อนุสิทธิบัตร <input type="checkbox"/> อนุสิทธิบัตร (วิศวกรรม) <input type="checkbox"/> อนุสิทธิบัตร (เคมี)
--	--	---	--

คำขอใหม่

- สป/สพ/อสป/001-ก >> ฟอรัมหลัก
- สป/สพ/อสป/001-ก(พ) >> คำรับรองเกี่ยวกับสิทธิขอรับสิทธิบัตรหรืออนุสิทธิบัตร (กรณีเจ้าของกับผู้ประดิษฐ์เป็นคนเดียวกัน)
- รายละเอียดการประดิษฐ์ (ข. ค. ง. ฉ.)
- สำเนาบัตรประชาชน
- หนังสือรับรองนิติบุคคล (ถ้ามี)
- หนังสือมอบอำนาจ (ถ้ามี)
- หนังสือสัญญาโอนสิทธิ (กรณีนิติบุคคลเป็นเจ้าของ)

ตัวอย่าง

(ให้ท่านจัดทำเอกสารด้วยการพิมพ์เท่านั้น)

แบบ สป/สพ/อสป/001-ก (ใบต่อ)
หน้า 2 ของจำนวน 2 หน้า

8. การยื่นคำขออนุญาตราชอาณาจักร <input type="checkbox"/> PCT <input type="checkbox"/> เพิ่มเติม (ตั้งแบบ)				
วันยื่นคำขอ	เลขที่คำขอ	ประเทศ	สัญลักษณ์จำแนกการประดิษฐ์ระหว่างประเทศ	สถานะคำขอ
8.1 วัน/เดือน/ปี พ.ศ.	US XX/XXXXXX	สหรัฐอเมริกา	XXXX XX/XX	ระหว่างดำเนินการ
8.2				
8.3				
8.4 <input checked="" type="checkbox"/> ผู้ขอรับสิทธิบัตร/อนุสิทธิบัตรขอสิทธิให้ถือว่าได้ยื่นคำขอนี้ในวันที่ได้ยื่นคำขอรับสิทธิบัตร/อนุสิทธิบัตรในต่างประเทศเป็นครั้งแรกโดย <input checked="" type="checkbox"/> ได้ยื่นเอกสารหลักฐานพร้อมคำขอนี้ <input type="checkbox"/> ขอยื่นเอกสารหลักฐานหลังจากวันยื่นคำขอนี้				
9. การแสดงการประดิษฐ์หรือการออกแบบผลิตภัณฑ์ผู้ขอรับสิทธิบัตร/อนุสิทธิบัตรได้แสดงการประดิษฐ์ที่หน่วยงานของรัฐเป็นผู้จัด				
วันแสดง	วัน/เดือน/ปี พ.ศ.	วันเปิดงานแสดง	วัน/เดือน/ปี พ.ศ.	ผู้จัด
				กระทรวงพาณิชย์
10. การประดิษฐ์เกี่ยวกับจุลชีพ				
10.1 เลขทะเบียนฝากกับ	10.2 วันที่ฝากกับ	10.3 สถาบันฝากกับ/ประเทศ		
11. ผู้ขอรับสิทธิบัตร/อนุสิทธิบัตร ขอยื่นเอกสารภาษาต่างประเทศก่อนในวันยื่นคำขอนี้ และจะจัดยื่นคำขอรับสิทธิบัตร/อนุสิทธิบัตรนี้ที่จัดทำเป็นภาษาไทยภายใน 90 วัน นับจากวันยื่นคำขอนี้				
โดยขอยื่นเป็นภาษา				
<input type="checkbox"/> อังกฤษ <input type="checkbox"/> ฝรั่งเศส <input type="checkbox"/> เยอรมัน <input type="checkbox"/> ญี่ปุ่น <input type="checkbox"/> อื่น ๆ				
12. ผู้ขอรับสิทธิบัตร/อนุสิทธิบัตร ขอให้ขอตีประกาศโฆษณาคำขอรับสิทธิบัตร หรือรับจดทะเบียน และประกาศโฆษณาอนุสิทธิบัตรนี้ หลังจากวันที่				
วัน/เดือน/ปี พ.ศ.				
<input type="checkbox"/> ผู้ขอรับสิทธิบัตร/อนุสิทธิบัตรขอให้ใช้รูปเขียนหมายเลข _____ ในการประกาศโฆษณา				

คำขอใหม่

- สป/สพ/อสป/001-ก >> ฟอรั่มหลัก
- สป/สพ/อสป/001-ก(พ) >> คำรับรองเกี่ยวกับสิทธิขอรับสิทธิบัตรหรืออนุสิทธิบัตร (กรณีเจ้าของกับผู้ประดิษฐ์เป็นคนเดียวกัน)
- รายละเอียดการประดิษฐ์ (ข. ค. ง. ฉ.)
- สำเนาบัตรประชาชน
- หนังสือรับรองนิติบุคคล (ถ้ามี)
- หนังสือมอบอำนาจ (ถ้ามี)
- หนังสือสัญญาโอนสิทธิ (กรณีนิติบุคคลเป็นเจ้าของ)

13. คำขอรับสิทธิบัตร/อนุสิทธิบัตรนี้ประกอบด้วย

ก. แบบพิมพ์คำขอ	3	หน้า
ข. รายละเอียดการประดิษฐ์ หรือคำพรรณนาแบบผลิตภัณฑ์	10	หน้า
ค. ข้อถือสิทธิ	1	หน้า
ง. รูปเขียน	2	รูป 1 หน้า
จ. ภาพแสดงแบบผลิตภัณฑ์		
<input type="checkbox"/> รูปเขียน		รูป หน้า
<input type="checkbox"/> ภาพถ่าย		รูป หน้า
ฉ. บทสรุปการประดิษฐ์	1	หน้า

14. เอกสารประกอบคำขอ

- เอกสารแสดงสิทธิในการขอรับสิทธิบัตร/อนุสิทธิบัตร
- หนังสือรับรองการแสดงการประดิษฐ์/การออกแบบผลิตภัณฑ์
- หนังสือมอบอำนาจ
- เอกสารรายละเอียดเกี่ยวกับจุลชีพ
- เอกสารการขอรับวันยื่นคำขอในต่างประเทศเป็นวันยื่นคำขอในประเทศไทย
- เอกสารขอเปลี่ยนแปลงประเภทของสิทธิ
- เอกสารอื่น ๆ

15. ข้าพเจ้าขอรับรองว่า

- การประดิษฐ์นี้ไม่เคยยื่นขอรับสิทธิบัตร/อนุสิทธิบัตรมาก่อน
- การประดิษฐ์นี้ได้พัฒนาปรับปรุงมาจาก

16. ลายมือชื่อ

- ผู้ขอรับสิทธิบัตร/อนุสิทธิบัตร
- ตัวแทน

Chun L.

(นายชอช้าง วังหนี่)

หมายเหตุ บุคคลใดยื่นขอรับสิทธิบัตรการประดิษฐ์หรือการออกแบบผลิตภัณฑ์ หรืออนุสิทธิบัตร โดยการแสดงข้อความอันเป็นเท็จแก่พนักงานเจ้าหน้าที่ เพื่อให้ได้ไปซึ่งสิทธิบัตรหรืออนุสิทธิบัตร ต้องระวางโทษจำคุกไม่เกินหกเดือน หรือปรับไม่เกินห้าพันบาท หรือทั้งจำทั้งปรับ

คำขอใหม่

- สป/สพ/อสป/001-ก >> **ฟอร์มหลัก**
- สป/สพ/อสป/001-ก(พ) >> **คำรับรองเกี่ยวกับสิทธิขอรับสิทธิบัตรหรืออนุสิทธิบัตร (กรณีเจ้าของกับผู้ประดิษฐ์เป็นคนเดียวกัน)**
- **รายละเอียดการประดิษฐ์ (ข. ค. ง. ฉ.)**
- **สำเนาบัตรประชาชน**
- **หนังสือรับรองนิติบุคคล (ถ้ามี)**
- **หนังสือมอบอำนาจ (ถ้ามี)**
- **หนังสือสัญญาโอนสิทธิ (กรณีนิติบุคคลเป็นเจ้าของ)**

ตัวอย่าง
(ให้ท่านจัดทำเอกสารด้วยการพิมพ์เท่านั้น)



แบบ สป/สผ/อสป/001-ก(พ)

คำรับรองเกี่ยวกับสิทธิขอรับสิทธิบัตร/อนุสิทธิบัตร

เขียนที่ 3/45 หมู่ 6 ตำบล อำเภอ จังหวัด
วันที่ XX เดือน เดือน พ.ศ. ปี พ.ศ.

เรียน อธิบดีกรมทรัพย์สินทางปัญญา

ข้าพเจ้า นางสาวปอปลา ตากลม

ที่อยู่ 3/45 หมู่ 6 และ

ข้าพเจ้า

ที่อยู่ และ

ข้าพเจ้า

ที่อยู่

เพิ่มเติม (ดังแนบ)

ขอรับรองและยืนยันเกี่ยวกับสิทธิของข้าพเจ้าในการประดิษฐ์/การออกแบบผลิตภัณฑ์ คือ

(ระบุชื่อการประดิษฐ์/การออกแบบผลิตภัณฑ์) สูตรอาหารสำหรับปลา

ซึ่ง ข้าพเจ้าขอรับสิทธิบัตร/อนุสิทธิบัตร ดังนี้

คำขอใหม่

- สป/สผ/อสป/001-ก(พ) >> คำรับรองเกี่ยวกับสิทธิขอรับสิทธิบัตรหรืออนุสิทธิบัตร
- กรณีที่เจ้าของกับผู้ประดิษฐ์เป็นคนเดียวกัน

รายละเอียดการประดิษฐ์

ชื่อที่แสดงถึงการประดิษฐ์ อุปกรณ์นำน้ำฝนไหลออกจากถ้วยเก็บน้ำยางพารา โดยธรรมชาติ

สาขาวิทยาการที่เกี่ยวข้องกับการประดิษฐ์

5 วิศวกรรมในส่วนที่เกี่ยวข้องกับอุปกรณ์นำน้ำฝนไหลออกจากถ้วยเก็บน้ำยางพาราโดยธรรมชาติ

ภูมิหลังของศิลปะหรือวิทยาการที่เกี่ยวข้อง

10 ตามรูปที่ 2 แสดงถึงอุปกรณ์นำน้ำฝนไหลออกจากถ้วยเก็บน้ำยางพารา โดยธรรมชาติแบบเก่าลักษณะหนึ่ง ประกอบด้วย แผ่นปิดด้านบนถ้วย 21 ที่มีลักษณะเป็นแผ่นปิดที่มีขนาดสอดคล้องกับปลายเปิดด้านบน 22 ของถ้วยรองรับน้ำยางพารา 23 สำหรับปิดทับเข้ากับปลายเปิดด้านบน 22 ของถ้วยรองรับน้ำยางพารา 23 และ

15 บริเวณแนวขอบด้านนอกของแผ่นปิดด้านบนถ้วย 21 จะมีแผ่นยื่นออกด้านข้าง 24 อย่างน้อยหนึ่งแผ่นที่มีรูเจาะทะลุผ่านแผ่นยื่นออก 25 สำหรับรองรับการคล้องเกี่ยวเข้ากับส่วนรองรับการคล้องเกี่ยวภายนอกของแผ่นปิดด้านบนถ้วย 21 หลังการจากใช้งาน หรือใช้ผูกมัดเข้ากับแผ่นที่ยื่นออกด้านข้างของถ้วย 26 ที่

ผลงานที่ต้องการคุ้มครอง

ข. รายละเอียดการประดิษฐ์

ค. ข้อถ้อยสิทธิ

ง. รูปเขียน

จ. บทสรุปการประดิษฐ์

ข้อถ้อยสิทธิ

1. อุปกรณ์นำน้ำฝนไหลออกจากถ้วยเก็บน้ำอย่างพาราโดยธรรมชาติ ประกอบด้วย แผ่นปิดด้านบนถ้วย (1) ที่มีลักษณะเป็นแผ่นปิดที่มีขนาด สอดคล้องกับปลายเปิดด้านบน (2) ของถ้วยรองรับน้ำอย่างพารา (3) สำหรับปิด 5 ทับเข้ากับปลายเปิดด้านบน (2) ของถ้วยรองรับน้ำอย่างพารา (3) และ

บริเวณแนวขอบด้านนอกของแผ่นปิดด้านบนถ้วย (1) จะมีแผ่นยื่นออก ด้านข้าง (5) อย่างน้อยหนึ่งแผ่นที่มีรูเจาะทะลุผ่านแผ่นยื่นออก (6) สำหรับ รองรับการคล้องเกี่ยวเข้ากับส่วนรองรับการคล้องเกี่ยวภายนอกของแผ่นปิด ด้านบนถ้วย (1) หลังการจากใช้งาน

10 มีลักษณะพิเศษเฉพาะคือ

บริเวณพื้นผิวด้านบนส่วนหนึ่งของแผ่นปิดด้านบนถ้วย (1) จะมีชุดนำ น้ำฝนออกจากถ้วยรองรับน้ำอย่างพารา (10) อย่างน้อยหนึ่งชุด ที่ประกอบด้วย ฐานยกระดับด้านบน (11) ที่มีลักษณะเป็นโครงสร้างรองรับที่ยกระดับขึ้นสูงจาก พื้นผิวด้านบนของแผ่นปิดด้านบนถ้วย (1) ระดับหนึ่ง สำหรับเป็นฐานรองรับการ 15 ไหลลงของน้ำอย่างพาราหรือน้ำฝน ซึ่ง

บริเวณด้านข้างของฐานยกระดับด้านบน (11) จะเป็นแนวร่องนำส่ง (12) อย่างน้อยหนึ่งแนวร่อง ที่มีลักษณะเป็นฐานรองรับที่เป็นแนวร่องสโlobเอียงลง จากด้านบนลงมาด้านล่างที่ซึ่งปลายด้านล่างของแนวร่องนำส่ง (12) จะบรรจบ เข้ากับพื้นผิวด้านบนอีกส่วนหนึ่งของแผ่นปิดด้านบนถ้วย (1) สำหรับเป็นส่วน 20 ส่งผ่านน้ำอย่างพาราหรือน้ำฝนจากด้านบนของแนวร่องนำส่ง (12) ลงมาสู่

ผลงานที่ต้องการคุ้มครอง

ข. รายละเอียดการประดิษฐ์

ค. ข้อถ้อยสิทธิ

ง. รูปเขียน

จ. บทสรุปการประดิษฐ์

หน้า 1 ของจำนวน 2 หน้า

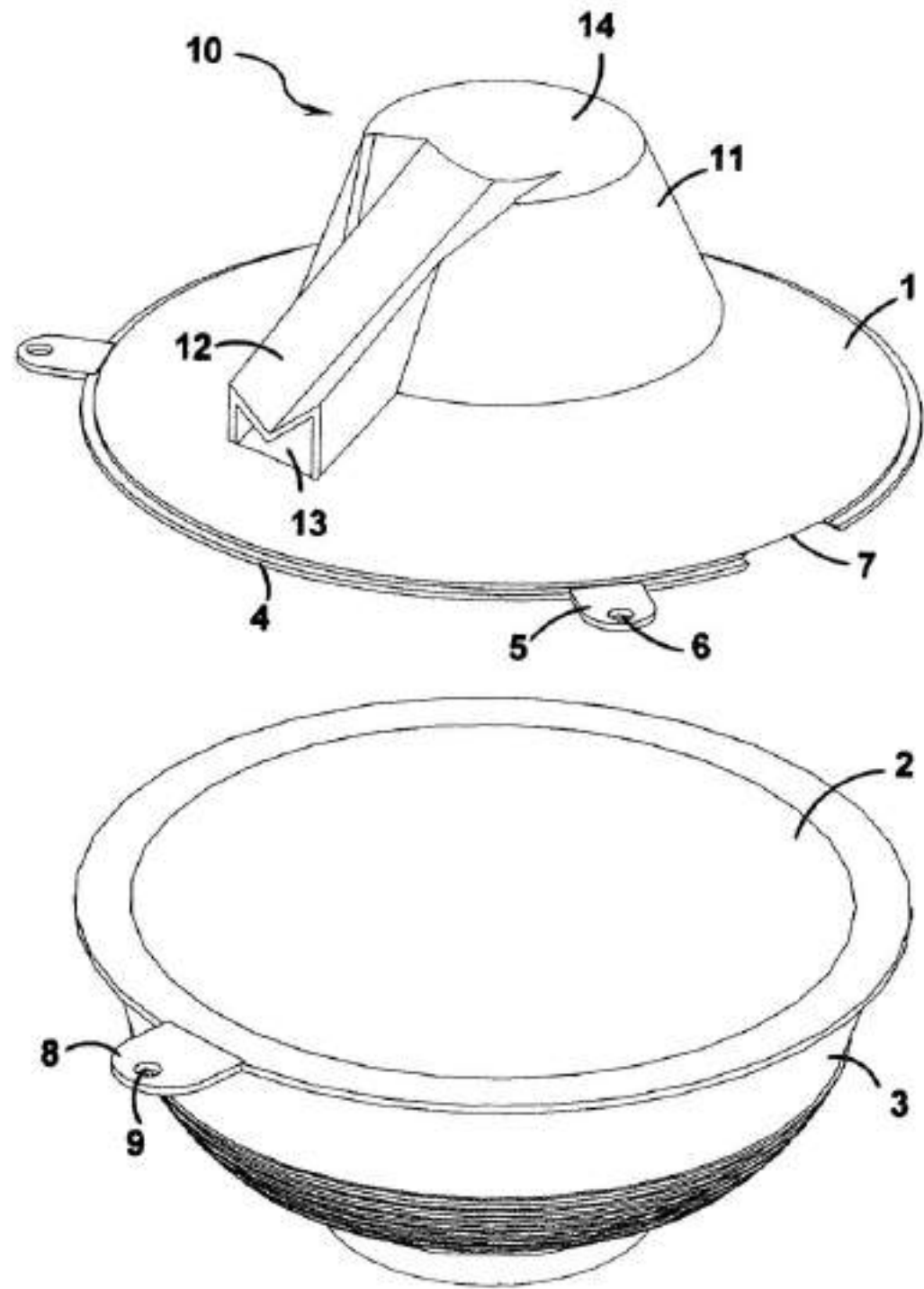

รูปที่ 1

ผลงานที่ต้องการคุ้มครอง

ข. รายละเอียดการประดิษฐ์

ค. ข้อถ้อยสิทธิ

ง. รูปเขียน

จ. บทสรุปการประดิษฐ์

๒๓๑

บทสรุปการประดิษฐ์

อุปกรณ์นำน้ำฝนไหลออกจากถ้วยเก็บน้ำอย่างพาราโดยธรรมชาติประกอบด้วย แผ่นปิดด้านบนถ้วย สำหรับปิดทับเข้ากับปลายเปิดด้านบนของถ้วยรองรับน้ำอย่างพารา และบริเวณแนวขอบด้านนอกส่วนหนึ่งจะมีแผ่นยื่นออก

5 ด้านข้างที่มีรูเจาะทะลุผ่านแผ่นยื่นออก สำหรับรองรับการคล้องเกี่ยวเข้ากับส่วนรองรับการคล้องเกี่ยวภายนอก และบริเวณแนวขอบด้านนอกอีกส่วนหนึ่งของแผ่นปิดด้านบนถ้วยจะมีช่องเว้าเข้าจากขอบด้านนอก สำหรับรองรับการสอดเข้าของแผ่นที่ยื่นออกด้านข้างของถ้วยที่มีรูทะลุผ่านแผ่นด้านข้าง และบริเวณพื้นผิวด้านบนส่วนหนึ่งของแผ่นปิดด้านบนถ้วยจะมีฐานยกระดับด้านบนติดตั้งอยู่

10 สำหรับเป็นฐานรองรับการไหลลงของน้ำอย่างพาราหรือน้ำฝน ซึ่งบริเวณด้านข้างของฐานยกระดับด้านบนจะเป็นแนวร่องนำส่งที่เป็นแนวร่องสโlobเอียงลงจากด้านบนลงมาด้านล่างมาบรรจบเข้ากับพื้นผิวด้านบนอีกส่วนหนึ่งของแผ่นปิดด้านบนถ้วยที่เป็นช่องเปิดด้านล่าง สำหรับเป็นส่วนให้น้ำอย่างพาราไหลหยดลงสู่ด้านในของถ้วยรองรับน้ำอย่างพารา

ผลงานที่ต้องการคุ้มครอง

ข. รายละเอียดการประดิษฐ์

ค. ข้อถ้อยสิทธิ

ง. รูปเขียน

จ. บทสรุปการประดิษฐ์

แบบฟอร์มที่เกี่ยวข้องกับการยื่น คำขอทรัพย์สินทางปัญญา

สิทธิบัตรการออกแบบ ผลิตภัณฑ์

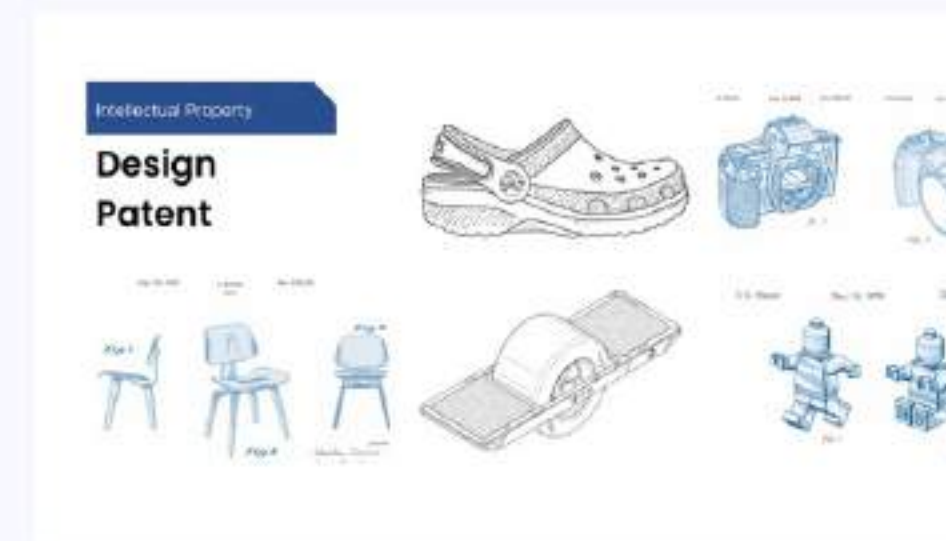



คำขอรับสิทธิบัตร/อนุสิทธิบัตร

- การประดิษฐ์
 การออกแบบผลิตภัณฑ์
 อนุสิทธิบัตร

ข้าพเจ้าผู้ลงลายมือชื่อในคำขอรับสิทธิบัตร/อนุสิทธิบัตรนี้
ขอรับสิทธิบัตร/อนุสิทธิบัตร ตามพระราชบัญญัติสิทธิบัตร พ.ศ. 2522
แก้ไขเพิ่มเติมโดยพระราชบัญญัติสิทธิบัตร (ฉบับที่ 2) พ.ศ. 2535
และ พระราชบัญญัติสิทธิบัตร (ฉบับที่ 3) พ.ศ. 2542

สำหรับเจ้าหน้าที่

วันรับคำขอ	เลขที่คำขอ
วันยื่นคำขอ	
สัญลักษณ์จำแนกการประดิษฐ์ระหว่างประเทศ	
ใช้กับแบบผลิตภัณฑ์ประเภทผลิตภัณฑ์	
วันประกาศโฆษณา	เลขที่ประกาศโฆษณา
วันออกสิทธิบัตร/อนุสิทธิบัตร	เลขที่สิทธิบัตร/อนุสิทธิบัตร
ลายมือชื่อเจ้าหน้าที่	

1. ชื่อที่แสดงถึงการประดิษฐ์/การออกแบบผลิตภัณฑ์

2. คำขอรับสิทธิบัตรการออกแบบผลิตภัณฑ์นี้เป็นคำขอสำหรับแบบผลิตภัณฑ์อย่างเดียวกันและเป็นคำขอลำดับที่
ในจำนวน คำขอ ที่ยื่นในคราวเดียวกัน

3. ผู้ขอรับสิทธิบัตร/อนุสิทธิบัตร บุคคลธรรมดา นิติบุคคล หน่วยงานรัฐ มูลนิธิ อื่นๆ

ชื่อ 3.1 สัญชาติ ไทย

ที่อยู่ 563 อ. นนทบุรี 3.2 โทรศัพท์

ตำบล/แขวง อำเภอ/เขต จังหวัด รหัสไปรษณีย์ 11000 ประเทศ 3.3 โทรสาร

อีเมล

เลขประจำตัวประชาชน เลขทะเบียนนิติบุคคล เลขประจำตัวผู้เสียภาษีอากร เพิ่มเติม (ตั้งแบบ)

ในกรณีที่กรมาฯ สื่อสารกับท่าน ท่านสะดวกใช้ทาง อีเมลผู้ขอ อีเมลตัวแทน

4. สิทธิในการขอรับสิทธิบัตร/อนุสิทธิบัตร
 ผู้ประดิษฐ์/ผู้ออกแบบ ผู้รับโอน ผู้ขอรับสิทธิโดยเหตุอื่น

คำขอใหม่

- สป/สพ/อสป/001-ก >> ฟอรัมหลัก
- สป/สพ/อสป/001-ก(พ) >> คำรับรองเกี่ยวกับสิทธิ (กรณีเจ้าของกับผู้ประดิษฐ์เป็นคนเดียวกัน)
- รายละเอียดการประดิษฐ์ (ค. จ.)
- สำเนาบัตรประชาชน
- หนังสือรับรองนิติบุคคล (ถ้ามี)
- หนังสือมอบอำนาจ (ถ้ามี)
- หนังสือสัญญาโอนสิทธิ (กรณีนิติบุคคลเป็นเจ้าของ)

5. ตัวแทน (ถ้ามี)		5.1 ตัวแทนเลขที่
ชื่อ		5.2 โทรศัพท์
ที่อยู่		5.3 โทรสาร
ตำบล/แขวง	อำเภอ/เขต	จังหวัด
รหัสไปรษณีย์		ประเทศ
อีเมล		
เลขประจำตัวประชาชน		<input type="checkbox"/> เพิ่มเติม (ตั้งแบบ)
6. ผู้ประดิษฐ์/ผู้ออกแบบผลิตภัณฑ์ <input checked="" type="checkbox"/> ชื่อและที่อยู่เดียวกับผู้ขอ		
ชื่อ นายพรหมดีสิน พงษ์วิเศษกุล		
ที่อยู่ 563 อ. นนทบุรี		
ตำบล/แขวง	อำเภอ/เขต	จังหวัด
รหัสไปรษณีย์ 11000		ประเทศ ไทย
อีเมล		
เลขประจำตัวประชาชน		<input type="checkbox"/> เพิ่มเติม (ตั้งแบบ)
7. คำขอรับสิทธิบัตร/อนุสิทธิบัตรนี้แยกจากหรือเกี่ยวข้องกับคำขอเดิม		
ผู้ขอรับสิทธิบัตร/อนุสิทธิบัตร ขอให้ถือว่าคำขอรับสิทธิบัตร/อนุสิทธิบัตรนี้ ในวันเดียวกับคำขอรับสิทธิบัตร		
เลขที่ _____ วันยื่น _____ เพราะคำขอรับสิทธิบัตร/อนุสิทธิบัตรนี้แยกจากหรือเกี่ยวข้องกับคำขอเดิมเพราะ		
<input type="checkbox"/> คำขอเดิมมีการประดิษฐ์หลายอย่าง <input type="checkbox"/> ถูกคัดค้านเนื่องจากผู้ขอไม่มีสิทธิ <input type="checkbox"/> ขอเปลี่ยนแปลงประเภทของสิทธิ		
หมายเหตุ ในกรณีที่ไม้อาจระบุรายละเอียดได้ครบถ้วน ให้จัดทำเป็นเอกสารแนบท้ายแบบพิมพ์นี้โดยระบุหมายเลขกำกับชื่อและหัวข้อที่แสดงรายละเอียดเพิ่มเติมดังกล่าวด้วย		
สำหรับเจ้าหน้าที่		
จำแนกประเภทสิทธิบัตร/อนุสิทธิบัตร		
<input type="checkbox"/> กลุ่มวิศวกรรม	<input type="checkbox"/> กลุ่มเคมี	สิทธิบัตรการออกแบบ
สิทธิบัตรการประดิษฐ์ (วิศวกรรม)	สิทธิบัตรการประดิษฐ์ (เคมีเทคนิค)	<input type="checkbox"/> สิทธิบัตรการออกแบบ (ออกแบบผลิตภัณฑ์ 1)
สิทธิบัตรการประดิษฐ์ (ไฟฟ้า)	สิทธิบัตรการประดิษฐ์ (ปิโตรเคมี)	<input type="checkbox"/> สิทธิบัตรการออกแบบ (ออกแบบผลิตภัณฑ์ 2)
สิทธิบัตรการประดิษฐ์ (เภสัช)	สิทธิบัตรการประดิษฐ์ (เทคโนโลยีชีวภาพ)	<input type="checkbox"/> สิทธิบัตรการออกแบบ (ออกแบบผลิตภัณฑ์ 3)
	สิทธิบัตรการประดิษฐ์ (เภสัชภัณฑ์)	อนุสิทธิบัตร
		<input type="checkbox"/> อนุสิทธิบัตร (วิศวกรรม)
		<input type="checkbox"/> อนุสิทธิบัตร (เคมี)

คำขอใหม่

- สป/สพ/อสป/001-ก >> ฟอรัมหลัก
- สป/สพ/อสป/001-ก(พ) >> คำรับรองเกี่ยวกับสิทธิ (กรณีเจ้าของกับผู้ประดิษฐ์เป็นคนเดียวกัน)
- รายละเอียดการประดิษฐ์ (ค. จ.)
- สำเนาบัตรประชาชน
- หนังสือรับรองนิติบุคคล (ถ้ามี)
- หนังสือมอบอำนาจ (ถ้ามี)
- หนังสือสัญญาโอนสิทธิ (กรณีนิติบุคคลเป็นเจ้าของ)

11. ผู้ขอรับสิทธิบัตร/อนุสิทธิบัตร ขอยื่นเอกสารภาษาต่างประเทศก่อนในวันยื่นคำขอนี้ และจะจัดยื่นคำขอรับสิทธิบัตร/อนุสิทธิบัตรนี้ที่จัดทำเป็นภาษาไทยภายใน 90 วัน นับจากวันยื่นคำขอนี้ โดยขอยื่นเป็นภาษา อังกฤษ ฝรั่งเศส เยอรมัน ญี่ปุ่น อื่นๆ _____

12. ผู้ขอรับสิทธิบัตร/อนุสิทธิบัตร ขอให้อธิบดีประกาศโฆษณาคำขอรับสิทธิบัตร หรือรับจดทะเบียน และประกาศโฆษณาอนุสิทธิบัตรนี้ หลังจากวันที่ _____ ผู้ขอรับสิทธิบัตร/อนุสิทธิบัตรขอให้ใช้รูปเขียนหมายเลข _____ ในการประกาศโฆษณา

<p>13. คำขอรับสิทธิบัตร/อนุสิทธิบัตรนี้ประกอบด้วย</p> <p>ก. แบบพิมพ์คำขอ _____ 2 _____ หน้า</p> <p>ข. รายละเอียดการประดิษฐ์ หรือคำพรรณนาแบบผลิตภัณฑ์ _____ หน้า</p> <p>ค. ข้อถือสิทธิ _____ 1 _____ หน้า</p> <p>ง. รูปเขียน _____ รูป _____ หน้า</p> <p>จ. ภาพแสดงแบบผลิตภัณฑ์ <input checked="" type="checkbox"/> รูปเขียน _____ 7 _____ รูป _____ 5 _____ หน้า <input type="checkbox"/> ภาพถ่าย _____ รูป _____ หน้า</p> <p>ฉ. บทสรุปการประดิษฐ์ _____ หน้า</p>	<p>14. เอกสารประกอบคำขอ</p> <p><input type="checkbox"/> เอกสารแสดงสิทธิในการขอรับสิทธิบัตร/อนุสิทธิบัตร</p> <p><input type="checkbox"/> หนังสือรับรองการแสดงการประดิษฐ์/การออกแบบผลิตภัณฑ์</p> <p><input type="checkbox"/> หนังสือมอบอำนาจ</p> <p><input type="checkbox"/> เอกสารรายละเอียดเกี่ยวกับจุลชีพ</p> <p><input type="checkbox"/> เอกสารการขอนับวันยื่นคำขอในต่างประเทศเป็นวันยื่นคำขอในประเทศไทย</p> <p><input type="checkbox"/> เอกสารขอเปลี่ยนแปลงประเภทของสิทธิ</p> <p><input type="checkbox"/> เอกสารอื่นๆ</p>
---	--

15. ข้าพเจ้าขอรับรองว่า การประดิษฐ์นี้ไม่เคยยื่นขอรับสิทธิบัตร/อนุสิทธิบัตรมาก่อน การประดิษฐ์นี้ได้พัฒนาปรับปรุงมาจาก _____

16. ลายมือชื่อ ผู้ขอรับสิทธิบัตร/อนุสิทธิบัตร ตัวแทน _____ (_____ นายแพทย์/นางสาว/นาง)

หมายเหตุ บุคคลใดยื่นขอรับสิทธิบัตรการประดิษฐ์หรือการออกแบบผลิตภัณฑ์ หรืออนุสิทธิบัตร โดยการแสดงข้อความอันเป็นเท็จแก่พนักงานเจ้าหน้าที่ เพื่อให้ได้ไปซึ่งสิทธิบัตรหรืออนุสิทธิบัตร ต้องระวางโทษจำคุกไม่เกินหกเดือน หรือปรับไม่เกินห้าพันบาท หรือทั้งจำทั้งปรับ

คำขอใหม่

- สป/สพ/อสป/001-ก >> **ฟอร์มหลัก**
- สป/สพ/อสป/001-ก(พ) >> **คำรับรองเกี่ยวกับสิทธิ (กรณีเจ้าของกับผู้ประดิษฐ์เป็นคนเดียวกัน)**
- **รายละเอียดการประดิษฐ์ (ค. จ.)**
- **สำเนาบัตรประชาชน**
- **หนังสือรับรองนิติบุคคล (ถ้ามี)**
- **หนังสือมอบอำนาจ (ถ้ามี)**
- **หนังสือสัญญาโอนสิทธิ (กรณีนิติบุคคลเป็นเจ้าของ)**

11. ผู้ขอรับสิทธิบัตร/อนุสิทธิบัตร ขอยื่นเอกสารภาษาต่างประเทศก่อนในวันยื่นคำขอนี้ และจะจัดยื่นคำขอรับสิทธิบัตร/อนุสิทธิบัตรนี้ที่จัดทำเป็นภาษาไทยภายใน 90 วัน นับจากวันยื่นคำขอนี้ โดยขอเป็นภาษา อังกฤษ ฝรั่งเศส เยอรมัน ญี่ปุ่น อื่นๆ _____

12. ผู้ขอรับสิทธิบัตร/อนุสิทธิบัตร ขอให้อธิบดีประกาศโฆษณาคำขอรับสิทธิบัตร หรือรับจดทะเบียน และประกาศโฆษณาอนุสิทธิบัตรนี้ หลังจากวันที่ _____ ผู้ขอรับสิทธิบัตร/อนุสิทธิบัตรขอให้ใช้รูปเขียนหมายเลข _____ ในการประกาศโฆษณา

13. คำขอรับสิทธิบัตร/อนุสิทธิบัตรนี้ประกอบด้วย	14. เอกสารประกอบคำขอ
ก. แบบพิมพ์คำขอ _____ 2 _____ หน้า	<input type="checkbox"/> เอกสารแสดงสิทธิในการขอรับสิทธิบัตร/อนุสิทธิบัตร
ข. รายละเอียดการประดิษฐ์ หรือคำพรรณนาแบบผลิตภัณฑ์ _____ หน้า	<input type="checkbox"/> หนังสือรับรองการแสดงการประดิษฐ์/การออกแบบผลิตภัณฑ์
ค. ข้อถ้อยสิทธิ _____ 1 _____ หน้า	<input type="checkbox"/> หนังสือมอบอำนาจ
ง. รูปเขียน _____ รูป _____ หน้า	<input type="checkbox"/> เอกสารรายละเอียดเกี่ยวกับจุลชีพ
จ. ภาพแสดงแบบผลิตภัณฑ์	<input type="checkbox"/> เอกสารการขอนับวันยื่นคำขอในต่างประเทศเป็นวันยื่นคำขอในประเทศไทย
<input checked="" type="checkbox"/> รูปเขียน _____ 7 _____ รูป _____ 5 _____ หน้า	<input type="checkbox"/> เอกสารขอเปลี่ยนแปลงประเภทของสิทธิ
<input type="checkbox"/> ภาพถ่าย _____ รูป _____ หน้า	<input type="checkbox"/> เอกสารอื่นๆ
ฉ. บทสรุปการประดิษฐ์ _____ หน้า	

15. ข้าพเจ้าขอรับรองว่า การประดิษฐ์นี้ไม่เคยยื่นขอรับสิทธิบัตร/อนุสิทธิบัตรมาก่อน การประดิษฐ์นี้ได้พัฒนาปรับปรุงมาจาก _____

16. ลายมือชื่อ ผู้ขอรับสิทธิบัตร/อนุสิทธิบัตร ตัวแทน _____ (_____ นายแพทย์/นางสาว/นาง)

หมายเหตุ บุคคลใดยื่นขอรับสิทธิบัตรการประดิษฐ์หรือการออกแบบผลิตภัณฑ์ หรืออนุสิทธิบัตร โดยการแสดงข้อความอันเป็นเท็จแก่พนักงานเจ้าหน้าที่ เพื่อให้ได้ไปซึ่งสิทธิบัตรหรืออนุสิทธิบัตร ต้องระวางโทษจำคุกไม่เกินหกเดือน หรือปรับไม่เกินห้าพันบาท หรือทั้งจำทั้งปรับ

คำขอใหม่

- สป/สพ/อสป/001-ก >> **ฟอร์มหลัก**
- สป/สพ/อสป/001-ก(พ) >> **คำรับรองเกี่ยวกับสิทธิ (กรณีเจ้าของกับผู้ประดิษฐ์เป็นคนเดียวกัน)**
- **รายละเอียดการประดิษฐ์ (ค. จ.)**
- **สำเนาบัตรประชาชน**
- **หนังสือรับรองนิติบุคคล (ถ้ามี)**
- **หนังสือมอบอำนาจ (ถ้ามี)**
- **หนังสือสัญญาโอนสิทธิ (กรณีนิติบุคคลเป็นเจ้าของ)**

**ยื่นคำขอรับสิทธิบัตรการออกแบบ
ค่าธรรมเนียมคำขอละ 250 บาท**

ตัวอย่าง ข้อถือสิทธิ (ออกแบบ)

ค. ข้อถือสิทธิ

หน้าที่ 1 ของจำนวน 1 หน้า

ข้อถือสิทธิ

ขอถือสิทธิในแบบผลิตภัณฑ์ซึ่งได้แก่ รูปร่าง ลักษณะ ของ กระเป๋่า ดังมีรายละเอียดตามที่ได้ปรากฏในภาพแสดงแบบ
ผลิตภัณฑ์ที่ได้เสนอมานี้

ตัวอย่าง ภาพแสดงแบบผลิตภัณฑ์
จ. ภาพแสดงผลิตภัณฑ์



รูปที่ 1



รูปที่ 2

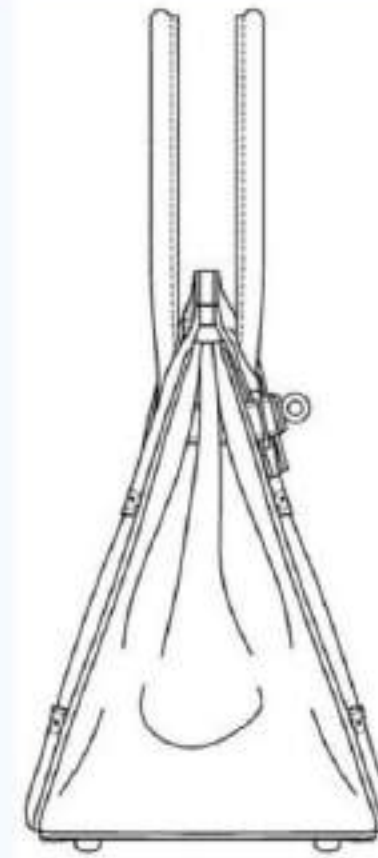

รูปที่ 3

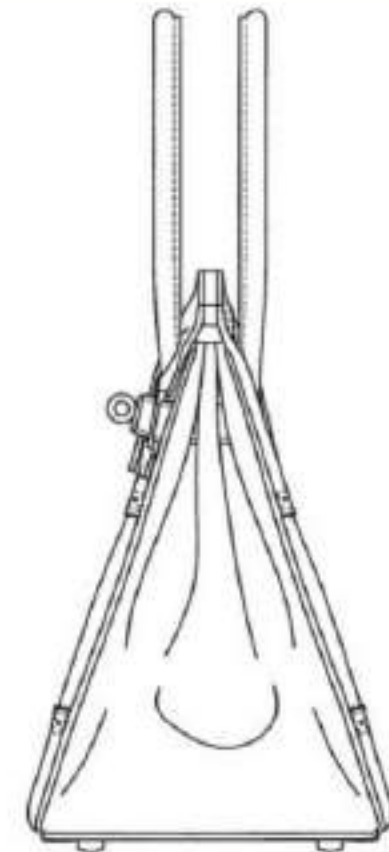

รูปที่ 4

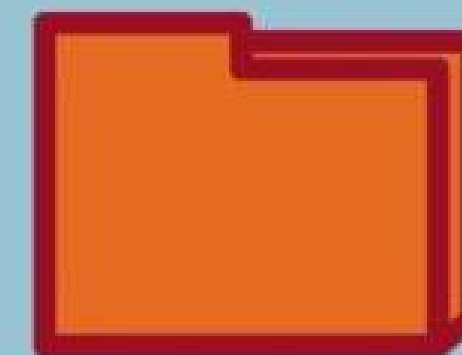

การแจ้งข้อมูลลิขสิทธิ์



นางสาวรัศมี ภูมมะภูติ
นักวิชาการพาณิชย์ชำนาญการ
กลุ่มทะเบียนธุรกิจและอำนวยความสะดวกทางการค้า
สำนักงานพาณิชย์จังหวัดพิษณุโลก



ประโยชน์ ของ การแจ้งข้อมูลลิขสิทธิ์

ลิขสิทธิ์ได้รับการคุ้มครองทันทีที่สร้างสรรค์ผลงาน โดยไม่ต้องนำมาจดทะเบียน แต่จะได้รับประโยชน์หากแจ้งข้อมูลลิขสิทธิ์ต่อกรมทรัพย์สินทางปัญญา



เป็นฐานข้อมูลลิขสิทธิ์

เพื่อเป็นแหล่งข้อมูลในการสืบหาเจ้าของผลงานลิขสิทธิ์ และสามารถนำไปใช้ประโยชน์เชิงพาณิชย์



เป็นหลักฐานเบื้องต้นแสดงความเป็นเจ้าของลิขสิทธิ์

เพื่อใช้ประกอบการพิจารณาคดี ซึ่งต้องมีการพิสูจน์ความเป็นเจ้าของสิทธิ์ที่แท้จริงต่อไป

ยื่นคำขอแจ้ง ข้อมูลลิขสิทธิ์



ความรู้ด้านทรัพย์สินทางปัญญา

- เครื่องหมายการค้า
- สิทธิบัตร/อนุสิทธิบัตร
- สิทธิบัตรการออกแบบผลิตภัณฑ์
- **ลิขสิทธิ์**
- สิ่งบ่งชี้ทางภูมิศาสตร์
- การป้องปรามการละเมิดทรัพย์สินทางปัญญา

2

- ความลับทางการค้า
- แบบผังภูมิของวงจรรวม
- การผลิตผลิตภัณฑ์ซิดี
- การระงับข้อพิพาท
- ทรัพย์สินทางปัญญาในเวทีต่างประเทศ
- ศูนย์ IPAC

MENU



หน้าหลัก



บริการรับแจ้งข้อมูล
ลิขสิทธิ์

3



ตามหาเจ้าของลิขสิทธิ์



ขั้นตอนระยะเวลาและ
ส่วนงานที่รับผิดชอบ



ตัวอย่างหนังสือแสดง
การแจ้งข้อมูลลิขสิทธิ์



กระบวนการยื่น



แบบฟอร์ม ตัวอย่าง และ



วิดีโอแนะนำการกรอก



ตัวอย่างสัญญาณอนุญาต



ข้อมูลและมาตรการ

แชทกับเจ้า
หน้าที่



กรอกข้อมูลเจ้าของลิขสิทธิ์ และตัวแทนเจ้าของลิขสิทธิ์

คำขอแจ้งข้อมูลลิขสิทธิ์

ลข.01

เลขที่ใบนำส่งคำขอ 387708

สถานะปัจจุบัน: กำลังกรอกข้อมูล

ปรับปรุงล่าสุดเมื่อ: 2020-02-08 22:26:20

1 เจ้าของลิขสิทธิ์
และตัวแทน

2 ผลงาน
และผู้สร้างสรรค์

3 สถานที่ติดต่อ
และส่งเอกสาร

4 ตรวจสอบหลักฐาน
และส่งคำขอแจ้งลิขสิทธิ์

กรุณาระบุข้อมูลเจ้าของลิขสิทธิ์

จำนวนเจ้าของลิขสิทธิ์ 1 ราย

1 + เพิ่มเจ้าของลิขสิทธิ์



(ยังไม่ระบุ)

เจ้าของลิขสิทธิ์ลำดับที่ 1

2.1 คลิกเพื่อกรอกข้อมูลเจ้าของลิขสิทธิ์



กรุณาระบุข้อมูลหากมีตัวแทนเจ้าของลิขสิทธิ์

จำนวนตัวแทนเจ้าของลิขสิทธิ์ 1 ราย

+ เพิ่มตัวแทนเจ้าของลิขสิทธิ์

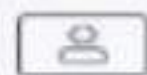

นาย xxxxx xxxxx

ตัวแทนเจ้าของลิขสิทธิ์ ลำดับที่ 1

2.2 คลิกเพื่อกรอกข้อมูลตัวแทนลิขสิทธิ์



ผลงานลิขสิทธิ์ >

3

กรอกข้อมูลเจ้าของลิขสิทธิ์และตัวแทน

คำขอแจ้งข้อมูลลิขสิทธิ์

ลข.01

กรุณาระบุข้อมูลเบื้องต้นเกี่ยวกับคำขอแจ้งลิขสิทธิ์

คำขอนี้มีเจ้าของลิขสิทธิ์ทั้งหมดกี่ราย?

1

1 ระบุจำนวนเจ้าของลิขสิทธิ์

คำขอนี้มีตัวแทนเจ้าของลิขสิทธิ์หรือไม่?

ไม่

มี

จำนวนตัวแทนเจ้าของลิขสิทธิ์

1

2 ถ้ามีตัวแทนให้กดปุ่ม

พร้อมทั้งระบุจำนวนตัวแทน

ผู้ยื่นคำขอเป็นเจ้าของลิขสิทธิ์ หรือตัวแทนเจ้าของลิขสิทธิ์?

เจ้าของลิขสิทธิ์

ตัวแทนเจ้าของลิขสิทธิ์

กรุณาระบุข้อมูลเบื้องต้นเกี่ยวกับผู้ยื่นคำขอ

คำนำหน้า

ชื่อ

นามสกุล

นาย

ชื่อนิติบุคคล / หน่วยงาน หรือองค์กร

อีเมลที่สามารถติดต่อได้

เบอร์โทรศัพท์

4 กรอกข้อมูลเบื้องต้นเกี่ยวกับผู้ยื่นคำขอ
พร้อมทั้งระบุอีเมลที่สามารถติดต่อได้

ยื่นตอบต่อไป >

5

เบอร์โทร อีเมลล์ ต้องเป็นปัจจุบัน !!!

3 ระบุว่า ผู้ยื่นคำขอ เป็น
เจ้าของลิขสิทธิ์/ตัวแทน



1 เจ้าของลิขสิทธิ์
และตัวแทน



2 ผลงาน
และผู้สร้างสรรค์



3 สถานที่ติดต่อ
และส่งเอกสาร



4 ตรวจสอบหลักฐาน
และส่งคำขอแจ้งลิขสิทธิ์

กรณารายละเอียดเบื้องต้นเกี่ยวกับผลงานที่ขอแจ้งลิขสิทธิ์

ผลงานที่ต้องการจดทะเบียนมีจำนวนทั้งหมดกี่ชิ้น? (สูงสุด 100 ชิ้น)

1

ผลงานที่ต้องการจดทะเบียนมีผู้สร้างสรรค์ที่ราย? (สูงสุด 100 ราย)

1

ผลงานที่ต้องการแจ้ง เป็นผลงานประเภทใด? 5 วิธีการเลือกประเภท

ประเภทผลงานที่สร้างสรรค์

- วรรณกรรม
- นาฏกรรม
- ศิลปกรรม
- ดนตรีกรรม
- โสตทัศนวัสดุ
- ภาพยนตร์
- สิ่งบันทึกเสียง
- งานแพร่เสียงแพร่ภาพ
- งานอื่นใดอันเป็นงานในแผนกวรรณคดี แผนกวิทยาศาสตร์หรือแผนกศิลปะ

รายละเอียดผลงาน >

ปรับปรุงล่าสุดเมื่อ: 2023-08-19 21:00:06

1 เจ้าของลิขสิทธิ์
และตัวแทน

2 ผลงาน
และผู้สร้างสรรค์



3 สถานที่ติดต่อ
และส่งเอกสาร

4 ตรวจสอบหลักฐาน
และส่งคำขอแจ้งลิขสิทธิ์

กรุณารอกข้อมูลผลงานที่ต้องการแจ้งลิขสิทธิ์

+ เพิ่มผลงาน

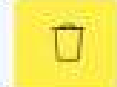

จำนวนผลงานทั้งหมด 1 ผลงาน

1. (ยังไม่ระบุชื่อผลงาน) **ระบุชื่อผลงาน**  

กรุณาระบุข้อมูลผู้สร้างสรรค์ผลงาน

+ เพิ่มผู้สร้างสรรค์

จำนวนผู้สร้างสรรค์ผลงาน 1 ราย

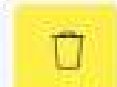
 (ยังไม่ระบุชื่อ)
ผู้สร้างสรรค์ร่วม ลำดับที่ 1  

สถานที่ติดต่อและจัดส่งเอกสาร >

ที่อยู่สำหรับจัดส่งเอกสาร ต้องเป็นปัจจุบัน !!!

ข้อมูลผู้สร้างสรรค์ผลงาน (ยังไม่ระบุ)

ผู้สร้างสรรค์ผลงานเป็นบุคคลเดียวกับเจ้าของลิขสิทธิ์ใช่หรือไม่ ไม่ใช่ ใช่

นามแฝงของผู้สร้างสรรค์ (หากมี)

บุคคลธรรมดา (ไทย) บุคคลธรรมดา (ต่างชาติ) นิติบุคคล ส่วนราชการ ไทย

คำนำหน้า ชื่อ นามสกุล

เลขประจำตัวประชาชน

อีเมล โทรศัพท์ โทรสาร

สถานที่ติดต่ออยู่ในประเทศใด? ประเทศไทย ต่างประเทศ (ระบุ)

ที่อยู่

คำขอแจ้งข้อมูลลิขสิทธิ์ ลข.01

เลขที่ใบนำส่งคำขอ 393403
สถานะปัจจุบัน: คำส่งกรอกข้อมูล
ปรับปรุงล่าสุดเมื่อ: 2020-02-09 13:04:48

กรุณาระบุข้อมูลสถานที่ในการติดต่อ และจัดส่งเอกสาร

สถานที่ติดต่อและจัดส่งเอกสาร

✎

⚠️ กรุณาระบุที่อยู่ติดต่อสถานที่ติดต่อและจัดส่งเอกสาร

วิธีการจัดส่งหนังสือรับรอง

กรุณาเลือกวิธีการจัดส่งใบรับรอง

มารับตัวตนเอง จัดส่งทางไปรษณีย์

การแจ้งเตือนทางอีเมล

ท่านต้องการรับการแจ้งเตือนทางอีเมลเกี่ยวกับทำขอหมายเลข 393403 หรือไม่

การยืนยันตัวตน

คำขอแจ้งข้อมูลลิขสิทธิ์ เลข.01

เลขที่ใบนำส่งคำขอ 393403
สถานะ:ปิจจุบัน: กำลังกรอกข้อมูล
ปรับปรุงล่าสุดเมื่อ: 2020-02-09 13:04:48

1 เจ้าของลิขสิทธิ์ และตัวแทน

2 ผลงาน และผู้สร้างสรรค์

3 สถานที่ติดต่อ และส่งเอกสาร

4 ตรวจสอบหลักฐาน และส่งคำขอแจ้งลิขสิทธิ์

กรุณาเลือกวิธีในการยืนยันตนของผู้ยื่นคำขอวิธีใดวิธีหนึ่งต่อไปนี้

DIP CA

ยืนยันตนผ่านระบบยืนยันตนแบบรวมศูนย์กลาง สำหรับผู้เคยลงทะเบียนยืนยันตนแบบรวมศูนย์กลางของกรมทรัพย์สินทางปัญญาแล้ว

ยื่นเรื่องด้วยตนเอง ผู้ยื่นคำขอต้องหลักฐานเอกสารต่อไปนี้เพื่อยืนยันตน ณ กรมทรัพย์สินทางปัญญา

- บัตรประชาชนของเจ้าของลิขสิทธิ์ตัวจริง
- QR Code ที่ได้รับจากอีเมลหลังยื่นเรื่อง
- หรือ เอกสารใบนำส่งคำขอ

ยืนยันตัวตน >

ตรวจให้แน่ใจก่อนกดส่งคำขอ !!!

คำขอแจ้งข้อมูลลิขสิทธิ์ เลข.01

เลขที่ใบนำส่งคำขอ 392499
สถานะ:ปิจจุบัน: กำลังกรอกข้อมูล
ปรับปรุงล่าสุดเมื่อ: 2020-01-19 12:42:25

1 เจ้าของลิขสิทธิ์ และตัวแทน

2 ผลงาน และผู้สร้างสรรค์

3 สถานที่ติดต่อ และส่งเอกสาร

4 ตรวจสอบหลักฐาน และส่งคำขอแจ้งลิขสิทธิ์

กรุณาตรวจสอบความถูกต้องของข้อมูลคำขอแจ้งข้อมูลลิขสิทธิ์ของท่าน

คำขอแจ้งข้อมูลลิขสิทธิ์ที่บุคคลอื่นตรวจสอบเอกสารในแฟ้มคำขอแจ้งข้อมูลลิขสิทธิ์และผลงานของข้าพเจ้าได้และขอรับรองว่ามีความถูกต้องและเป็นความจริงทุกประการและหลักฐานที่ส่งประกอบคำขอเป็นหลักฐานที่ถูกต้อง หากปรากฏภายหลังว่า ข้าพเจ้าไม่ได้เป็นเจ้าของลิขสิทธิ์หรือตัวแทนรับมอบอำนาจจากบุคคลดังกล่าว และก่อให้เกิดความเสียหายแก่บุคคลอื่นบุคคลใด หรือการแจ้งลิขสิทธิ์ดังกล่าวมีปัญหา ข้าพเจ้าขอเป็นผู้รับผิดชอบในความเสียหายที่เกิดขึ้นทุกประการ

หมายเหตุ

- การแจ้งข้อมูลลิขสิทธิ์ มีได้ก่อนถึงลิขสิทธิ์ได้ ตามกฎหมาย
- การดำเนินการตามคำขอนี้ ไม่ต้องเสียค่าธรรมเนียมใด ๆ เลย

ส่งคำขอแจ้งลิขสิทธิ์

การยืนยันตัวตนที่กรมฯ / สพจ.

- บุคคลธรรมดา สำเนาบัตรประจำตัวประชาชน
- นิติบุคคล สำเนาหนังสือรับรองนิติบุคคล (ไม่เกิน 6 เดือน)

Enforcement

การบังคับสิทธิในทรัพย์สินทางปัญญา

การบังคับใช้สิทธิในทรัพย์สินทางปัญญา



The poster features a black top section with a yellow exclamation mark icon and the word "CAUTION" in bold yellow letters. Below this is a yellow background with a black and yellow striped border at the top and bottom. The text "จดทะเบียนทรัพย์สินทางปัญญา แต่โดนละเมิด!!" is written in black and red. The IPAC logo (Intellectual Property Advisory Center) is shown in white and red. A black box at the bottom contains the text "มีคำตอบ" in white. The central illustration includes a glowing lightbulb, a pencil, a pen, gears, and colorful arrows.

! CAUTION

จดทะเบียน
ทรัพย์สินทางปัญญา
แต่โดนละเมิด!!

IPAC
INTELLECTUAL PROPERTY ADVISORY CENTER

มีคำตอบ

- หลักการ
 - การรักษาสิทธิ (IP Maintenance)
 - การต่ออายุ
 - การชำระค่าธรรมเนียม
 - Use it or Lose it!
 - การเฝ้าระวัง (IP Surveillance)
 - การติดตาม และการดำเนินคดี
- ขั้นตอนการดำเนินการ หากถูกละเมิด
 - ยื่น notice
 - โกล่เกลี่ย IP ทุกประเภท
 - กรมฯ มีบริการโกล่เกลี่ย (Offline/Online/Hybrid)
 - ติดต่อกลุ่มโกล่เกลี่ย
 - กรอกฟอร์มโกล่เกลี่ย
 - ส่งหลักฐานที่เกี่ยวข้อง (หนังสือแจ้งเตือน/ contact อีกฝ่าย/ หลักฐานการละเมิด)
 - กรมฯ ดำเนินการนัดหมาย และมี พชช. เป็นประธาน
 - จัดทำบันทึกข้อตกลงร่วมกัน
 - ตัวอย่าง - คาเฟ่ ละเมิดเครื่องหมายการค้า โกล่เกลี่ยสำเร็จ

OFFLINE

1. ผปก. รวบรวมหลักฐานการละเมิด
2. ติดต่อศูนย์  IPAC
INTELLECTUAL PROPERTY ADVISORY CENTER
3. IPAC ประสานกองป้องปรามการละเมิด
ทรัพย์สินทางปัญญา (ปป.)
กรมทรัพย์สินทางปัญญา
4. ส่งเรื่องต่อให้กองบังคับการปราบปราม
การกระทำความผิดเกี่ยวกับอาชญากรรม
ทางเศรษฐกิจ (ปอศ.)

ONLINE

1. ติดต่อแพลตฟอร์มออนไลน์

MOU คู่มครองทรัพย์สินทางปัญญาบนอินเทอร์เน็ต



Lazada



JD CENTRAL

2. รายงานตามช่องทางของแพลตฟอร์มออนไลน์

3. ติดต่อกระทรวงดิจิทัลเพื่อเศรษฐกิจและสังคม (DE)
กองป้องกันและปราบปรามการกระทำความผิดทางเทคโนโลยี
สารสนเทศ

สามารถขอรับ
คำปรึกษาได้ที่



INTELLECTUAL PROPERTY ADVISORY CENTER



เรียบเรียงจาก DIP



หากโลกนี้

ไม่มีการคุ้มครองทรัพย์สินทางปัญญา

จะเกิดอะไรขึ้น?

Intellectual Property



IPAC



@ip_ipac



ip_ipac



@ip_ipac

1

ไม่มีการค้นคว้า ไม่มีพัฒนาการทางวิทยาศาสตร์ ไม่มีเทคโนโลยี
■ และไม่มีนวัตกรรมใหม่

เพราะนักวิทยาศาสตร์ นักวิจัย นักคิด นักประดิษฐ์ไม่มีแรงจูงใจในการคิดค้น พัฒนาสิ่งใหม่ ๆ
เพราะคิดค้นแล้วไม่มีสิทธิในผลงานของตนเอง ผู้อื่นลอกเลียนแบบได้ ทำตามได้ ใช้ประโยชน์
ทางพาณิชย์ได้

ถ้าไม่มีกฎหมายทรัพย์สินทางปัญญาคุ่มครองสิทธิบัตร

ให้นักวิทยาศาสตร์ และนักประดิษฐ์ เราคงจะไม่รู้จักชื่อของโรคระบาดโควิด -19

และยังไม่มีวัคซีนให้ฉีดกันในวันนี้

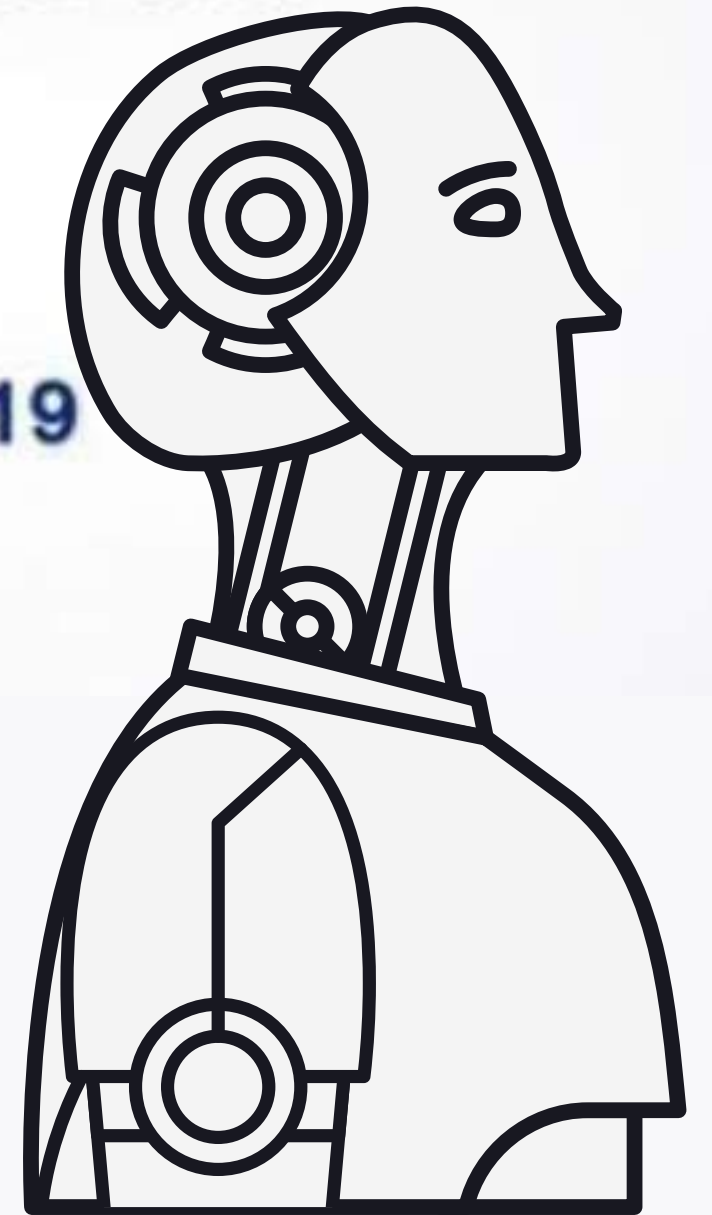
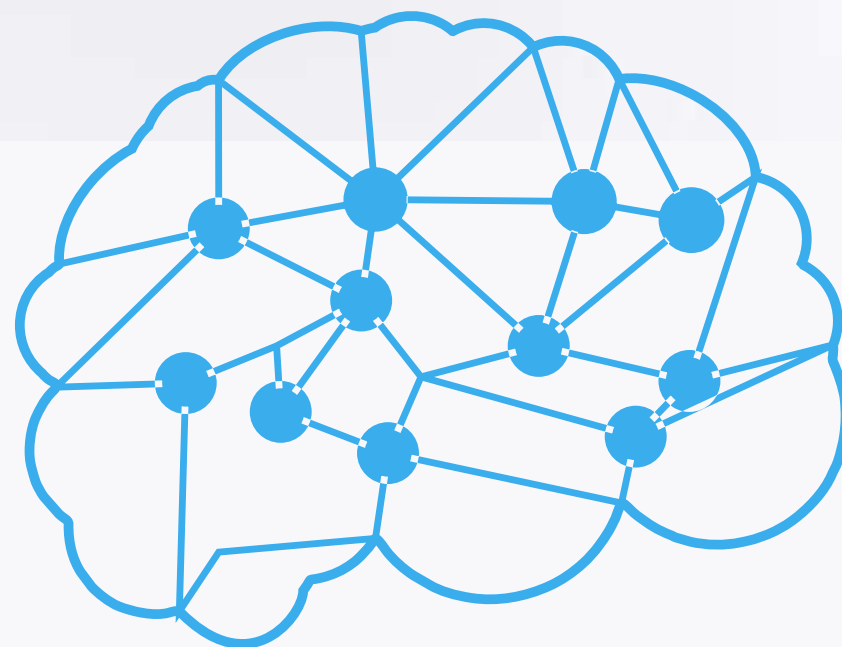

2

■ ไม่มีเครื่องอำนวยความสะดวก

ไม่มีอุปกรณ์ที่ช่วยอำนวยความสะดวกในชีวิตประจำวัน อย่างโทรศัพท์มือถือ เครื่องซักผ้า เครื่องชงกาแฟ รถยนต์ ฯลฯ เพราะไม่มีบริษัทไหนเห็นความจำเป็น ในการพัฒนานวัตกรรม ไม่ต้องลงทุนคิดค้น ไม่ต้องมีเอกสารเพื่อสร้างแต้มต่อ ในการแข่งขัน และไม่ต้องออกสินค้าใหม่ทุกปี

ถ้าไม่มีกฎหมายทรัพย์สินทางปัญญาคุ่มครองการพัฒนาสินค้า

เราอาจจะยังคงใช้ชีวิตอยู่ในยุคหินอยู่ก็เป็นได้

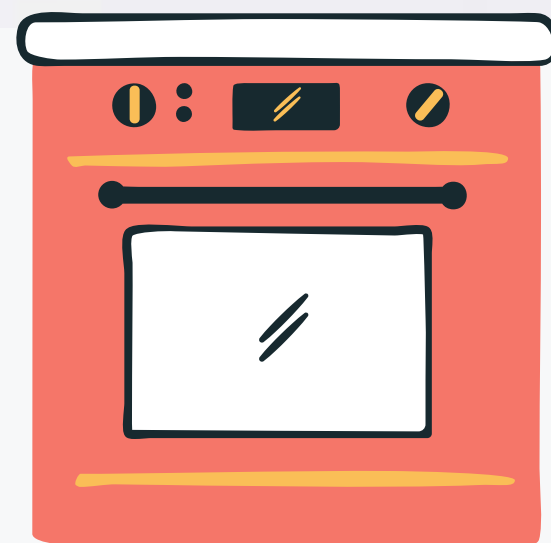
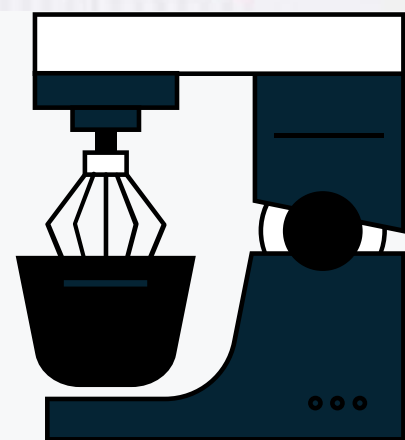
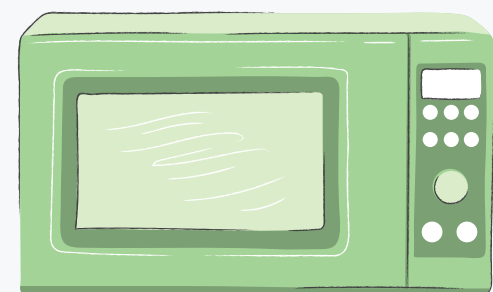
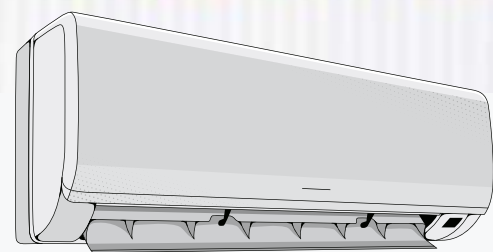

3

■ ทุกคนอยู่ด้วยความหวาดระแวง

สินค้าปลอมระบาดไปทั่วโลก เพราะใครก็สามารถผลิตสินค้าลอกเลียนแบบ เครื่องหมายค้าໂໜດก็ได้
วางขายที่ໂໜດก็ได้ ไม่มีมาตรฐานในการควบคุมคุณภาพ ผู้บริโภคไม่มีทางรู้ว่า สินค้าที่ซื้อมานั้น
เป็นของแท้หรือของปลอม

**ถ้าไม่มีกฎหมายทรัพย์สินทางปัญญาเพื่อคุ้มครองเครื่องหมายการค้า
เราอาจต้องอาศัย การสวดมนต์ภาวนาขอให้อ้อได้งองแท้กันทุกวัน**

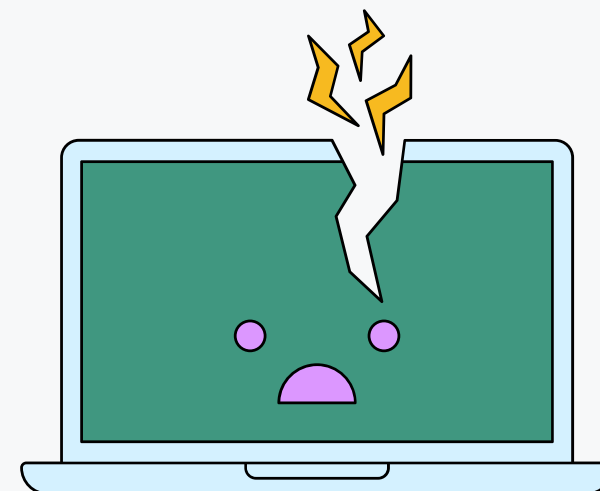
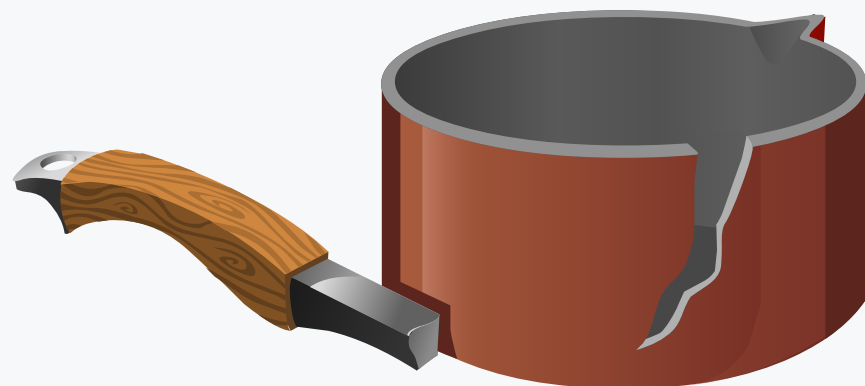

4 ■ ไม่มีหนังสือให้ความรู้และสื่อบันเทิง

ไม่มีนักเขียน นักแต่งเพลง นักดนตรี นักร้อง นักเขียนบทละคร นักแสดง และนักสร้างสรรค์อื่น ๆ อีกมากมาย เพราะคิดเขียนมาก็ไม่มีสิทธิ์ในผลงานของตนเอง ไม่สามารถสร้างรายได้ ไม่มีสิทธิ์ในการใช้ประโยชน์ทางพาณิชย์ และไม่มีสำนักพิมพ์ หรือผู้อำนวยความสะดวกสร้างที่อยากจะลงทุน เพื่อสร้างสื่อใดๆให้เราได้เลือกอ่านเลือกชม

ถ้าไม่มีกฎหมายทรัพย์สินทางปัญญาคุ่มครองลิขสิทธิ์ โลกใบนี้คงขาดแคลนทั้งความรู้ และความบันเทิง



5 ■ เศรษฐกิจพังพินาศ

ถ้าไม่มีกฎหมายคุ้มครองทรัพย์สินทางปัญญา ก็จะไม่มีการลงทุน นักคิด นักประดิษฐ์ นักสร้างสรรค์ และ startup ก็จะไม่เกิด **ไม่มีการสร้างรายได้ ไม่มีการจ้างงาน ไม่มีการจับจ่าย ไม่มีการขับเคลื่อนทางเศรษฐกิจ** เราอาจไม่มีแรงกระตุ้นในการทำงานกันอีกต่อไป



Q & A



INTELLECTUAL PROPERTY ADVISORY CENTER
ศูนย์ให้คำปรึกษาด้านทรัพย์สินทางปัญญา

Meet
You
MoreTalk
To You
More



เจอกันได้มากขึ้น ปรึกษากันได้มากขึ้น



รัศมี ภูมมะภูติ

นักวิชาการพาณิชย์ชำนาญการ

ประวัติการศึกษา

- ปริญญาตรี บริหารธุรกิจ (การบัญชี) มหาวิทยาลัยราชภัฏลำปาง
- ปริญญาโท บริหารธุรกิจมหาบัณฑิต มหาวิทยาลัยราชภัฏลำปาง

ประวัติการทำงาน

- 5 พ.ย. 2555 - 19 ม.ค. 2558 กลุ่มส่งเสริมสนับสนุนธุรกิจ สำนักงานพาณิชย์จังหวัดสุโขทัย
- 20 ม.ค. 2548 - 15 มี.ค. 2560 กลุ่มยุทธศาสตร์และแผนงาน สำนักงานพาณิชย์จังหวัดพะเยา
- 16 มี.ค. 2560 - ปัจจุบัน กลุ่มทะเบียนธุรกิจและอำนวยความสะดวกทางการค้า สำนักงานพาณิชย์จังหวัดพิษณุโลก

ประกาศนียบัตร

- หลักสูตรนายทะเบียนระดับต้น กระทรวงพาณิชย์
- หลักสูตรนายทะเบียนระดับเข้มข้น กระทรวงพาณิชย์
- หลักสูตรการให้บริการทรัพย์สินทางปัญญาสำหรับสำนักงานพาณิชย์จังหวัด
- หลักสูตรภาษาจีนและศึกษาดูงานสำหรับข้าราชการ สถาบันพระปกเกล้า

วิทยากร

- โครงการ หมุนเงินทุน ตัดเครื่องธุรกิจ SMEs ไทย
- Update ความรู้งานบัญชียุคใหม่ และการจดทะเบียนตั้งนิติบุคคล
- การจดทะเบียนนิติบุคคล โครงการยกระดับแปลงใหญ่ด้วยเกษตรสมัยใหม่
- การจดทะเบียนนิติบุคคล โครงการศูนย์ปฏิรูปอุตสาหกรรม 4.0
- การจัดทำบัญชีค่าใช้จ่ายในการเลือกตั้งสมาชิกผู้แทนราษฎรแบบแบ่งเขตพิษณุโลก
- ทิศทางของตลาดเกษตรกร โครงการสร้างรายได้และพัฒนาการเกษตรแก่ชุมชน เพื่อบรรเทาปัญหาภัยแล้ง
- ยกระดับผลิตภัณฑ์ชุมชน โครงการส่งเสริมเครือข่ายองค์ความรู้ KBO (Knowledge – Based OTOP)



สุดาพร เดียวสกุล

นักวิชาการพาณิชย์ ด้านบัญชี

ประวัติการศึกษา

- ปริญญาตรี บริหารธุรกิจ (การบัญชี) มหาวิทยาลัยราชภัฏพิบูลสงคราม จังหวัดพิษณุโลก

ประวัติการทำงาน

8 ก.พ. 2553 - ปัจจุบัน นักวิชาการพาณิชย์(ด้านบัญชี)
กลุ่มทะเบียนธุรกิจและอำนวยความสะดวกทางการค้า สำนักงานพาณิชย์จังหวัดพิษณุโลก

ประกาศนียบัตร

หลักสูตรการให้บริการทรัพย์สินทางปัญญาสำหรับสำนักงานพาณิชย์จังหวัด

วิทยากร

- โครงการอบรมและติดตามผลการจดทะเบียนพาณิชย์ตาม พ.ร.บ.ทะเบียนพาณิชย์ พ.ศ. 2499 ให้กับองค์กรปกครองส่วนท้องถิ่น 102 แห่งในจังหวัดพิษณุโลก
 - โครงการตรวจสอบบัญชีร่วมกับสถาบันการศึกษา Young & Smart Accountant
 - โครงการตรวจติดตามสำนักงานบัญชีคุณภาพที่ผ่านการรับรองคุณภาพโดยกรมพัฒนาธุรกิจการค้า
- กระทรวงพาณิชย์

