

# MXA076 5 CHANNEL MULTIFUNCTION SWITCH

## MXA076 สวิตช์ไฟเอนกประสงค์ 5 ช่อง

This 5 channel multifunction switch is used to control the electrical appliances and priority testing game.

### FEATURES

- Power supply : 12VDC.
- Consumption : 200mA.
- There are 3 operational modes, ON-OFF or Push-on Push-off switch, one channel working (channel changeable), and one channel working (other channel not work).
- Loading : 300W per channel.
- PCB dimensions : 3.82x2.95 in.

### CONNECTING POINTS

- 12VDC point to be connected to power supply.
- 1st to 5th channels to be connected to load.
- 220 point to be connected to power supply of load.
- IDE point to be connected to the AVR programmer.
- LED6 is showing POWER of the circuit.

### USING MODE 1 (ON-OFF OR PUSH-ON PUSH-OFF)

Selection of this mode when using over one channel at the same time.

### SETTING

- 1.Press switch SW7 until LED1 is light.
- 2.Press switch SW1-SW5 only one. LED will be light for showing the previous setting of each channel. With LED on is ON-OFF status but LED off is Push-on Push-off status.

- 3.Press switch SW1-SW5 for changing or setting each channel.
- 4.Press switch SW6 for exit, LED1 will blink three times.

### USING

- 1.Press switch SW7 until LED1 is lighted on and then press switch SW6, LED1 is lighted off.
- 2.Press switch SW1-SW5 for control each channel.
- 3.If circuit is working in Mode 1, proceed to step 2.

### USING MODE 2 (ONE CHANNEL WORKING, CHANNEL CHANGEABLE)

Selection of this Mode when using only one channel (channel changeable).

- 1.Press switch SW7 until LED2 is lighted on and then press switch SW6, LED2 is lighted off.
- 2.Press switch SW1-SW5 only one for control channel.
- 3.If circuit is working in Mode 2, proceed to step 2.

### USING MODE 3 (ONE CHANNEL WORKING, OTHER CHANNEL NOT WORK)

Selection of this Mode when using for priority testing game.

- 1.Press switch SW7 until LED3 is lighted on and then press switch SW6, LED3 is lighted off.
- 2.If any switch is hold on one channel, other channels will not work.
- 3.If you want to stop the game, press switch SW6, LED will be lighted off.
- 4.If circuit is working in Mode 3, proceed to step 2.

MXA076 สามารถประยุกต์การใช้งานได้หลายอย่าง เช่น ใช้ควบคุมการเปิดปิดอุปกรณ์ไฟฟ้า, เกมสล็อตทดสอบการแข่งขันต่างๆ ฯลฯ

### คุณสมบัติ

- ใช้ไฟเลี้ยงวงจร 12 โวลต์ดีซี กินกระแสสูงสุดประมาณ 200 มิลลิแอมป์
- สามารถเลือกการทำงานได้ 3 รูปแบบ คือ เลือกเปิด-ปิดหรือกดติดปล่อยดับเลือกการทำงานช่องเดียว สลับช่องได้ และเลือกการทำงานช่องเดียว ไม่มีการสลับช่อง
- สามารถต่อกับเครื่องใช้ไฟฟ้าได้ประมาณ 300 วัตต์ ต่อช่อง
- ขนาดแผ่นวงจรพิมพ์ 3.82x2.95 นิ้ว

### จุดต่อใช้งาน

- จุด 12V เป็นจุดรับแรงดัน
- จุด 1, 2, 3, 4 และ 5 เป็นจุดต่อเครื่องใช้ไฟฟ้าที่ต้องการควบคุม
- จุด 220 เป็นจุดต่อไฟ 220 โวลท์เอซี
- จุด IDE เป็นจุดต่อสำหรับเครื่องโปรแกรม
- LED6 เป็นไฟ POWER

### การใช้งานรูปแบบที่ 1 (เปิด-ปิดหรือกดติด-ปล่อยดับ)

รูปแบบนี้เหมาะสำหรับใช้ควบคุมการเปิดปิดอุปกรณ์ไฟฟ้าหลายๆ ช่อง ในเวลาเดียวกัน

### การตั้งค่า

- 1.กดสวิตช์ SW7 จนกระทั่ง LED1 ติด
- 2.กดสวิตช์ SW1-SW5 ตัวใดตัวหนึ่ง ตัว LED จะติด เพื่อแสดงการตั้งค่าเดิมของแต่ละช่อง ถ้า LED ช่องไหนติด แสดงว่า ช่องนั้นเป็นแบบเปิด-ปิด และ

- ช่องที่ LED ไม่ติด เป็นแบบกดติด-ปล่อยดับ
- 3.กดสวิตช์ SW1-SW5 เพื่อเปลี่ยนแปลงหรือตั้งการทำงานแต่ละช่องตามต้องการ
  - 4.กดสวิตช์ SW6 LED1 จะกระพริบ 3 ครั้ง แล้วดับ เพื่อออกจากการตั้งค่า

### การใช้งาน

- 1.กดสวิตช์ SW7 จนกระทั่ง LED1 ติด แล้วกดสวิตช์ SW6 ตัว LED1 จะดับ
- 2.กดสวิตช์ SW1-SW5 เพื่อสั่งการทำงาน ตามต้องการ
- 3.ถ้าวางจอรูปร่างที่ 1 อยู่แล้ว ให้ข้ามขั้นตอนที่ 1

### การใช้งานรูปแบบที่ 2 (เลือกการทำงานช่องเดียว สลับช่องได้)

รูปแบบนี้เหมาะสำหรับใช้ควบคุมการเปิดปิดอุปกรณ์ไฟฟ้าช่องใดช่องหนึ่งเพียงช่องเดียว

- 1.กดสวิตช์ SW7 จนกระทั่ง LED2 ติด แล้วกดสวิตช์ SW6 ตัว LED2 จะดับ
- 2.กดสวิตช์ SW1-SW5 ตัวใดตัวหนึ่งตามช่องที่ต้องการ เพื่อสั่งให้ช่องนั้นๆ ทำงาน
- 3.ถ้าวางจอรูปร่างที่ 2 อยู่แล้ว ให้ข้ามขั้นตอนที่ 1

### การใช้งานรูปแบบที่ 3 (เลือกการทำงานช่องเดียว ไม่มีการสลับช่อง)

รูปแบบนี้เหมาะสำหรับการเล่นเกมสล็อตทดสอบการแข่งขันต่างๆ

- 1.กดสวิตช์ SW7 จนกระทั่ง LED3 ติด แล้วกดสวิตช์ SW6 ตัว LED3 จะดับ
- 2.กดสวิตช์ SW1-SW5 สวิตช์ตัวใดก่อนช่องนั้นจะทำงาน ส่วนช่องที่เหลือจะไม่สามารถกดให้ทำงานได้
- 3.ถ้าวางจอรูปร่างที่ 3 อยู่แล้ว ให้ข้ามขั้นตอนที่ 1
- 4.ถ้าวางจอรูปร่างที่ 3 อยู่แล้ว ให้ข้ามขั้นตอนที่ 1

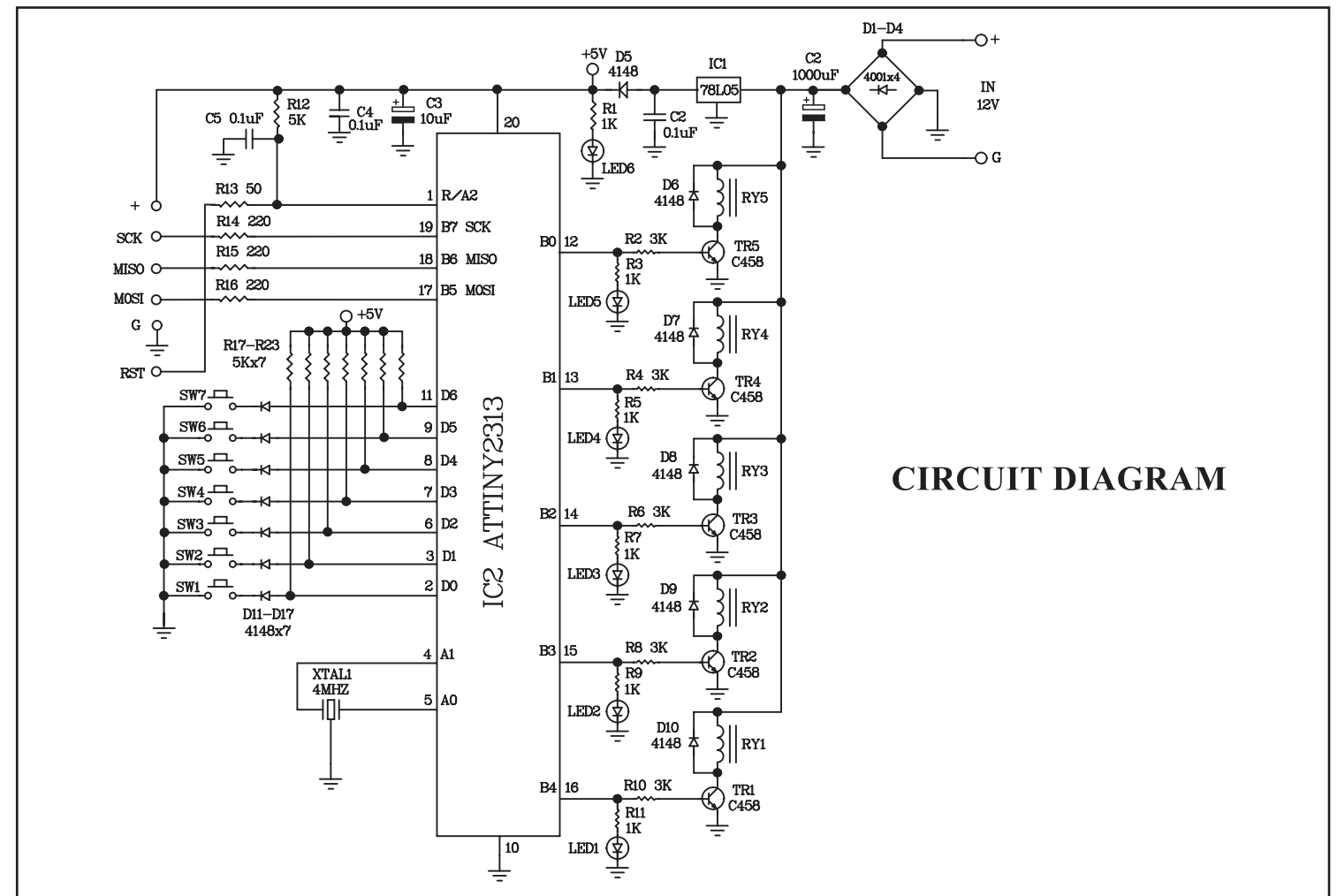

CIRCUIT DIAGRAM

## INSTALLATION OF THE 5 CHANNEL MULTIFUNCTION SWITCH CIRCUIT

