

วาล์วตั้งกิโลน้ำแบบเทอร์โมไดนามิค

Model: รุ่น P65SRN (วาล์วตั้งกิโลน้ำแบบเทอร์โมไดนามิค พร้อมระบุบายอากาศปรับการทำงานตามอุณหภูมิ)

คุณลักษณะ

สามารถถอดซ่อมแซมหน้างานสำหรับงานท่อเมนไลน์ความดันสูง มีให้เลือกทั้งตัวเป็นคาร์บอนสตีล หรือจะเป็นสแตนเลสสตีล

1. ชุดอุปกรณ์วาล์วสามารถถอดเปลี่ยนหน้างานได้
2. มีฉนวนกันอากาศ จึงช่วยลดปัญหาเรื่องการขาดปริมาณไอน้ำหล่อเลี้ยงตามรอบ
3. แผ่นโลหะกลมที่วางทับจะช่วยให้ไอน้ำถูกปิดกั้นอย่างสนิท โดยปราศจากอากาศค้างภายใน
4. มีตัวกรองภายในอุปกรณ์ จึงหมดปัญหาเรื่องของการบริการ
5. กลไกแหวนโลหะคู่ทำหน้าที่ระบายอากาศได้เร็วตามสภาวะอุณหภูมิที่เปลี่ยนไป
6. ผิวงานอุปกรณ์เป็นสแตนเลสหนาแครง



ข้อมูลและรายละเอียด

Model	P65SRN				
Body Material					
Connection	Screwed	S.Welded	Flanged	Screwed	S.Welded
Size (mm)	15, 20, 25				
Maximum Operating Pressure (MPaG) PMO	65				
Minimum Operating Pressure (MPaG)	0.03				
Maximum Operating Temperature (°C) TMO	425				
Maximum Allowable pressure (MPaG) PMA**	10.7 @ 40°C		11.6 @ 40°C		
Maximum Allowable Temperature (°C) TMA**	425 @ 6.5 MPaG		550 @ 6.0 MPaG		
Maximum Back Pressure	80% of Inlet Pressure				

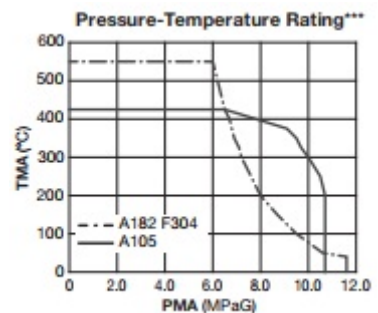

*Contact TLV for optional flanged stainless steel model

1MPa = 10.197 kg/cm²

**PRESSURE SHELL DESIGN CONDITIONS (NOT OPERATING CONDITIONS)

***This Rating Graph is based on Allowable Stress Values of ASTM-Materials at each temperature.

CAUTION : To avoid abnormal operation, accidents of serious injury, Do Not use this product outside of the specification range. Local regulations may restrict the use of this product to below the conditions quoted.

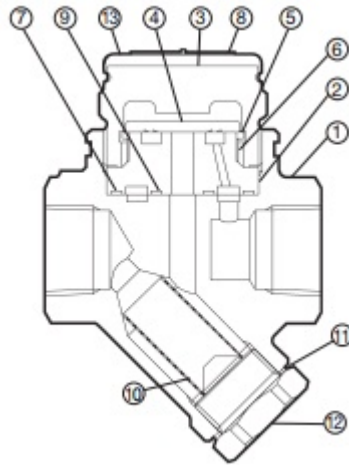

No.	Description	Materials	JIS	ASTM/AISI*
1	Body	See Specifications table for available materials		
2 (R)	Module Valve Seat	Stainless Steel	SUS440C	AISI440C
3 (R)	Cover	Stainless Steel	SUS420F2	AISI420F2
4 (R)	Disc	Stainless Steel	SUS440C	AISI440C
5 (R)	Disc Holder Ring	Stainless Steel	SUS630	AISI630
6 (R)	Air Vent Ring	Bimetal	-	-
7 (MR)	Outer Module Gasket	Graphite/Stainless Steel	-/SUS316L	-/AISI316L
8 (R)	Nameplate	Stainless Steel	SUS304	AISI304
9 (MR)	Inner Module Gasket	Graphite/Stainless Steel	-/SUS316L	-/AISI316L
10 (R)	Screen inside/outside	Stainless Steel	SUS304/430	AISI304/430
11 (MR)	Screen Holder Gasket	Soft Iron	SUYP	AISI1010
		Stainless Steel**	SUS316L	AISI316L
12	Screen Holder	Cast Stainless Steel	-	A351 Gr.CF8
13 (R)	Cap	Stainless Steel	SUS304	AISI304
14	Socket*** (25mm Socket Welded)	Carbon Steel	-	A105
		Stainless Steel**	SUS304	AISI304
15	Flange***	Carbon Steel	-	A105

*Equivalent material **For models with stainless steel body ***Shown on reverse

Replacement kits available: (M) maintenance parts, (R) repair parts

ขนาดสินค้า

P65SRN Screwed* (แบบเกลียว)

(mm)

Size	L	H	H1	Weight (kg)
15	80	120	62	1.2
20				
25	88	125		1.4

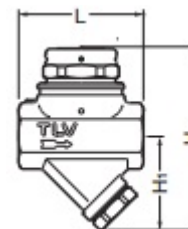

*Rc (PT), other standards available

P65SRN Socket Welded (แบบสามเชื่อม)

(mm)

Size	L	H	H1	φD	φC	h	Weight (kg)
15	80	120	62	30	22.2	13	1.2
20	88	125		44	27.7		1.4
25	150			50	34.5	14	1.7

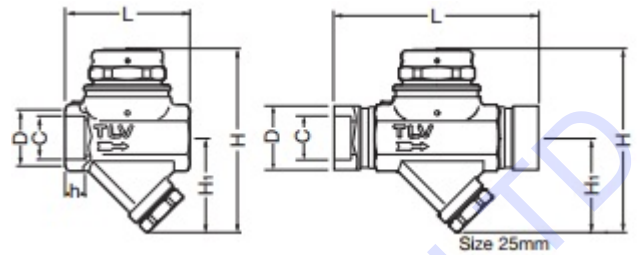

P65SRN Flanged (แบบหน้าแปลน)

(mm)

Size	L				H	H1	Weight* (kg)
	ASME Class						
	150RF	300RF	600RF	900RF			
15	140	140	140	170	120	62	5.7
20	165	165	165	195			7.1
25	210	210	210	220			10

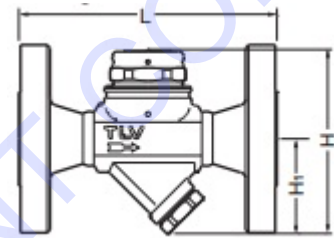

Other standards available, but length and weight may vary

*Weight is for Class 900RF

KRUNG THAI EQUIPMENT