

บอลวาล์วทองเหลือง: Model 600RC (บอลวาล์วทองเหลือง คลาส 600 ปอนด์)

แบบบูรเต็ม, 2ชั้น, สเต็มถุกออกแบบ มีก้านรั้วที่ก้านวาล์ว, ปลายข้อต่อเกลียวใน

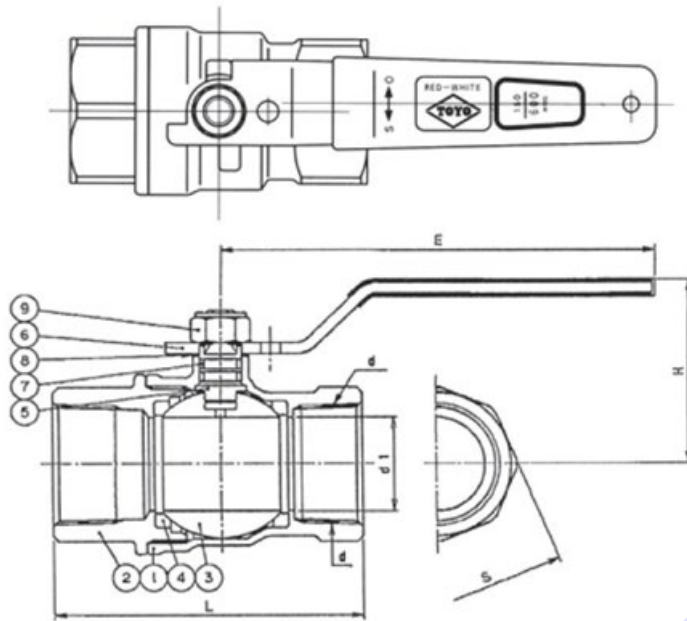

MSS Specification Valves

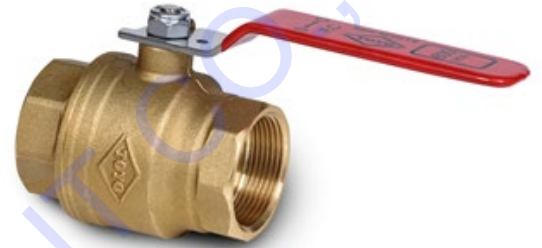

Material (ชิ้นส่วน และชนิดของวัสดุที่ใช้)

No.	Name of parts	ASTM Specification	
1	Body	Forged brass	C3771BE
2	Cap	Forged brass	C3771BE
3	Ball	Forged brass (Hard chromium plated)	C3771BE
4	Stem	Forged brass	C3604BD
5	Seat	PTFE	PTFE
6	Lever handle	¼ - 2	Stainless steel
		2 ½ - 3	Steel*
7	"O" Ring	FKM	FKM
8	Thrust washer		PBT
			REINFORCED PTFE
9	Handle nut	Steel wire*	SS400
10	Plate	Stainless Steel	A1050P

Dimension (ขนาด)

Unit : mm.

SIZE	D	D1	H	L	E	S	MASS (Kg)	Q'ty
¼	Rc ¼	10	37	50	70	20	0.13	
3/8	Rc 3/8	10	37	50	70	22	0.12	
½	Rc ½	15	40	65	80	26	0.20	
¾	Rc ¾	20	44	68	80	32	0.30	
1	Rc 1	25	50	79	110	39	0.52	
1 ¼	Rc 1 ¼	32	55	86	110	48	0.64	
1 ½	Rc 1 ½	40	65	96	150	55	1.10	
2	Rc 2	50	72	109	150	68	1.70	
2 ½	Rc 2 ½	65	100	138	200	84	4.00	
3	Rc 3	76	112.5	167	300	99	6.50	

แรงดัน

ใช้งานที่ 600 ปอนด์ ต่อตารางนิ้ว สำหรับ น้ำ, น้ำมัน, แก๊ส

Working pressure Non-shock		Test pressure	
Saturated steam	Cold water, Oil, Gas	Shell (Water)	Seat (Air)
Psig 150	600	900	80
Bar 10.3	41.4	62.1	5.5

- Note : 1. End threads conform to the American or British standard pipe threads.
2. These valves conform to the requirements of MSS SP-100.
*Design and materials are subject to change without notice.

KRUNG THAI EQUIPMENT CO., LTD.