

สวิงเช็ควาล์วทองเหลือง: Model 236A (สวิงเช็ควาล์วทองเหลือง คลาส 125 ปอนด์)

แบบสวิง, ทรงตัววาย, ฝาเกลียว, ลึ้นทองเหลืองยึดตัวพิน, ปลายข้อต่อเกลียวใน

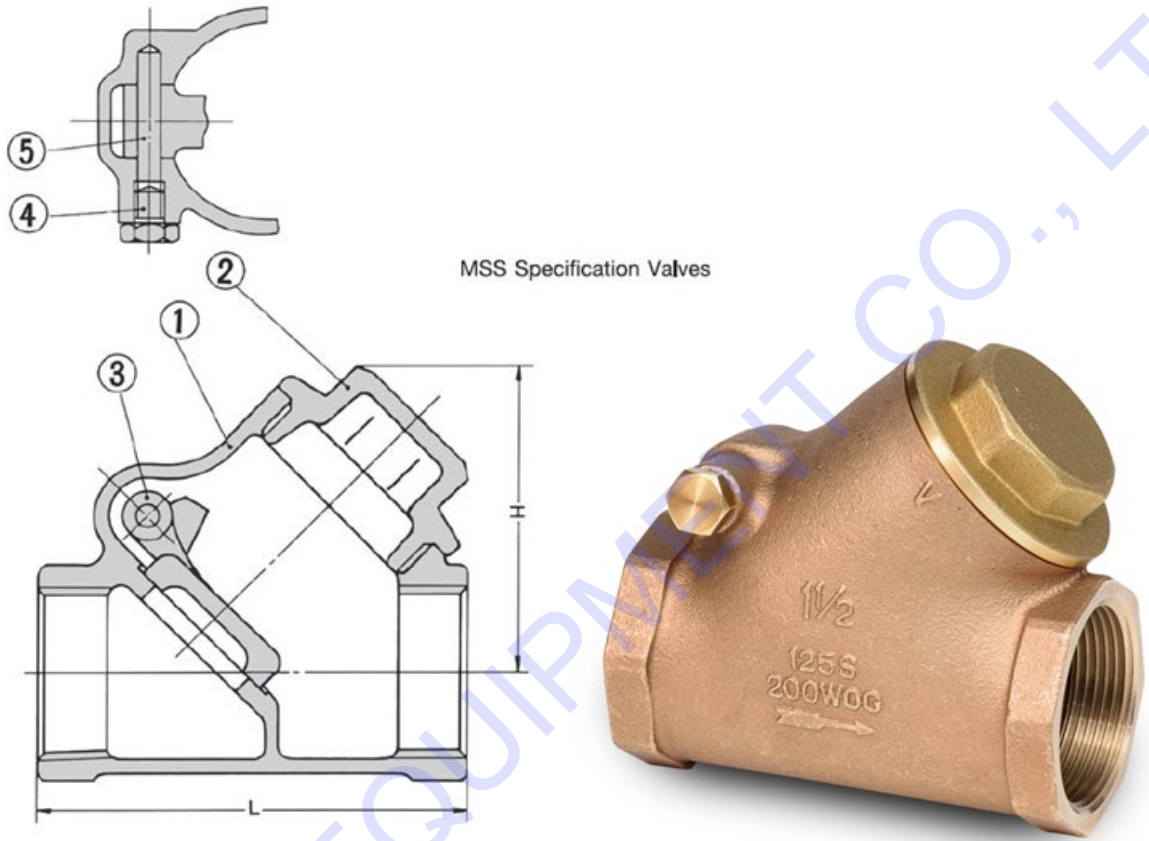

ชิ้นส่วน และชนิดของวัสดุที่ใช้

No.	Name of parts	ASTM Specification	
1	Body	Cast bronze	B62-C83600
2	Cap	Cast bronze	B62-C83600
3	Disc	Cast bronze	B62-C83600
4	Plug	Brass rod	B16-C36000
5	Hanger pin	Copper alloy rod*	B21-C37940

*Resist Dezincification Material (Toyo copper alloy Pat. No. 845351)

ขนาด

Mark	Size	¼	3/8	½	¾	1	1 ¼	1 ½	2	2 ½	3	4
	L	in.	2.20	2.20	2.20	2.76	3.15	3.78	4.33	5.04	6.14	7.24
mm.		56	56	56	70	80	96	110	128	156	184	232
H	in.	1.65	1.65	1.65	1.97	2.28	2.72	3.19	3.86	4.69	5.47	6.85
	mm.	42	42	42	50	58	69	81	98	119	139	174

น้ำหนัก

lbs	0.46	0.44	0.57	0.95	1.34	2.11	3.08	4.99	8.71	12.50	24.16
Kgs	0.28	2.27	0.26	0.43	0.61	0.96	1.40	2.27	3.96	5.68	10.98

แรงดัน

ใช้งานที่ 200 ปอนด์/ตารางนิ้ว สำหรับ น้ำ, น้ำมัน, แก๊ส

Working pressure Non-shock		Test pressure	
Saturated steam	Cold water, Oil, Gas	Shell (Water)	Seat (Air)
Psig 125	200	300	50
Bar 8.6	13.8	20.7	3.5

- Note : 1. End threads conform to the American, British or Germany standard pipe threads.
2. These valves conform to the requirements of MSS SP-80.
*Design and materials are subject to change without notice.