

## วาล์วตัดไอน้ำแบบลูกลอยอิสระ

Model: รุ่น J7X (วาล์วตัดไอน้ำแบบลูกลอยอิสระ พร้อมกับระบายอากาศแบบทำงานแปรผันตามอุณหภูมิ)

### คุณลักษณะพิเศษ

เป็นวาล์วตัดไอน้ำเหล็กหล่อ ที่มีความทนทานเชื่อถือได้ พร้อมการปิดที่สนิท เหมาะสำหรับใช้กับอุปกรณ์งานที่มีขนาดกลาง

1. การเคลื่อนที่แบบอิสระด้วยตัวของลูกบอลเอง ทำให้มีความต่อเนื่องในการระบายที่ราบรื่น, ของเหลวหรือน้ำที่ถูกปล่อยทิ้งจึงอยู่ในอัตราเร่งที่ต่ำ เนื่องด้วยค่าการทำงานที่แปรผันตามปริมาณ
2. เพียงชั้นส่วนเดียวที่มีการเคลื่อนไหว คือตัวลูกบอลลอยอิสระทำให้เป็นการป้องกันการสึกหรออย่างดีที่สุดสำหรับอุปกรณ์ และยืดอายุงานได้นานขึ้น ไม่ต้องกังวลเรื่องการบำรุงรักษา
3. แผ่นสเตนเลสขนาดเล็กที่ทำงานตามอุณหภูมิ หรือเรียกอีกอย่างว่า X-element ด้วยคุณลักษณะพิเศษแบบ “ปล่อยผ่าน” จะทำงานโดยไล่อากาศออกแบบอัตโนมัติจนกระทั่งใกล้ถึงจุดอุณหภูมิของไอน้ำ
4. ด้วยตัวกรองด้านในที่มีพื้นที่มาก ทำให้แน่ใจได้ถึงการทำงานที่จะไม่ติดขัดไปอีกนาน
5. ง่ายต่อการบำรุงรักษาทำความสะอาด ชั้นส่วนภายในสามารถถอดเปลี่ยนหน้างาน ลดปัญหาค่าบำรุงรักษา



### ข้อมูล และรายละเอียดสินค้า

Model	J57X	J7X
Connection	Screwed	Flanged
Size (mm)	25, 40	20, 25, 32, 40, 50
Orifice No.	2.5, 5, 10, 14, 16	
Maximum Operating Pressure (MPaG) PMO	0.25, 0.5, 1.0, 1.4, 1.6	
Maximum Differential Pressure (MPa) ΔPMX	0.25, 0.5, 1.0, 1.4, 1.6	
Minimum Operating Pressure (MPaG)	0.01	
Maximum Operating Temperature (°C) TMO	220	
Subcooling of X-element Fill (°C)	Up to 6	
Type of X-element	B	

PRESSURE SHELL DESIGN CONDITIONS (NOT OPERATING CONDITIONS): 1MPa = 10.197 kg/cm<sup>2</sup>

Maximum Allowable Pressure (MPaG) PMA: 1.6

Maximum Allowable Temperature (°C) TMA: 220

**CAUTION :** To avoid abnormal operation, accidents of serious injury, Do Not use this product outside of the specification range. Local regulations may restrict the use of this product to below the conditions quoted.

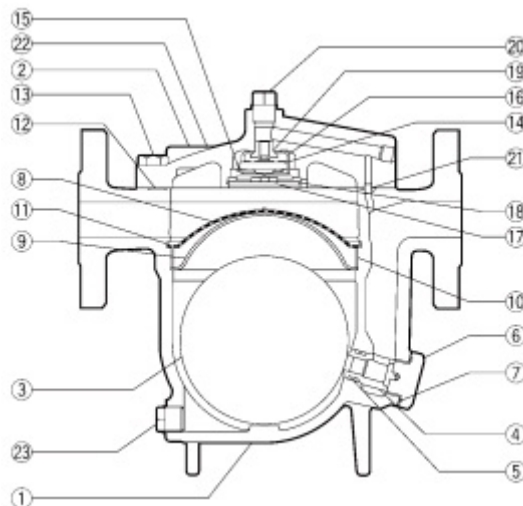

No.	Description	Materials	JIS	ASTM/AISI*
1	Body	Cast Iron	FCV410	A842 Gr.400
2	Cover	Cast Iron	FCV410	A842 Gr.400
3 (F)	Float	Stainless Steel	SUS316L	AISI316L
4 (R)	Orifice	-	-	-
5 (MR)	Orifice O-Ring	Ethylene propylene Rubber	EPR	D2000CA
6	Orifice Holder Plug	Carbon Steel	S25C	AISI1025
7 (MR)	Orifice Plug Gasket	Fluorine Resin	PTFE	PTFE
8 (R)	Screen	Stainless Steel	SUS430	AISI430
9	Screen Holder	Stainless Steel	SUS304	AISI304
10	Screen Holder Retainer	Stainless Steel	SUS304	AISI304
11	Snap Ring	Stainless Steel	SUS304	AISI304
12 (MR)	Cover Gasket	Fluorine Resin	PTFE	PTFE
13	Cover Bolt	Carbon Steel	S45C	AISI1045
14 (R)	X-element	Stainless Steel	-	-
15 (R)	Spring Clip	Stainless Steel	SUS304	AISI304
16 (R)	X-element Guide	Stainless Steel	SUS304	AISI304
17 (R)	X-element Cover	Stainless Steel	SUS304	AISI304
18 (R)	Snap Ring	Stainless Steel	SUS304	AISI304
19 (R)	Air Vent Valve Seat	Stainless Steel	SUS420F	AISI420F
20	Plug	Carbon Steel	SS400	A6
21	Connector	Stainless Steel	SUS416	AISI416
22	Nameplate	Stainless Steel	SUS304	AISI304
23	Drain Plug	Carbon Steel	SS400	A6

\*Equivalent

Replacement Kits available : (M) maintenance parts, (R) repair parts, (F) float

### ขนาดของสินค้า

#### JS7X Screwed\* (แบบเกลียว) (mm)

Size	L	H	H1	W	Weight (kg)
25	280	276	182	185	13
40		291	190		14

\*Rc (PT), other standards available

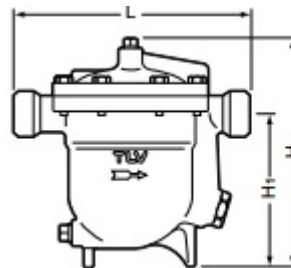

#### J7X Flanged (แบบหน้าแปลน) (mm)

Size	L				H	H1	W	Weight (kg)
	ASME Class							
	125FF	(150RF	250RF	(300RF				
20	-	270	-	270	272	180	185	14
25	258		270	274	276	182		15
32	-	280	-	270	286	187		16
40	270		282	284	291	190		18
50	282	290	295	296	301	195		

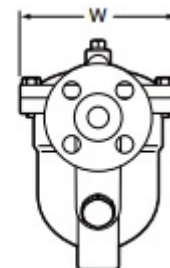
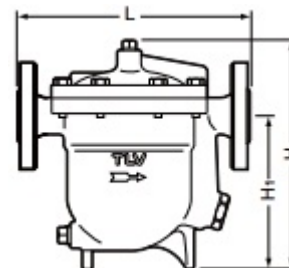

( ) No ASME standard exists for cast iron; machined to fit steel flanges;

Class 125FF can connect to 150RF, 250RF can connect to 300RF

Other standards available, but length and weight may vary

\*Weight is for Class 250RF / 300RF