

วาล์วตัดไอน้ำแบบลูกลอยอิสระ

Model: รุ่น J3S-X (วาล์วตัดไอน้ำแบบลูกลอยอิสระ พร้อมกับระบุบายอากาศแบบทำงานแปรผันตามอุณหภูมิ)

คุณลักษณะพิเศษ

เป็นวาล์วตัดไอน้ำสแตนเลสสตีลที่มีความทนทานที่เชื่อถือได้ พร้อมการปิดที่สนิท เหมาะสำหรับใช้กับอุปกรณ์งานที่มีขนาดเล็ก

1. การเคลื่อนที่แบบอิสระด้วยตัวของลูกบอลเอง ทำให้มีความต่อเนื่องในการระบายที่ราบรื่น, ของเหลวหรือน้ำที่ถูกปล่อยทิ้งจึงอยู่ในอัตราเร่งที่ต่ำ เนื่องด้วยค่าการทำงานที่แปรผันตามปริมาณ
2. เพียงชิ้นส่วนเดียวที่มีการเคลื่อนไหว คือตัวลูกบอลลอยอิสระทำให้เป็นการป้องกันการสึกหรออย่างดีสำหรับอุปกรณ์ และยืดอายุงานได้นานขึ้น ไม่ต้องกังวลเรื่องการบำรุงรักษา
3. แผ่นสแตนเลสขนาดเล็กที่ทำงานตามอุณหภูมิ หรือเรียกอีกอย่างว่า X-element ด้วยคุณลักษณะพิเศษแบบ "ปล่อยผ่าน" จะทำงานโดยไล่อากาศออกแบบอัตโนมัติจนกระทั่งใกล้ถึงจุดอุณหภูมิของไอน้ำ
4. ด้วยตัวกรองด้านในที่มีพื้นที่มาก ทำให้แน่ใจได้ถึงการทำงานที่จะไม่ติดขัดไปอีกนาน
5. ง่ายต่อการบำรุงรักษาทำความสะอาด ชิ้นส่วนภายในสามารถถอดเปลี่ยนหน้างาน ลดปัญหาค่าบำรุงรักษา

ข้อมูล และรายละเอียดสินค้า

Model	J3S-X	
Connection	Screwed	Flanged
Size (mm)	15, 20, 25	
Orifice No.	2, 5, 10, 14, 21	
Maximum Operating Pressure (MPaG) PMO	0.2, 0.5, 1.0, 1.4, 2.1	
Maximum Differential Pressure (MPa) ΔPMX	0.2, 0.5, 1.0, 1.4, 2.1	
Minimum Operating Pressure (MPaG)	0.01	
Maximum Operating Temperature (°C) TMO	220	
Subcooling of X-element Fill (°C)	Up to 6	
Type of X-element	B	

PRESSURE SHELL DESIGN CONDITIONS (NOT OPERATING CONDITIONS): 1Mpa = 10.197 kg/cm²

Maximum Allowable Pressure (MPaG) PMA : 2.1

Maximum Allowable Temperature (°C) TMA : 220

CAUTION : To avoid abnormal operation, accidents of serious injury, Do Not use this product outside of the specification range. Local regulations may restrict the use of this product to below the conditions quoted.

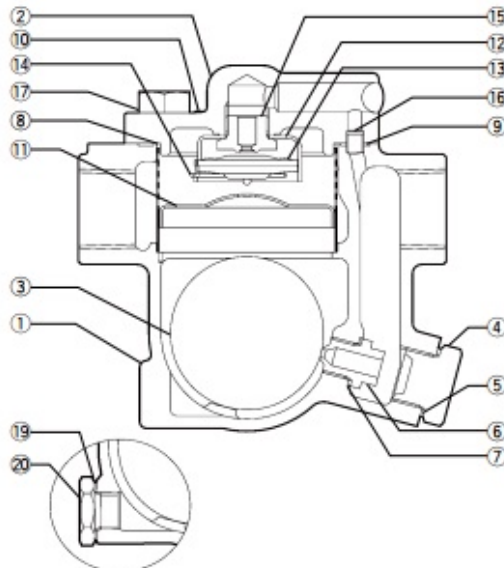

No.	Description	Materials	JIS	ASTM/AISI*
1	Body	Cast Stainless Steel	-	A351 Gr.CF8
2	Cover	Cast Stainless Steel	-	A351 Gr.CF8
3 (F)	Float	Stainless Steel	SUS316L	AISI316L
4	Orifice Plug	Cast Stainless Steel	-	A351 Gr.CF8
5 (MR)	Orifice Plug Gasket	Stainless Steel	SUS316L	AISI316L
6 (R)	Orifice	-	-	-
7 (MR)	Orifice Gasket	Stainless Steel	SUS316L	AISI316L
8 (R)	Screen inside/outside	Stainless Steel	SUS430/304	AISI430/304
9 (MR)	Cover Gasket	Fluorine Resin	PTFE	PTFE
10	Nameplate	Stainless Steel	SUS304	AISI304
11 (R)	Float Cover	Stainless Steel	SUS304	AISI304
12 (R)	X-element Guide	Stainless Steel	SUS304	AISI304
13 (R)	X-element	Stainless Steel	-	-
14 (R)	Spring Clip	Stainless Steel	SUS304	AISI304
15 (R)	Air Vent Valve Seat	Stainless Steel	SUS420F	AISI420F
16	Connector	Stainless Steel	SUS416	AISI416
17	Cover Bolt	Stainless Steel	SUS304	AISI304
18	Flange**	Cast Stainless Steel	-	A351 Gr.CF8
19	Drain Plug Gasket***	Stainless Steel	SUS316L	AISI316L
20	Drain Plug***	Stainless Steel	SUS303	AISI303

*Equivalent **Shown on reverse ***Option

Replacement kits available : (M) maintenance parts, (R) repair parts, (F) float

ขนาดของสินค้า

J3S-X Screwed* (แบบเกลียว) (mm)

Size	L	H	H1	W	Weight (kg)
15	120	119	75	80	2.5
20			72.5		2.6
25		126	75		2.8

*Rc (PT), other standards available

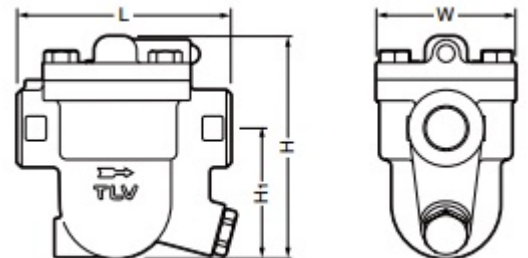

J3S-X Flanged (แบบหน้าแปลน) (mm)

Size	L		H	H1	Weight* (kg)
	ASME Class				
	150RF	300RF			
15	195	195	119	75	3.8
20	215	215			4.8
25	235	235			5.5

Other standards available, but length and weight may vary

*Weight is for Class 300RF

