

## วาล์วระบายอากาศแบบเทอร์โมสแตติก สำหรับไอน้ำ

Model: รุ่น LA21

### คุณลักษณะ

เป็นวาล์วระบายอากาศขนาดกะทัดรัดสแตนเลสทั้งตัว ด้วยคุณสมบัติ "ลัมเล็กการเปิด" สำหรับงานไอน้ำ ติดตั้งในแนวตั้ง

1. ระบายอากาศออกอัตโนมัติ จนกระทั่งใกล้จุดอุณหภูมิไอน้ำ
2. เล็ก กะทัดรัด แต่ความสามารถในการรองรับสูง
3. ตอบสนองการเปลี่ยนแปลงได้ทันที ในหลายๆสภาพการทำงาน
4. ทนความร้อนได้สูงมาก และวอเตอร์แฮมเมอร์
5. ง่ายในการบำรุงรักษา และทำความสะอาด
6. บารองเป็นสแตนเลสสตีลหนา



### ข้อมูลรายละเอียด

Model	LA21
Connection	Screwed
Size (mm)	15
Max. Operating Press. (MPaG) PMO	2.1
Min. Operating Press. (MPaG)	0.01
Max. Operating Temp. (°C) TMO	See graph at right
Subcooling of X-element Fill (°C)	Up to 22
Type of X-element	T

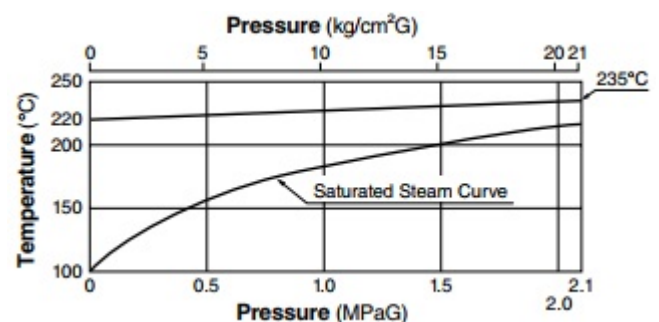

PRESSURE SHELL DESIGN CONDITIONS (NOT OPERATING CONDITIONS): 1MPa = 10.197 kg/cm<sup>2</sup>

Maximum Allowable Pressure (MPaG) : 6.3

Maximum Allowable Temperature (°C) : 425

**CAUTION :** To avoid abnormal operation, accidents of serious injury, Do Not use this product outside of the specification range. Local regulations may restrict the use of this product to below the conditions quoted.

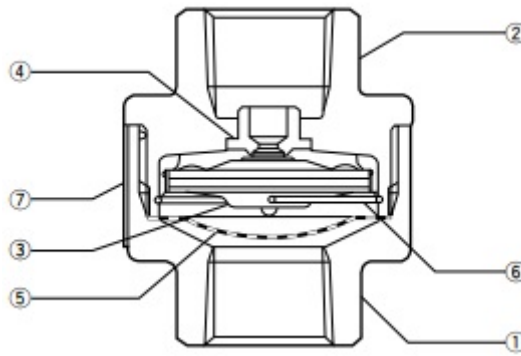

No.	Description	Materials	JIS	ASTM/AISI*
1	Body Lower Part	Cast Stainless Steel	SCS13A	A351 Gr. CF-8
2	Body Upper Part	Cast Stainless Steel	SCS13A	A351 Gr. CF-8
3	X-element	Stainless Steel	-	-
4	Valve Seat	Stainless Steel	SUS630	AISI630
5	Screen	Stainless Steel	SUS304	AISI304
6	Spring Clip	Stainless Steel	SUS304	AISI304
7	Nameplate	Stainless Steel	SUS304	AISI304

\*Equivalent

### ขนาดสินค้า

LA21 Screwed\* (แบบเกลียว) (mm)

Size	L	$\phi W$	Weight (kg)
15	55	47	0.4

\*Rc(PT), other standards available

