

วาล์วสตัดแยกไอน้ำแบบไซโคลน

Model: รุ่น DC3S

คุณลักษณะ

อุปกรณ์แยกแบบไซโคลน และวาล์วตัดไอน้ำที่รวมกันอยู่ในตัว ทำให้ได้ไอน้ำคุณภาพสูง

1. อุปกรณ์นี้สามารถแยกเอาของเหลว ได้อย่างมีประสิทธิภาพถึง 98%
2. วาล์วตัดไอน้ำแบบลูกลอยที่เคลื่อนที่ได้อย่างอิสระ มีการระบายของเหลวออกอย่างต่อเนื่อง โดยแยกจากกัน
3. ตัวอุปกรณ์ลูกลอยทรงกลม กับพื้นสัมผัสที่แม่นยำ และบารองรับสามตำแหน่งที่แน่นอนทำให้กักไอน้ำได้อย่างสนิท แม้ว่าจะเป็นช่วงที่ไม่มีไหลตกก็ตาม
4. ตัวกรองที่ติดตั้งภายใน มีพื้นที่สัมผัสที่มาก ทำให้มั่นใจได้ในเรื่องที่จะช่วยลดความกังวลในเรื่องการรับบริการไปได้อีกนาน
5. มีเพียงลูกลอยอย่างเดียว ที่เป็นชิ้นส่วนที่เคลื่อนที่ จึงเป็นการป้องกันการเสื่อม หรือสึกหรอได้อย่างมาก และทำให้ใช้งานได้นาน โดยปราศจากการบำรุงรักษา

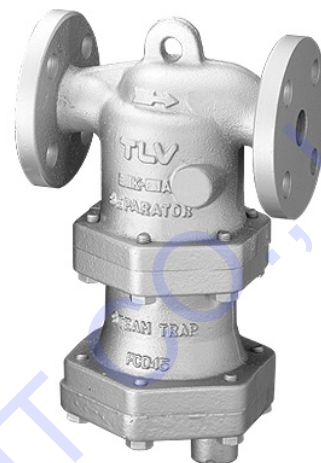

ข้อมูลรายละเอียด

Model	DC3S	
Connection	Screwed	Flanged
Size (mm)	15, 20, 25	15, 20, 25, 40, 50, 65, 80, 100
Trap Orifice No.	10, 16, 21	
Max. Operating Press. (MPaG) PMO	1.0, 1.57, 2.1	
Min. Operating Press. (MPaG)	0.01	
Max. Operating Temp. (°C) TMO	220	

PRESSURE SHELL DESIGN CONDITIONS (NOT OPERATING CONDITIONS): 1MPa = 10.197 kg/cm²

Maximum Allowable Pressure (MPaG) PMA: 1.57 (#10, 16), 2.1 (#21)

Maximum Allowable Temperature (°C) TMA: 220

CAUTION : To avoid abnormal operation, accidents of serious injury, Do Not use this product outside of the specification range. Local regulations may restrict the use of this product to below the conditions quoted.

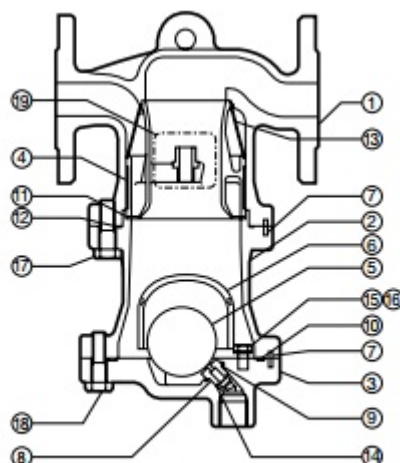

15 - 50 mm size shown, 65 - 100 mm configuration differs slightly

No.	Description	Materials	JIS	ASTM/AISI*
1	Body	Ductile Cast Iron	FCD450	A536 Gr. 65-45-12
2	Separator Body (#10, 16)	Cast Iron	FC250	A126 Cl.B
	Separator Body (#21)	Ductile Cast Iron	FCD450	A536 Gr. 65-45-12
3	Trap Cover (#10, 16)	Cast Iron	FC250	A126 Cl.B
	Trap Cover (#21)	Ductile Cast Iron	FCD450	A536 Gr. 65-45-12
4	Separator (15-50 mm)	Cast Stainless Steel	SCS13	A351 Gr. CF-8
	Separator (65-100 mm)	Ductile Cast Iron	FCD450	A536 Gr. 65-45-12
5	Float	Stainless Steel	SUS316L	AISI316L
6	Float Cover (15-50 mm)	Cast Iron	FC250	A126 Cl.B
	Float Cover (65-100mm)	Ductile Cast Iron	FCD450	A536 Gr. 65-45-12
7	Guide Pin	Stainless Steel	SUS304	AISI304
8	Trap Valve Seat	Stainless Steel	SUS420F	AISI420F
9	Valve Seat Gasket	Fluorine Resin	PTFE	-
10	Trap Cover Gasket	Fluorine Resin	PTFE	-
11	Wave Spring	Stainless Steel	SUS301	AISI301
12	Body Gasket	Fluorine Resin	PTFE	-
13	Screen	Stainless Steel	SUS304	AISI304
14	Bushing	Stainless Steel	SUS303	AISI303
15	Float Cover Bolt	Stainless Steel	SUS304	AISI304
16	Spring Washer	Stainless Steel	SUS304	AISI304
17	Body Bolt	Carbon Steel	S45C	AISI1045
18	Trap Cover Bolt	Carbon Steel	S45C	AISI1045
19	Nameplate	Stainless Steel	SUS304	AISI304
20	Baffle**	Stainless Steel	SUS304	AISI304
21	Baffle Bolt**	Stainless Steel	SUS304	AISI304
22	Baffle Nut**	Stainless Steel	SUS304	AISI304

*Equivalent **65-100, not shown # refers to the trap orifice number

ขนาดสินค้า

DC3S Screwed* (แบบเกลียว) (mm)

Size	L	H	H1	Weight (kg)
15	150	243	209	5.8
20				
25	170	278	241	9.6

*Rc(PT), other standards available

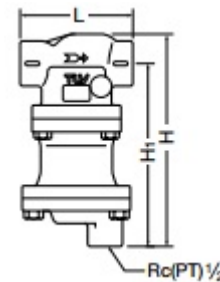

DC3S Flanged* (แบบหน้าแปลน) (mm)

Size	L (ASME Class)		H	H1	Weight (approx.kg)
	150RF	300RF			
15	-	176	265	209	8.4
20	-	179			9.3
25	-	197	306	241	13
40	-	225	352	269	18
50	-	263	418	320	32
65	375	381	520	430	71
80	374	384			75
100	434	450	645	520	120

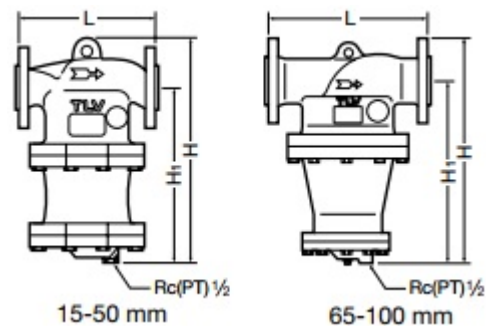

*Fits to ASME Class 150RF or 300RF

Other standards available, but length and weight may vary