

วาล์วตัดกลมแบบลูกลอยอิสระ

Model: รุ่น JA3 (วาล์วตัดอากาศ/ลมแบบลูกลอยอิสระ ที่ปิดได้แน่นสนิทเพื่อการนำไปใช้)

คุณลักษณะ

วาล์วตัดอากาศ/ลมแบบลูกลอยอิสระน้ำหนักเบา สำหรับติดตั้งที่ปลายท่อเพื่อนำเอาน้ำ และน้ำมันออกจากระบบอากาศ/ลมที่ถูกบีบอัด

1. ด้วยระบบลูกลอยที่มีความอิสระในการเคลื่อนที่ของตัวมันเอง ทำให้การเคลื่อนที่เป็นไปอย่างนุ่มนวลต่อเนื่อง และมีความราบรื่น อัตราแรงในการระบายต่ำ เนื่องจากช่วงเวลาการไหลของการทำงานแปรเปลี่ยนไม่คงที่
2. ปิดกั้นอากาศ/ลมได้อย่างสนิทสมบูรณ์ แม้จะเป็นช่วงเวลาที่มิไหลดต่ำ
3. มีเพียงลูกลอยอย่างเดียว ที่เป็นชิ้นส่วนที่เคลื่อนที่ จึงเป็นการป้องกันการเสื่อมหรือสึกหรอได้อย่างมาก และทำให้ใช้งานได้นาน โดยปราศจากการบำรุงรักษา
4. ตัวกรองที่ติดตั้งภายใน มีพื้นที่สัมผัสที่มาก ทำให้มั่นใจได้ในเรื่องที่จะช่วยลดความกังวลในเรื่องการรับบริการไปได้อีกนาน
5. อุปกรณ์ที่ใช้เปิดหึ่งได้ด้วยมือ ทำให้ทำความสะอาดบำรุงจากด้านนอกได้ระหว่างการใช้งานอยู่
6. ชิ้นส่วนภายในหลักๆ ทำด้วยสแตนเลสสตีล



ข้อมูลรายละเอียด

Model	JA3	JAF3
Connection	Screwed	Flanged
Size (mm)	15, 20, 25	
Max. Operating Press. (MPaG) PMO	1.6	1.57
Max. Differential Press (MPa) ΔPMX	1.6	1.57
Max. Operating Temp. (°C) TMO	100	

PRESSURE SHELL DESIGN CONDITIONS (NOT OPERATING CONDITIONS): 1MPa = 10.197 kg/cm²

Maximum Allowable Pressure (MPaG) PMA: 2.1 (JA3), 1.57 (JAF3)

Maximum Allowable Temperature (°C) TMA: 220

CAUTION : To avoid abnormal operation, accidents of serious injury, Do Not use this product outside of the specification range. Local regulations may restrict the use of this product to below the conditions quoted.

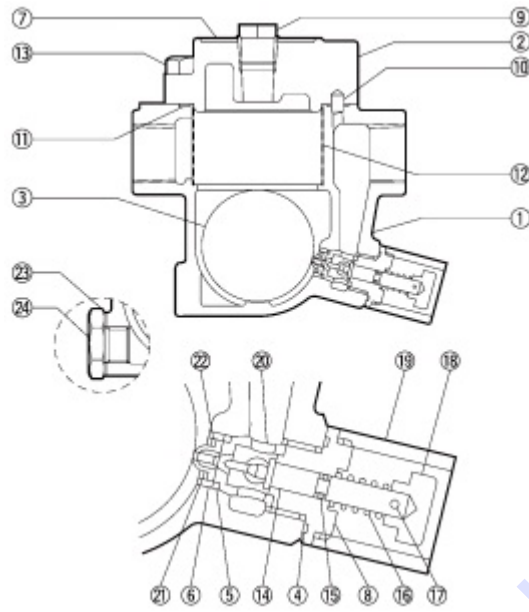

No.	Description	Materials	JIS	ASTM/AISI*
1	Body (JA3)	Ductile Cast Iron	FCD450	A536
	Body (JAF3)	Cast Iron	FCV410	A842 Gr.400
2	Cover	Ductile Cast Iron	FCD450	A536
3	Float	Stainless Steel	SUS316L	AISI316L
4	Gasket	Fluorine Resin	PTFE	PTFE
5	Valve Seat O-Ring	Nitrile Rubber	NBR	D2000BF
6	Valve Seat	Nitrile Rubber	NBR	D2000BF
7	Nameplate	Stainless Steel	SUS304	AISI304
8	Valve Seat Holder Nut	Stainless Steel	SUS420F	AISI420F
9	Balancing Plug	Carbon Steel	SS400	A6
10	Alignment Pin	Bearing Steel	SUJ2	A485
11	Cover Gasket	Fluorine Resin	PTFE	PTFE
12	Screen	Stainless Steel	SUS430	AISI430
13	Cover Bolt	Carbon Steel	S45C	AISI1045
14	Needle	Stainless Steel	SUS420F	AISI420F
15	Seat O-Ring	Nitrile Rubber	NBR	D2000BF
16	Coil Spring	Stainless Steel	SUS304	AISI304
17	Split Pin	Stainless Steel	SUS304	AISI304
18	Plunger	Stainless Steel	SUS420F	AISI420F
19	Guard Bushing	Carbon Steel	SGP	A53 Type F
20	Valve Seat Holder	Stainless Steel	SUS420F	AISI420F
21	Snap Ring	Stainless Steel	SUS304	AISI304
22	Washer	Stainless Steel	SUS304	AISI304
23	Drain Plug Gasket**	Soft Iron	SUYP	AISI1010
24	Drain Plug**	Carbon Steel	S25C	AISI1025

*Equivalent **Option

ขนาดสินค้า

JA3 Screwed* (แบบเกลียว) (mm)

Size	L	H	H1	W	Weight (kg)
15	120	130	75	80	2.7
20			73		2.8
25		137	75		3.0

*Rc(PT), other standards available

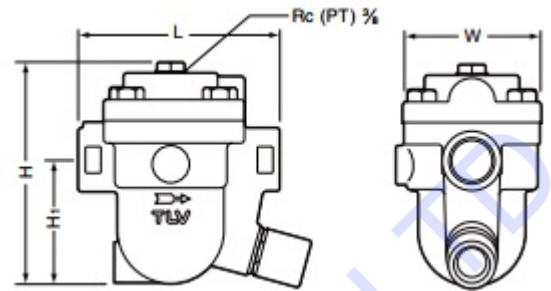

JAF3 Flanged* (แบบหน้าแปลน) (mm)

Size	L				H	H1	W	Weight (approx.kg)
	ASME Class							
	125FF	(150RF)	250RF	(300RF)				
(15)	-	175	-	175	127	79	80	[3.8]
(20)	-	195	-	195	133	89		[5.1]
25	203	215	215	219	140	91		5.6

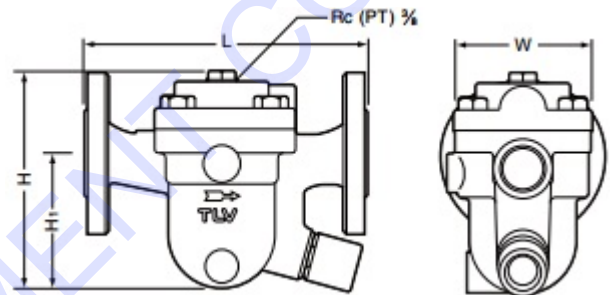

() No ASME standard exists for cast iron; machined to fit steel flanges

Class 125FF can connect to 150RF, 250RF can connect to 300 RF

Other standards available, but length and weight may vary

*Weight is for Class 250RF [300RF]

Note : A pressure-balancing line must be connected to the air system from the balancing port at the top of the trap to a place above any possible condensate accumulation in the system.