

## วาล์วลดความดันแบบไดเรคแอคติ้ง สำหรับงานไอน้ำ และลม Model: รุ่น DR20

### คุณลักษณะพิเศษ

เป็นวาล์วลดแรงดันที่มีขนาดย่อมนมาก สำหรับใช้กับอุปกรณ์งานที่มีขนาดเล็ก

1. เป็นวาล์วลดแรงดันที่มีความเบาเป็นพิเศษ และขนาดที่พอดี
2. ชิ้นส่วนที่ต้องสัมผัสกับความชื้นทำด้วยโครงสร้างสแตนเลสสตีล ที่มีความคงทนสูง และกันการเกิดสนิม เพื่ออายุการใช้งานที่ยาวนาน
3. ได้แรงดันขาออกที่คงที่
4. อัตราการไหลสูง เมื่อเทียบในระดับเดียวกัน
5. ความสามารถในการลดแรงดันอยู่ที่อัตราส่วน 30:1
6. ใช้งานง่าย และปรับแต่งสะดวก
7. ตัวกรองด้านใน ทำให้มั่นใจได้ว่าการทำงานจะไร้ซึ่งปัญหาไปอีกนาน
8. ทำให้สะดวก และง่ายต่อการทำความสะอาดชิ้นส่วนภายในอุปกรณ์หน้างาน ช่วยลดค่าบำรุงรักษา



### ข้อมูลรายละเอียด

Model	DR20-2	DR20-6	DR20-10
Connection		Screwed	
Size (mm)		15, 20, 25	
Max. Operating Press. (MPaG) PMO		1.6	
Max. Operating Temp. (°C) TMO		220	
Primary Pressure Range (MPaG)	0.2 – 1.6		0.6 – 1.6
Adjustable Pressure Range (MPaG)	0.014 – 0.2, but not less Than 1/30 of primary pressure	0.18 -0.6	0.54 – 1.0
	Secondary pressure must not exceed 90% of primary pressure		

PRESSURE SHELL DESIGN CONDITIONS (NOT OPERATING CONDITIONS): 1MPa = 10.197 kg/cm<sup>2</sup>

Maximum Allowable Pressure (MPaG) PMA: 2.0

Maximum Allowable Temperature (°C) TMA: 220

**CAUTION :** To avoid abnormal operation, accidents of serious injury, Do Not use this product outside of the specification range. Local regulations may restrict the use of this product to below the conditions quoted.

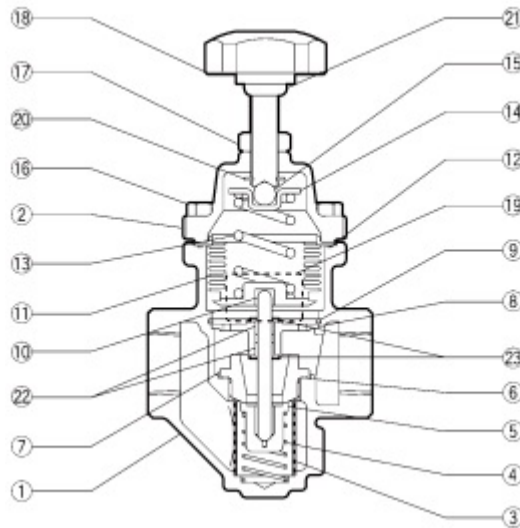

No.	Description	Materials	JIS	ASTM/AISI*
1	Body	Cast Stainless Steel	SCS13A	A351 Gr. CF8
2	Cover	Cast Stainless Steel	SCS13A	A351 Gr. CF8
3	Screen	Stainless Steel	SUS430	AISI430
4	Coil Spring	Stainless Steel	SUS304	AISI304
5	Main Valve	Stainless Steel	SUS420F	AISI420F
6	Valve Seat Gasket	Fluorine Resin	PTFE	PTFE
7	Valve Seat	Stainless Steel	SUS420F	AISI420F
8	Spacer	Cast Stainless Steel	-	A351 Gr. CF8
9	Snap Ring	Stainless Steel	SUS304	AISI304
10	Valve Stem	Stainless Steel	SUS303	AISI303
11	Bellows	Stainless Steel	SUS321	AISI321
12	Cover Gasket	Fluorine Resin	PTFE	PTFE
13	Coil Spring	Stainless Steel	SUS304	AISI304
14	Spring Guide	Carbon Tool Steel	SPCE	A109
15	Steel Ball	High-Cr Bearing Steel	SUJ2	A485
16	Cover Bolt	Stainless Steel	SUS304	AISI304
17	Locknut	Stainless Steel	SUS304	AISI304
18	Adjustment Handle	Stainless Steel	SUS304	AISI304
19	Nameplate	Stainless Steel	SUS304	AISI304
20	Retaining Ring	Stainless Steel	SUS304	AISI304

\*Equivalent

### ขนาดสินค้า

**DR20** Screwed\* (แบบเกลียว) (mm)

Size	L	W	H	H1	Weight (kg)
15	95	69	185	130	1.9
20					1.8
25					1.8

\*Rc(PT), other standards available

