

วาล์วตั้งไอน้ำแบบเทอร์โมสแตติก

Model: รุ่น L21S/L32S (วาล์วตั้งไอน้ำเทอร์โมสแตติก รักษาสมดุลความดันด้วยการ
ออกแบบ "ลัมเล็กการเปิด")

คุณลักษณะ

วาล์วตั้งไอน้ำเทอร์โมสแตติกเหล็กหล่อ เหมาะสำหรับการใช้งานหลายประเภท รวมทั้งท่อส่งไอน้ำหลัก, เทอร์ชิ่งไลน์, ไลน์อบแห้ง และเครื่องทำความร้อน

1. คุณลักษณะของ "ลัมเล็กการเปิด" จะไม่ดึงเอาคอนเดนเสทมาอยู่ในส่วนของไอน้ำ
2. มีความทนทาน แต่โครงสร้างมีน้ำหนักเบา ทนทานต่อความร้อนที่สูงมากๆ และค้อนน้ำ หรือ วอเตอร์แฮมเมอร์ (พลังงานของน้ำที่เคลื่อนที่ ที่สามารถทำให้เกิดคลื่นแรงดันที่กระทำต่อท่อ ทำให้เกิดเสียงดังหรือในบางกรณีทำให้ท่อเสียหายได้)
3. ครอบคลุมการทำงานที่รักษาระดับความเย็นให้คงที่ ทุกๆระดับความดันทั้งหมด
4. ความสามารถในการระบายอากาศดีเยี่ยม
5. ขนาดพอเหมาะ แต่สมรรถภาพสูง
6. ง่ายต่อการรักษา และทำความสะอาด
7. บำรุงวาล์วทำด้วยสแตนเลสสตีลหนาแกร่ง
8. ที่กรองในตัว มีพื้นที่ผิวสัมผัสมาก
9. รุ่น L21SC/L32SC ที่มากับเช็ควาล์วในตัว มีให้เลือกตามความต้องการ



ข้อมูลและรายละเอียด

Model	L21S	L32S
Connection	Screwed, Socket Welded, Flanged	
Size (mm)	15, 20, 25	
Max. Operating Press. (MPaG) PMO	2.1	3.2
Min. Operating Press. (MPaG)	0.01	
Maximum Back Pressure	90% of Inlet Pressure	
Max. Operating Temp. (°C) TMO	See graph at right	
Subcooling of Capsule Fill (°C)	Up to 6	
Type of X-element	B	

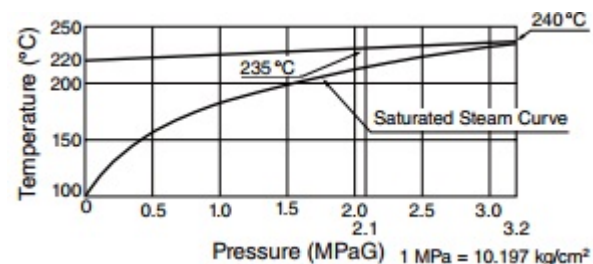

PRESSURE SHELL DESIGN CONDITIONS (NOT OPERATING CONDITIONS) :

Maximum Allowable Pressure (MPaG) PMA : 3.2

Maximum Allowable Temperature (°C) TMA : 300

CAUTION : To avoid abnormal operation, accidents of serious injury, Do Not use this product outside of the specification range. Local regulations may restrict the use of this product to below the conditions quoted.

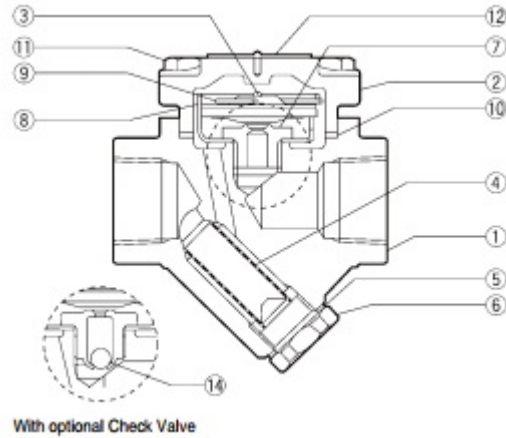

No.	Description	Materials	JIS	ASTM/AISI*
1	Body	Carbon Steel	-	A105
2	Cover	Carbon Steel	-	A105
3 (R)	X-element	Stainless Steel	-	-
4 (R)	Screen inner/outer	Stainless Steel	SUS304/430	AISI304/430
5 (MR)	Screen Holder Gasket	Soft Iron	SUYP	AISI1010
6	Screen Holder	Carbon Steel	-	A105
7 (R)	Valve Seat	Stainless Steel	SUS420F	AISI420F
8 (R)	X-element Guide	Stainless Steel	SUS304	AISI304
9 (R)	Spring Clip	Stainless Steel	SUS304	AISI304
10 (MR)	Cover Gasket	Stainl. Steel./Graphite	SUS316L	AISI316L
11	Cover Bolt	Carbon Steel	S45C	AISI1045
12	Nameplate	Stainless Steel	SUS304	AISI304
13	Flange***	Carbon/Cast Steel	-	A105/A216 Gr.WCB
14 (R)	Check Valve Ball	Stainless Steel	SUS440C	AISI440C

*Equivalent **Shown overleaf, shape and material depend on flange specifications

Replacement kits available : (M) maintenance parts, (R) repair parts

ขนาดสินค้า

L21S/L32S Screwed* (แบบเกลียว)

(mm)

Size	L	H	H1	W	Weight (kg)
15	80	97	52	56	1.3
20					
25	88	104	55		1.8

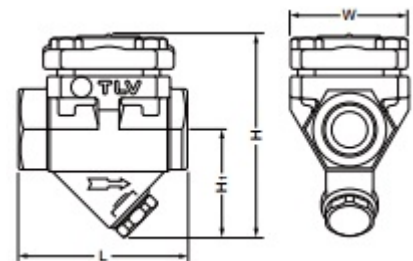

*Rc(PT), other standards available

L21S/L32S Socket Welded (แบบสามเชื่อม)
(mm)

Size	L	H	H1	W	D	C	h	Weight (kg)
15	80	97	52	56	30	22.2	12	1.3
20					36		27.7	
25	88	104	55		44	34.5	1.8	

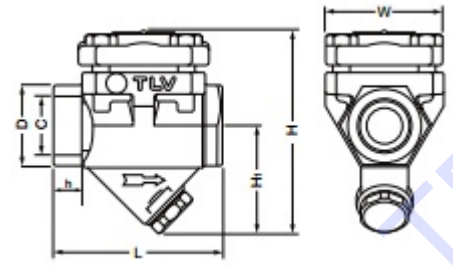

L21S/L32S Flanged* (แบบหน้าแปลน)
(mm)

Size	L			H	H1	Weight* (kg)
	ASME Class					
	150RF	300RF	600RF			
15	140	140	140	97	52	2.9
20	165	165	165			3.9
25	210	210	210	104	55	4.7

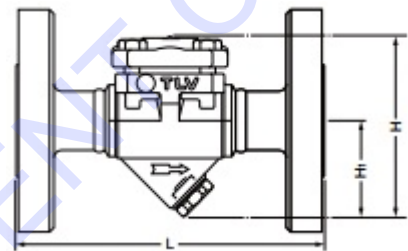

Other standards available, but length and weight may vary
*Weight is for Class 300RF

KRUNG THAI EQUIPMENT CO., LTD.