

TITAN[®]

TITAN CRANE CO.,LTD.

Superior Crane's Technology

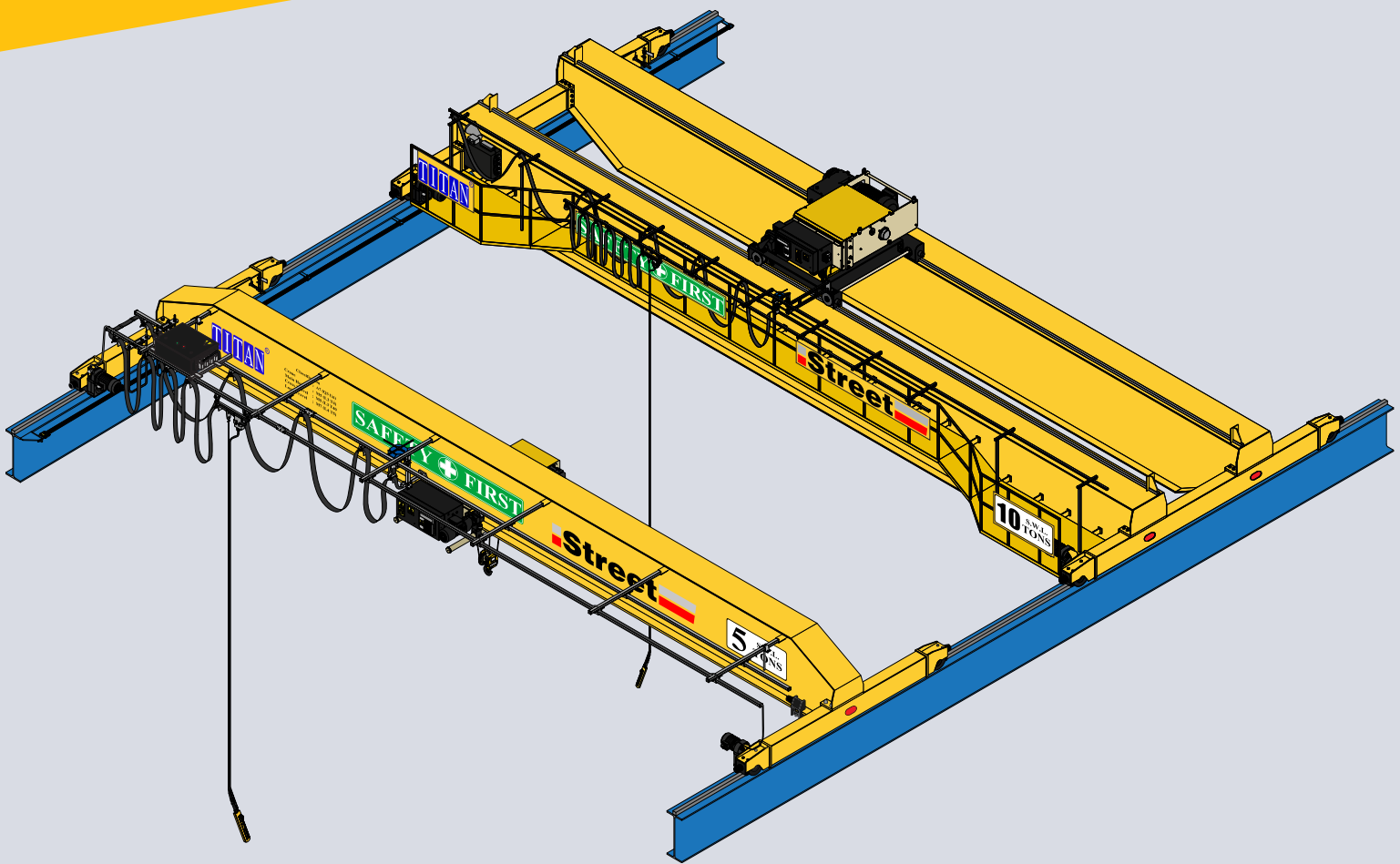

ISO 9001 : 2015



เครนไฟฟ้าเหนือศีรษะ แบบคานเดี่ยว
Overhead Crane : Single Girder



เครนไฟฟ้าเหนือศีรษะ แบบคานคู่
Overhead Crane : Double Girder



เครนไฟฟ้าขาสูงข้างเดียว แบบคานเดี่ยว
Semi Gantry Crane : Single Girder



เครนไฟฟ้าขาสูงสองข้าง แบบคานคู่
Gantry Crane : Double Girder

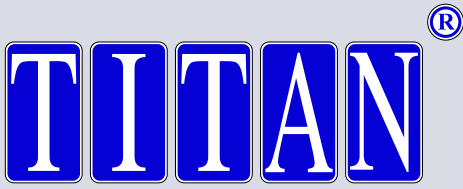

TITAN CRANE CO.,LTD.



บริษัท ไทแทนเครน จำกัด

ได้รับการรับรองมาตรฐานสากล ISO 9001 : 2015

ISO 9001:2015 holds certificate number : TH23/00000530
INTERNATIONAL ACCREDITATION CONCIL (NAC) ISO 9001:2015
holds certificate number : TH23/00000624

- 1) Distribution of electrical chain hoists and electric wire rope hoists for crane systems.
- 2) Manufacture of electrical devices and components for crane systems.
- 3) Manufacture and installation of overhead cranes, gantry cranes, wall cranes and jib cranes.



ได้ใช้หลักการออกแบบเครนมาตรฐาน British Standard



- 1) BS EN 15011:2011+A1:2014, Cranes, Bridge and gantry cranes.
- 2) BS 2573 Part 1 (1983) Rules for the design of cranes : specification for classification, stress calculations and design criteria for structures.
- 3) BS 2573 Part 2 (1980) Rules for the design of cranes : specification for classification, stress calculations and design of mechanisms.
- 4) BS 14492-2(2006) +A1:2009, Cranes - Power driven winches and hoists Part 2 : Power driven hoists

Company Profile

บริษัท ไทแทน เครน จำกัด ได้ก่อตั้งขึ้นมาตั้งแต่วันที่ 27 กุมภาพันธ์ 2540 ด้วยความมุ่งมั่นทุ่มเท และตั้งใจที่จะสร้างสรรคงานผลิตเครนไฟฟ้าสำหรับโรงงานอุตสาหกรรมที่มีมาตรฐานคุณภาพระดับสูงออกสู่ตลาดใช้งานในประเทศไทย และส่งออกขายสู่ต่างประเทศ

Company Information

สำนักงานใหญ่ตั้งอยู่ที่ : 1/19 หมู่ 1 ตำบลพิมพา อำเภอบางปะกง
จังหวัดฉะเชิงเทรา 24130 ประเทศไทย

โทรศัพท์ : +66 (0) 38 989 369-72

แฟกซ์ : +66 (0) 38 989 368

อี-เมลล์ : titancrane@live.com

เว็บไซต์ : www.titancrane.co.th

ผู้ก่อตั้งกิจการ : นายทวีสุข บุญโคกอุดม

เงินทุนจดทะเบียน : 50 ล้านบาท (ชำระเต็ม)

ทรัพย์สินที่ดิน : 10 ไร่ 1 งาน (16,400 ตารางเมตร)

พื้นที่สำนักงานและโรงงาน : 4,650 ตารางเมตร

จำนวนพนักงาน : 90 คน (กุมภาพันธ์ พ.ศ. 2559)

Bussiness Line Up

1. นำเข้าและจำหน่าย ผลิตภัณฑ์สำหรับเครนไฟฟ้าจากต่างประเทศ
 - รอกโซ่ไฟฟ้า, รอกสลิงไฟฟ้า ยี่ห้อ **Street** จากประเทศอังกฤษ
 - เครื่องขาค้นหายกลิ้ง ยี่ห้อ **Nordgreif** จากประเทศเยอรมนี
 - รางไฟฟ้า ยี่ห้อ **Mobilis** จากประเทศฝรั่งเศส
 - สวิตช์ปุ่มกด ยี่ห้อ **Ravioli** จากประเทศอิตาลี
 - รีโมทคอนโทรล ยี่ห้อ **Fomotech** จากประเทศไต้หวัน
2. ให้คำปรึกษา ออกแบบและผลิตเครนไฟฟ้าตามรายการต่อไปนี้
 - เครนไฟฟ้าเหนือศีรษะ แบบคานเดี่ยว
 - เครนไฟฟ้าเหนือศีรษะ แบบคานคู่
 - เครนไฟฟ้าสนามขาสองข้างเดี่ยว แบบคานเดี่ยว
 - เครนไฟฟ้าสนามขาสองข้างเดี่ยว แบบคานคู่
 - เครนไฟฟ้าสนามขาสองข้างเดี่ยว แบบคานคู่
 - เครนไฟฟ้าสนามขาสองข้างเดี่ยว แบบคานคู่
 - เครนไฟฟ้าสนามขาสองข้างเดี่ยว แบบคานคู่
 - เครนตั้งเสายื่นแขนยกหมุน
 - เครนติดผนังยื่นแขนยกหมุน
 - เครนติดผนังยื่นแขนยกวิ่งตามรางเครน
 - เครนเหนือศีรษะเขวอนวิ่งใต้รางเครน
3. ผลิตและจำหน่ายอุปกรณ์ต่าง ๆ สำหรับใช้กับเครนไฟฟ้า ยี่ห้อ **TITAN**



Titan Crane Manufacturer Procedure

Cranes design & drawing plan



CNC machine steel cutting parts



Fabrication box girder profiles



Box girder weld machining



Shot blast machining



Pre structure assembly



Welded and painted testing



Cranes Transportation



Cranes installation



Testing and commissioning



Training and Certificated



Street

● Electric Chain Hoist



<<< LX CHAIN HOIST
WITH EYE SUSPENSION
(Standard Headroom)
Capacity of 0.5 Tons to 5 Tons
Lifting height 6 Meter

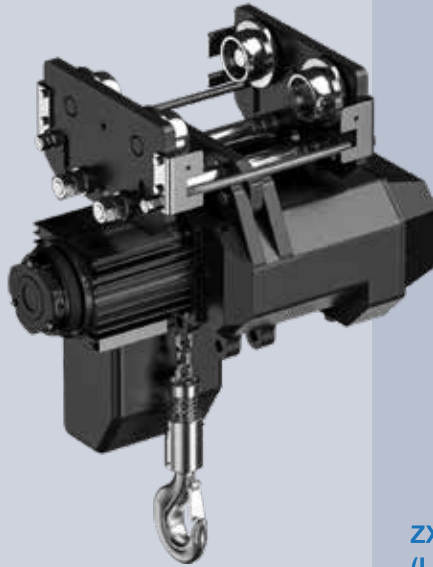

LX CHAIN HOIST >>>
WITH PUSH TROLLEY
(Standard Headroom)
Capacity of 0.5 Tons to 5 Tons
Lifting height 6 Meter



<<< LX CHAIN HOIST
WITH GEARED MOTOR TROLLEY
(Standard Headroom)
Capacity of 0.5 Tons to 5 Tons
Lifting height 6 Meter



LX CHAIN HOIST >>>
WITH GEARED MOTOR TROLLEY
(Low Headroom)
Capacity of 0.5 Tons to 5 Tons
Lifting height 6 Meter



ZX08 SINGLE GIRDER HOIST >>>
(Low Headroom)
Capacity of 5 Tons to 25 Tons
Lifting height 8, 12 and 20 Meter



ZX08 SINGLE GIRDER HOIST >>>
(Standard Headroom)
Capacity of 5 Tons to 25 Tons
Lifting height 5.5, 6, 8, 10,
and 13 Meter



◎ Electric Wire Rope Hoist



<<< ZX10 DOUBLE GIRDER HOIST
DOUBLE GEAR BOX DRIVE
(True Vertical Lift)
Capacity up to 40 and 50 Tons
Lifting height up to 15 Meter

<<< ZX06 SINGLE GIRDER HOIST
(Low Headroom)
Capacity of 2.5 Tons to 5 Tons
Lifting height 6, 10 and 15 Meter



ZX10 DOUBLE GIRDER HOIST >>>
Capacity of 20, 25 and 32 Tons
Lifting height 10 and 15 Meter

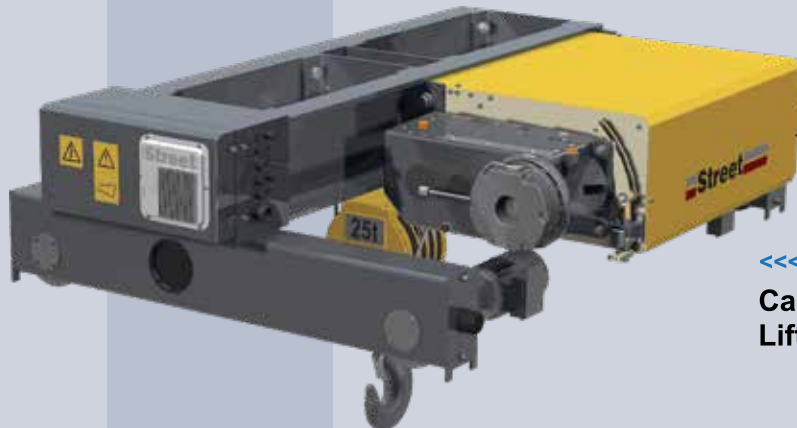

<<< ZX08 DOUBLE GIRDER HOIST
Capacity of 5 Tons to 25 Tons
Lifting height 6 and 20 Meter



ZX06 DOUBLE GIRDER HOIST >>>
Capacity of 2.5, 3.2 and 5 Tons
Lifting height 6, 10 and 15 Meter



"TITAN" Crane's Equipment

CRANE BOX GIRDER

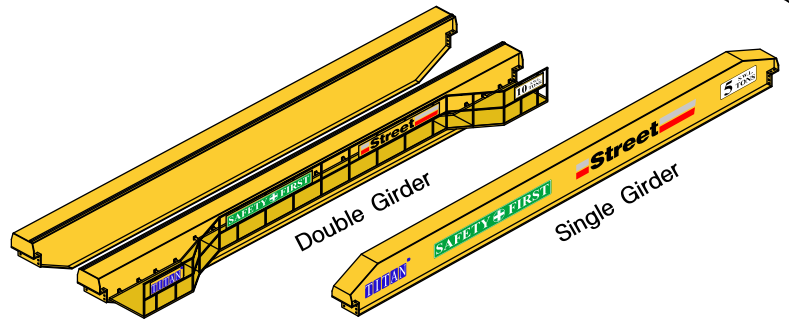

ชุดคานเครนประกอบ สำหรับเครนไฟฟ้าแบบคานเดี่ยว และแบบคานคู่ ขนาดรับน้ำหนักตั้งแต่ 1 ตัน ถึง 200 ตัน

SINGLE GIRDER END CARRIAGE

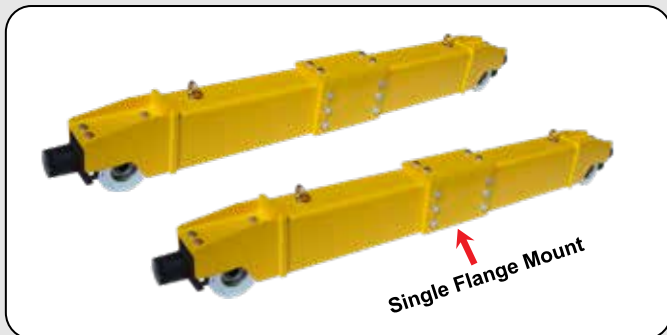

ชุดขาเครนสำหรับเครนไฟฟ้าแบบคานเดี่ยว

DOUBLE GIRDER END CARRIAGE

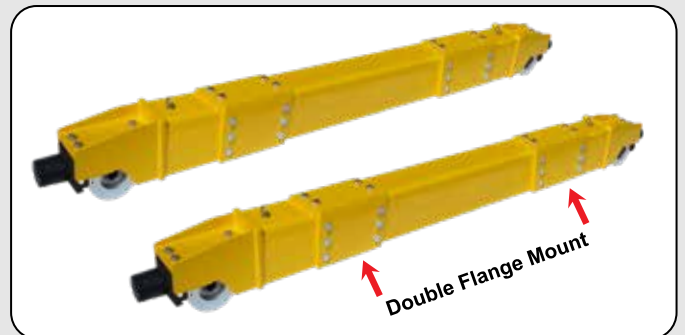

ชุดขาเครนสำหรับคานไฟฟ้าแบบคานคู่

WHEEL BOGIE



ชุดหัวต่อล้อเครน

WHEEL BLOCK



ชุดล้อเครน

RUBBER BUFFER



ชุดลูกยางกันกระแทก

GEARED MOTOR



ชุดเกียร์มอเตอร์ขับเคลื่อนตามแนวยาว

AXLE SPLINE SHAFT



ชุดเพลาล้อขับเคลื่อน

CONTROL PANEL



ชุดตู้คอนโทรลขับเคลื่อนตามแนวยาว

"TITAN" Crane's Accessories

C-TRACK SYSTEMS (ชุดอุปกรณ์รางตัวซี สำหรับแขวนสายไฟวิ่งตามขวางจ่ายให้เครนไฟฟ้า)

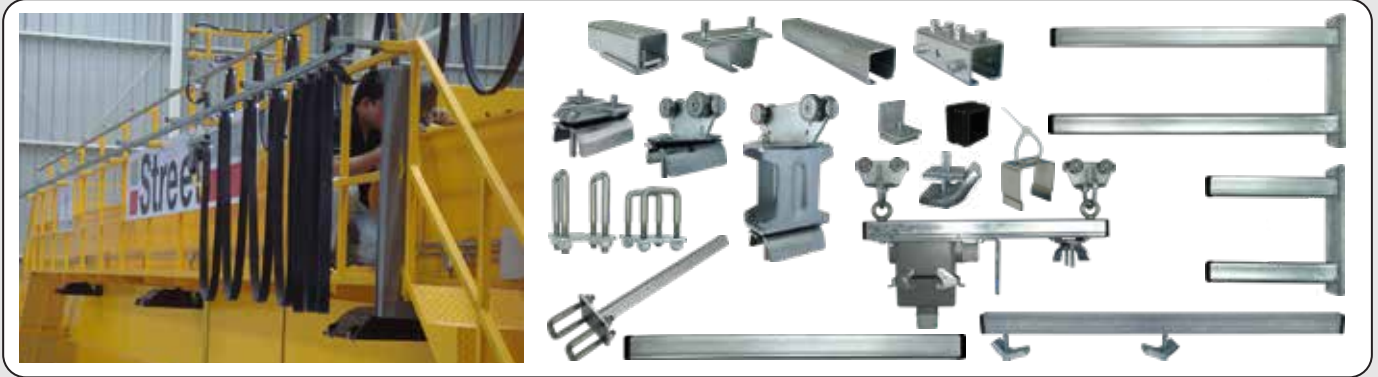

CRANE CABLES (สายไฟต่าง ๆ สำหรับใช้กับเครนไฟฟ้า)



Flat Cables

No. Core x Cross-sec. mm ²	
4x1.5 Sq.mm.	4x16 Sq.mm..
4x2.5 Sq.mm.	4x25 Sq.mm..
4x4 Sq.mm.	8x1.5 Sq.mm.
4x6 Sq.mm.	8x2.5 Sq.mm.
4x10 Sq.mm.	12x1.5 Sq.mm.

สายไฟแบน



Round Cables

No. Core x Cross-sec. mm ²	
4x1.5 Sq.mm.	4x16 Sq.mm..
4x2.5 Sq.mm.	4x25 Sq.mm..
4x4 Sq.mm.	8x1.5 Sq.mm.
4x6 Sq.mm.	12x1.5 Sq.mm.
4x10 Sq.mm.	7x2.5 Sq.mm.

สายไฟกลม



Hoist Control Cables

No. Core x Cross-sec. mm ²	
8x1.5 Sq.mm.	16x1.5 Sq.mm.
12x1.5 Sq.mm.	20x1.5 Sq.mm.

สายไฟสวิตช์คอนโทรล

LONGTRAVEL POWER SUPPLY SYSTEMS (ชุดอุปกรณ์รางไฟฟ้าสำหรับจ่ายให้เครนไฟฟ้าตามแนวยาว)

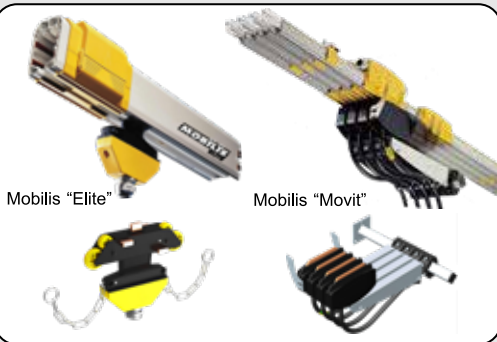

Mobilis "Elite"

Mobilis "Movit"

"MOBILIS" CONDUCTOR BAR



"TITAN" 4 Poles

"TITAN" 3 Poles

"TITAN" CONDUCTOR BAR 75 Amp & 100 Amp

CRANE ACCESSORIES (ชุดอุปกรณ์ต่าง ๆ สำหรับใช้กับเครนไฟฟ้า)



Plug & Socket

Alpha Twister 2X Remote Control

Pendant Push Button

Alpha Remote 600XS series

สวิตช์กดปุ่ม / รีโมทคอนโทรล



LED Spotlight

Heavy-Duty Siren & Alarm

ชุดสัญญาณแสง/เสียง และชุดอุปกรณ์แสง

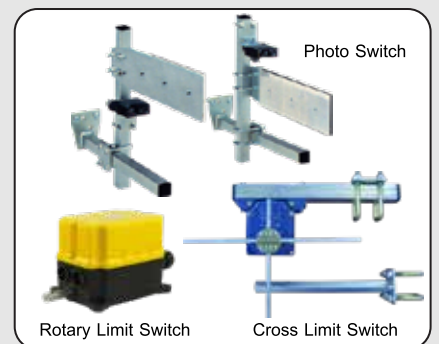

Photo Switch

Rotary Limit Switch

Cross Limit Switch

ชุดอุปกรณ์ลิมิตสวิตช์ต่าง ๆ

Polular
TOP 10
The Electric Cranes

TITAN[®]

TITAN CRANE CO.,LTD.



Overhead Cranes : Single Girder



Overhead Cranes : Double Girder



Semi Gantry Cranes : Single Girder



Semi Gantry Cranes : Double Girder



Gantry Cranes : Single Girder



Gantry Cranes : Double Girder



Underhung Cranes : Single Girder



Underhung Cranes : Double Girder



www.titancrane.co.th



Pillar Jib Cranes : Single Girder



Wall Jib Cranes : Single Girder

TITAN[®]

TITAN CRANE CO.,LTD.

บริษัท ไทแทนเครน จำกัด

1/19 หมู่ ต.พิมพา อ.บางปะกง จ.ฉะเชิงเทรา 24130 (ประเทศไทย)

โทรศัพท์. 038 989 369 - 72 แฟกซ์. 038 989 368

E-mail : titancrane.info@gmail.com www.titancrane.co.th