

สรุปรายละเอียดขนาดสัดส่วน เครื่องอุปกรณ์และส่วนควบ
ของรถที่ใช้ในการขนส่งผู้โดยสารและ
รถที่ใช้ในการขนส่งสัตว์หรือสิ่งของ
ตามกฎหมายกระทรวง ฉบับที่ 60 (พ.ศ. 2552) ออกตามความใน
พระราชบัญญัติการขนส่งทางบก พ.ศ. 2522

จัดทำโดย
สำนักวิศวกรรมยานยนต์
วันที่ 16 กรกฎาคม 2552

ขนาดสัดส่วนของรถบรรทุก ลักษณะ 1, 2, 3, 4, 5 และ 9

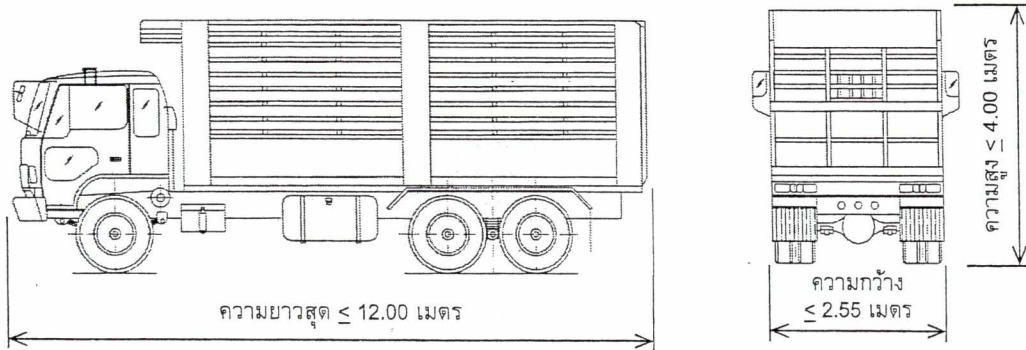

ขนาดสัดส่วน	กฎกระทรวง ฉบับที่ 9	แก้ไขเพิ่มเติมโดย กฎกระทรวง ฉบับที่ 60
กว้าง (เมตร)	2.50 เมตร	2.55 เมตร ¹ และ ตัวถังยื่นเกินขอบทางด้านนอกของกลุ่มเพลาท้ายได้ไม่เกินด้านละ 15 เซนติเมตร
ยาว (เมตร)	10.00 เมตร	12.00 เมตร ^{2,3}
สูง (เมตร)	3.80 เมตร	4.00 เมตร ⁴

- หมายเหตุ: ¹ สำหรับรถลักษณะ 2 ที่ติดตั้งระบบทำความเย็นเพื่อควบคุมอุณหภูมิให้กว้างได้ไม่เกิน 2.60 เมตร
² รถต้องมีรัศมีวงเลี้ยวไม่มากกว่า 12.50 เมตร และเมื่อเคลื่อนที่โดยมีรัศมีวงเลี้ยวด้านนอกเท่ากับ 12.50 เมตร
จะต้องมีรัศมีวงเลี้ยวด้านในไม่น้อยกว่า 5.30 เมตร
³ สำหรับรถที่มีความยาวมากกว่า 10 เมตร จะต้องมียะเขยัต์ท้ายปิดไม่มากกว่า 0.80 เมตร
⁴ สำหรับรถที่มีความกว้างไม่เกิน 2.30 เมตรให้สูงได้ไม่เกิน 3.00 เมตร

**ขนาดสัดส่วนของรถบรรทุก ลักษณะ 7 (รถกึ่งพ่วง)
และ 8 (รถกึ่งพ่วงบรรทุกวัสดุยาว)**

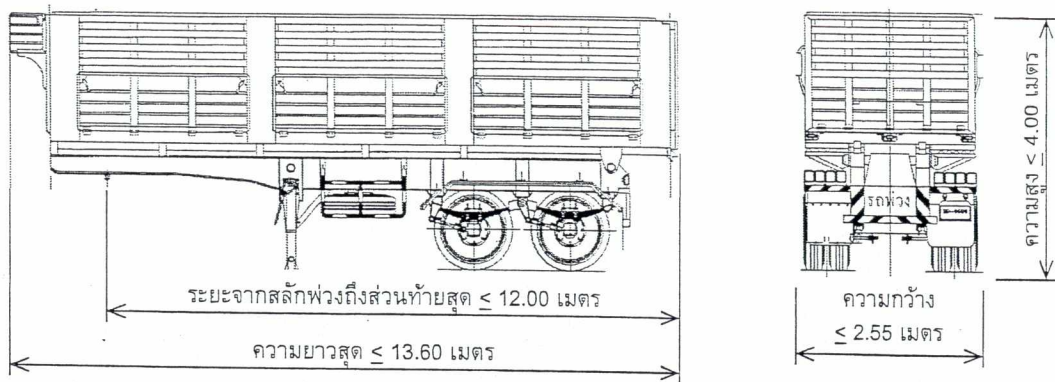

ขนาดสัดส่วน	กฎกระทรวง ฉบับที่ 9	แก้ไขเพิ่มเติมโดย กฎกระทรวง ฉบับที่ 60
กว้าง (เมตร)	2.50 เมตร	2.55 เมตร
ยาว (เมตร)	12.50 เมตร	13.60 เมตร
สูง (เมตร)	3.80 เมตร	4.00 เมตร ¹
ระยะจากสลักพ่วงถึงส่วนท้ายสุด	-	12.00 เมตร

หมายเหตุ: ¹ สำหรับรถที่มีความกว้างไม่เกิน 2.30 เมตรให้สูงได้ไม่เกิน 3.00 เมตร

ขนาดสัดส่วนของรถบรรทุก ลักษณะ 6 (รถพ่วง)

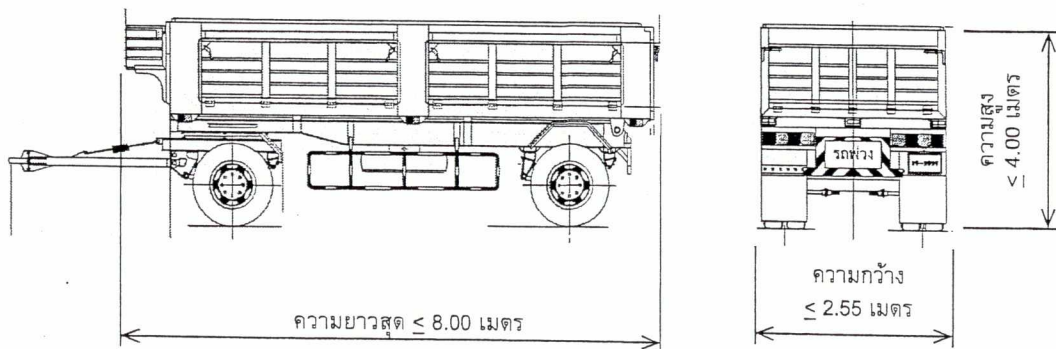

ขนาดสัดส่วน	กฎกระทรวง ฉบับที่ 9	แก้ไขเพิ่มเติมโดย กฎกระทรวง ฉบับที่ 60
กว้าง (เมตร)	2.50 เมตร	2.55 เมตร
ยาว (เมตร)	8.00 เมตร	8.00 เมตร
สูง (เมตร)	3.80 เมตร	4.00 เมตร ¹

หมายเหตุ: ¹ สำหรับรถที่มีความกว้างไม่เกิน 2.30 เมตรให้สูงได้ไม่เกิน 3.00 เมตร

ขนาดสัดส่วนของรถที่ใช้ในการขนส่งผู้โดยสาร มาตรฐาน 4
(รถโดยสารสองชั้น)

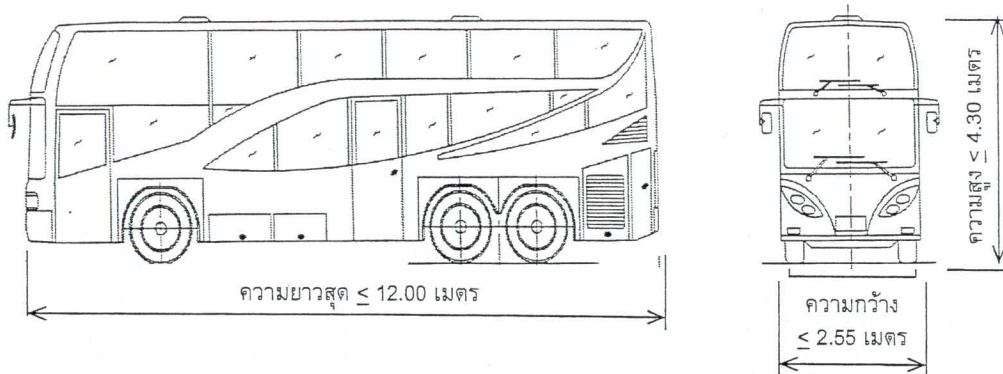

ขนาดสัดส่วน	กฎกระทรวง ฉบับที่ 9	แก้ไขเพิ่มเติมโดย กฎกระทรวง ฉบับที่ 60
กว้าง (เมตร)	2.50 เมตร	2.55 เมตร
ยาว (เมตร)	12.00 เมตร	12.00 เมตร ¹
สูง (เมตร)	4.50 เมตร	4.30 เมตร ²

หมายเหตุ: ¹ รถต้องมีรัศมีวงเลี้ยวไม่มากกว่า 12.50 เมตร และเมื่อเคลื่อนที่โดยมีรัศมีวงเลี้ยวด้านนอกเท่ากับ 12.50 เมตร จะต้องมีความยาวด้านในไม่น้อยกว่า 5.30 เมตร

² ความสูงของรถต้องไม่ทำให้การทรงตัวของรถต่ำกว่าเกณฑ์ที่อธิบดีประกาศกำหนด

ขนาดสัดส่วนของรถสำหรับขนส่งผู้โดยสาร มาตรฐาน 1, 2 (ก) และ (ข),
3 (ก) และ (ข) และ 7

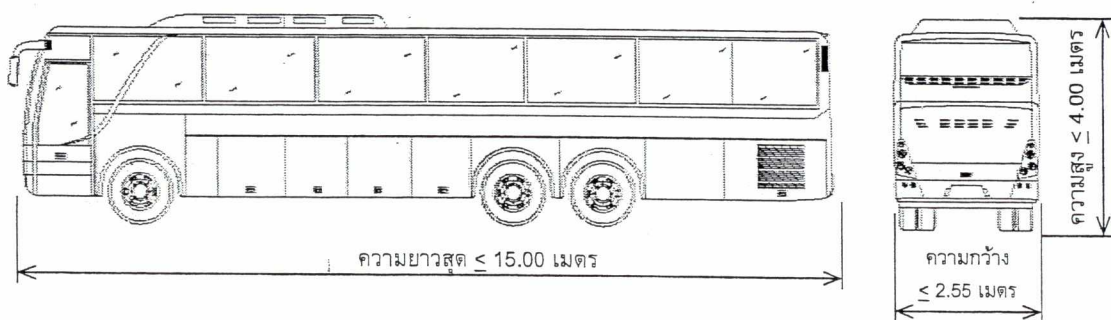

ขนาดสัดส่วน	กฎกระทรวง ฉบับที่ 9	แก้ไขเพิ่มเติมโดย กฎกระทรวง ฉบับที่ 60
กว้าง (เมตร)	2.50 เมตร	2.55 เมตร
ยาว (เมตร)	12.00 เมตร	15.00 เมตร ^{1,2,3}
สูง (เมตร)	3.80 เมตร	4.00 เมตร ⁴

หมายเหตุ: ¹ กรณีรถที่มีความยาวมากกว่า 12 เมตร ต้องมีเพลาล้อไม่น้อยกว่า 3 เพลาล้อ และต้องมีระบบบังคับเลี้ยวที่เพลาท้ายด้วย

² รถต้องมีรัศมีวงเลี้ยวไม่มากกว่า 12.50 เมตร และเมื่อเคลื่อนที่โดยมีรัศมีวงเลี้ยวด้านนอกเท่ากับ 12.50 เมตร จะต้องมีความยาวด้านในไม่น้อยกว่า 5.30 เมตร

³ สำหรับรถที่มีความยาวมากกว่า 10 เมตร จะต้องมีความห้อยบังไม่มากกว่า 0.60 เมตร

⁴ ความสูงของรถต้องไม่ทำให้การทรงตัวของรถต่ำกว่าเกณฑ์ที่อธิบดีประกาศกำหนด

ขนาดสัดส่วนของรถสำหรับขนส่งผู้โดยสาร มาตรฐาน 2 (ค) (ง) และ (จ),
3 (ค) (ง) (จ) และ (ฉ), 5 และรถขนาดเล็ก

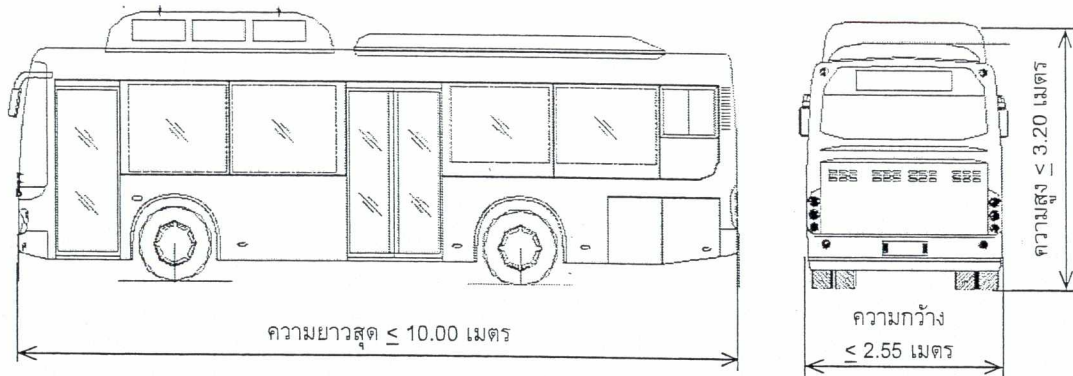

ขนาดสัดส่วน	กฎกระทรวง ฉบับที่ 9	แก้ไขเพิ่มเติมโดย กฎกระทรวง ฉบับที่ 60
กว้าง (เมตร)	2.50 เมตร	2.55 เมตร
ยาว (เมตร)	10.00 เมตร	10.00 เมตร ¹
สูง (เมตร)	3.20 เมตร	3.20 เมตร ²

หมายเหตุ: ¹ รถต้องมีรัศมีวงเลี้ยวไม่มากกว่า 12.50 เมตร และเมื่อเคลื่อนที่โดยมีรัศมีวงเลี้ยวด้านนอกเท่ากับ 12.50 เมตร จะต้องมีการมีรัศมีวงเลี้ยวด้านในไม่น้อยกว่า 5.30 เมตร

² ความสูงของรถต้องไม่ทำให้การทรงตัวของรถต่ำกว่าเกณฑ์ที่อธิบดีประกาศกำหนด

ประกาศกรมการขนส่งทางบก

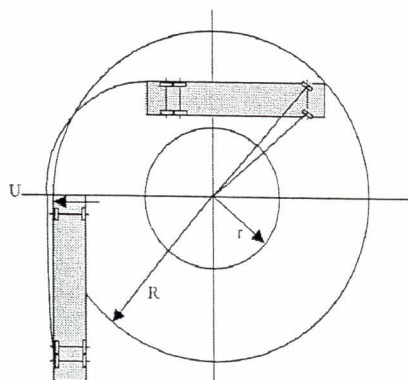

เรื่อง กำหนดรัศมีวงเลี้ยวและระยะท้ายปิดของรถ พ.ศ. 2552

ลงวันที่ 24 มิถุนายน 2552

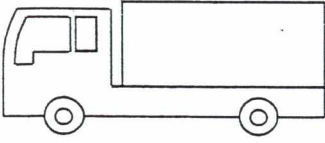
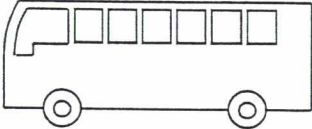
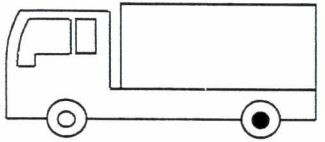
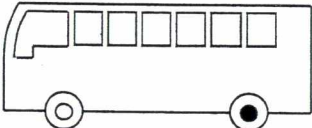
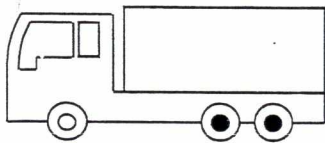
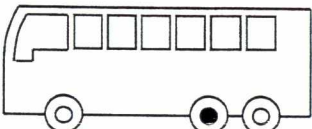
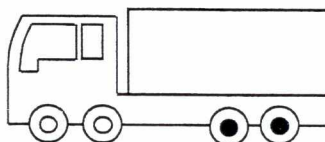

รัศมีวงเลี้ยวและระยะท้ายปิด	รถหรือคัสซิ่งรถโดยสาร	รถหรือคัสซิ่งรถบรรทุก
รัศมีวงเลี้ยวด้านนอก (R)	วัดที่ตัวถังด้านนอกวงเลี้ยว ต้องไม่มากกว่า 12.50 เมตร	
รัศมีวงเลี้ยวด้านใน (r)	วัดที่ตัวถังด้านในวงเลี้ยว ต้องไม่น้อยกว่า 5.30 เมตร	
ระยะท้ายปิด (U)	สำหรับรถหรือคัสซิ่งรถโดยสารที่มีความยาวมากกว่า 12 เมตร จะมีระยะท้ายปิดได้ไม่เกิน 0.60 เมตร	สำหรับรถหรือคัสซิ่งรถบรรทุกที่มีความยาวมากกว่า 10 เมตร จะมีระยะท้ายปิดได้ไม่เกิน 0.80 เมตร

พิกัดน้ำหนักรวมสูงสุดและน้ำหนักลงเพลตามที่กรมทางหลวงสำหรับรถเดี่ยว (Single Unit)

รถบรรทุก	พิกัดน้ำหนักสูงสุด (กก.)		รถโดยสาร	พิกัดน้ำหนักสูงสุด (กก.)	
	น้ำหนักลงเพลท้าย	น้ำหนักรวมสูงสุด		น้ำหนักลงเพลท้าย	น้ำหนักรวมสูงสุด
	7,000	9,500		7,000	-
	11,000	15,000		11,000	-
	20,000	25,000		16,500	-
	20,000	30,000	<p>สัญลักษณ์</p> <p> เพลเดี่ยว ยางเดี่ยว</p> <p> เพลเดี่ยว ยางคู่</p>		

อ้างอิง

- ประกาศผู้อำนวยการทางหลวงพิเศษ ผู้อำนวยการทางหลวงแผ่นดิน และผู้อำนวยการทางหลวงสัมปทาน เรื่อง ห้ามใช้ยานพาหนะที่มีน้ำหนัก น้ำหนักบรรทุก หรือน้ำหนักลงเพลเกินกว่าที่ได้กำหนด หรือโดยที่ยานพาหนะนั้นอาจทำให้ทางหลวงเสียหาย เติมนบนทางหลวงพิเศษ ทางหลวงแผ่นดินและทางหลวงสัมปทาน ประกาศ ณ วันที่ 22 ธันวาคม 2548
- ประกาศผู้อำนวยการทางหลวงพิเศษ ผู้อำนวยการทางหลวงแผ่นดิน และผู้อำนวยการทางหลวงสัมปทาน เรื่อง ยกเว้นการบังคับใช้ข้อกำหนดระยะห่างระหว่างสลักพวง (KING PIN) กับศูนย์กลางของเพลที่ 1 ของตัวรถกึ่งพวงภายในระยะเวลาที่กำหนด ประกาศ ณ วันที่ 27 กรกฎาคม 2549
- ประกาศผู้อำนวยการทางหลวงพิเศษ ผู้อำนวยการทางหลวงแผ่นดิน และผู้อำนวยการทางหลวงสัมปทาน เรื่อง ห้ามใช้ยานพาหนะที่มีน้ำหนัก น้ำหนักบรรทุก หรือน้ำหนักลงเพลเกินกว่าที่ได้กำหนด หรือโดยที่ยานพาหนะนั้นอาจทำให้ทางหลวงเสียหาย เติมนบนทางหลวงพิเศษ ทางหลวงแผ่นดินและทางหลวงสัมปทาน (ฉบับที่ 2) พ.ศ. 2552 ประกาศ ณ วันที่ 26 มิถุนายน 2552

พิกัดน้ำหนักรวมสูงสุดและน้ำหนักลงเพลาดำเนินการที่กรมทางหลวงสำหรับรถลากจูงและรถกึ่งพ่วง

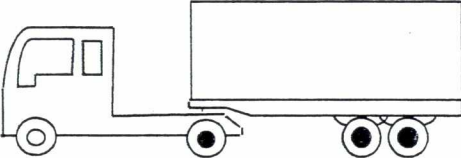
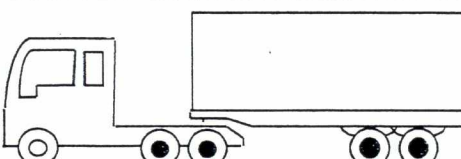
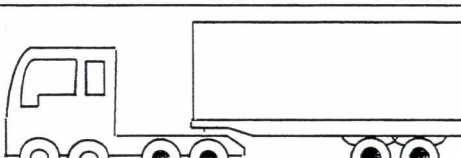
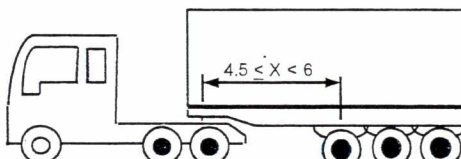
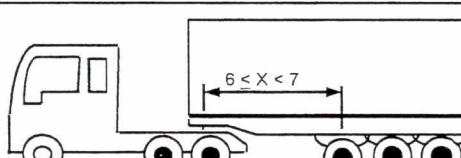
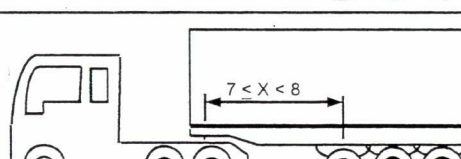
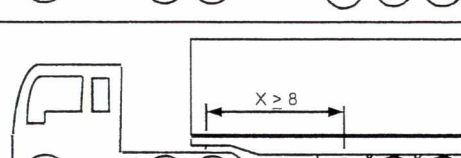
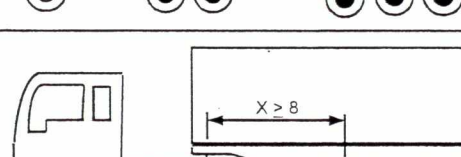
ลักษณะการต่อพ่วง	พิกัดน้ำหนักสูงสุด (กก.)				หมายเหตุ
	รถลากจูง		รถพ่วง	น้ำหนักรวมทั้ง ขบวน	
	ลงเพลาท้าย	น้ำหนักรวมสูงสุด	ลงเพลาท้าย		
	11,000	15,000		ไม่มีกำหนด	ตามที่กำหนดในประกาศ ผู้อำนวยการทางหลวง ฯ ลง วันที่ 22 ธันวาคม 2548
	20,000	25,000	20,000	ไม่มีกำหนด	
	20,000	30,000		ไม่มีกำหนด	
	20,000	25,000	25,500	45,000*	*ใช้บังคับตั้งแต่วันที่ 1 มกราคม 2558 เป็นต้นไป สำหรับรถที่จดทะเบียนก่อน วันที่ 1 มกราคม 2553
				47,000*	
				49,000*	
	20,000	25,000	25,500	50,500**	**ใช้บังคับกับรถที่จด ทะเบียนตั้งแต่วันที่ 1 มกราคม 2553 เป็นต้นไป
	20,000	30,000			

พิกัดน้ำหนักรวมสูงสุดและน้ำหนักลงเพลตามที่กรมทางหลวงสำหรับรถลากจูงและรถพ่วง

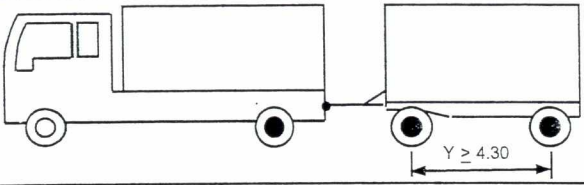
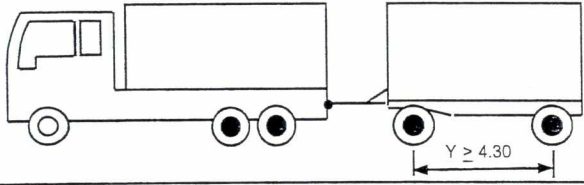
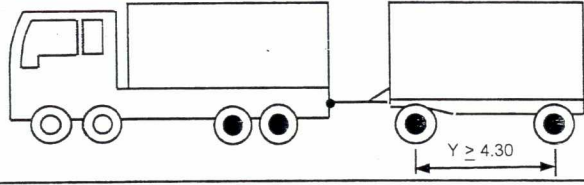
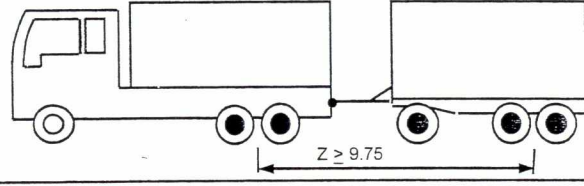
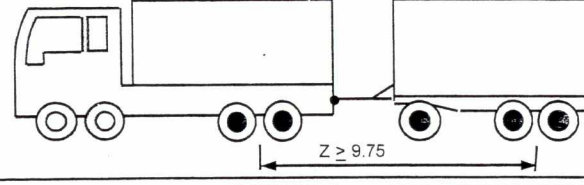
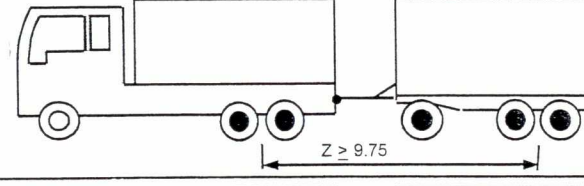
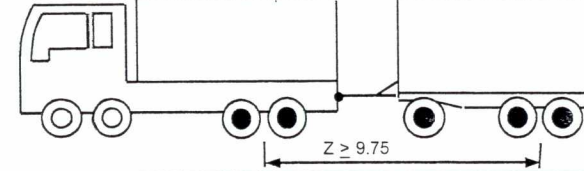
ลักษณะการต่อพ่วง	พิกัดน้ำหนักสูงสุด (กก.)				น้ำหนัก รวมทั้งขบวน	หมายเหตุ
	รถลากจูง		รถพ่วง			
	ลงเพลท้าย	น้ำหนักรวม สูงสุด	ลงเพลหน้า	ลงเพลท้าย		
	11,000	15,000			-	ตามที่กำหนด ในประกาศ ผู้อำนวยการ ทางหลวง ฯ ลงวันที่ 22 ธันวาคม 2548
	20,000	25,000	11,000	11,000	-	
	20,000	30,000			-	
	20,000	25,000				*ใช้ได้ถึง 31 ธันวาคม 2555
	20,000	30,000	10,000	18,000	53,000*	
	20,000	25,000				**ใช้ตั้งแต่ 1 มกราคม 2556 เป็นต้นไป
	20,000	30,000	10,000	18,000	50,500**	

หมายเหตุ: X = ระยะห่างระหว่างศูนย์กลางสลักพ่วง (King Pin) ถึงศูนย์กลางเพลาล้อที่ 1 ของรถกึ่งพ่วง
 Y = ระยะห่างระหว่างศูนย์กลางเพลาล้อหน้าถึงศูนย์กลางเพลาล้อท้ายของรถพ่วง
 Z = ระยะห่างระหว่างกึ่งกลางเพลาล้อคู่ท้ายของรถลากจูงถึงกึ่งกลางเพลาล้อคู่ท้ายของรถพ่วง