

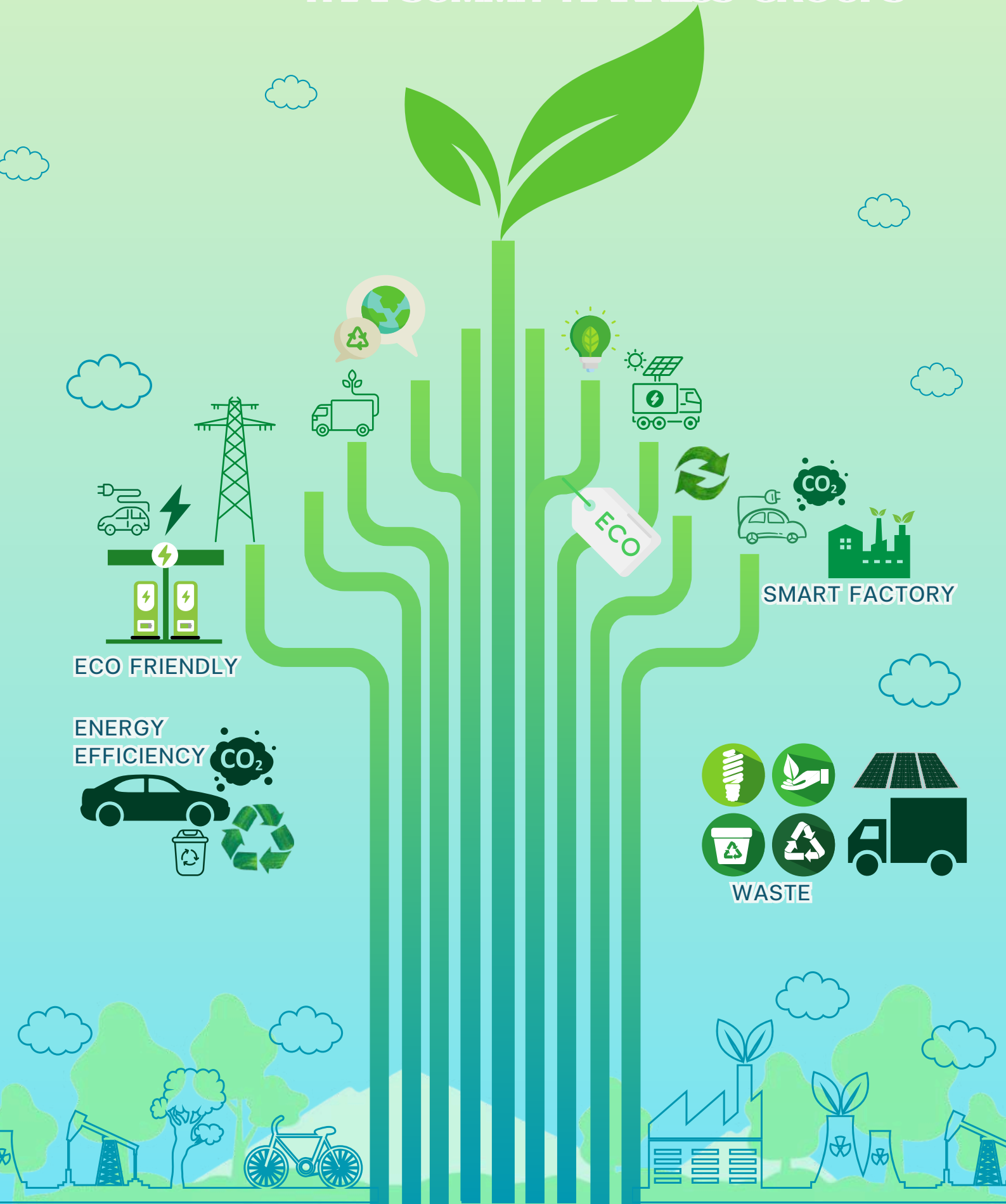

# รายงานความยั่งยืน ปี 2567

## THAI SUMMIT HARNESS GROUPS





# บทนำ

การจัดทำรายงานความยั่งยืนขององค์กรเป็นการนำเสนอข้อมูลเกี่ยวกับการดำเนินงานที่มีผลต่อสิ่งแวดล้อม สังคม และเศรษฐกิจ เพื่อแสดงให้เห็นถึงความมุ่งมั่นของบริษัทในการสร้างธุรกิจที่มีความยั่งยืนและรับผิดชอบต่อผู้มีส่วนได้ส่วนเสียทุกกลุ่มขององค์กรทั้งทางตรงและทางอ้อม การรายงานด้านความยั่งยืนครอบคลุมถึงการปฏิบัติที่เป็นมิตรกับสิ่งแวดล้อม การส่งเสริมความรับผิดชอบต่อสังคม และการกำกับดูแลกิจการที่ดี ซึ่งมีความสำคัญในอุตสาหกรรมยานยนต์ที่มีการพัฒนาและแข่งขันอย่างต่อเนื่องตาม ใช้กรอบการรายงานตามคู่มือการรายงานความยั่งยืน สำหรับบริษัทจดทะเบียน ตลาดหลักทรัพย์แห่งประเทศไทยรายงานความยั่งยืนประจำปี 2567 และกรอบการรายงาน สากลด้านความยั่งยืนฉบับมาตรฐาน (GLOBAL REPORTING INITIATIVE : GRI STANDARD) ระดับพื้นฐาน (CORE) และตัวชี้วัดเพิ่มเติม โดยคัดเลือกประเด็นสำคัญด้านความยั่งยืนตามหลัก การกำหนดเนื้อหา (MATERIALITY ASSESSMENT) และนำเสนอความก้าวหน้าตามเป้าหมายการพัฒนาที่ยั่งยืนของสหประชาชาติ (UN SUSTAINABLE DEVELOPMENT GOALS : SDGS)

ขอบเขตของรายงานพิจารณาจากความเกี่ยวข้องทางธุรกิจ ความพร้อมของข้อมูลและ ผลกระทบต่อการดำเนินธุรกิจ รายงานข้อมูลครอบคลุมขอบเขตการดำเนินงานตั้งแต่วันที่ 1 มกราคม 2567 ถึง 31 ธันวาคม 2567 ของกลุ่มบริษัท ไทยซัมมิท ฮาร์เนส ผู้ผลิตชุดสายไฟ สำเร็จรูปสำหรับรถยนต์ รถจักรยานยนต์ สายไฟ คอนเน็คเตอร์ โดยมีการเผยแพร่ในเว็บไซต์ [WWW.TSHPCL.COM](http://WWW.TSHPCL.COM)



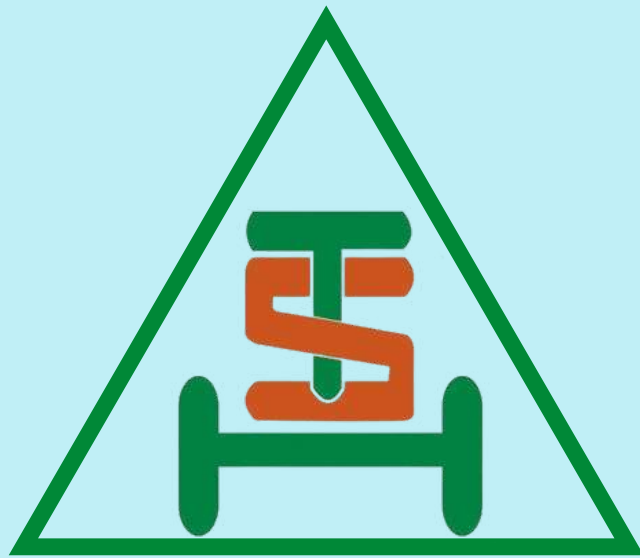

**BEFORE WE BUILD PARTS**  
**WE BUILD PEOPLE**



# สารบัญ



## รู้จัก ไทยซัมมิท กรุ๊ป

วิสัยทัศน์บริษัท	15
บริษัท ไทยซัมมิทฮาร์เนส จำกัด (มหาชน)	17
บริษัท ไทยซัมมิท เคเบิล แอนด์พาร์ท จำกัด	18
บริษัท ไทยซัมมิท คอมโพเนนต์ จำกัด	19
โอกาสทางธุรกิจ	20
โครงสร้างผู้ถือหุ้นและกรรมการ	22
ความสำเร็จในการดำเนินการธุรกิจอย่างยั่งยืน	24
กลยุทธ์และสร้างคุณค่าอย่างยั่งยืน	26
ผลการดำเนินงานธุรกิจอย่างยั่งยืน	28
ผู้มีส่วนได้ส่วนเสียของห่วงโซ่ธุรกิจ	30
ประเด็นด้านความยั่งยืนขององค์กร	34
เป้าหมายด้านความยั่งยืนขององค์กร	38
ผลการดำเนินงาน GRI Thaisummit harness	155
ผลการดำเนินงาน GRI Thaisummit Cabel&Part	167
ผลการดำเนินงาน GRI Thaisummit Component	186

## 07 สาส์นจากประธาน กลุ่มไทยซัมมิท

## 09 สาส์นจากประธานกิตติมศักดิ์

## 10 สาส์นจากผู้อำนวยการ

## 12 ปรัชญาการดำเนินธุรกิจ





# สารบัญ



## มิติด้านเศรษฐกิจ

**45**

จรรยาบรรณทางธุรกิจกับบรรษัทภิบาล	46
ช่องทางการแจ้งเบาะแสและข้อร้องเรียน	49
การพัฒนาผลิตภัณฑ์	50
นวัตกรรมการผลิต	52
Innovation Development Software & Data Analytic	55
การพัฒนานวัตกรรมเชิงกระบวนการ	57
นโยบายความปลอดภัยทางไซเบอร์	59
นโยบายคุ้มครองข้อมูลส่วนบุคคลและความเป็นส่วนตัว	61
การจัดการห่วงโซ่อุปทาน	63
การประเมินขอบเขตและกำหนดกลุ่มลูกค้า	65
นโยบายการจัดซื้อจัดจ้างอย่างโปร่งใส	68



## มิติด้านสิ่งแวดล้อม

**69**

นโยบายสิ่งแวดล้อม (Environment Policy)	70
การบริหารจัดการด้านสิ่งแวดล้อมภายในองค์กร	71
การบริหารจัดการการเปลี่ยนแปลงสภาพภูมิอากาศ	73
การลดปริมาณก๊าซเรือนกระจกในองค์กร	75
การบริหารจัดการน้ำ	77
การบริหารจัดการด้านพลังงานขององค์กร	80
การจัดการคุณภาพอากาศอย่างมีประสิทธิภาพ	86
การจัดการขยะ ของเสียและวัสดุที่ไม่ใช้แล้วอย่างมีประสิทธิภาพ	87
การใช้ทรัพยากรอย่างยั่งยืน	92
ผลิตภัณฑ์ที่เป็นมิตรต่อสิ่งแวดล้อม	99
รางวัลด้านสิ่งแวดล้อม	101
ข้อร้องเรียนและความพึงพอใจของพนักงาน	102



## มิติด้านสังคม

**103**

นโยบายด้านแรงงานและสิทธิมนุษยชน	104
การประเมินความเสี่ยงด้านแรงงานสิทธิมนุษยชน	111
รางวัลและความมุ่งมั่น	117
รางวัลสถานประกอบการดีเด่น	120
การดำเนินการดูแลพนักงาน	121
ด้านแรงงานสัมพันธ์และสวัสดิการ	130
แผนการพัฒนาพนักงาน	133
การส่งเสริมความสัมพันธ์และการมีส่วนร่วมกับพนักงาน	136
ความรับผิดชอบต่อชุมชน / สังคม	139
ความรับผิดชอบต่อลูกค้า / ผู้บริโภค	142
ช่องทางการร้องเรียนด้านสิทธิมนุษยชน	144
การบริหารจัดการความปลอดภัยอาชีวอนามัยและสภาพแวดล้อมในการทำงาน	145
กิจกรรมด้านความปลอดภัย	148
การจัดการการจ้างงานท้องถิ่น	152
Conflict minerals	153



BEFORE WE BUILD PARTS  
WE BUILD PEOPLE

“ วิถีชีวิตที่ยั่งยืน “  
อยู่ร่วมกับธรรมชาติอย่างสมดุล





กลุ่มบริษัทไทยซัมมิท เป็นหนึ่งในผู้นำด้านอุตสาหกรรมยานยนต์ของประเทศไทย เล็งเห็นถึงความสำคัญในการปรับตัวธุรกิจให้สอดคล้องกับความเสี่ยง และความท้าทายที่เกิดขึ้นในอนาคต เพื่อความยั่งยืนขององค์กร และส่งเสริมภาคธุรกิจให้สามารถปรับตัวกับความท้าทายใหม่ๆ ให้มีประสิทธิภาพ หน้าที่ของเราไม่เพียงแต่เกี่ยวข้องกับการผลิตและตลาดสินค้า แต่ยังเกี่ยวข้องกับความรับผิดชอบต่อสังคมและสิ่งแวดล้อมภายใต้แนวคิดของ ESG (ENVIRONMENTAL, SOCIAL, AND GOVERNANCE) ที่เราต้องมีส่วนร่วมรับผิดชอบต่อผลกระทบด้านสังคมและสิ่งแวดล้อมในการดำเนินกิจการของเรา โดยการคำนึงถึงผลกระทบต่อผู้มีส่วนได้ส่วนเสียรอบด้าน การสร้างความสมดุลระหว่างผลประโยชน์ทางธุรกิจ และผลประโยชน์ที่ตอบสนองต่อสังคมและสิ่งแวดล้อม เราต้องมองหาวิธีในการลดการใช้พลังงานที่ไม่สมควร **ลดการปล่อยสารออกไซด์** และส่งเสริมให้มีการนำเอาเทคโนโลยีที่เป็นมิตรต่อสิ่งแวดล้อมมาใช้ รวมถึงการมีส่วนร่วมในการพัฒนาคน สังคมและชุมชนรอบข้างให้มีความเจริญไปพร้อมกับธุรกิจของเรา ในปีที่ผ่านมา **การเปลี่ยนแปลงสภาพภูมิอากาศและภาวะโลกรวน** มีผลกระทบต่อภาคส่วนต่างๆ อย่างเห็นได้ชัดและทวีความรุนแรงมากยิ่งขึ้น เราจึงต้องมีการลดการใช้พลังงานทั้งในด้านการดำเนินงานและปรับระบบการทำงานภายใน เพื่อให้บรรลุเป้าหมาย CARBON NEUTRALITY และ NET ZERO EMISSION ในอนาคต โดยในปี 2567 นี้ เราได้เริ่มจัดทำรายงานความยั่งยืน โดยได้คัดเลือกสองกลุ่มบริษัทในเครือ ได้แก่ กลุ่มบริษัท ไทยซัมมิท พีเค และ บริษัท ไทยซัมมิท ฮาร์เนส จำกัด (มหาชน) เป็นต้นแบบในการจัดทำรายงานและกิจกรรมต่างๆ ภายใต้กรอบนโยบายด้าน ESG โดยทั้งสองกลุ่มบริษัทได้ จัดตั้ง "คณะกรรมการความยั่งยืน" มาร่วมเป็นคณะทำงานในการผลักดันการจัดทำรายงานความยั่งยืน ซึ่งจะเป็ต้นแบบให้กับบริษัทอื่น ๆ ในเครือไทยซัมมิทได้ดำเนินการตามในปีต่อไป นอกจากนี้กลุ่มบริษัทไทยซัมมิท ยังมีส่วนร่วมในการสนับสนุนชุมชนรอบข้างผ่านมูลนิธิ ไทยซัมมิทพัฒนา (THAI SUMMIT PATTANA FOUNDATION) ซึ่งในปีที่ผ่านมาได้มีการดำเนินการ เช่น การมอบทุนการศึกษา **โครงการบริจาคเครื่องเล่น - ออกกำลังกาย ณ ศูนย์พัฒนาเด็กเล็ก โครงการห้องน้ำของน้อง**โครงการพัฒนาศักยภาพการเรียนรู้โดยการส่งมอบหุ่นยนต์อุตสาหกรรมและสร้างเครื่อง 3D PRINTER เพื่อใช้ในการเรียนการสอน กลุ่มบริษัทไทยซัมมิท มุ่งมั่นในการดำเนินธุรกิจอย่างโปร่งใส มีคุณธรรม จริยธรรม และรับผิดชอบต่อสังคมและสิ่งแวดล้อม ภายใต้จรรยาบรรณ และหลักการกำกับดูแลกิจการของบริษัทซึ่งบุคลากรทุกคนยึดถือปฏิบัติมาอย่างต่อเนื่อง เรายังยึดหลักการดำเนินธุรกิจที่ตีบนรากฐานความยั่งยืน และให้ความสำคัญกับมิติทางเศรษฐกิจ สังคม และสิ่งแวดล้อม มุ่งสร้างความเข้มแข็งและเติบโตขององค์กร พร้อมยกระดับคุณภาพชีวิตของผู้คนในสังคมให้ดียิ่งขึ้นไปควบคู่กัน

คุณสมพร จิรุงเรืองกิจ

# ด

# ศาสตร์จาก

## ประธานกิตติมศักดิ์



**ดร. สาโรจน์ วสุวานิช**  
ประธานกิตติมศักดิ์



ในปัจจุบันเรากำลังเผชิญกับระเบียบโลกใหม่ในการดำเนินธุรกิจ ความท้าทายด้านสิ่งแวดล้อม สังคม และ  
ธรรมาภิบาล กลุ่มบริษัทไทยซัมมิท ฮาร์เนส ในฐานะองค์กรที่มุ่งมั่นสร้างความเปลี่ยนแปลง ได้พัฒนาและยกระดับ  
แนวทาง ESG ที่เป็นหัวใจสำคัญของกลยุทธ์องค์กร โดยสนับสนุนการดำเนิน ESG ให้บรรลุเป้าหมายทั้ง 3 ด้าน

**ด้านสิ่งแวดล้อม** เพื่อสร้างผลกระทบที่ดีต่อสิ่งแวดล้อม ลดการปล่อยก๊าซเรือนกระจกและใช้ทรัพยากรใน  
กระบวนการผลิตอย่างมีประสิทธิภาพ ส่งเสริมและสนับสนุนให้พนักงานและผู้มีส่วนได้ส่วนเสียมีส่วนร่วมในการสร้าง  
ผลกระทบที่ดีต่อสิ่งแวดล้อมร่วมกัน เราเชื่อว่าการมีส่วนร่วมในทุกเครือข่ายจะสร้างสิ่งแวดล้อมที่ดีให้กับโลกใบนี้ได้

**ด้านสังคม** เราให้ความสำคัญกับพนักงาน ชุมชน และผู้มีส่วนเกี่ยวข้องผ่านการพัฒนาคุณภาพชีวิต การส่งเสริม  
ความเท่าเทียมและการสร้างโอกาสในเติบโตให้กับทุกภาคส่วน เรายึดมั่นในความหลากหลายและการสร้างสภาพ  
แวดล้อมที่ทุกคนรู้สึกถึงความมีคุณค่า

**ด้านธรรมาภิบาล** เราได้ยกระดับความโปร่งใสและความน่าเชื่อถือในทุกการดำเนินงานโดยปฏิบัติตามมาตรฐาน  
สากลและการบริหารความเสี่ยงอย่างมีประสิทธิภาพเราเชื่อว่าการซื่อสัตย์และความรับผิดชอบเป็นพื้นฐานสำคัญของ  
ความสำเร็จที่ยั่งยืน



ดร.สาโรจน์ วสุวานิช  
ประธานกิตติมศักดิ์

# สำนจากผู้อำนวยกา



เราให้ความสำคัญกับการเป็นส่วนหนึ่งของการช่วยลดผลกระทบที่มีต่อการเปลี่ยนแปลงสภาพภูมิอากาศของโลก และการใช้ทรัพยากรอย่างคุ้มค่าเรามีการวางแผนดำเนินการอย่างต่อเนื่องในกิจกรรมทางธุรกิจตั้งแต่ต้นน้ำ ไปยังปลายน้ำเพื่อให้เกิดการเลือกใช้วัตถุดิบอย่างมีประสิทธิภาพและไม่เป็นอันตรายรวมถึงการลด หรือ เลิกการปล่อยก๊าซคาร์บอนไดออกไซด์ โดยมีวัตถุประสงค์หลักในการจัดการด้านสิ่งแวดล้อม สังคม และการกำกับดูแลกิจการที่ดี ส่งเสริมสนับสนุนเป้าหมายในระดับสากลเพื่อความยั่งยืนของโลกใบนี้ควบคู่ไปกับการดำเนินธุรกิจอย่างยั่งยืน

คุณจตุตษ์ สิริมงคลกิตติ  
ผู้อำนวยการสายธุรกิจ Wirng Harness

**คุณจตุตษ์ สิริมงคลกิตติ**  
ผู้อำนวยการสายธุรกิจ Wirng Harness

# สาส์นจากผู้อำนวยการ

บริษัท ไทยซัมมิท เคเบิล แอนด์ พาร์ท มุ่งมั่นดำเนินธุรกิจตามแนวทางการพัฒนาอย่างยั่งยืน ภายใต้การกำกับดูแลกิจการที่ดี พร้อมพัฒนากลยุทธ์ให้สอดคล้องกับความท้าทายในแต่ละปี และส่งเสริมการมีส่วนร่วมของทุกฝ่ายเพื่อขับเคลื่อนองค์กรสู่เป้าหมายอย่างยั่งยืน

ในปีที่ผ่านมา เราได้ก่อสร้างโรงงานใหม่และขยายการดำเนินงานในสถานที่ใหม่ โดยออกแบบอาคารให้รองรับพลังงานสะอาดด้วยการติดตั้งโซลาร์เซลล์บนหลังคาเป็นพลังงานหลัก โครงสร้างอาคารที่มีเพดานสูงช่วยลดความร้อนและประหยัดพลังงานไฟฟ้า นอกจากนี้ เราได้พัฒนาเครื่องจักรให้ทำงานเต็มประสิทธิภาพ ลดการสูญเสียวัสดุและพลังงานในกระบวนการผลิต พร้อมนำเทคโนโลยีทันสมัยมาใช้เพื่อเพิ่มประสิทธิภาพและลดผลกระทบต่อสิ่งแวดล้อม

ความพยายามเหล่านี้ช่วยลดต้นทุน เพิ่มขีดความสามารถทางการแข่งขัน และสนับสนุนการใช้พลังงานทดแทนที่ส่งผลดีต่อสิ่งแวดล้อม เราพร้อมรับฟังความคิดเห็นจากทุกฝ่าย เพื่อพัฒนาสมดุลในทุกมิติ ทั้งด้านสังคม สิ่งแวดล้อม และการบริหารจัดการทรัพยากรอย่างคุ้มค่าและมีประสิทธิภาพสูงสุด



คุณณยา สนธิวงศ์  
ผู้อำนวยการ

**คุณณยา สนธิวงศ์**  
ผู้อำนวยการ





# ปรัชญา ด้านการดำเนินธุรกิจ BUSINESS PHILOSOPHY





# ปรัชญา

## ด้านการดำเนินธุรกิจ

### Business Philosophy



ในกลุ่มบริษัทไทยซัมมิทมีโครงสร้างธุรกิจที่แข็งแกร่งและครอบคลุมการผลิตชิ้นส่วนยานยนต์หลายชนิด รวมไปถึงการมีโรงงานผลิต 42 โรงงานกระจายไปทั่วโลก มีการดำเนินธุรกิจมากกว่า 41 ปีในอุตสาหกรรมยานยนต์ที่มีการเติบโตอย่างต่อเนื่อง ควบคู่ไปกับการจ้างงานที่เพิ่มขึ้น รวมถึงการเติบโตของคู่ค้าและพันธมิตรทางธุรกิจ ซึ่งแสดงถึงการบริหารจัดการสู่ความยั่งยืน เราให้ความสำคัญกับการทำให้ธุรกิจไปพร้อมกับการสร้างสังคมที่ดีกว่า ดังนั้นส่วนหนึ่งของกิจกรรมที่เราทำจึงมุ่งเน้นการสนับสนุนและสร้างประโยชน์ให้กับสังคมซึ่งเป็นที่มาของมูลนิธิไทยซัมมิทพัฒนา, ไทยซัมมิทเทคแคมป์ และอีกหลากหลายกิจกรรม



#### องค์กรยั่งยืน (Sustainable Organization)

การลงทุนอย่างต่อเนื่องเพื่อความได้เปรียบในการแข่งขันมีวัฒนธรรมองค์กรที่แข็งแกร่ง พัฒนาบุคลากรให้มีทักษะ ความรู้และความสามารถ มีระบบการทำงานที่มีประสิทธิภาพ มุ่งมั่นที่จะเพิ่มประสิทธิภาพอยู่เสมอ



#### ธุรกิจแข็งแรง (Better Society)

การเจริญเติบโตอย่างต่อเนื่อง มีสถานภาพทางการเงินที่มั่นคง ทำกำไรอย่างสมเหตุสมผล



#### เพื่อสังคมที่ดีกว่า (Strong Business)

จัดผลตอบแทนที่ดีกว่ามาตรฐาน อุตสาหกรรมตอบแทนสังคมผ่านทาง “มูลนิธิไทยซัมมิทพัฒนา” ปฏิบัติตามข้อกำหนด ทางกฎหมายที่เกี่ยวข้อง

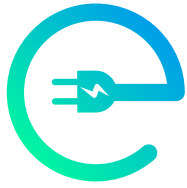

# THAI SUMMIT GROUP



กลุ่มบริษัทไทยซัมมิตมีความมุ่งมั่นที่จะเป็นผู้นำในการผลิตชิ้นส่วนยานยนต์เพื่อสนับสนุนการเติบโตของอุตสาหกรรมยานยนต์แห่งอนาคต ภายใต้บริบทการเปลี่ยนแปลงของโลกธุรกิจที่มีความท้าทาย และร่วมเป็นส่วนหนึ่งในการดูแลรักษาสุขภาพภูมิอากาศของโลก

**FUTURE** หมายถึง การเตรียมพร้อมในการสร้างนวัตกรรม ระบบอุตสาหกรรม 4.0 และรูปแบบองค์กรเพื่อรองรับการเปลี่ยนแปลงในอุตสาหกรรมยานยนต์ที่มุ่งเน้นไปยังการผลิตรถไฟฟ้า

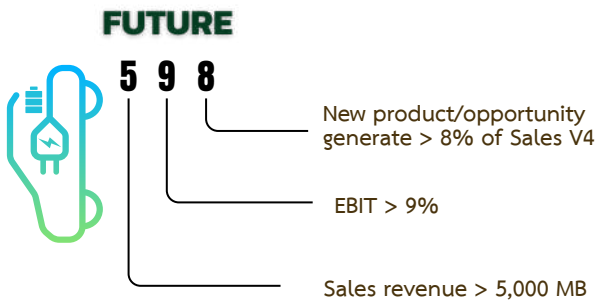

18

- 1 ยอดขายรวม 100,000 ล้านบาท ความพึงพอใจของลูกค้า 100%
- 8 กำไร 8% ก่อนหักดอกเบี้ยจ่ายและภาษี

Plus+

ให้ความสำคัญกับการเติบโตของธุรกิจ在不同ประเทศโดยมียอดขายเพิ่มขึ้นจาก V4 จำนวน 45 %

ทุกบริษัทต้องมีผลประกอบการเป็นบวก





## วิสัยทัศน์

“ To be the automotive electric and electronic part  
manufacturing for future mobility ”

เป็นผู้ผลิตชิ้นส่วนทางไฟฟ้าและอิเล็กทรอนิกส์ในยานยนต์แห่งอนาคต

### Mission

- 1.To invest in a new business with sustainability and wealth for organization.
- 2.To develop a new product for capability of competitive advantage.
- 3.To develop a manufacturing technology and its chain aiming to be a smart factory.
- 4.To elevate the manpower's skills for battling against the future challenges.
- 5.To build confidence and gain trust from customers, partners, and alliances.
- 6.To manage and operate an enterprise with good corporate governance
- 7.To be a healthy organization with hygiene and a good environment for employees, workplaces, and societies.

THAI SUMMIT HARNESS GROUP



THAI SUMMIT GROUP





## THAI SUMMIT HARNESS PUBLIC COMPANY LIMITED

202 ม.3 นิคมอุตสาหกรรมแหลมฉบัง ต.ทุ่งสุขลา อ.ศรีราชา จ.ชลบุรี ประเทศไทย



[www.tshpcl.com](http://www.tshpcl.com)



### ข้อมูลบริษัท

ก่อตั้ง : 18 ตุลาคม 2522

ผู้บริหารสูงสุด : นายสกุลธร จิ่งรุ่งเรืองกิจ

ทุนจดทะเบียน : 290 ล้านบาท

บุคลากร : 2,000 คน

รายได้รวม : 4,500 ล้านบาท

บริษัท ไทยซัมมิท ฮาร์เนส จำกัด (มหาชน) เติบโตขึ้นมาเป็นองค์กรชั้นนำในด้านการผลิตชุดสายไฟสำหรับยานยนต์มานานกว่า 30 ปี เราภาคภูมิใจที่ได้สร้างผลิตภัณฑ์ที่มีคุณภาพและมีประสิทธิภาพในราคาที่แข่งขันได้ พร้อมการส่งมอบตรงเวลาและสามารถให้การสนับสนุนลูกค้าอย่างต่อเนื่อง บริษัทของเราได้รับการรับรองตามมาตรฐาน IATF 16949 รวมทั้งรางวัลมากมายจากทั้งลูกค้าและหน่วยงานภาครัฐเพื่อแสดงให้เห็นถึงความสำเร็จของความพยายามด้านคุณภาพของเรา

บนเส้นทางแห่งความมุ่งมั่นของกลุ่มบริษัท ไทยซัมมิท ฮาร์เนสกว่า 30 ปีที่เราได้เติบโตควบคู่ไปกับ อุตสาหกรรมยานยนต์ไทยตลอดมา โดยเป็นผู้ผลิตชุดสายไฟและส่วนประกอบสำหรับอุตสาหกรรมยานยนต์ที่ใหญ่ที่สุดแห่งหนึ่งของประเทศไทยและในภูมิภาคเอเชียแปซิฟิก กลุ่มบริษัท ไทยซัมมิท ฮาร์เนส เป็นส่วนหนึ่งของไทยซัมมิท กรุ๊ป ที่ยังรักษาการผลิตชิ้นส่วนประกอบรถยนต์ อันดับ 1 ของประเทศไทยและมีฐานการผลิตกระจายอยู่ในประเทศต่างๆ ทั้งในทวีปเอเชียและอเมริกา บริษัท ไทยซัมมิท ฮาร์เนส จำกัด (มหาชน) ได้ก่อตั้งขึ้นเพื่อรองรับการขยายตัวของภาคอุตสาหกรรมการผลิตยานยนต์ในประเทศไทย ที่เติบโตขึ้นอย่างรวดเร็ว

### ผลิตภัณฑ์ :

ชุดสายไฟสำหรับรถยนต์และรถจักรยานยนต์  
ชุดสายไฟสำหรับส่วนประกอบของรถยนต์และรถจักรยานยนต์  
ชุดสายไฟสำหรับเครื่องยนต์การเกษตร  
ชุดสายไฟสำหรับยานยนต์เพื่ออำนวยความสะดวก

### กำลังการผลิต :

ชุดสายไฟรถยนต์ 420,000 Car set/year  
ชุดสายไฟรถไฟ 12,000 Car set/year  
ชุดสายไฟรถจักรยานยนต์ 2,400,000 Car set/year  
ชุดสายไฟอื่นๆ 26,400,000 Set/year

### Automotive Wire Harness

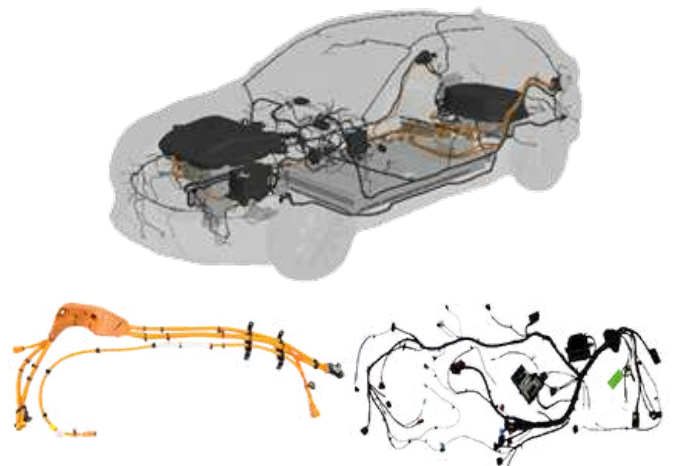

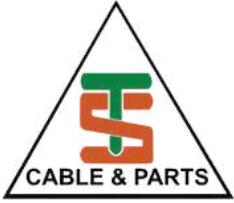

## THAI SUMMIT CABLE & PARTS COMPANY LIMITED

500/89 ม.3 นิคมตำบลบึงหว้า อีสเทิร์น ซีบอร์ด 1 ต.ตาสีทรี อ.ปลวกแดง จ.ระยอง, ประเทศไทย



บริษัทไทยซัมมิท ฮาร์เนส กรุ๊ป เป็นหนึ่งบริษัทที่มีศักยภาพ และมีความมั่นคงทางด้านเศรษฐกิจ เป็นบริษัทผู้ผลิต ชุดสายไฟ ในอุตสาหกรรมยานยนต์ อุตสาหกรรมเครื่องใช้ไฟฟ้า และ ชิ้นส่วนอุตสาหกรรมการผลิตอิเล็กทรอนิกส์ เราเป็นบริษัทที่มีความเข้มแข็งเติบโตทางการพัฒนาศักยภาพผลิตภัณฑ์อย่างมืออาชีพ เป็นผู้ผลิตและส่งออกให้กับลูกค้าทั่วโลก ทำให้บริษัทเราได้รับการพิจารณาการสนับสนุนจากสำนักงานคณะกรรมการส่งเสริมการลงทุน BOI ตลอดระยะเวลากว่า 30 ปี

บริษัท ไทยซัมมิท เคเบิล แอนด์ พาร์ท จำกัด ได้เติบโตขึ้นจนกลายเป็นผู้ผลิตชั้นนำที่เชื่อถือในอุตสาหกรรมยานยนต์ โดยจัดจำหน่ายผลิตภัณฑ์ที่มีคุณภาพ และ ถูกนำมาใช้กันอย่างแพร่หลายในอุตสาหกรรมยานยนต์หลายประเภท เช่น รถยนต์, รถจักรยานยนต์ และยานพาหนะทางการเกษตร เราบรรลุมาตรฐานคุณภาพระดับโลกตาม JIS, JASO (JAPAN), ISO, TIS และ VDE เป็นเวลากว่า 20 ปีแล้วที่เราได้พัฒนาและเติบโตโดยการขยายโรงงานไปสู่ความสะดวกที่ทันสมัย และเพิ่มขีดความสามารถให้พนักงานของเราเพื่อให้ตอบสนองความต้องการของลูกค้าได้อย่างมีประสิทธิภาพและประสิทธิผล พร้อมสร้างสรรค์ผลิตภัณฑ์คุณภาพเหล่านี้ในราคาที่แข่งขันได้ รวมถึงการส่งมอบตรงเวลา และให้สนับสนุนลูกค้าอย่างต่อเนื่อง

### ผลิตภัณฑ์ :

#### Automotive Cable

Capacity : 13,200 Tons/Year (,1404,000,000 m/Year)

Type : AV, AVS, AVSS, AVSSH, CIVUS, HEB, FLRY, FLRY, TXL, GXL, SXL, EEX, EEHX, CAVSAS, CAVSCS, LE-SS, SH-SX

Capacity : 600 Tons/Year

Type : PVC Tube, Cold resistance vinyl Tube

Capacity : 108 Tons/Year (8,100,000 m/Year)

Type : Corrugate Tube, Heat resistance Corrugate Tube

Capacity : 194 Tons/Year (9,720,000 m/Year)

Type : PVC Tapes

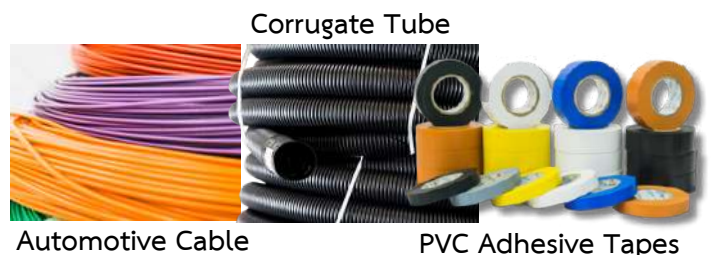

Automotive Cable

PVC Adhesive Tapes



## THAI SUMMIT COMPONENT COMPANY LIMITED

149 หมู่ 17 ถนนบางนา-ตราด ตำบลบางเสาธง อำเภอบางเสาธง สมุทรปราการ ประเทศไทย



[www.thaisummit-component.com](http://www.thaisummit-component.com)

บริษัท ไทยซัมมิท คอมโพเนนต์ จำกัด เป็นส่วนหนึ่งของกลุ่มไทยซัมมิท ฮาร์เนส เราให้บริการชิ้นส่วนยานยนต์ เราภาคภูมิใจในการเกินความคาดหวังของลูกค้า ด้วยการสร้างผลิตภัณฑ์ที่มีคุณภาพอย่างมีประสิทธิภาพในราคาที่แข่งขันได้พร้อมการส่งมอบตรงเวลาและการสนับสนุนลูกค้าอย่างต่อเนื่อง โรงงานผลิตของเราได้รับการรับรองตามมาตรฐาน IATF 16949 การตรวจสอบคุณภาพที่ประสบความสำเร็จ และรางวัลมากมายจากทั้งลูกค้าและหน่วยงานภาครัฐเป็นพยานถึงความสำเร็จของ ความพยายามด้านคุณภาพของเราเป็นเวลากว่า 20 ปีแล้ว ที่เราได้พัฒนาและเติบโต โดยการขยายโรงงานไปสู่สิ่งอำนวยความสะดวกที่ทันสมัย และเพิ่มขีดความสามารถให้พนักงานของเราสามารถตอบสนองความต้องการของลูกค้าได้อย่างมีประสิทธิภาพและประสิทธิผลพร้อมสร้างสรรค์ผลิตภัณฑ์คุณภาพเหล่านี้ ในราคาที่แข่งขันได้พร้อมการส่งมอบตรงเวลาและการสนับสนุนลูกค้าอย่างต่อเนื่อง

### ข้อมูลบริษัท

ก่อตั้ง : 1 ตุลาคม 2539

ผู้บริหารสูงสุด : คุณจตุติณัฐ สิริมังคลกิตติ ผู้อำนวยการสายธุรกิจสายไฟ

ทุนจดทะเบียน : 212 ล้านบาท

บุคลากร : 100 คน

ผู้ถือหุ้น : บริษัท ไทยซัมมิท ฮาร์เนส จำกัด (มหาชน) 100%

### ผลิตภัณฑ์ :

Plastic Part

Capacity : 6,000,000 pieces /year

Type : Connector, Protector, Fuse Box, Relay Box

Terminal

Capacity : 300,000,000 pieces /year

Rubber

Capacity : 18,000,000 pieces/Year

Type : Wire Seal, Grommet, Sleeve ,Cover Batter



# โอกาส ทางธุรกิจ



## ได้รับมาตรฐาน

ได้รับมาตรการส่งเสริมการลงทุน (BOI) ซึ่งสามารถนำมาใช้ในการยกเว้นและลดหย่อนภาษีเงินได้นิติบุคคล ระยะเวลา 4 ปี และยังได้รับยกเว้นภาษีอากรเครื่องจักรและวัตถุดิบ

## เทคโนโลยีที่ทันสมัย

ปรับเปลี่ยนเครื่องจักรไปสู่เทคโนโลยีที่ทันสมัยเพิ่มผลผลิต และลดของเสียและลดมลพิษต่อสิ่งแวดล้อม



## รับผิดชอบต่อสิ่งแวดล้อม



มีการนำพลังงานสะอาด มาใช้เพื่อทดแทนการใช้พลังงานไฟฟ้า ติดตั้งระบบ Solar rooftop เพื่อลดต้นทุน และอนุรักษ์สิ่งแวดล้อม

## มุ่งสู่ความเป็นเลิศ

ขยายการลงทุนเครื่องจักร เพิ่มกำลังการผลิต เพื่อรองรับความต้องการของลูกค้าที่เพิ่มขึ้น และมีความหลากหลายของผลิตภัณฑ์ เช่น สายไฟสำหรับรถไฟฟ้า





# สิทธิและประโยชน์ BOI



BOI : Board of Investment หรือ สำนักงานคณะกรรมการส่งเสริมการลงทุน หน้าที่ความรับผิดชอบ ช่วยส่งเสริมการลงทุน ทั้งในประเทศและการลงทุนไทยในต่างประเทศ เพื่อเพิ่มความสามารถในการแข่งขัน ให้ประเทศไทยมีความก้าวสู่ประเทศที่มีรายได้ระดับปานกลาง จนไปสู่การเติบโตอย่างยั่งยืนทางเศรษฐกิจ เพิ่มการแข่งขันในกลุ่มประชาคมอาเซียน ทั้งเป็นการดึงดูดให้นักลงทุนต่างชาติมาลงทุนในประเทศไทยเพิ่มมากขึ้น การให้สิทธิประโยชน์ต่างๆ กับนักลงทุนที่มีความสนใจให้ประเทศไทยเราเป็นฐานในการผลิตและส่งออก ดังนั้นไม่ว่าทุกประเภทกิจการ ทุกบริษัทจะได้รับการพิจารณาในการได้รับการส่งเสริมการลงทุนกับ BOI ขึ้นอยู่กับการพิจารณาของคณะกรรมการส่งเสริมการลงทุนจาก BOI ตามคุณสมบัติที่ BOI กำหนดไว้ ในการยื่นคำขอรับการส่งเสริมการลงทุนแต่ละประเภทของธุรกิจ

บริษัทไทยซัมมิท ฮาร์เนส กรุ๊ป เป็นหนึ่งบริษัทที่มีศักยภาพ และมีความมั่นคงทางด้านเศรษฐกิจ เป็นบริษัทผู้ผลิตชุดสายไฟ ในอุตสาหกรรมยานยนต์ อุตสาหกรรมเครื่องใช้ไฟฟ้าและชิ้นส่วน อุตสาหกรรมการผลิตอิเล็กทรอนิกส์

เราเป็นบริษัทที่มีความเข้มแข็งเติบโตทางด้านการพัฒนา ศักยภาพผลิตภัณฑ์อย่างมืออาชีพ เป็นผู้ผลิตและส่งออกให้กับลูกค้าทั่วโลก ทำให้บริษัทเราได้รับการพิจารณา การสนับสนุน จากสำนักงานคณะกรรมการส่งเสริมการลงทุน BOI ตลอดระยะเวลา กว่า 30 ปี

ในปี 2024 บริษัทไทยซัมมิท ฮาร์เนส กรุ๊ป ได้ขยายฐานการผลิตและเพิ่มศักยภาพ การลงทุนเครื่องจักรที่มีความทันสมัย มีความปลอดภัยต่อผู้ปฏิบัติงาน เพิ่มศักยภาพต่อการผลิต ทำให้เราผลิตสายไฟและชุดสายไฟได้อย่างมีประสิทธิภาพ มีกำลังการผลิตที่เพิ่มมากขึ้น เป็นการรองรับต่อความต้องการของลูกค้าทั้งในประเทศและต่างประเทศได้อย่างต่อเนื่อง บริษัทจึงได้รับการสนับสนุนจากคณะกรรมการส่งเสริมการลงทุน BOI ให้ได้รับสิทธิประโยชน์ด้านการยกเว้นอากรขาเข้าเครื่องจักร การยกเว้นอากรขาเข้าวัตถุดิบเพื่อผลิตส่งออก การยกเว้นและลดหย่อนภาษีเงินได้นิติบุคคลเป็นระยะเวลา 4 ปี รวมทั้งสิทธิประโยชน์อื่นๆ ที่ไม่ใช่ทางภาษีอีกด้วย



# โครงสร้างการถือหุ้นของบริษัท



## บริษัท ไทยซัมมิท ฮาร์เนส จำกัด(มหาชน)

ทุนจดทะเบียน 339,200,000 บาท  
 ทุนชำระแล้ว 269,000,000 บาท  
 จำนวนหุ้น 53,800,000 หุ้น



บริษัท ไทยซัมมิท โอโตพาร์ท อินดัสตรี จำกัด  
 นายสาโรจน์ วสุวานิช  
 ผู้ถือหุ้นรายอื่น

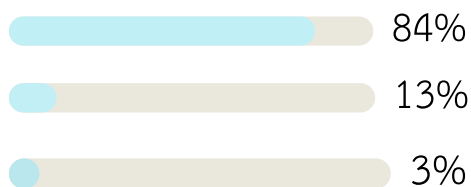

บริษัท ไทยซัมมิท เคเบิล แอนด์ พาร์ท จำกัด  
 ทุนจดทะเบียน 15,000,000 บาท  
 จำนวนหุ้น 150,000 หุ้น

บริษัท ไทยซัมมิท ฮาร์เนส จำกัด(มหาชน)



บริษัท ไทยซัมมิท คอมโพเน้นท์ จำกัด  
 ทุนจดทะเบียน 212,000,000 บาท  
 จำนวนหุ้น 2,120,000 หุ้น

บริษัท ไทยซัมมิท ฮาร์เนส จำกัด(มหาชน)



# กรรมการบริษัท

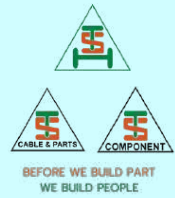

## บริษัท ไทยซัมมิต ฮาร์เนส จำกัด(มหาชน)

นางสมพร จึ้งรุ่งเรืองกิจ	ประธานกรรมการ
นางสาวชนาพรรณ จึ้งรุ่งเรืองกิจ	กรรมการ
นายสกุลธร จึ้งรุ่งเรืองกิจ	กรรมการ
นายสาโรจน์ วสุวานิช	กรรมการ
นายจตุตม์ภูฏ สิริมังคลกิตติ	กรรมการ
นางสาวดนยา สนธิวงศ์	กรรมการ

## บริษัท ไทยซัมมิต เคเบิล แอนด์ พาร์ท จำกัด

นางสมพร จึ้งรุ่งเรืองกิจ	ประธานกรรมการ
นางสาวชนาพรรณ จึ้งรุ่งเรืองกิจ	กรรมการ
นางสาวรุจิรพรรณ จึ้งรุ่งเรืองกิจ	กรรมการ

## บริษัท ไทยซัมมิต คอมโพเน้นท์ จำกัด

นางสมพร จึ้งรุ่งเรืองกิจ	กรรมการ
นางสาวชนาพรรณ จึ้งรุ่งเรืองกิจ	กรรมการ
นายสกุลธร จึ้งรุ่งเรืองกิจ	กรรมการ
นายสาโรจน์ วสุวานิช	กรรมการ



# ความสำเร็จของการดำเนินธุรกิจ อย่างยั่งยืนตามแนวทาง ESG

## Customer



ASAHI  
DENSO



Delivery Award  
ปี 2567

## Customer



YAMAHA



TVP Excellent Award  
ปี 2567



THAI NIPPON SEIKI



QCD Excellent Award  
ปี 2567



SIAM KUBOTA



QCD Excellent Award  
ปี 2567



MITSUBISHI MOTORS



MZK Award  
ปี 2567



# ความสำเร็จของการดำเนินธุรกิจ อย่างยั่งยืนตามแนวทาง ESG

## Awards Government Agencies & Institutes



รางวัลเกียรติยศสูงสุดสถาน  
ประกอบการดีเด่น  
ปี 2567



รางวัลองค์กรสนับสนุนงาน  
ด้านคนพิการปี 2567



Star Stem



Zero Accident Campaign  
ปี 2567



Thailand 5s Award  
ปี 2567



รางวัลอุตสาหกรรมสีเขียว ระดับที่ 4  
วัฒนธรรมสีเขียว (Green Culture)



CSR-DIW Continuous ปี 2567

# การขับเคลื่อนเป้าหมาย การพัฒนาอย่างยั่งยืน



มุ่งมั่นในการส่งเสริมการดูแลสุขภาพ, ความปลอดภัย, และสิทธิมนุษยชนของพนักงาน, คู่ค้า, และชุมชน. มุ่งเน้นการพัฒนานวัตกรรมด้านสายไฟสำหรับยานยนต์, ควบคู่ไปกับการดำเนินกลยุทธ์เพื่อการพัฒนาอย่างยั่งยืนในด้านความปลอดภัยอย่างต่อเนื่องและยั่งยืน



มุ่งเน้นการอนุรักษ์และใช้ทรัพยากรธรรมชาติอย่างยั่งยืน, ลดผลกระทบจากการดำเนินธุรกิจที่มีต่อสิ่งแวดล้อม, ส่งเสริมการใช้พลังงานทดแทนและการลดการปล่อยก๊าซเรือนกระจก. มีระบบการจัดการของเสียที่มีประสิทธิภาพ, เพื่อเป็นส่วนหนึ่งในการรักษาและดูแลสิ่งแวดล้อม, และสร้างสมดุลทางธรรมชาติที่เอื้อต่อการดำรงชีวิตของคนรุ่นปัจจุบันและอนาคต



มุ่งมั่นที่จะดำเนินธุรกิจอย่างยั่งยืนควบคู่ไปกับการดูแลผู้มีส่วนได้ส่วนเสีย, โดยผ่านการดำเนินธุรกิจอย่างมีความรับผิดชอบและโปร่งใส, การบริหารจัดการทรัพยากรอย่างมีประสิทธิภาพ, และการพัฒนานวัตกรรมที่ช่วยเพิ่มขีดความสามารถในการแข่งขัน, เพิ่มโอกาสทางธุรกิจ. ทั้งนี้ยังส่งเสริมการสร้างอาชีพให้กับผู้พิการ, ชุมชนและสังคม, เพื่อเป็นส่วนหนึ่งในการลดความเหลื่อมล้ำในสังคม, สร้างความเติบโตทางเศรษฐกิจอย่างยั่งยืนในระยะยาว



# กลยุทธ์และการสร้างคุณค่าอย่างยั่งยืน

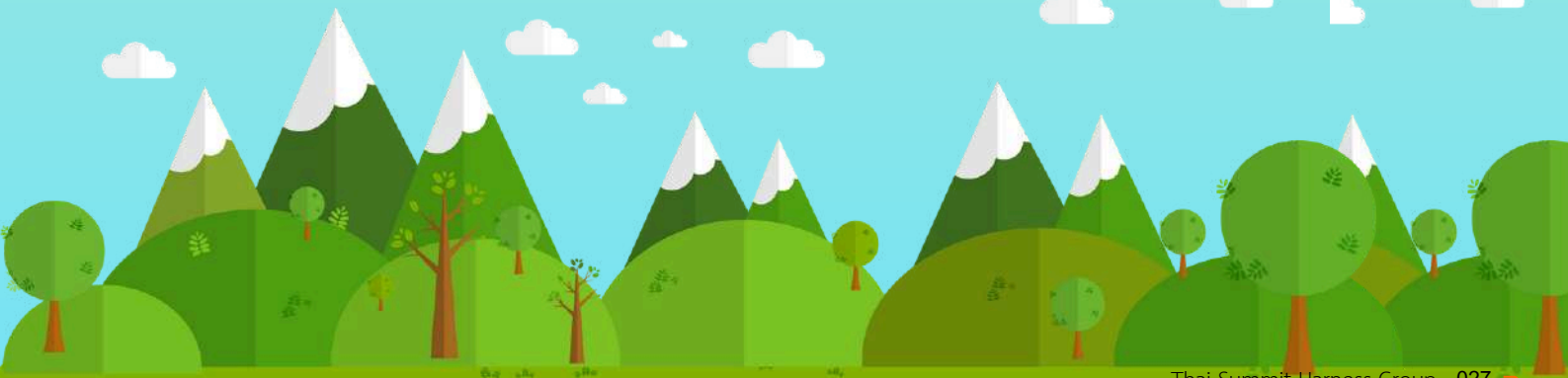

# Business Values

Input

2566

## ทุนทางการเงิน

- สินทรัพย์  
= 4,636.05 ล้านบาท
- สัดส่วนของผู้ถือหุ้น  
= 3,365.4 ล้านบาท

## ทุนทางการผลิต

- ต้นทุนและค่าใช้จ่าย  
= 5,029.09 ล้านบาท
- ที่ดิน อาคาร และอุปกรณ์  
= 922.87 ล้านบาท

## ทุนทางปัญญา

- ยอดใช้จ่ายเพื่อการวิจัย  
และนวัตกรรม  
= 1.35 ล้านบาท

## ทุนการใช้ ทรัพยากรธรรมชาติ

- ปริมาณการใช้น้ำประปา  
= 47,815 ลูกบาศก์เมตร
- ปริมาณไฟฟ้าที่ซื้อมาใช้  
= 12,806,816 KWh

## ทุนบุคลากร

- พนักงาน TSHG 2,403 คน
- จำนวนชั่วโมงในการฝึกอบรมเฉลี่ย  
= 15.25 ชม./คน/ปี
- ค่าใช้จ่ายในการฝึกอบรมและพัฒนา  
= 1,336,146.01 บาท

## ทุนทางสังคม และความสัมพันธ์

- การพัฒนาและสนับสนุนสังคม  
และ CSR  
= 167,800 บาท
- กิจกรรมเพื่อสังคมของพนักงาน  
= 654,4000 บาท

Outcome

2567

## ทุนทางการเงิน

- สินทรัพย์  
= 3,571.03 ล้านบาท
- สัดส่วนของผู้ถือหุ้น  
= 2,335.93 ล้านบาท

## ทุนทางการผลิต

- ต้นทุนและค่าใช้จ่าย  
= 3,402.73 ล้านบาท
- ที่ดิน อาคาร และอุปกรณ์  
= 493.90 ล้านบาท

## ทุนทางปัญญา

- ยอดใช้จ่ายเพื่อการวิจัย  
และนวัตกรรม  
= 1.40 ล้านบาท

## ทุนการใช้ ทรัพยากรธรรมชาติ

- ปริมาณการใช้น้ำประปา  
= 20,096 ลูกบาศก์เมตร
- ปริมาณไฟฟ้าที่ซื้อมาใช้  
= 12,918,994 KWh

## ทุนบุคลากร

- พนักงาน TSHG 2,355 คน
- จำนวนชั่วโมงในการฝึกอบรมเฉลี่ย  
= 32.87 ชม./คน/ปี
- ค่าใช้จ่ายในการฝึกอบรมและพัฒนา  
= 1,418,329.85 บาท

## ทุนทางสังคม และความสัมพันธ์

- การพัฒนาและสนับสนุนสังคม  
และ CSR  
= 933,432.58 บาท
- กิจกรรมเพื่อสังคมของพนักงาน  
= 552,714.44 บาท

# คณะกรรมการบริษัท

## คณะกรรมการความยั่งยืน

คุณสาโรจน์ วสุวานิช (HP)  
 คุณจุติณัฐ สิริมังคลกิตติ (Director of Wiring Harness)  
 คุณดนยา สุริวงค์ (Director of Administration and Operation)

คุณสมชาย จอจกรพิชัย (GM of Engineering Officer)    คุณนารี โพธิ์มา (GM of Operation)    คุณกรโร อภิวดีโสภณ (GM of Marketing)    คุณดลนภัส นิธิบัณฑิต (GM of Supply Chain Management)    คุณพยัพ แจ่มสวัสดิ์ (GM of Human Capital Management)    คุณโยธิน เลือดทหาร (GM of Operation TSCP)    คุณศรีอำพร ยุทธภักธินดา (ACT GM of Accounting)

คุณอดิศักดิ์ ติประเสริฐ AGM.    คุณวีรญาดา เรี่ยวแรง AGM.    คุณปราณี สาสี AGM    คุณอรรถสิทธิ์ ลัทธสิกุล AGM    คุณเจษฎาพงษ์ นิ่มวงศ์ษา AGM TSCOM    คุณสมชาย แจ่มใส AGM TSCP    คุณพะเยาว์ ทองประศรี AGM TSCP    คุณเจริญ เนื่องศรี AGM TSCP    คุณสุเชษฐ์ ฤทธิเดช ACT AGM IT

คุณพยัพ แจ่มสวัสดิ์  
**หัวหน้าคณะทำงาน**

คุณชนิดาพร เจริญทรัพย์  
 เลขานุการ

### ENVIRONMENT มิติด้านสิ่งแวดล้อม

#### TSHG

คุณท้าววรรณ สิงห์สาร (หัวหน้ามิติด้านสิ่งแวดล้อม)  
 คุณชนิดาพร เจริญทรัพย์  
 คุณเอกชัย ใจแจ่ม  
 คุณเกษดา ศิริจันทร์  
 คุณชัยปัญญา ลากาอุดม  
 คุณสันติ รักความสุข  
 คุณจันทร์เพ็ญ เข้มแข็ง  
 คุณหนึ่งฤทัย ทองประสาน  
 คุณวีรญาดา เรี่ยวแรง

#### TSCP

คุณหฤษฏ์ สุขทาน  
 คุณดรุณ แซ่เตียว  
 คุณสมชาย แจ่มใส  
 คุณวุฒิชัย ปิงพยอม  
 คุณจิราวรรณ กิ่งแก้ว

#### TSCOM

คุณอุษาร ศักดิ์เมื่อนแก้ว  
 จุติณัฐรญา วิเชียรกันทา  
 คุณไกรสร ปัตถุมมา  
 คุณชิน จันทรรุ่งโรจน์

### SOCIAL มิติด้านสังคม

#### TSHG

คุณนิพนธ์ ประเสริฐผล (หัวหน้ามิติด้านสังคม)  
 คุณนิฐพล โตโคตรักษ์  
 คุณทิวาไย เกียมเพิ่มพูล  
 คุณอนุชิต อนุชิตพรกุล  
 คุณวัชรพงษ์ ถือนิล  
 คุณประธาน ยอดไถ  
 คุณจตุรรัตน์ เข้มสอาด

#### TSCP

คุณเจษฎา ไสหมั่นแก้ว  
 คุณดารัตน์ สวาทดี  
 คุณจิราวรรณ กิ่งแก้ว  
 คุณหทัย เกษประดิษฐ์

#### TSCOM

คุณสมจิตร พานันท์  
 คุณไกรสร ปัตถุมมา  
 คุณพลอยรัตน์ ไพแก้ว

### GOVERNANCE มิติด้านบรรษัทภิบาล

#### TSHG

คุณเนติ บริบูรณ์โกลา (หัวหน้ามิติด้านบรรษัทภิบาล)  
 คุณเสาวนีย์ เพาะเจาะ  
 คุณวีรญาดา เรี่ยวแรง  
 คุณกัญญ์ณัฐ ศิริอารยานันท์  
 คุณทิวาไย เกียมเพิ่มพูล

#### TSCP

คุณพรศักดิ์ ณ รบอง  
 คุณวิมล ศิริวัฒน์

#### TSCOM

คุณอัญชุลีกร ร่วมสุข  
 คุณศิริวรรณ แผงเทพ

### ตำแหน่ง

### บทบาทหน้าที่

คณะกรรมการบริษัท

- เป็นผู้นำโครงการด้านการพัฒนาอย่างยั่งยืนของกลุ่มธุรกิจ
- เป็นผู้นำในการพัฒนาการดำเนินงาน ด้านความยั่งยืนในกลุ่มธุรกิจ

คณะกรรมการความยั่งยืน

- กำหนดแนวทางและแผนการดำเนินงานด้านการพัฒนาอย่างยั่งยืนที่เหมาะสม สอดคล้องกับนโยบาย
- กำกับ ดูแล ทบทวนการดำเนินงานด้านการพัฒนาอย่างยั่งยืน
- ดำเนินการตามกระบวนการและติดตามความคืบหน้าโครงการ

หัวหน้าคณะทำงาน

- กระจายข้อมูลในการทำงาน
- แบ่งปันความรู้แก่คณะทำงานและการฝึกอบรม
- ดำเนินการตามกระบวนการและติดตามความคืบหน้ากับคณะทำงาน

คณะทำงาน

- วางแผนงานและดำเนินการตามกระบวนการ
- รายงานความคืบหน้าของ แต่ละด้านที่รับผิดชอบ



# ผู้มีส่วนได้ส่วนเสียของห่วงโซ่อุปทาน

## Stakeholder Engagement





## ผู้มีส่วนได้ส่วนเสียของห่วงโซ่อุปทาน

### STAKEHOLDER ENGAGEMENT



#### การดำเนินการกับผู้มีส่วนได้ส่วนเสียของห่วงโซ่อุปทาน

บริษัทฯ ให้ความสำคัญและเคารพในสิทธิของผู้มีส่วนได้ส่วนเสียกลุ่มต่างๆของห่วงโซ่อุปทาน โดยได้กำหนดเป็นแนวปฏิบัติกับผู้มีส่วนได้ส่วนเสียในห่วงโซ่อุปทานภายใต้หลักการ ESG (Environmental, Social, Governance) ในจรรยาบรรณของบริษัทฯ เพื่อเป็นการบูรณาการแนวทางที่ยั่งยืนในการจัดการผลกระทบทั้งในด้านสิ่งแวดล้อม สังคม และการกำกับดูแลองค์กร เพื่อสร้างผลประโยชน์ร่วมกับทุกฝ่ายที่เกี่ยวข้อง ตั้งแต่ซัพพลายเออร์ ลูกค้า พนักงาน นักลงทุน ไปจนถึงชุมชนและรัฐบาล และจัดลำดับความสำคัญของผู้มีส่วนได้ส่วนเสียตามผลกระทบและความคาดหวังต่อบริษัทฯ การตอบสนองต่อความคาดหวังของผู้มีส่วนได้ส่วนเสียตลอดจนกำหนดช่องทางการสื่อสารเพื่อสร้างการมีส่วนร่วมกับผู้มีส่วนได้ส่วนเสียทุกกลุ่ม



ระบุผู้มีส่วนได้ส่วนเสีย



การจัดลำดับความสำคัญของผู้มีส่วนได้ส่วนเสีย



ผลกระทบและความคาดหวังต่อผู้มีส่วนได้ส่วนเสีย



กำหนดแนวทางการดำเนินการตอบสนอง



ช่องทางการสื่อสารและตอบสนองต่อผู้มีส่วนได้ส่วนเสีย

# การดำเนินงานกับผู้มีส่วนได้ส่วนเสีย Stakeholder Engagement







ผู้มีส่วนได้ส่วนเสีย	ความต้องการและคาดหวัง	ช่องทางการสื่อสาร	ผู้รับผิดชอบ	การตอบสนอง
 <p><b>Investors/ shareholders</b> (นักลงทุน/ผู้ถือหุ้น)</p>	<ul style="list-style-type: none"> <li>รายงานผลการดำเนินงาน/เปิดแผนงาน/เป้าหมายในอนาคต</li> <li>ผลกำไรและการเพิ่มมูลค่าหุ้นของบริษัท</li> <li>ได้รับข้อมูลที่ถูกต้องตามความเป็นจริง</li> </ul>	<ul style="list-style-type: none"> <li>จัดประชุมสามัญผู้ถือหุ้นประจำปี</li> <li>รายงานข้อมูลผลการดำเนินงานผ่าน รายงานความยั่งยืน</li> </ul>	<ul style="list-style-type: none"> <li>ฝ่ายบัญชีและการเงิน</li> </ul>	<ul style="list-style-type: none"> <li>การกำกับดูแลองค์กรที่ดี</li> <li>การต่อต้านการทุจริตและคอร์รัปชัน</li> </ul>
 <p><b>Customers</b> (ลูกค้า)</p>	<ul style="list-style-type: none"> <li>ราคาที่เหมาะสมและคุ้มค่า</li> <li>ความสะดวกในการสั่งซื้อสินค้าและความรวดเร็วในการขนส่ง</li> <li>ผลิตภัณฑ์และบริการที่มีคุณภาพสูง</li> <li>การพัฒนาอย่างต่อเนื่องและนวัตกรรม</li> <li>ความรับผิดชอบต่อสังคมและสิ่งแวดล้อม</li> </ul>	<ul style="list-style-type: none"> <li>เว็บไซต์และอีเมลของฝ่ายลูกค้าสัมพันธ์</li> <li>แบบประเมินพึงพอใจลูกค้า</li> <li>การจัดกิจกรรมสัมพันธ์กับลูกค้า</li> <li>การร้องเรียนผ่านช่องทาง การแจ้งเบาะแสหรือข้อร้องเรียน (Whistleblowing Channel)</li> </ul>	<ul style="list-style-type: none"> <li>ฝ่ายการตลาด</li> <li>ฝ่าย Supply Chain Management</li> <li>ฝ่ายวิจัยและพัฒนา</li> <li>ฝ่ายปฏิบัติการ</li> <li>ฝ่ายบริหารทุนมนุษย์</li> </ul>	<ul style="list-style-type: none"> <li>สินค้าและบริการมีคุณภาพ ได้มาตรฐาน เป็นที่ยอมรับ</li> <li>ส่งมอบสินค้าและบริการตามกำหนดเวลาที่ระบุไว้ในสัญญา</li> <li>บริการหลังการขายที่ดี</li> <li>การบริหารจัดการด้านการผลิตและการบริการที่ดี</li> </ul>
 <p><b>Suppliers/ business partners</b> (ซัพพลายเออร์/พันธมิตรทางธุรกิจ)</p>	<ul style="list-style-type: none"> <li>ความซื่อสัตย์และความร่วมมือทางธุรกิจ</li> <li>การซื้อขายที่เป็นธรรม</li> <li>ความสม่ำเสมอและส่งสินค้าเพิ่ม</li> <li>พัฒนาผลิตภัณฑ์และนวัตกรรมที่ยั่งยืน</li> </ul>	<ul style="list-style-type: none"> <li>แบบประเมินผู้ส่งมอบ</li> <li>เยี่ยมชมการทำงานของคู่ค้า</li> <li>สัมมนาคู่ค้าประจำปี</li> <li>เว็บไซต์และอีเมลของบริษัท</li> </ul>	<ul style="list-style-type: none"> <li>ฝ่ายจัดซื้อ</li> <li>ฝ่ายการตลาด</li> <li>ฝ่ายวิศวกรรม</li> </ul>	<ul style="list-style-type: none"> <li>การบริหารจัดการห่วงโซ่อุปทาน</li> </ul>
 <p><b>Government and regulators</b> (รัฐบาลและหน่วยงานกำกับดูแล)</p>	<ul style="list-style-type: none"> <li>บริษัทปฏิบัติตามกฎหมายและระเบียบต่างๆ ที่เกี่ยวข้อง</li> <li>ยึดมั่นในหลักการกำกับดูแลกิจการที่ดี</li> <li>มีเป้าหมายดำเนินธุรกิจอย่างยั่งยืน</li> <li>จ่ายภาษีอย่างถูกต้อง</li> </ul>	<ul style="list-style-type: none"> <li>แบบรายงานตามกฎหมาย</li> <li>แบบแจ้งสรรพากร</li> <li>การเข้าร่วมประชุม / กิจกรรม</li> </ul>	<ul style="list-style-type: none"> <li>ฝ่ายบริหารทุนมนุษย์</li> <li>ฝ่ายบัญชี</li> </ul>	<ul style="list-style-type: none"> <li>ปฏิบัติตามกฎหมายระเบียบข้อบังคับที่เกี่ยวข้องกับบริษัทอย่างเคร่งครัด</li> <li>ดำเนินธุรกิจอย่างถูกต้องโปร่งใส</li> <li>ความร่วมมือในด้าน CSR</li> </ul>





# การดำเนินงานกับผู้มีส่วนได้ส่วนเสีย Stakeholder Engagement

ผู้มีส่วนได้ส่วนเสีย	ความต้องการและคาดหวัง	ช่องทางการสื่อสาร	ผู้รับผิดชอบ	การตอบสนอง
 <b>Local communities</b> (ชุมชนท้องถิ่น)	<ul style="list-style-type: none"> <li>การสนับสนุนกิจกรรม สังคม และการเข้าร่วมในชุมชน</li> <li>ความรับผิดชอบต่อสังคมและการสร้างคุณค่าสังคม</li> </ul>	<ul style="list-style-type: none"> <li>การประชุมสานเสวนา</li> <li>การลงพื้นที่ทำกิจกรรม</li> <li>การสื่อสาร/ ประชาสัมพันธ์</li> </ul>	<ul style="list-style-type: none"> <li>ฝ่ายบริหารทุนมนุษย์</li> <li>ส่วนความปลอดภัย อาชีวอนามัยและสิ่งแวดล้อม</li> </ul>	<ul style="list-style-type: none"> <li>การสร้างงานอาชีพสำหรับผู้พิการในท้องถิ่น</li> <li>การป้องกันผลกระทบด้านสิ่งแวดล้อม</li> </ul>
 <b>Competitors/ peers</b> (คู่แข่ง/เพื่อนร่วมอุตสาหกรรม)	<ul style="list-style-type: none"> <li>ดำเนินกิจกรรมด้วยความโปร่งใสภายในการค้า</li> <li>การแข่งขันที่เป็นธรรม</li> </ul>	<ul style="list-style-type: none"> <li>แบบรายงานตามกฎหมาย</li> <li>แบบแจ้งสรรพากร</li> <li>การเข้าร่วมประชุม / กิจกรรม</li> </ul>	<ul style="list-style-type: none"> <li>ฝ่ายบริหารทุนมนุษย์</li> <li>ฝ่ายบัญชี</li> </ul>	<ul style="list-style-type: none"> <li>ปฏิบัติตามกฎหมายระเบียบข้อบังคับที่เกี่ยวข้องกับองค์กรอย่างเคร่งครัด</li> <li>ดำเนินธุรกิจอย่างถูกต้องโปร่งใส</li> <li>ความร่วมมือในด้าน CSR</li> </ul>
 <b>Environment</b> (สิ่งแวดล้อม)	<ul style="list-style-type: none"> <li>การลดผลกระทบต่อสิ่งแวดล้อมและเป็นมิตรต่อสิ่งแวดล้อม</li> <li>การกระทำเพื่อลดก๊าซเรือนกระจกและการใช้พลาสติก</li> <li>การใช้ทรัพยากรอย่างมีคุณค่า</li> </ul>	<ul style="list-style-type: none"> <li>Website / Social Media</li> <li>การสำรวจและประเมินผลกระทบด้านสิ่งแวดล้อม</li> </ul>	<ul style="list-style-type: none"> <li>ฝ่ายบริหารทุนมนุษย์</li> <li>ส่วนความปลอดภัย อาชีวอนามัยและสิ่งแวดล้อม</li> </ul>	<ul style="list-style-type: none"> <li>การรับมือการเปลี่ยนแปลงสภาพภูมิอากาศ</li> </ul>
 <b>Employee</b> (พนักงาน)	<ul style="list-style-type: none"> <li>ได้รับผลตอบแทนและสวัสดิการที่เหมาะสม</li> <li>สภาพแวดล้อมที่ปลอดภัยในการทำงาน</li> <li>ได้รับโอกาสในการพัฒนาศักยภาพและโอกาสในการเติบโตในสายอาชีพ</li> <li>การได้รับข่าวสาร การสื่อสาร 2 ทาง</li> </ul>	<ul style="list-style-type: none"> <li>การประชุมชี้แจงผลประกอบการกิจการของบริษัท</li> <li>เว็บไซต์และอีเมลของฝ่ายทรัพยากรมนุษย์และธุรการ</li> <li>การร้องเรียนผ่านช่องทาง การแจ้งเบาะแสหรือข้อร้องเรียน (Whistleblowing Channel)</li> </ul>	<ul style="list-style-type: none"> <li>ฝ่ายบริหารทุนมนุษย์</li> </ul>	<ul style="list-style-type: none"> <li>การจูงใจและรักษาพนักงาน</li> </ul>



# ประเด็นสำคัญด้านความยั่งยืนขององค์กร Sustainability Materiality



# ประเด็นสำคัญด้านความยั่งยืนขององค์กร

## Sustainability Materiality



### การประเมินประเด็นสำคัญด้านความยั่งยืน

การประเมินประเด็นสำคัญด้านความยั่งยืนนั้นเป็นกระบวนการที่ต้องใช้ข้อมูลและการวิเคราะห์อย่างรอบด้าน เพื่อให้ได้ภาพรวมที่ถูกต้องและการวางแผนที่เหมาะสมในการพัฒนาความยั่งยืนในด้านนั้นๆ

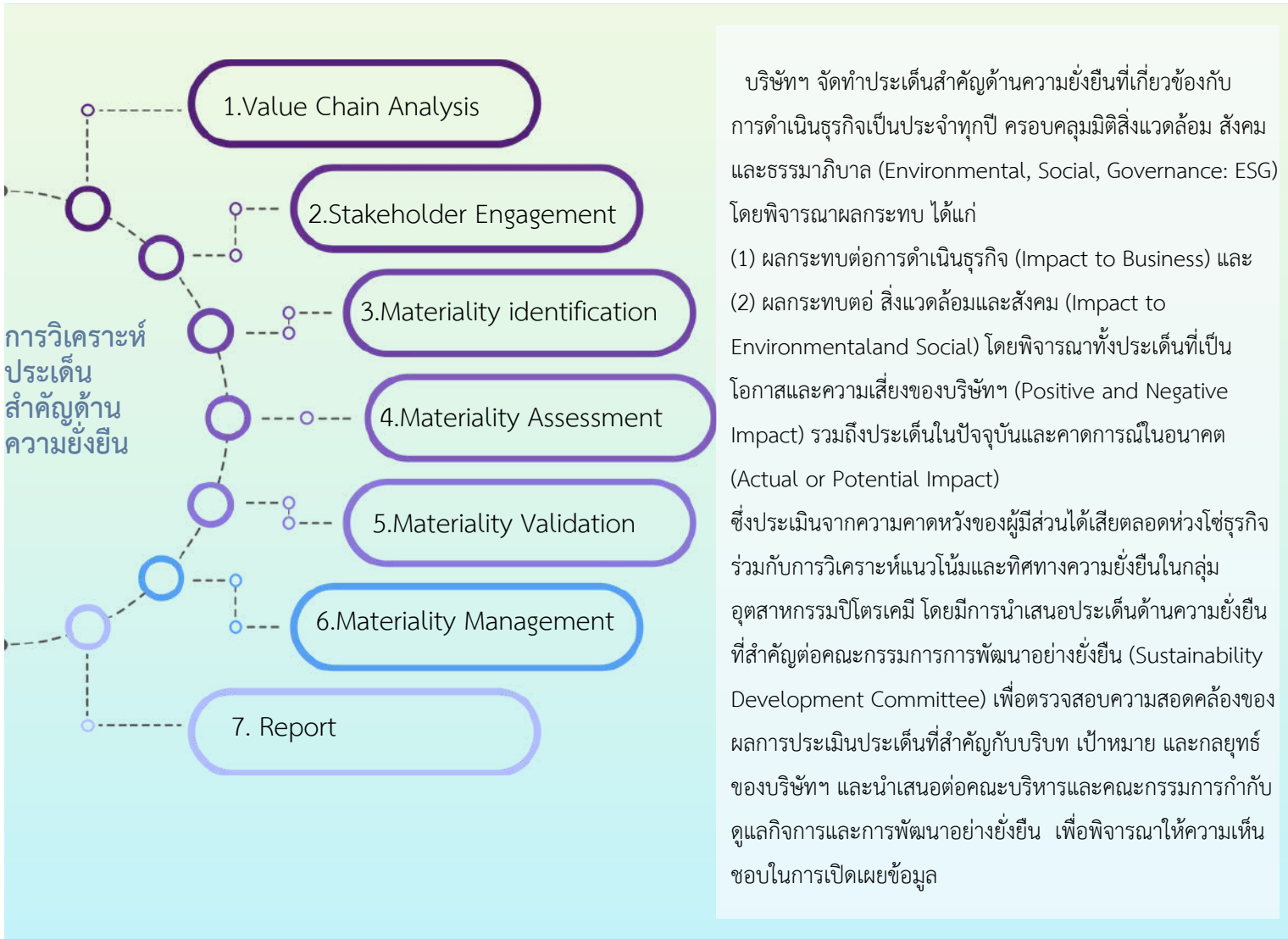

### Understand the Organization's Context ทำความเข้าใจบริบทขององค์กร

ทบทวนบริบทขององค์กรโดยครอบคลุมห่วงโซ่อุปทานที่สอดคล้องกับวิสัยทัศน์ พันธกิจ กลยุทธ์ บทบาท และความสัมพันธ์กับผู้มีส่วนได้เสียที่เกี่ยวข้องทุกกลุ่ม

ศึกษาและทบทวนแนวโน้มของประเด็นสำคัญด้านความยั่งยืนในระดับประเทศและระดับสากล

เปิดโอกาสให้ผู้มีส่วนได้เสียที่เกี่ยวข้องมีส่วนร่วมในการระบุผลกระทบผ่านช่องทางต่าง ๆ เช่น การสำรวจความคิดเห็นพร้อมทั้งหารือและวิเคราะห์ผลร่วมกันกับหน่วยงานภายในองค์กร

# การกำหนดประเด็นสำคัญทางธุรกิจ Sustainability Materiality



การประเมินประเด็นสำคัญด้านความยั่งยืนนั้น เป็นกระบวนการที่ต้องใช้ข้อมูลและการวิเคราะห์อย่างรอบด้าน เพื่อให้ได้ภาพรวมที่ถูกต้องและการวางแผนที่เหมาะสมในการพัฒนาความยั่งยืนในด้านนั้นๆ การศึกษา และทบทวนแนวโน้มด้านความยั่งยืนในระดับสากลและการดำเนินธุรกิจของอุตสาหกรรมกลุ่มยานยนต์ ดังกล่าวข้างต้นสามารถกำหนดประเด็นที่สำคัญ ของมิติด้านการกำกับดูแลองค์กร มิติด้านสิ่งแวดล้อม มิติด้านสังคม เบื้องต้นได้ ดังนี้



7. การจัดการขยะและของเสีย
8. การใช้พลังงานอย่างมีประสิทธิภาพ
9. การจัดการก๊าซเรือนกระจก
10. การจัดการน้ำ
11. ความหลากหลายทางชีวภาพ
12. การจัดการมลภาวะ
13. การจัดการวัตถุอันตรายเคมี
14. การใช้วัสดุที่เป็นมิตรต่อสิ่งแวดล้อม
15. ผลิตภัณฑ์ที่เป็นมิตรต่อสิ่งแวดล้อม

16. การดูแลพนักงานและการจัดการด้านสิทธิมนุษยชน
17. การปฏิบัติต่อแรงงานอย่างเป็นธรรม
18. การพัฒนาพนักงาน
19. ความปลอดภัย อาชีวอนามัยและสภาพแวดล้อมในการทำงาน
20. การส่งเสริมความสัมพันธ์และการมีส่วนร่วมกับพนักงาน
21. ความรับผิดชอบต่อลูกค้า/ผู้บริโภค
22. ความรับผิดชอบต่อชุมชน/สังคม

1. การกำกับดูแลองค์กร
2. ความเสี่ยงด้านความยั่งยืน
3. การจัดทำแผนความต่อเนื่อง ทางธุรกิจ
4. ส่งเสริมคู่ค้า ดำเนินการแนวทางESG
5. ส่งเสริมแนวคิทางนวัตกรรม
6. ส่งเสริมพนักงานปฏิบัติตามจริยธรรม

## การจัดลำดับประเด็นสาระสำคัญด้านความยั่งยืน (Materiality Matrix)

บริษัทได้จัดลำดับความสำคัญด้านความยั่งยืนที่สำคัญการดำเนินงานขององค์กรในภาพรวมและประเด็นสำคัญที่มีผลกระทบต่อความยั่งยืนทั้ง 3 มิติ ภายใต้มุมมองและการประเมินผลกระทบอย่างมี นัยยะสำคัญของผู้มีส่วนได้เสียทุกกลุ่ม โดยมีกรอบในการจัดทำรายงานสอดคล้องกับแนวทางการจัดทำรายงานความยั่งยืนในระดับสากลฉบับปี 2565 (GRI Sustainability Reporting Standards 2021: GRI Standards)

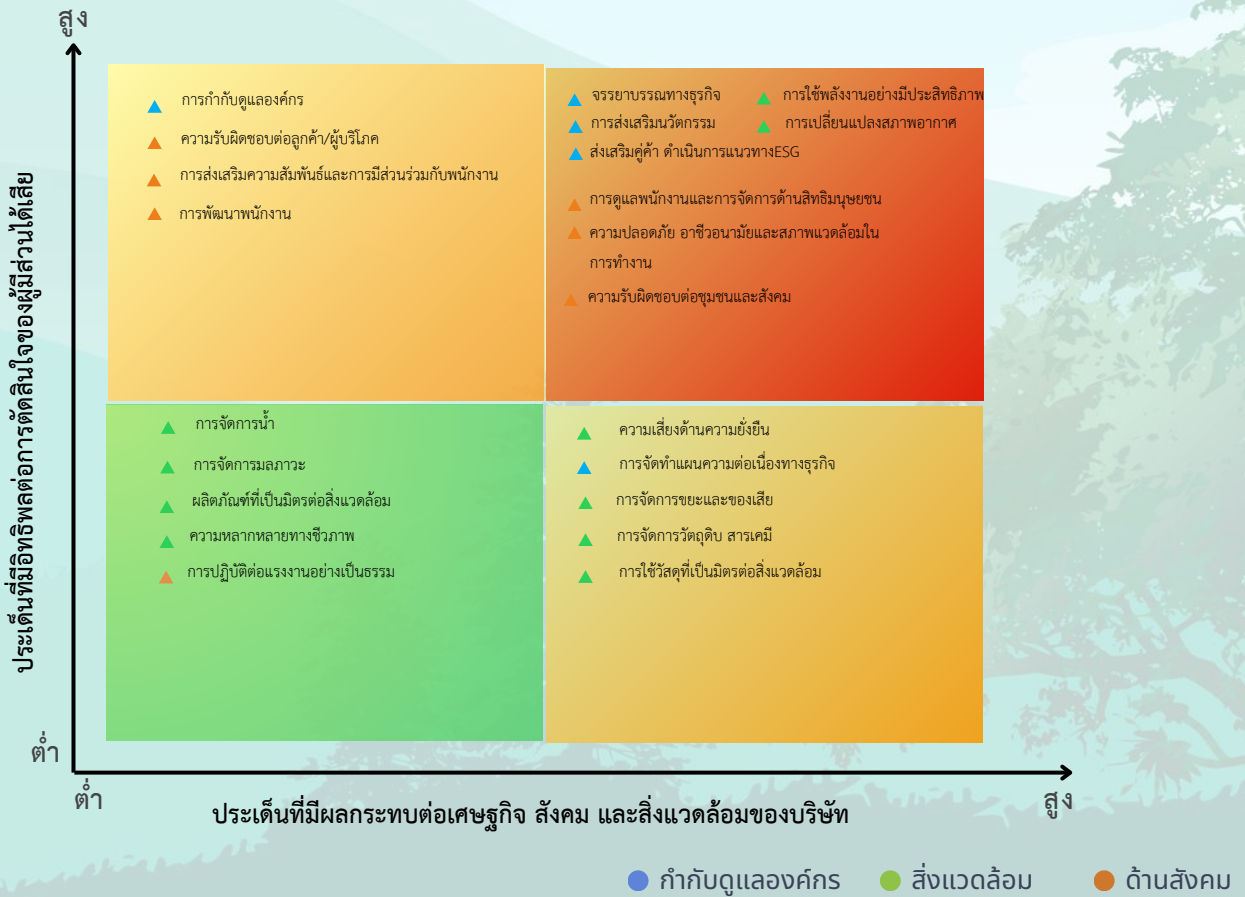

### กำกับดูแลองค์กร

- การส่งเสริมนวัตกรรม
- ส่งเสริมคุณค่า ดำเนินการแนวทางESG
- จรรยาบรรณทางธุรกิจ



### สิ่งแวดล้อม

- การใช้พลังงานอย่างมีประสิทธิภาพ
- การเปลี่ยนแปลงสภาพอากาศ



### ด้านสังคม

- การดูแลพนักงานการจัดการด้านสิทธิมนุษยชน
- ความปลอดภัย อาชีวอนามัยและสภาพแวดล้อม ในการทำงาน
- ความรับผิดชอบต่อชุมชน/สังคม



# ธรรมาภิบาลและเศรษฐกิจ สิ่งแวดล้อม สังคม

## Environment Social Governance





# G

## ด้านธรรมาภิบาลและเศรษฐกิจ Governance



แนวคิด	UN	ประเด็นสำคัญสู่ความยั่งยืน	เป้าหมายระยะยาว 2565-2568	เป้าหมายระยะสั้น 2565-2567	ผลการดำเนินงานปี 2567
ธุรกิจแข็งแกร่ง Strong Business	 	<p>การพัฒนานวัตกรรมถือเป็นสิ่งสำคัญในการสร้างความมั่นคงและการเติบโตให้กับธุรกิจอย่างยั่งยืนบริษัท จึงให้ความสำคัญในการพัฒนานวัตกรรมด้านผลิตภัณฑ์, นวัตกรรมในการผลิต, นอกจากนี้ยังลงทุนทางด้านเทคโนโลยีเข้ามาช่วยในการจัดการการผลิต เพื่อให้เกิดความรวดเร็ว แม่นยำ และสนับสนุนข้อมูลในการตัดสินใจเพื่อให้เกิดประสิทธิภาพสูงสุด</p>	<ul style="list-style-type: none"> <li>การพัฒนา ผลิตภัณฑ์ขึ้นส่วนภายในที่ลูกค้ายอมรับและนำไปใช้ในเชิงพาณิชย์ได้ อย่างน้อยปีละ 14 รายการ แผนการพัฒนาระยะยาว จำนวน 70 รายการภายในปี 2568</li> <li>ใช้รูปแบบ Dash Board/ Smart Factory ในการติดตามวัดผล เพื่อให้มีการ Action อย่างรวดเร็ว ยกย่องค่า OEE ของเครื่องจักรให้ได้ ร้อยละ 85 ภายในปี 2568</li> <li>Innovation Development (การวางแผนการ เรื่อง Papar Less )พัฒนาระบบเพื่อช่วย ลดปริมาณการใช้กระดาษและระยะเวลาในการดำเนินงานจากกระบวนการอนุมัติเอกสารต่างๆ Internal Approve ภายในปี 2568</li> </ul>	<ul style="list-style-type: none"> <li>มีผลิตภัณฑ์ขึ้นส่วนภายในที่ลูกค้ายอมรับและนำไปใช้ในเชิงพาณิชย์เกิดขึ้นจำนวน 30 รายการ</li> <li>ใช้รูปแบบ Dash Board/ Smart Factory ในการติดตามวัดผล เพื่อให้มีการ Action อย่างรวดเร็ว ยกย่องค่า OEE ของเครื่องจักรให้ได้ ร้อยละ 77</li> <li>การจัดทำโปรแกรมรองรับเอกสาร ที่ใช้ในการขออนุมัติภายในกลุ่มบริษัทไทยซัมมิต ฮาร์เนสและยกเลิกการ Print เอกสารเพื่อเซ็นขออนุมัติในเรื่องต่างๆ ภายในปี 2567</li> </ul>	<ul style="list-style-type: none"> <li>มีผลิตภัณฑ์ขึ้นส่วนภายในที่ลูกค้ายอมรับ และ นำไปใช้ในเชิงพาณิชย์เกิดขึ้นจำนวน 18 รายการ ในปี 2567</li> <li>มีการดำเนินการ Action แบบ Real time ทำให้เกิดการยกระดับ ค่า OEE ได้เท่ากับร้อยละ 82.33 ในปี 2567</li> <li>พัฒนาโปรแกรม จำนวน 4 โปรแกรม ได้แก่ <ul style="list-style-type: none"> <li>KPI Appraisal Online</li> <li>5M Change Daily Record Online</li> <li>Requisition Online</li> <li>BI Analysis Report</li> </ul> </li> </ul>
		<p>ความปลอดภัยทางไซเบอร์และการปกป้องข้อมูล ในการทำธุรกิจปัจจุบันมีการนำเทคโนโลยีดิจิทัลเข้ามาเพื่อเพิ่มประสิทธิภาพในการผลิตและการบริหารงานมากขึ้นในบริษัท ทั้งนี้เทคโนโลยีมากขึ้นการแฝงมาด้วยภัยทางไซเบอร์ในหลากหลายรูปแบบ ภัยไซเบอร์ถือเป็นความเสี่ยงที่มีความสำคัญ</p>	<ul style="list-style-type: none"> <li>100% ของ กลุ่มบริษัท ไทยซัมมิต ฮาร์เนส ได้ดำเนินการตามมาตรฐานสากล ในด้านความมั่นคงความปลอดภัยทางไซเบอร์และการปกป้องข้อมูลส่วนบุคคล</li> <li>จำนวนการ ละเมิดนโยบายความปลอดภัยทางไซเบอร์ 0 ครั้ง / ปี</li> <li>จำนวนการละเมิดนโยบายข้อมูลส่วนบุคคล PDPA 0 ครั้ง / ปี</li> </ul>	<ul style="list-style-type: none"> <li>100% ของ กลุ่มบริษัท ไทยซัมมิต ฮาร์เนส ได้ดำเนินการตามมาตรฐานสากล ในด้านความมั่นคงความปลอดภัยทางไซเบอร์และการปกป้องข้อมูลส่วนบุคคล</li> <li>จำนวนการ ละเมิดนโยบายความปลอดภัยทางไซเบอร์ 0 ครั้ง / ปี</li> <li>จำนวนการละเมิดนโยบายข้อมูลส่วนบุคคล PDPA 0 ครั้ง / ปี</li> </ul>	<ul style="list-style-type: none"> <li>จำนวนการละเมิดนโยบายความปลอดภัยทางไซเบอร์ ปี 2567 = 0 ครั้ง</li> <li>จำนวนการละเมิดนโยบายข้อมูลส่วนบุคคล PDPA ปี 2567 = 0 ครั้ง</li> </ul>





# G

## ด้านธรรมาภิบาลและเศรษฐกิจ Governance



แนวคิด	UN	ประเด็นสำคัญสู่ความยั่งยืน	เป้าหมายระยะยาว 2565-2568	เป้าหมายระยะสั้น 2565-2567	ผลการดำเนินงานปี 2567
ธุรกิจแข็งแกร่ง Strong Business	 	การกำกับองค์กรอย่างโปร่งใส ต่อต้านคอร์รัปชัน แสดงความ รับผิดชอบต่อผู้มีส่วนได้เสียทุก ฝ่าย บนพื้นฐานการกำกับดูแล กิจการที่ดี	<ul style="list-style-type: none"> <li>สร้างการรับรู้และตระหนักถึง ด้านการละเมิดและคอร์รัปชันให้ กับพนักงานในองค์กร ร้อยละ 100 ภายในปี 2568</li> </ul>	<ul style="list-style-type: none"> <li>สร้างการรับรู้และตระหนักถึง ด้านการละเมิดและคอร์รัปชันให้ กับพนักงานในองค์กร ร้อยละ 30 ภายในปี 2566</li> </ul>	<ul style="list-style-type: none"> <li>ในปี 2567 การรับรู้ ภายในองค์กร ผ่านช่องทาง E-mail ร้อยละ 100</li> </ul>
		ความเชื่อมั่นและความพึงพอใจ ของลูกค้าต่อสินค้า บริการ และการดำเนินงานของบริษัทฯ ที่มีประสิทธิภาพผ่านการ ประยุกต์ใช้นวัตกรรมใน กระบวนการผลิตและการ ทำงาน	<ul style="list-style-type: none"> <li>อัตราความพึงพอใจของลูกค้าที่ มีต่อสินค้า บริการ และการ ดำเนินงานด้านต่างๆ ของ บริษัทฯ โดยเฉลี่ยอยู่ที่ร้อยละ 100 ภายในปี 2568</li> </ul>	<ul style="list-style-type: none"> <li>อัตราความพึงพอใจของลูกค้าที่ มีต่อสินค้า บริการ และการ ดำเนินงานด้านต่างๆ ของบริ ษัทฯ โดยเฉลี่ยอยู่ที่ร้อยละ 97.50 ภายในปี 2566</li> </ul>	<ul style="list-style-type: none"> <li>อัตราความพึงพอใจของ ลูกค้าที่มีต่อสินค้า บริการ และการดำเนินงานด้าน ต่างๆ ของบริษัทฯ ในปี 2567 เท่ากับ ร้อยละ 94.02</li> </ul>
		การบริหารห่วงโซ่อุปทานด้วย หลักธรรมาภิบาลและจรรยา บรรณในการดำเนินธุรกิจ ที่ คำนึงถึงผลกระทบต่อสิ่ง แวดล้อมและสังคม เพื่อเพิ่ม ความตระหนักในการพัฒนา ธุรกิจอย่างยั่งยืน และเพิ่ม โอกาสทางธุรกิจในท้องถิ่น สร้างความเติบโตทาง เศรษฐกิจร่วมกัน	<ul style="list-style-type: none"> <li>ส่งเสริมให้ลูกค้าดำเนินการตาม จรรยาบรรณทางธุรกิจ โดยเริ่ม ต้นจาก การเผยแพร่แนวทาง จรรยาบรรณทางธุรกิจของ TSHG ให้ลูกค้า ได้รับทราบและ นำไปประยุกต์ใช้ ซึ่งบริษัทมี เป้าหมายในการติดตามให้ทาง ลูกค้า ดำเนินการจนครบทุกชั้น ตอน 100 % ภายในปี 2568 ( Commit, Assess, Define, Implement, Measure, Communicate )</li> </ul>	<ul style="list-style-type: none"> <li>สื่อสารจรรยาบรรณทางธุรกิจ TSHG ให้แก่ลูกค้าทุกรายให้รับ ทราบ ภายในปี 2566 ( Commit ดำเนินการขั้นตอน สื่อสารให้กับลูกค้า รับทราบ)</li> </ul>	<ul style="list-style-type: none"> <li>การดำเนินการคิดเป็น ร้อยละ 100 ของขั้นตอน ทั้งหมด ( ขั้นตอนการสื่อสาร จรรยาบรรณทางธุรกิจให้กับ ลูกค้ารายสำคัญ)</li> </ul>







# E ด้านสิ่งแวดล้อม Environment



แนวคิด	UN	ประเด็นสำคัญสู่ความยั่งยืน	เป้าหมายระยะยาว 2565-2568	เป้าหมายระยะสั้น 2565-2567	ผลการดำเนินงานปี 2567
องค์กรยั่งยืน Sustainable Organization		การใช้พลังงานที่มีประสิทธิภาพและการใช้พลังงานสะอาดทดแทน	<ul style="list-style-type: none"> <li>ปรับปรุงประสิทธิภาพการใช้พลังงาน ลดปริมาณลมรั่วให้ต่ำกว่า 5% ภายในปี 2568</li> <li>เพิ่มการติดตั้งพลังงาน Solar cell 1 โรงงาน บริษัท ไทย ซิมมิท เคเบิล แอนด์ พาร์ท จำกัด จำนวน 1.3 เมกะวัตต์ ภายในปี 2567</li> </ul>	<ul style="list-style-type: none"> <li>ปรับปรุงประสิทธิภาพการใช้พลังงาน ลดปริมาณลมรั่วให้ต่ำกว่าร้อยละ 10 ภายในปี 2566</li> </ul>	<ul style="list-style-type: none"> <li>ปรับปรุงประสิทธิภาพการใช้พลังงาน สามารถลดปริมาณลมรั่วปี 2567 ได้ร้อยละ 9.93</li> </ul>
		การเปลี่ยนแปลงสภาพภูมิอากาศ การลดการปล่อยก๊าซเรือนกระจก	<ul style="list-style-type: none"> <li>ปริมาณการปล่อยก๊าซเรือนกระจกจากกระบวนการผลิต (Scope 1, Scope 2) ลดลงร้อยละ 3 ภายในปี 2568 เมื่อเทียบกับปีฐาน 2565</li> </ul>	<ul style="list-style-type: none"> <li>ปริมาณการปล่อยก๊าซเรือนกระจกจากกระบวนการผลิต (Scope 1, Scope 2) ลดลงร้อยละ 1 ภายในปี 2566 เมื่อเทียบกับปีฐาน 2565</li> </ul>	<ul style="list-style-type: none"> <li>ปริมาณการปล่อยก๊าซเรือนกระจกจากกระบวนการผลิต (Scope 1, Scope 2) ปี 2567 เท่ากับ 1,975.61 ton CO2e ลดลงร้อยละ 17.58 จากปีฐาน 2565</li> </ul>
		การบริหารจัดการน้ำ ใช้อย่างยั่งยืน	<ul style="list-style-type: none"> <li>ลดการใช้น้ำในกระบวนการผลิต โดยเพิ่มการใช้ซ้ำอย่างน้อย 3 โครงการ ภายในปี 2568</li> </ul>	<ul style="list-style-type: none"> <li>ลดการใช้น้ำในกระบวนการผลิต โดยเพิ่มการใช้ซ้ำอย่างน้อย 1 โครงการ ภายในปี 2567</li> </ul>	<ul style="list-style-type: none"> <li>ลดการใช้น้ำในกระบวนการผลิต โดยเพิ่มการใช้ซ้ำ โดยมี 1 โครงการ ในปี 2567</li> </ul>
		การจัดการมลภาวะ	<ul style="list-style-type: none"> <li>ควบคุมการปล่อยมลภาวะ ให้เป็นไปตามมาตรฐาน 100 %</li> </ul>	<ul style="list-style-type: none"> <li>ควบคุมการปล่อยมลภาวะ ให้เป็นไปตามมาตรฐาน 100 %</li> </ul>	<ul style="list-style-type: none"> <li>ผลการตรวจวัด การปล่อยมลภาวะทางอากาศทุกพารามิเตอร์ ผ่านตามเกณฑ์มาตรฐาน</li> </ul>
		การจัดการของเสียและวัสดุไม่ใช้แล้วอย่างมีประสิทธิภาพ	<ul style="list-style-type: none"> <li>เพิ่มร้อยละปริมาณของเสียนำกลับไปใช้ประโยชน์ใหม่ มากกว่าร้อยละ 40 ภายในปี 2568</li> <li>วัสดุดิบที่นำมาใช้ผลิตเกินกว่าค่ามาตรฐานที่กำหนด (Loss) ต้องน้อยกว่า เท่ากับ 0.2 % หรือ 2,000 PPM ภายในปี 2568</li> </ul>	<ul style="list-style-type: none"> <li>เพิ่มร้อยละปริมาณของเสียนำกลับไปใช้ประโยชน์ใหม่ มากกว่าร้อยละ 35 ภายในปี 2567</li> <li>วัสดุดิบที่นำมาใช้ผลิตเกินกว่าค่ามาตรฐานที่กำหนด (Loss) ต้องน้อยกว่า เท่ากับ 0.3 % หรือ 3,000 PPM ภายในปี 2567</li> </ul>	<ul style="list-style-type: none"> <li>ในปี 2567 ปริมาณของเสียนำกลับไปใช้ประโยชน์ใหม่ เท่ากับ ร้อยละ 88.07</li> <li>วัสดุดิบที่นำมาใช้ผลิตเกินกว่าค่ามาตรฐานที่กำหนด (Loss) 0.29 % หรือ 2,900 PPM</li> </ul>





# E ด้านสิ่งแวดล้อม Environment



แนวคิด	UN	ประเด็นสำคัญสู่ความยั่งยืน	เป้าหมายระยะยาว 2565-2568	เป้าหมายระยะสั้น 2565-2567	ผลการดำเนินงานปี 2567
องค์กรยั่งยืน Sustainable Organization		<p>การให้ความสำคัญการใช้ทรัพยากรด้านบรรจุภัณฑ์เหลือทิ้ง อย่างคุ้มค่าและเกิดประโยชน์สูงสุด เป็นการช่วยลดขยะ ลดมลพิษ เป็นมิตรต่อสิ่งแวดล้อม</p>	<ul style="list-style-type: none"> <li>การมุ่งมั่นที่จะลดของเสียลดขยะจากบรรจุภัณฑ์เหลือทิ้ง นำกลับมาใช้ใหม่โดยใช้หลักการ 4Rs และยังคงดำเนินการต่อไปเรื่อยๆและหาวิธีการใหม่ๆในการจัดการของเสีย เพิ่มปริมาณการนำบรรจุภัณฑ์เหลือทิ้งมาใช้ร้อยละ 60 ภายในปี 2568</li> </ul>	<ul style="list-style-type: none"> <li>เพิ่มปริมาณการนำบรรจุภัณฑ์เหลือทิ้งนำกลับมาใช้ ร้อยละ 40 ภายในปี 2567</li> </ul>	<ul style="list-style-type: none"> <li>ปี 2567 การจัดการของเสียจากบรรจุภัณฑ์เหลือทิ้งได้ดำเนินการไปแล้ว ร้อยละ 89.82</li> </ul>
		<p>การใช้ทรัพยากรอย่างคุ้มค่าและการนำกลับมาใช้ใหม่</p>	<ul style="list-style-type: none"> <li>การนำวัสดุที่ไม่ใช้แล้วนำกลับมาใช้ซ้ำ โดยมีเป้าหมาย 5 รายการภายในปี 2568</li> </ul>	<ul style="list-style-type: none"> <li>การนำวัสดุที่ไม่ใช้แล้วนำกลับมาใช้ซ้ำ โดยมีเป้าหมาย 3 รายการ</li> </ul>	<ul style="list-style-type: none"> <li>ผลการดำเนินงาน ในปี 2567 มี 1 รายการ ทำให้รวม 2 ปีที่ผ่านมา มี 3 รายการ ได้แก่ <ul style="list-style-type: none"> <li>Tin Recovery</li> <li>Reduce Cable form Job setup</li> <li>Return rubber band form packking process</li> </ul> </li> </ul>
		<p>การวิจัยและพัฒนาผลิตภัณฑ์ที่เป็นมิตรกับสิ่งแวดล้อม</p>	<ul style="list-style-type: none"> <li>สนับสนุนการผลิตชิ้นส่วนสายไฟ High Voltage ในยานยนต์ไฟฟ้า มูลค่ายอดขาย มากกว่า 20 ล้านบาทต่อปีภายในปี 2568</li> </ul>	<ul style="list-style-type: none"> <li>สนับสนุนการผลิตชิ้นส่วนสายไฟ High Voltage ในยานยนต์ไฟฟ้า มูลค่ายอดขาย 12 ล้านบาทต่อปีภายในปี 2567</li> </ul>	<ul style="list-style-type: none"> <li>มูลค่ายอดขายผลิตชิ้นส่วนสายไฟ High Voltage ในยานยนต์ไฟฟ้า ของปี 2567 อยู่ที่ 20 ล้านบาท</li> </ul>





# S ด้านสังคม Social



แนวคิด	UN	ประเด็นสำคัญสู่ความยั่งยืน	เป้าหมายระยะยาว 2565-2568	เป้าหมายระยะสั้น 2565-2567	ผลการดำเนินงานปี 2567
เพื่อสังคมที่ดีกว่า Better Society		<p>การส่งเสริมคุณภาพชีวิตและความเป็นอยู่ที่ดีของพนักงานในเรื่องต่างๆดังนี้</p> <ul style="list-style-type: none"> <li>สร้างเสริมสุขภาวะทั้ง 4 ด้านได้แก่ด้านร่างกาย จิตใจ สังคม ปัญญาให้กับพนักงาน</li> <li>บริหารค่าตอบแทนและสวัสดิการที่เป็นธรรม</li> <li>สิทธิในการมีชีวิตที่มีคุณภาพและความมั่นคง รวมถึงการพัฒนา ศักยภาพ ให้พร้อมต่อการเติบโตในหน้าที่</li> <li>ความปลอดภัย อาชีวอนามัยและ สภาพแวดล้อมในการทำงาน</li> </ul>	<ul style="list-style-type: none"> <li>มีการดำเนินงานสร้างองค์กรแห่งความสุข 8 ด้าน (Happy workplace) โดยมีผลการประเมินความสุขของพนักงาน (Happinometer) ไม่น้อยกว่าร้อยละ 70 ภายในปี 2568</li> <li>ข้อร้องเรียนถึงความไม่เป็นธรรมในการจ่ายค่าจ้างและสวัสดิการ เป็น ศูนย์</li> <li>จำนวนพนักงานที่ผ่านการอบรมทุกระดับตามโครงสร้างหลักสูตรร้อยละ <math>\geq 80</math> ของทุกปี</li> <li>อัตราการบาดเจ็บถึงขั้นหยุดงาน Lost Time Injury Frequency Rate - LTIFR 0 ราย ภายในปี 2568</li> </ul>	<ul style="list-style-type: none"> <li>จัดทำกิจกรรมส่งเสริมสุขภาวะทั้ง 8 ด้าน และผลการประเมินความสุขของพนักงาน (Happinometer) ไม่น้อยกว่าร้อยละ 60 ภายในปี 2566</li> <li>ข้อร้องเรียนถึงความไม่เป็นธรรมในการจ่ายค่าจ้างและสวัสดิการ เป็น ศูนย์</li> <li>จำนวนพนักงานที่ผ่านการอบรมทุกระดับตามโครงสร้างหลักสูตรร้อยละ <math>\geq 80</math> ของทุกปี</li> <li>อัตราการบาดเจ็บถึงขั้นหยุดงาน Lost Time Injury Frequency Rate - LTIFR 0 ราย ภายในปี 2566</li> </ul>	<ul style="list-style-type: none"> <li>ผลการประเมินความสุขของพนักงาน (Happinometer) ร้อยละ 74.11 ในปี 2567</li> <li>ในปี 2567 ไม่มีข้อร้องเรียนถึงความไม่เป็นธรรมในการจ่ายค่าจ้างและสวัสดิการ</li> <li>ผลการอบรมทุกระดับตามโครงสร้างหลักสูตร ร้อยละ <math>\geq 94.34</math></li> <li>ปี 2567 อัตราการบาดเจ็บถึงขั้นหยุดงาน Lost Time Injury Frequency Rate - LTIFR = 0 ราย</li> </ul>





# S ด้านสังคม Social



แนวคิด	UN	ประเด็นสำคัญสู่ความยั่งยืน	เป้าหมายระยะยาว 2565-2568	เป้าหมายระยะสั้น 2565-2567	ผลการดำเนินงานปี 2567
เพื่อสังคมที่ดีกว่า Better Society		<p>การส่งเสริมความสัมพันธ์และ การมีส่วนร่วมกับพนักงาน</p> <ul style="list-style-type: none"> <li>สนับสนุนสิทธิในการแสดงออกอย่างเสรีโดยไม่มีการละเมิดหรือข้อจำกัดที่ไม่จำเป็น เช่น สิทธิเสรีภาพทางศาสนา ความเห็นต่าง</li> <li>เปิดโอกาสให้พนักงาน มีส่วนร่วมในการแสดงความคิดเห็น ด้านการพัฒนาองค์กร การปรับปรุงสวัสดิการและค่าตอบแทน</li> </ul>	<ul style="list-style-type: none"> <li>ข้อร้องเรียนด้านการละเมิดสิทธิเสรีภาพ เป็น ศูนย์</li> <li>ร้อยละ 60 ของพนักงานทั้งหมดมีส่วนร่วมในการแสดงความคิดเห็น ด้านการพัฒนาองค์กร การปรับปรุงสวัสดิการและค่าตอบแทน ภายในปี 2568</li> </ul>	<ul style="list-style-type: none"> <li>ข้อร้องเรียนด้านการละเมิดสิทธิเสรีภาพ เป็น ศูนย์</li> <li>ร้อยละ 20 ของพนักงานทั้งหมดมีส่วนร่วมในการแสดงความคิดเห็น ด้านการพัฒนาองค์กร การปรับปรุงสวัสดิการและค่าตอบแทน ภายในปี 2566</li> </ul>	<ul style="list-style-type: none"> <li>ในปี 2567 ไม่มีข้อร้องเรียนด้านการละเมิดสิทธิเสรีภาพ</li> <li>ร้อยละ 80 ของพนักงานทั้งหมดเข้าร่วมแสดงความคิดเห็น ด้านการพัฒนาองค์กร การปรับปรุงสวัสดิการและค่าตอบแทนในปี 2567</li> </ul>
		<p>การสร้างความสัมพันธ์กับ ชุมชน ทั้งในด้าน สิ่งแวดล้อม การพัฒนาอาชีพ การส่งเสริม คุณภาพชีวิตคนพิการ การ สนับสนุนและให้โอกาสทางการ ศึกษา</p>	<ul style="list-style-type: none"> <li>ข้อร้องเรียนจากชุมชน ด้านสิ่งแวดล้อมและการละเมิดสิทธิมนุษยชน เป็นศูนย์</li> <li>สนับสนุนการจ้างงานและส่งเสริมอาชีพคนพิการ ร้อยละ 1 ของจำนวนพนักงาน</li> <li>สนับสนุนทุนการศึกษาและให้โอกาสทางการศึกษา อย่างน้อยปีละ 1 โครงการ</li> </ul>	<ul style="list-style-type: none"> <li>ข้อร้องเรียนจากชุมชน ด้านสิ่งแวดล้อมและการละเมิดสิทธิมนุษยชน เป็นศูนย์</li> <li>สนับสนุนการจ้างงานและส่งเสริมอาชีพคนพิการ ร้อยละ 1 ของจำนวนพนักงาน</li> <li>สนับสนุนทุนการศึกษาและให้โอกาสทางการศึกษา อย่างน้อยปีละ 1 โครงการ</li> </ul>	<ul style="list-style-type: none"> <li>ในปี 2567 ไม่มีข้อร้องเรียนด้านสิ่งแวดล้อมและการละเมิดสิทธิมนุษยชน</li> <li>สนับสนุนการจ้างงานและส่งเสริมอาชีพคนพิการ จำนวน 16 ราย คิดเป็นร้อยละ 1 ของจำนวนพนักงาน</li> <li>สนับสนุนด้านการศึกษา 2 โครงการ ได้แก่ 1) โครงการห้องน้ำของน้อง 2) โครงการห้องเรียนเพื่อน้อง</li> </ul>





# มิติด้านเศรษฐกิจ

## Governance Performance





# จรรยาบรรณทางธุรกิจ กับบรรษัทภิบาล

## หลักการดำเนินธุรกิจอย่างมีจรรยาบรรณ

ด้วยเจตนารมณ์ของ กลุ่มบริษัทไทยซัมมิท ฮาร์เนส มุ่งเน้นการดำเนินธุรกิจบนพื้นฐานจริยธรรมและคุณธรรม และรับผิดชอบต่อผู้มีส่วนได้เสียทุกฝ่าย บริษัทฯ จึงได้จัดทำคู่มือจรรยาบรรณธุรกิจฉบับนี้ขึ้น โดยบริษัทฯ มุ่งปฏิบัติตามนโยบายการดำเนินธุรกิจของบริษัทที่เป็นมาตรฐานสากล ในการปฏิบัติต่อผู้มีส่วนได้ส่วนเสียและเผยแพร่ให้กรรมการ ผู้บริหารและพนักงานของกลุ่มบริษัทไทยซัมมิท ฮาร์เนส ได้รับทราบแนวปฏิบัติของ บริษัทฯ ที่กำหนดไว้ในคู่มือจรรยาบรรณธุรกิจนี้ เพื่อให้การดำเนินงาน ของบริษัทฯ บรรลุถึงเป้าหมายธุรกิจ ควบคู่ไปกับวัฒนธรรมขององค์กร พร้อมกันนี้ กลุ่มบริษัทฯ มุ่งหวังให้พนักงานและผู้มีส่วนได้เสียที่เกี่ยวข้องทุกฝ่าย ได้รับทราบ และยึดถือปฏิบัติตามคู่มือจริยธรรมอย่างเคร่งครัด เพื่อธำรงไว้ซึ่งมาตรฐานด้านคุณธรรมในการดำเนินธุรกิจและเลือกทำในสิ่งที่เหมาะสมโดยไม่มีข้อแม้ยกเว้นใดๆ

## แนวทางการบริหารจัดการ

1. การคำนึงถึงประโยชน์ของผู้มีส่วนได้เสีย กลุ่มบริษัท ไทยซัมมิท ฮาร์เนส มุ่งมั่นประกอบธุรกิจให้ประสบความสำเร็จด้วยความซื่อสัตย์สุจริต โปร่งใส โดยยึดหลักการกำกับดูแลกิจการ และจริยธรรมทางสังคมที่ดี เพื่อความเจริญเติบโตอย่างยั่งยืนของบริษัทฯ โดยคำนึงถึงประโยชน์ของผู้มีส่วนได้ส่วนเสีย ดังนี้ ผู้ถือหุ้น ลูกค้า พนักงาน คู่ค้า และสังคมชุมชน

2. ความขัดแย้งทางผลประโยชน์ การทำงานให้กับบริษัท อาจเกิดสถานการณ์ที่มีผลประโยชน์ส่วนตนของพนักงานอาจขัดแย้งกับผลประโยชน์ของบริษัท ความขัดแย้งทางผลประโยชน์นั้นอาจเกิดขึ้นได้หลายรูปแบบ ดังนั้น บริษัทฯ จึงกำหนดนโยบายความขัดแย้งทางผลประโยชน์

3. การเปิดเผยข้อมูล การรายงานทางการเงินและการจัดทำบัญชี บริษัทฯ ต้องปฏิบัติตามหลักการและมาตรฐานในการจัดทำบัญชี รายงานข้อมูลทางการเงินอย่างถูกต้องและครบถ้วนและมีการควบคุมภายใน เพื่อให้มั่นใจว่า การรายงานทางการเงินและการจัดทำบัญชีสอดคล้องกับกฎหมาย กฎระเบียบและข้อกำหนดในการจดทะเบียนจัดตั้งบริษัทฯ





## จรรยาบรรณทางธุรกิจ (Code of Conduct)

**4. การปฏิบัติตามกฎหมายและกฎระเบียบข้อบังคับ** พนักงานทุกคนต้องปฏิบัติตามกฎหมายและกฎระเบียบข้อบังคับต่างๆที่มีผลต่อการดำเนินธุรกิจของบริษัทฯ

**5. การดำเนินธุรกิจอย่างเป็นธรรมและเท่าเทียมกัน** การดำเนินธุรกิจอย่างเป็นธรรม และไม่เลือกปฏิบัติต่อลูกค้า , คู่ค้า , คู่แข่ง , ผู้ถือหุ้น, พนักงาน ไม่ก่อให้เกิดการได้เปรียบเสียเปรียบโดยไม่เป็นธรรม การคัดเลือกและให้ทำงานโดยไม่มีการแบ่งแยก เชื้อชาติ , สีผิว, เพศ, อายุ, ศาสนา , ความบกพร่องทางร่างกายที่มีผลกับงาน ความเชื่อด้านการเมือง มีความรับผิดชอบที่จะทำให้เกิดสภาพแวดล้อมในการทำงานที่ดีการให้ความคุ้มครองข้อมูลส่วนตัวของพนักงานที่อยู่ในการครอบครองหรืออยู่ในการดูแลรักษาของบริษัทฯ

**6. การปกป้องและการใช้ทรัพย์สินของบริษัทฯ** พนักงานทุกคนต้องปกป้องดูแลทรัพย์สินของบริษัทฯและใช้งานอย่างเต็มประสิทธิภาพ ต้องเอาใจใส่ในการดำรงไว้ซึ่งข้อมูลอันเป็นความลับของบริษัทฯโดยไม่เปิดเผยข้อมูลดังกล่าว ต้องไม่นำเอาโอกาสในทางธุรกิจของบริษัทฯมาใช้เป็นการส่วนตัว หรือการใช้ทรัพย์สิน ข้อมูล ตำแหน่งของบริษัทเพื่อโอกาสในทางธุรกิจของตนเอง

**7. การต่อต้านการคอร์รัปชัน** เพื่อป้องกันมิให้เกิดการทุจริตคอร์รัปชันในบริษัทฯผู้ปฏิบัติงานที่มีหน้าที่เกี่ยวข้องกับเรื่องต่างๆได้แก่การคัดเลือกบุคลากรเข้าทำงาน การประเมินผลงานประจำปี การจัดซื้อด้านการคัดเลือกผู้ขาย การตรวจรับวัสดุหรือวัสดุต่างๆที่ใช้ในการทำงาน การตรวจเช็ควัตถุดิบหรือวัสดุอุปกรณ์ต่างๆที่ใช้กระบวนการผลิต จะต้องปฏิบัติงานตามระเบียบข้อบังคับการทำงาน หรือขั้นตอนการปฏิบัติงาน หรือวิธีการปฏิบัติงานที่เกี่ยวข้องอย่างเคร่งครัด

**8. การมีส่วนร่วมทางการเมือง** บริษัทจะไม่นำเงินทุนหรือทรัพยากรของบริษัทไปใช้สนับสนุนทางการเมืองให้ผู้ลงสมัครแข่งขันเป็นนักการเมืองหรือพรรคการเมืองโดยกเว้นในกรณีที่ทำให้ความสนับสนุนนั้นได้รับอนุญาตตามกฎหมายและสนับสนุนประชาธิปไตยโดยรวม บริษัทไม่อนุญาตให้พนักงานนำสิ่งอำนวยความสะดวกหรือทรัพยากรของบริษัทไปใช้ในการรณรงค์หาเสียงทางการเมืองหรือการระดมเงินทุนทางการเมือง หรือเพื่อจุดประสงค์ของพรรคการเมืองใดโดยเฉพาะ บริษัทฯห้ามผู้บังคับบัญชา พนักงานทุกระดับชั้น สั่งการหรือโน้มน้าวด้วยวิธีการใดๆที่ทำให้พนักงานผู้ใต้บังคับบัญชา เข้าร่วมกิจกรรมทางการเมืองทุกประเภท

**9. การดำเนินการด้านคุณภาพ สิ่งแวดล้อม สุขภาพ และความปลอดภัย** บริษัทฯดำเนินการอย่างจริงจังและตระหนักถึงความสำคัญของระบบคุณภาพ ความปลอดภัยของอาหาร การอนุรักษ์พลังงาน การจัดการสิ่งแวดล้อม มาตรฐานแรงงาน ความรับผิดชอบต่อสังคม อาชีวอนามัยและความปลอดภัย โดยได้จัดตั้งระบบคุณภาพและการจัดการเพื่อที่จะรักษาและปรับปรุงให้ดีขึ้นอย่างต่อเนื่อง เพื่อความพึงพอใจของลูกค้า สังคม และชุมชน ตลอดจนพนักงานทุกระดับ และมุ่งมั่นสร้างจิตสำนึกในเรื่องดังกล่าวกับพนักงานและผู้มีส่วนเกี่ยวข้องให้พนักงานปฏิบัติตามแนวทางในเรื่องต่างๆที่กำหนดไว้



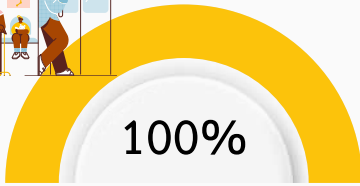

- การฝึกอบรมคู่มือจริยธรรมธุรกิจและข้อพึงปฏิบัติในการทำงาน (Business Ethics and Code of Conduct) ให้กับผู้บริหาร พนักงานทุกระดับโดยขยายผลการฝึกอบรมครอบคลุมผู้บริหารระดับบังคับบัญชาหรือเทียบเท่าขึ้นไป ร้อยละ 100 ในปี 2567

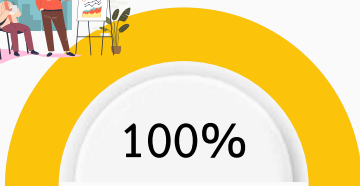

- การจัดอบรมหลักสูตรOn-Boarding ให้กับพนักงานใหม่ร้อยละ100 ในปี 2567

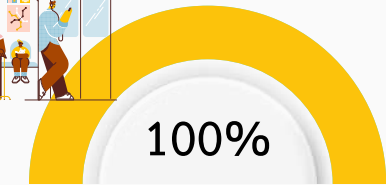

- การดำเนินการผนวกเนื้อหาการฝึกอบรมเข้าเป็นส่วนหนึ่งของหลักสูตรอบรมสำหรับพนักงานเข้าใหม่เพื่อให้มั่นใจว่าพนักงานทุกระดับรับรู้ เข้าใจ และสามารถนำไปปฏิบัติให้สอดคล้องกับหลักธรรมาภิบาล จริยธรรมธุรกิจและข้อพึงปฏิบัติในการทำงาน

การสื่อสาร	ช่องทาง	เป้าหมาย ปี 2567	ผู้รับผิดชอบ
ผู้ถือหุ้น	ประชุมผู้ถือหุ้น	1 ครั้ง / ปี	ฝ่ายบัญชีการเงิน
กรรมการ	ประชุมผู้ถือหุ้น	1 ครั้ง /ปี	ฝ่ายบัญชีการเงิน
พนักงาน	E-mail ,Web,เสียงตามสาย	100%	ฝ่าย HRD , ฝ่าย HRM
ลูกค้า	E-mail , Web	100%	ฝ่ายการตลาด
คู่ค้า	E-mail , Web	100%	ฝ่ายจัดซื้อ





# จรรยาบรรณทางธุรกิจ (CODE OF CONDUCT)



## ช่องทางการแจ้งเบาะแส และข้อร้องเรียน WHISTLEBLOWING FORM

การแจ้งเบาะแสและข้อร้องเรียน (Whistleblowing) เป็นกระบวนการที่ช่วยให้พนักงานหรือบุคคลภายนอกสามารถรายงานการกระทำผิดหรือพฤติกรรมที่ไม่เหมาะสมที่เกิดขึ้นภายในบริษัทโดยไม่ต้องคำนึงถึงผลกระทบจากการเปิดเผยข้อมูลดังกล่าวซึ่งมีช่องทางในการแจ้งต่าง ๆ ดังนี้

### 1 ผ่านแบบฟอร์มออนไลน์ (Whistleblowing Form)

บริษัทมีการจัดทำแบบฟอร์มออนไลน์ที่สามารถกรอกข้อมูลเกี่ยวกับเหตุการณ์หรือพฤติกรรมที่ต้องการแจ้งทางด้านการกำกับดูแลองค์กร ด้านสิ่งแวดล้อมและด้านสังคม โดยสามารถเข้าถึงได้ผ่านเว็บไซต์ของบริษัทหรือแพลตฟอร์มภายในองค์กรได้ที่ <https://www.tshpcl.com/2020/Corporate-governance.htm>

### ช่องทางการติดต่อผ่านโทรศัพท์

บริษัทเปิดช่องทางติดต่อผ่านหมายเลขโทรศัพท์หรืออีเมลที่สามารถใช้ในการแจ้งเบาะแสโดยสามารถแจ้งข้อมูลได้โดยตรงและเป็นส่วนตัวได้ที่

Thai Summit Harness Public Company Limited Phone: +66(038) 490-760-7  
Thai Summit Cable & Parts Co., Ltd. Phone: +66(038) 659750- 59  
Thai Summit Component Co.,Ltd. Phone: +66(02)-705-2291

### ติดต่อกับหน่วยงานภายในที่เกี่ยวข้อง

3 บริษัทได้กำหนดให้หน่วยงานฝ่ายการตลาดเป็นผู้รับข้อร้องเรียนหรือการแจ้งเบาะแสจากลูกค้าและผู้บริโภค ได้ที่

### การติดต่อ

Email: marketing\_tsh@thaisummit-harness.co.th  
Email: Info@ts-component.com  
Email: sales@tscp.co.th

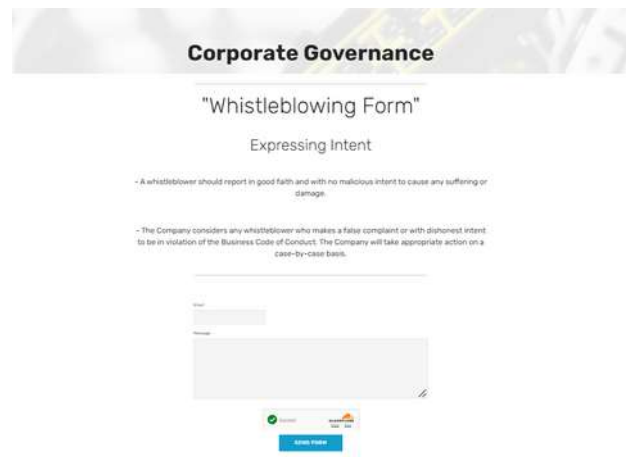
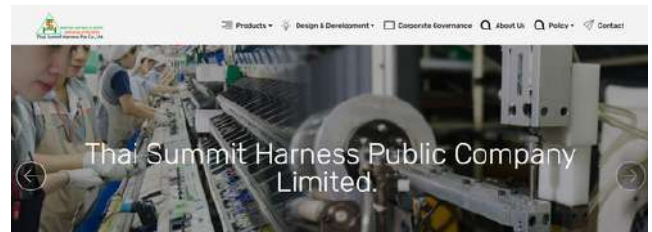



## Product Development การพัฒนาผลิตภัณฑ์

### เครื่องอัดประจุไฟฟ้าสำหรับยานยนต์ไฟฟ้า (EV Wall Charger) และจ็กรยานยนต์ไฟฟ้า (EV Adapter Charger)

บริษัทฯ ได้พัฒนา เครื่องอัดประจุไฟฟ้าสำหรับยานยนต์ไฟฟ้าและจ็กรยานยนต์ไฟฟ้า (EV Wall Charger) และ (EV Adapter Charger) รุ่นนี้ภายใต้แนวคิด ความง่ายต่อการใช้งาน ความสะดวกในการติดตั้ง ความปลอดภัยของผู้ใช้งาน และราคาสำหรับผู้บริโภคสามารถเข้าถึงได้ เพื่อให้ตอบสนองต่อสถานการณ์โลก การใช้งานยานยนต์ไฟฟ้า และพลังงานสะอาดเพื่อกระตุ้นและกระจายให้เกิดการใช้งานพลังงานสะอาดอย่างยั่งยืน

#### EV WALL CHARGER



#### KEYPOINT

SIMPLE & EASY TO USE & INSTALL, HOME & INDOOR USE, NO NETWORK CONNECTION, SAFETY, ADEQUATE FUNCTION WITH COMPETITIVE PRICE, READY TO CUSTOMIZE FOR OEM

#### Charger Specification

- 1.7 kW, Single Phase, 220 VAC, 32 A, 50 / 60 Hz
2. Stand Alone, Home, Indoor Use, No OCPP
3. IP55
4. Operating Temperature: -30 °C to +50 °C
5. Standard: IEC 61851-1: 2017, IEC 61851-21-1: 2017 (EMC)

#### EV ADAPTER CHARGER



#### KEYPOINT

SIMPLE & EASY TO USE, READY TO CUSTOMIZE FOR OEM , INDOOR USE CAN BE USED WITH LI-ION AND LIPO4 BATTERY. ADJUST THE CHARGING CURRENT UP TO 8-20 AMPS

#### Charger Specification

1. Input Voltage 220~240Vac , 50-60Hz
2. Output Voltage 72Vdc
3. Output Current 8A, 20A
4. Output power 500W, 1500W
5. Operating Temperature -30°C ~ 50°C

# Product Development การพัฒนาผลิตภัณฑ์



## สิทธิบัตรและทรัพย์สินทางปัญญา (Patent & Intellectual Property)

นอกจากความมุ่งมั่นในการดำเนินธุรกิจและการพัฒนาผลิตภัณฑ์ที่เป็นมิตรต่อสิ่งแวดล้อมแล้วบริษัท ไทยซัมมิท ฮาร์เนส จำกัด (มหาชน) ยังให้ความสำคัญต่อการคุ้มครองผลิตภัณฑ์ด้วยสิทธิบัตรและทรัพย์สินทางปัญญา (Patent & Intellectual Property) ซึ่งเป็นส่วนหนึ่งที่สามารถสร้างความยั่งยืนในการดำเนินธุรกิจของบริษัท โดยบริษัทฯ ได้ดำเนินการจดสิทธิบัตรผลิตภัณฑ์กับกรมทรัพย์สินทางปัญญาประจำประเทศไทย พร้อมทั้งยังได้ศึกษาหลักการสิทธิบัตรทั่วโลกเพื่อเตรียมความพร้อมต่อความต้องการของลูกค้า

Item	Patent number	Inventions	Patent Code
1	1602004465	Clip 101 / อุปกรณ์รัดสายไฟ	69017
2	1602004466	PP151-32010-22 / ชิ้นส่วนอุปกรณ์รัดสายไฟ	71545
3	1602004467	Clip Con44 / ชิ้นส่วนอุปกรณ์รัดสายไฟ	71546
4	1602004468	PP061-90000-22 / อุปกรณ์รัดสายไฟ	69016
5	1702002080	Mini Fuse Box / ตัวเรือนอุปกรณ์ไฟฟ้า	70507
6	1802002108	USB Charger / อุปกรณ์ชาร์จไฟฟ้า	71239
7	1902004299	Clip 714 / ชิ้นส่วนอุปกรณ์รัดสายไฟ	88359
8	1902004301	BPL / อุปกรณ์ป้องกันสายไฟ	88360
9	1902004302	PH061-03010-RD / ปลอกหุ้มอุปกรณ์เชื่อมต่อสายไฟ	83992
10	1902004303	PU246-04010-00 / ปลอกหุ้มอุปกรณ์เชื่อมต่อสายไฟ	83993
11	1902004304	PU246-05010-00 / ปลอกหุ้มอุปกรณ์เชื่อมต่อสายไฟ	83994
12	2002005008	Grommet for 5F00 / ปลอกยางป้องกันสายไฟ	88880
13	2002005009	PF051-00020-01 / ตัวเรือนอุปกรณ์ไฟฟ้า	88881
14	2103002767	MT095-83180-22-Rev1 / ชีว้ปลายสายไฟ	19954
15	2102002986	PC726-00020-22_R / ขางป้องกันตัวเรือนอุปกรณ์ไฟฟ้า	90552
16	2102002987	MT095-83180-22-Rev1 / ชีว้ปลายสายไฟ	97704
17	2102002988	PF291_02020_22-Rev03 / ตัวเรือนอุปกรณ์ไฟฟ้า	100880
18	2102002989	PF051-60021-RD-Production-Rev05 / ตัวเรือนอุปกรณ์ไฟฟ้า	100881



ตัวอย่างเอกสารสิทธิบัตรจาก  
กรมทรัพย์สินทางปัญญาประจำประเทศไทย

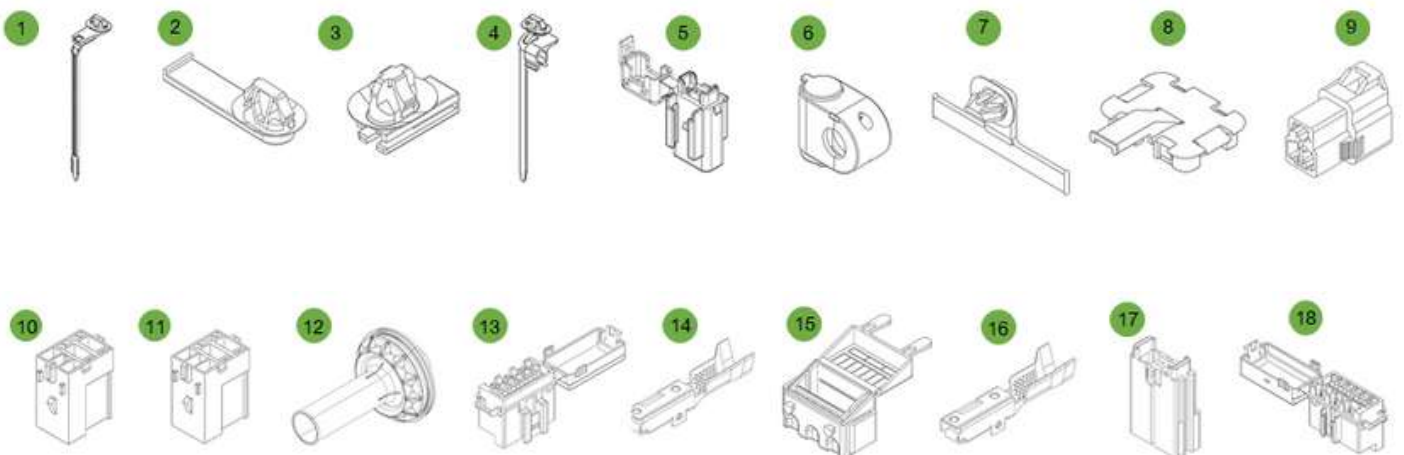



# Smart Factory

## นวัตกรรมการผลิต



Thai Summit Harness ก้าวสู่ความยั่งยืนด้วยแนวคิด Smart Factory ในยุคที่เทคโนโลยีและการพัฒนาอย่างยั่งยืนกลายเป็นหัวใจสำคัญของอุตสาหกรรม Thai Summit Harness ไม่ได้มุ่งเน้นเพียงแค่การดำเนินธุรกิจเพื่อผลกำไร แต่ยังให้ความสำคัญกับการสร้างความยั่งยืนผ่านแนวคิดเชิงรุก (Proactive Approach) โดยมีเป้าหมายหลักคือการพัฒนาโรงงานสู่ Smart Factory ที่ทันสมัยและเป็นมิตรกับสิ่งแวดล้อม

ปัจจุบัน Thai Summit Harness ได้ประยุกต์ใช้ **เทคโนโลยีอัจฉริยะ (Smart Technology)** เป็นกลไกสำคัญในการพัฒนาองค์กร ไม่เพียงแต่ช่วยเพิ่มประสิทธิภาพการผลิต แต่ยังช่วยลดผลกระทบต่อสิ่งแวดล้อมและส่งเสริมคุณภาพชีวิตของพนักงาน โดยแนวทางที่สำคัญ ได้แก่

**การใช้ระบบอัตโนมัติ (Automation System)** นำระบบหุ่นยนต์และ AI มาใช้ในกระบวนการผลิตเพื่อลดความผิดพลาด เพิ่มความแม่นยำ และเพิ่มประสิทธิภาพในการทำงาน

**การวิเคราะห์ข้อมูลขั้นสูง (Big Data & Analytics)** ใช้ข้อมูลแบบเรียลไทม์ในการวางแผนและติดตามกระบวนการผลิตให้มีประสิทธิภาพสูงสุด

## Smart Production

Thai Summit Harness นำเทคโนโลยี การตรวจสอบคุณภาพอัตโนมัติ (Automated Quality Inspection) โดยใช้ Machine Vision มาบูรณาการเข้ากับเครื่องตัดสายไฟ เพื่อเพิ่มความแม่นยำและประสิทธิภาพในกระบวนการตรวจสอบคุณภาพผลิตภัณฑ์

ด้วยระบบนี้ กล้องอัจฉริยะ จะทำหน้าที่ตรวจจับข้อบกพร่องหรือความไม่สมบูรณ์ของผลิตภัณฑ์แบบเรียลไทม์ และสามารถคัดแยกผลิตภัณฑ์ที่ไม่เป็นไปตามมาตรฐาน (NG - No Good) ออกจากผลิตภัณฑ์ที่ผ่านเกณฑ์คุณภาพ (OK - Good) ได้โดยอัตโนมัติ ซึ่งช่วยลดข้อผิดพลาดในการตรวจสอบที่อาจเกิดขึ้นจากมนุษย์ และเพิ่มความแม่นยำในการควบคุมคุณภาพ

เทคโนโลยีดังกล่าวไม่เพียงช่วยให้กระบวนการผลิตมีความแม่นยำ รวดเร็ว และมีประสิทธิภาพสูงขึ้น แต่ยังช่วย ลดต้นทุนจากของเสีย (Waste Reduction) และ เพิ่มความพึงพอใจของลูกค้า ด้วยการส่งมอบผลิตภัณฑ์ที่ได้มาตรฐานสูงสุด

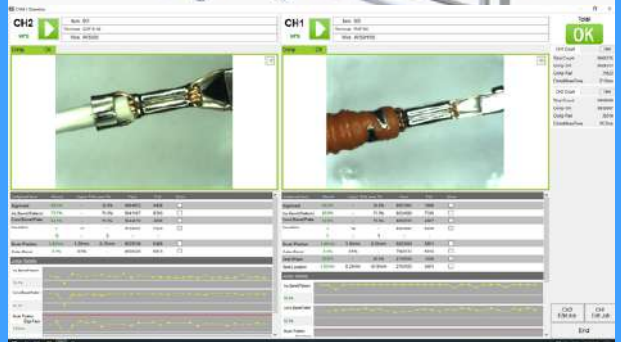
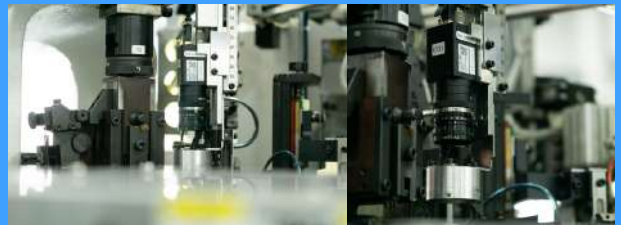



## Real-time Production Monitoring

Thai Summit Harness ได้พัฒนาระบบเทคโนโลยีสารสนเทศที่ถูกนำมาประยุกต์ใช้ในการสนับสนุนการทำงานของพนักงานในกระบวนการผลิต เพื่อให้การสั่งการผลิตแต่ละกระบวนการหรือแต่ละหน่วยการผลิตเป็นไปอย่างมีประสิทธิภาพ รวมถึงการบันทึกข้อมูลการผลิต (Production Data Logging) และการแสดงผลแบบเรียลไทม์ผ่าน Dashboard ซึ่งช่วยเพิ่มความแม่นยำในการสั่งการผลิตและความรวดเร็วในการติดตามสถานะการผลิต อีกทั้งยังสามารถรองรับการปรับเปลี่ยนกระบวนการผลิตให้สอดคล้องกับความต้องการของลูกค้าอย่างมีประสิทธิภาพ

### 1. ด้านการสั่งการผลิต

ระบบจะทำการประเมินความสามารถของเครื่องจักรแบบ เรียลไทม์ ขณะทำการ Assign งานให้กับแต่ละเครื่องจักรหรือแต่ละสถานีงาน เพื่อให้ผู้สั่งการผลิตทราบถึงสถานะการทำงานของเครื่องจักรในขณะนั้น โดยข้อมูลนี้จะช่วยให้การใช้ทรัพยากรเครื่องจักรเป็นไปอย่างมีประสิทธิภาพสูงสุด และสามารถจัดสรรงานให้เหมาะสมกับกำลังการผลิตได้อย่างแม่นยำ

### 2. ด้านการแสดงผลสถานะการผลิต

ระบบจะทำการแสดงผล สถานะการผลิต โดยจะแสดงข้อมูลอย่างชัดเจนว่าผลิตภัณฑ์อยู่ในกระบวนการไหน ณ ขณะนั้น เช่น สถานะการสั่งงาน, อยู่ระหว่างการผลิต, หรือผลิตเสร็จสิ้นแล้ว นอกจากนี้ระบบยังสามารถค้นหาข้อมูลการผลิตในหลากหลายมิติ เช่น Lot Number, ชื่อสินค้า, กระบวนการผลิต, หรือเครื่องจักร เพื่อให้สามารถตรวจสอบสถานะการผลิตได้อย่างรวดเร็วและแม่นยำ

### 3. การแสดงผลแบบ Dashboard

ระบบยังแสดงผลภาพรวมการผลิตผ่าน Dashboard โดยข้อมูลที่แสดงใน Dashboard จะครอบคลุมข้อมูลการผลิตทั้งหมด ซึ่งทำให้ทุกคนในองค์กร สามารถเข้าถึงข้อมูลและติดตามสถานะการผลิตได้ตลอดเวลา ระบบนี้ช่วยให้การบริหารจัดการการผลิตและช่วยให้การตัดสินใจในกระบวนการผลิตเป็นไปอย่างมีประสิทธิภาพด้วยข้อมูลสนับสนุนที่ชัดเจน

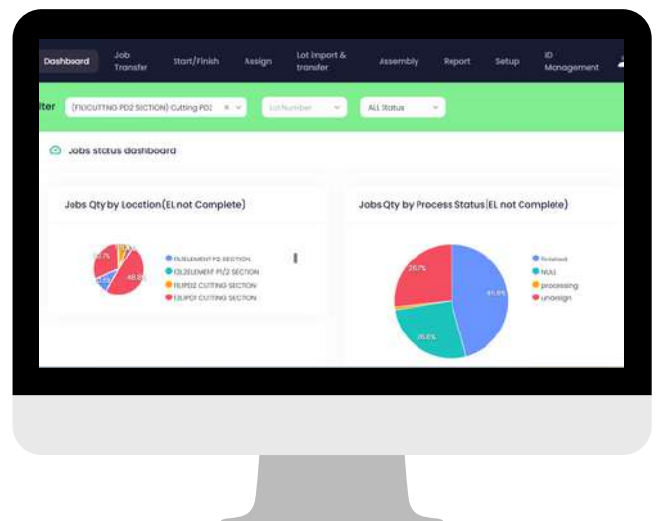
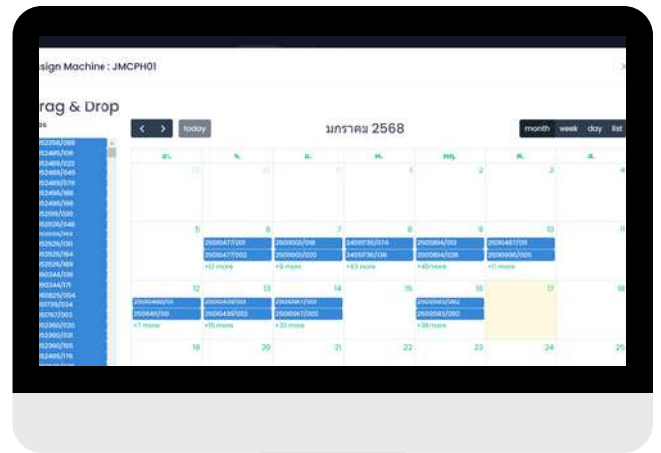



## Automation cutting and automation packing

กระบวนการผลิตขั้นตอนการตกแต่งตัดก้านพลาสติกของชิ้นงานโดยใช้พนักงานในการบรรจุชิ้นงานลงในกล่องบรรจุภัณฑ์จุดปฏิบัติงานใกล้เคียงกับ เครื่องจักรที่มีการเคลื่อนไหวซึ่งมีความเสี่ยงเกิดอันตราย ดังนั้นทางบริษัทจึงได้เล็งเห็นความสำคัญและได้นำเทคโนโลยีด้าน Robot และความรู้ด้านวิศวกรรม มาทำการปรับปรุงกระบวนการผลิตเพื่อใช้ทดแทนการทำงานของพนักงาน ส่งผลให้ได้ผลผลิตที่เพิ่มขึ้นและเพิ่มความปลอดภัยในการทำงานเพื่อก้าวสู่ Smart Factory

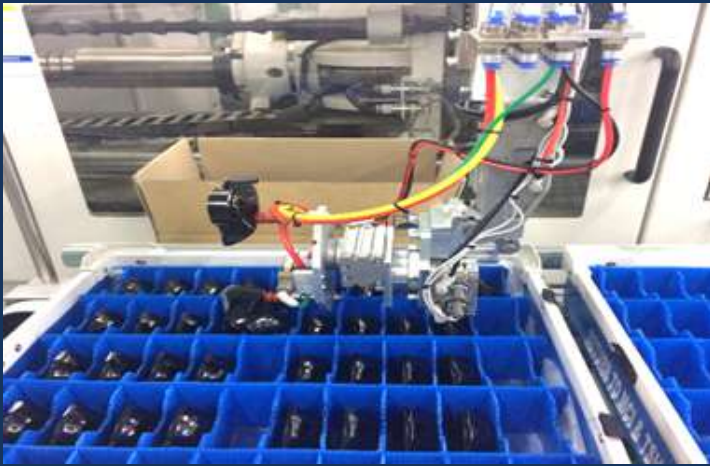

### Automation packing

เป็นการต่อยอดและเพิ่มมูลค่าให้กับ Robot โดยใช้หลักการด้านวิศวกรรม ในการพัฒนา Robot ให้สามารถใช้แทนแรงงานคน โดยสามารถตัดและบรรจุชิ้นงานลงในกล่องบรรจุภัณฑ์ได้



### Automation cutting

เป็นการนำเทคโนโลยีด้าน Robot และความรู้ด้านวิศวกรรม มาใช้แทนแรงงานคนเพื่อเพิ่มยอดการผลิตให้มากขึ้น, เพิ่มคุณภาพของชิ้นงาน และยังเพิ่มความปลอดภัยจากการทำงาน

# Innovation Development

## Software & Data Analytic

กลุ่มบริษัทไทยซัมมิท ฮาร์เนส มีความมุ่งมั่นที่จะเป็นองค์กรชั้นนำทางด้านการผลิตโดยจัดหาและพัฒนาด้านเทคโนโลยีสารสนเทศที่มีประสิทธิภาพเพื่อสนับสนุนการบริหารงานด้วยนวัตกรรมที่ทันสมัย โดยเราได้มีการพัฒนาระบบไอทีเชิงกลยุทธ์หลากหลายระบบและส่งมอบผลลัพธ์ให้กับหน่วยงานต่างๆ เพื่อตอบสนองต่อพันธกิจขององค์กร



KPI Appraisal Online

โปรแกรมจัดการ KPI ผู้บริหาร



5M Change Daily Record Online

โปรแกรมขออนุมัติ  
การเปลี่ยนแปลงปัจจัยการผลิต



Requisition Online

โปรแกรมขอทราบราคาและ  
เสนอราคา



BI Analysis Report

โปรแกรมวิเคราะห์ข้อมูลเชิงลึก  
จาก Big Data

# Innovation Development

## Software & Data Analytic



### Requisition Online

ปัจจุบันฝ่ายต่างๆ มีการขอทราบราคาเพื่อจัดซื้อจัดจ้างเป็นจำนวนมาก เพื่อให้การทำงานเป็นไปด้วยความโปร่งใสและมีประสิทธิภาพ เราจึงมีนโยบายให้ฝ่ายเทคโนโลยีสารสนเทศพัฒนาระบบ Requisition Online ที่เป็นระบบการขอทราบราคาจากฝ่ายต่างๆ และเสนอราคาจาก Supplier โดยเป็นการเสนอราคาในรูปแบบอิเล็กทรอนิกส์โดยทำรายการผ่านระบบ Internet

### 5M Change Daily Record Online

ปัจจุบันการบันทึกการเปลี่ยนแปลงปัจจัยการผลิตใช้เอกสารที่ Print ออกมาจาก โปรแกรม Excel เพื่อให้ผู้รับผิดชอบเซ็นอนุมัติ ฝ่ายเทคโนโลยีสารสนเทศจึงจัดทำระบบเก็บข้อมูลและอนุมัติออนไลน์เพื่อเพิ่มประสิทธิภาพและลดเวลาการทำงาน

### BI Analysis Report

เพื่อการบริหารจัดการที่มีประสิทธิภาพ กลุ่มบริษัทไทยซัมมิท ฮาร์เนส ใช้ระบบ Oracle ERP มาเป็นเวลานานมากกว่า 10 ปี ทำให้มีข้อมูลจำนวนมาก (Big Data) ที่เป็นประโยชน์ ทางบริษัทจึงได้นำเอาเทคโนโลยี Business Intelligence (BI) มาช่วยในการจัดการข้อมูลปกติให้เป็นข้อมูลเชิงลึกที่สามารถนำไปช่วยในการตัดสินใจ วิเคราะห์ผล หรือเฝ้าติดตามงานต่างๆ และช่วยในการบริหารจัดการธุรกิจได้อย่างถูกต้องและตรงเป้าหมาย



# การพัฒนา นวัตกรรมเชิงกระบวนการ



บริษัท ไทยซัมมิท ฮาร์เนส จำกัด (มหาชน) มุ่งยกระดับศักยภาพ ด้านคุณภาพให้พร้อมสู่การดำเนินธุรกิจ เป็นผู้ผลิตชิ้นส่วนทางไฟฟ้าและอิเล็กทรอนิกส์ในยานยนต์แห่งอนาคตโดยมีการปรับปรุงกระบวนการทำงาน การสร้างวัฒนธรรมองค์กรให้กับพนักงาน รวมถึงสร้างความเชื่อมั่นให้กับกลุ่มลูกค้าและพันธมิตร มุ่งเน้นพัฒนาผลิตภัณฑ์เพื่อสร้างความสามารถในการแข่งขัน พัฒนาเทคโนโลยีในห่วงโซ่ การผลิต สร้างนวัตกรรมสู่การเป็น Smart Factory พัฒนาบุคลากรให้ตอบสนองต่อความท้าทายด้านต่างๆในอนาคต เป็นองค์กรสุขภาวะดูแลด้านสุขอนามัยและสิ่งแวดล้อมเพื่อองค์กร พนักงานและสังคมภายนอก

## แนวทางการบริหารจัดการ

การดำเนินงานภายใต้หลักการบริหารจัดการที่ดี บริษัทมีแนวทางการสร้างนวัตกรรม ดังนี้



### ด้านวัฒนธรรมนวัตกรรม

วัฒนธรรมการสร้างร่วมมือระหว่างพนักงานและ การพัฒนาการทำงาน เพื่อให้เกิดความต่อเนื่องเกิดการคิดค้นสิ่งใหม่ๆไม่หยุดนิ่ง บริษัทได้จัดตั้งหน่วยงานที่ทำหน้าที่ดูแลรับผิดชอบกิจกรรมโดยเฉพาะซึ่งจะมีหน้าที่การจัดทำโครงการ QCC, 5S, Engineering Day, Lean ให้กับพนักงานและวิศวกรภายในบริษัท และกลุ่มบริษัท ไทยซัมมิท ทุกปีเพื่อให้พนักงานและวิศวกร มีแนวคิดปรับปรุงการทำงานอย่างต่อเนื่องและกำหนดเป็นมาตรฐานการทำงานจนกลายเป็นวัฒนธรรมองค์กร

- **โครงการ 5S ภายในองค์กร** เป็นการรักษามาตรฐานการดำเนินงานระบบ 5S โดยใช้หลัก PDCA และการปรับปรุงกระบวนการทำงานหรือปรับปรุงพื้นที่การทำงานด้วยการทำ Kaizen อีกทั้งให้ความสำคัญด้านความปลอดภัยในการทำงาน (Safety) พร้อมจัดทำเป็นมาตรฐานจนกลายเป็นวัฒนธรรมองค์กร การจัดแข่งขันในการดำเนินงานระบบ 5S ของกลุ่มบริษัท ไทยซัมมิท

Thai Summit Group 5S Award

ซึ่งบริษัท ไทยซัมมิท ฮาร์เนส จำกัด (มหาชน) เป็นต้นแบบในการจัดแข่งขันในปี 2022-2025

โดยการจัดการแข่งขันนี้ขึ้นมาเพื่อเป็นแนวทางที่ช่วยเสริมสร้างสภาพแวดล้อมการทำงานที่ดีส่งเสริมการพัฒนาทั้งในระดับบุคคลและองค์กรอย่างยั่งยืน ภาพลักษณ์ที่ดีขององค์กรสร้างความประทับใจให้กับลูกค้าและคู่ค้าทางธุรกิจ



- **QCC Project**

บริษัทมุ่งเน้นพัฒนาระบบบริหารการผลิตสินค้าอย่างต่อเนื่อง ทั้งคุณภาพ การลดต้นทุนและการจัดส่งตามความต้องการของลูกค้า โดยได้ทำโครงการ “ลดเวลาในการรวบรวมข้อมูลดัชนีชี้วัดผลการดำเนินงานของแต่ละหน่วยงาน” เป็นการเขียนโปรแกรมขึ้นมาด้วยบุคลากรภายในบริษัท



สามารถลดเวลา จาก 200 นาที ลดลงเหลือ 10 นาที 95%

# นวัตกรรมในกระบวนการธุรกิจเพื่อความยั่งยืน

## • Engineering Day Project

โครงการสร้างสรรค์ผลงานของวิศวกร โดยการนำเอาหลักการวิทยาศาสตร์มาใช้ในการออกแบบ พัฒนาอุปกรณ์ เครื่องจักรและกระบวนการผลิต ซึ่งมีความสำคัญต่อการดำเนินธุรกิจในด้านต้นทุนการผลิต และค่าใช้จ่ายที่เกิดขึ้นให้มีต้นทุนการจ่ายที่น้อยลงและในการนำมาใช้งานให้เกิดประโยชน์อย่างเต็มที่

Development of automatic turn-on emergency light.

### BEFORE

ปัจจุบันรถจักรยานยนต์  
ยังไม่มีฟังก์ชันเปิดไฟ  
ฉุกเฉินอัตโนมัติ ซึ่งอาจ  
ทำให้เกิดอุบัติเหตุได้  
จุดสัญญาณไฟเบรกเพียง  
จุดเดียวอาจทำให้ผู้ขับขี่ที่ตามหลังสังเกตเห็นได้ยาก



### AFTER

หลักการคือการใช้  
เซ็นเซอร์ CKP วัด  
ความถี่ที่ต่างหากัน  
เพื่อเป็นเงื่อนไขการ  
ทำงานของอุปกรณ์ในแต่ละช่วงความเร็ว

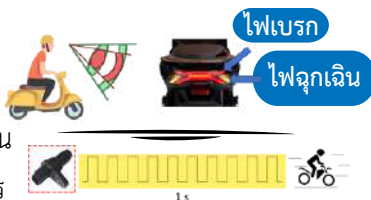

## AWARD : ACTIVITES



MCC-QCC 2024  
1st RUNNER UP  
(Type Office)

## THAILAND 5S AWARD 2024



## ผลการดำเนินงานปี 2024

Initiative	เป้าหมาย ปี 2024	ผลลัพธ์ ปี 2024	Cost Saving (บาท/ปี)
	จำนวน โครงการ	จำนวน โครงการ	
Kaizen 5S	691	691	1,710,918
QCC	141	141	3,751,121
Engineering Day	4	4	1,559,459
<b>Total</b>	<b>836</b>	<b>836</b>	<b>7,021,498</b>

# นโยบายความปลอดภัยทางไซเบอร์

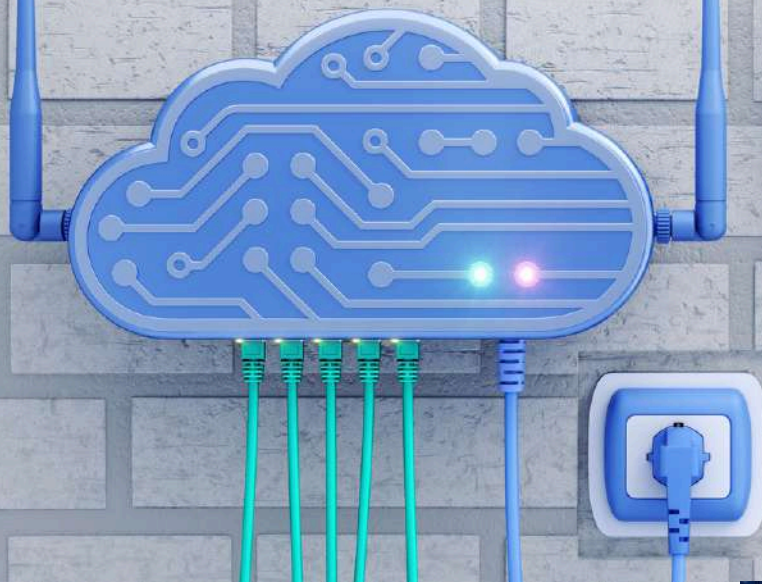

บริษัท ไทยซัมมิท ฮาร์เนส จำกัด (มหาชน), บริษัท ไทยซัมมิท เคเบิล แอนด์ พาร์ต จำกัด, บริษัท ไทยซัมมิท คอมโพเนนท์ จำกัด จัดทำขึ้นสำหรับพนักงานหรือบุคคลภายนอก ที่จะเข้าใช้งานระบบเครือข่ายคอมพิวเตอร์ รวมไปถึงการเชื่อมต่อเข้ากับระบบอินเทอร์เน็ต โดยผ่านทางเครือข่ายของบริษัท เพื่อให้การใช้งานระบบสารสนเทศของบริษัทมีการควบคุมภายในที่ดี มีความปลอดภัยสามารถเชื่อถือได้ โดยให้ยึดถือปฏิบัติตามนโยบายโดยเคร่งครัด

## วัตถุประสงค์

1. เพื่อให้เกิดความเชื่อมั่นและมีความปลอดภัยในการใช้งานระบบเครือข่ายของบริษัท ทำให้ดำเนินงานได้อย่างมีประสิทธิภาพและประสิทธิผลตามวัตถุประสงค์ที่กำหนดไว้
2. เพื่อกำหนดมาตรฐาน แนวทางปฏิบัติ และวิธีการปฏิบัติให้ผู้ใช้งานและบุคคลภายนอกที่ปฏิบัติงานให้กับบริษัท ตระหนักถึงความสำคัญของการรักษาความมั่นคงปลอดภัยในการใช้งานระบบเครือข่ายของบริษัท
3. เพื่อเผยแพร่ให้ผู้ใช้งาน และบุคคลภายนอก ซึ่งบริษัทหรือหน่วยงานในบริษัทอนุญาตให้มีสิทธิ์ในการเข้าถึงข้อมูลหรือระบบเครือข่ายอินเทอร์เน็ต ได้รับทราบและปฏิบัติตามอย่างเคร่งครัด

## ขอบเขต

นโยบายฉบับนี้ใช้กับบริษัท ไทยซัมมิท ฮาร์เนส จำกัด (มหาชน), บริษัท ไทยซัมมิท เคเบิล แอนด์ พาร์ต จำกัด, บริษัท ไทยซัมมิท คอมโพเนนท์ จำกัด และบุคคลภายนอก (“ผู้ใช้งาน”) ที่ได้รับอนุญาตให้ใช้ระบบเครือข่าย คอมพิวเตอร์แม่ข่าย ระบบอินเทอร์เน็ต ระบบคอมพิวเตอร์ เครื่องคอมพิวเตอร์ คอมพิวเตอร์พกพา อุปกรณ์สื่อสารแบบพกพา หรือ อุปกรณ์สื่อสารโทรคมนาคม เพื่อเข้าถึงระบบสารสนเทศของบริษัท



## นโยบาย

บริษัทกำหนดนโยบายความปลอดภัยทางไซเบอร์ในประเด็นสำคัญ ดังต่อไปนี้

1. ระเบียบการใช้งานระบบคอมพิวเตอร์และการเชื่อมต่ออินเทอร์เน็ต
2. การใช้งานอีเมลอิเล็กทรอนิกส์, การสนทนา และการติดต่อสื่อสารทางอิเล็กทรอนิกส์อื่นๆ
3. การใช้งานที่เก็บข้อมูลส่วนกลางขององค์กร และการเข้าใช้อินเทอร์เน็ต
4. การใช้งานซอฟต์แวร์และแอปพลิเคชันต่างๆ
5. การใช้งานอุปกรณ์คอมพิวเตอร์แบบพกพา
6. การให้บริการบุคคลภายนอกในการใช้งานระบบคอมพิวเตอร์และการเชื่อมต่ออินเทอร์เน็ต

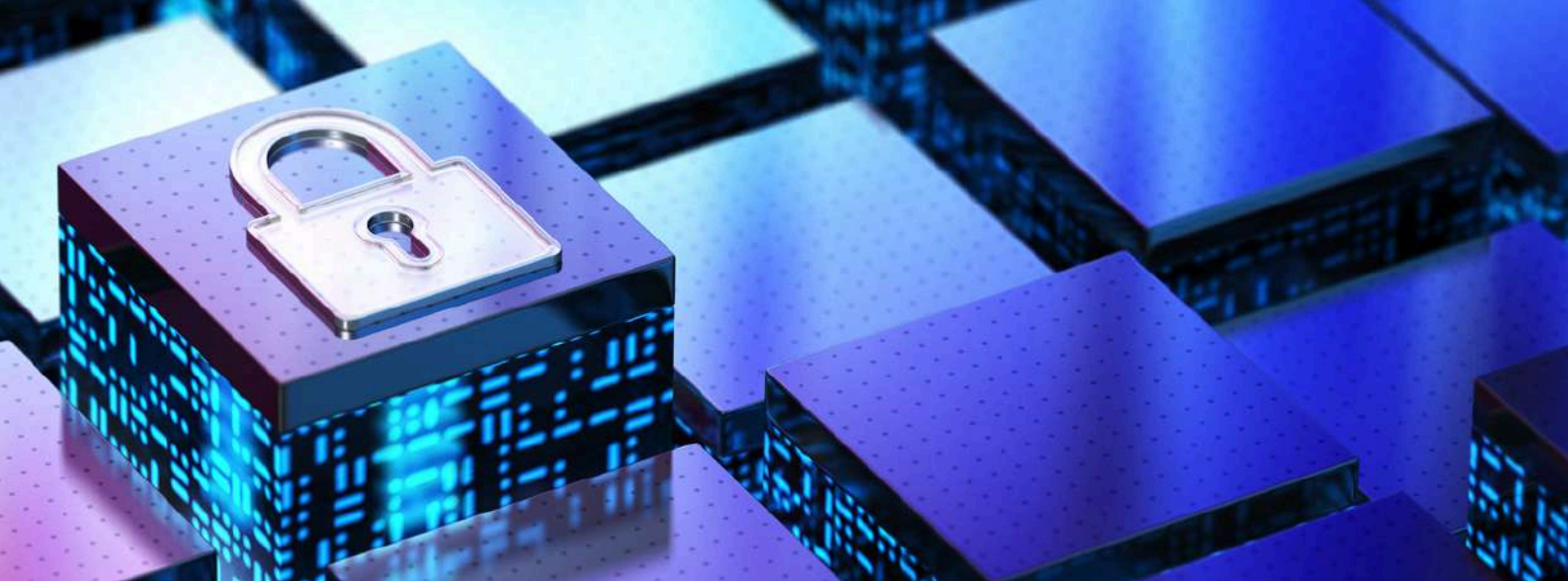

โดยกลุ่มบริษัทไทยซัมมิท ฮาร์เนส ได้กำหนดนโยบายให้สอดคล้องกับ

มาตรฐานสากลโดย ยึดหลักการของ NIST (US National Institute of Standards and Technology) ซึ่งมีด้วยกัน 5 ด้านดังนี้

1. **Identify** จัดการความเสี่ยง ความปลอดภัยของข้อมูล และทรัพย์สิน
  - ระบุและจัดการข้อมูล อุปกรณ์ต่างๆ ให้สอดคล้องกับองค์กร
  - ประกาศนโยบาย ขั้นตอน กระบวนการในการจัดการ ข้อบังคับของบริษัท
  - ลำดับความสำคัญในความเสี่ยงขององค์กรเพื่อสนับสนุนการแก้ไข และตัดสินใจ
2. **Protect** จัดการป้องกัน ด้วยการใช้มาตรฐานควบคุมอย่างมีระบบ
  - ควบคุมการเข้าถึงตามหน้าที่รับผิดชอบ
  - ให้ความรู้ด้านความปลอดภัยในโลกไซเบอร์ให้บุคลากรและเจ้าหน้าที่ที่เกี่ยวข้อง
  - บำรุงรักษาระบบให้มีความสมบูรณ์
  - หาเทคโนโลยีใหม่เพื่อป้องกัน
3. **Detect** จัดการดำเนินกิจกรรมเพื่อรักษาความปลอดภัยอย่างสม่ำเสมอ
  - ตรวจสอบความผิดปกติของระบบอยู่เสมอ
  - ทดสอบกระบวนการตรวจจับ ให้ทันสมัยตามเทคโนโลยีอยู่เสมอ
4. **Respond** จัดการกิจกรรมที่เหมาะสมและดำเนินการเกี่ยวกับเหตุการณ์ความปลอดภัยที่เกิดขึ้น
  - แผนการรับมือ ขั้นตอนการปฏิบัติ อย่างรวดเร็ว
  - ลดผลกระทบ จำกัดขอบเขตหากเกิดเหตุการณ์ด้านความปลอดภัยทางไซเบอร์
5. **Recover** จัดการดำเนินการธุรกิจอย่างต่อเนื่องและฟื้นฟูให้คืนสภาพเดิมโดยเร็ว
  - วางแผนการกู้คืนข้อมูลอย่างเป็นระเบียบมีขั้นตอนชัดเจน
  - ปรับปรุงเทคโนโลยีการกู้คืนให้ทันสมัยอยู่เสมอ

เรามีนโยบายความปลอดภัยทางไซเบอร์ ซึ่งมีการควบคุมการเข้าถึงข้อมูล โดยการใช้ User Password โดยนโยบายจะมีการอ้างอิงถึง พระราชบัญญัติว่าด้วยการกระทำความผิดเกี่ยวกับคอมพิวเตอร์

ในปัจจุบัน สถิติเรื่องการฝ่าฝืนนโยบายดังกล่าวมีดังนี้

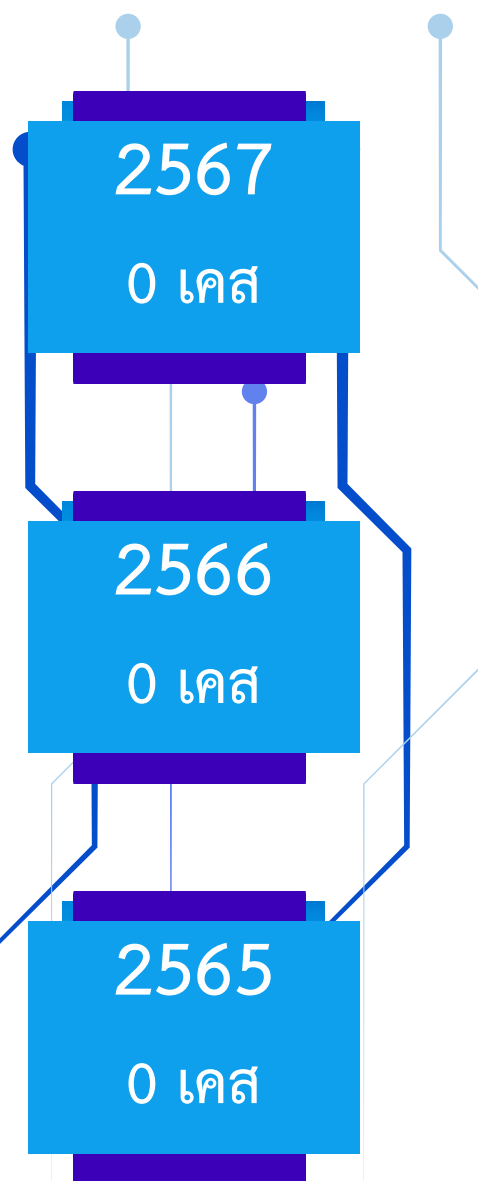

NIST (US National Institute of Standards and Technology)



## นโยบายการคุ้มครองข้อมูลส่วนบุคคลและความเป็นส่วนตัว (Privacy policy & Privacy Notice)



ด้วยบุคคลย่อมมีสิทธิได้รับความคุ้มครองจากการแสวงประโยชน์โดยมิชอบจากข้อมูลส่วนบุคคลและความเป็นส่วนตัวที่เกี่ยวข้องกับตน กลุ่มบริษัท ไทยซัมมิท ฮาร์เนส มีความมุ่งมั่นที่จะเพิ่มประสิทธิภาพค่านิยมขององค์กรอย่างต่อเนื่องด้วยการดำเนินกิจการอย่างมีธรรมาภิบาลและเป็นไปตามที่กฎหมายบัญญัติ เพื่อสร้างและให้เป็นที่ยอมรับของลูกค้า คู่ค้า ผู้มาติดต่อ และพนักงาน ซึ่งจากการยึดปรัชญาองค์กรนี้เป็นหลักนำในการดำเนินธุรกิจ จึงทำให้บริษัทฯ ต้องปฏิบัติตามกฎหมายและปกป้องข้อมูลส่วนบุคคลของลูกค้า คู่ค้า ผู้มาติดต่อ และพนักงานทุกคนของบริษัทฯ

### วัตถุประสงค์ของนโยบาย

กลุ่มบริษัท ไทยซัมมิท ฮาร์เนส ซึ่งต่อไปนี้เรียกว่า “บริษัทฯ” ได้จัดทำนโยบายคุ้มครองข้อมูลส่วนบุคคลและความเป็นส่วนตัวขึ้นเพื่ออธิบายถึงขอบเขตแนวทางปฏิบัติ สิทธิและหน้าที่ ของเจ้าของข้อมูล ในการคุ้มครองข้อมูลส่วนบุคคลและความเป็นส่วนตัวของพนักงาน ลูกค้า คู่ค้า ผู้มาติดต่อ ผู้รับเหมา ที่ปรึกษา ของบริษัทฯ รวมถึงผู้มีส่วนได้ส่วนเสีย เพื่อสร้างและรักษามาตรฐานสำหรับการประมวลผลข้อมูล ทั้งเก็บรวบรวม การใช้งาน การเปิดเผย การเก็บรักษาการรักษาความปลอดภัย การโอนย้ายระงับการใช้ ยกเลิก ความยินยอม ทำลาย และร้องเรียน เพื่อให้สอดคล้องตามพรบ.คุ้มครองข้อมูลส่วนบุคคล พ.ศ.2562

### ขอบเขตการบังคับนโยบายคุ้มครองข้อมูลส่วนบุคคลและความเป็นส่วนตัว

การคุ้มครองข้อมูลส่วนบุคคลของ พนักงาน ลูกค้า คู่ค้า ผู้มาติดต่อ ผู้รับเหมา ที่ปรึกษา ของบริษัทฯ และบริษัทในเครือทุกคนต้องปฏิบัติตามนโยบายนี้ รวมถึงผู้มีส่วนได้ส่วนเสียทุกคนที่ทำงานร่วมกับบุคคลที่สามที่อาจเข้าถึงข้อมูลส่วนบุคคลที่เกี่ยวข้องกับบริษัทฯ ซึ่งหมายรวมไปถึงบริการบนระบบข้อมูลสารสนเทศทั้งภายในหรือภายนอกบริษัทฯ นโยบายการคุ้มครองข้อมูลส่วนบุคคลและความเป็นส่วนตัวนำไปใช้กับการประมวลผลข้อมูลส่วนบุคคล ไม่ว่าจะด้วยวิธีในรูปแบบเอกสาร หรืออิเล็กทรอนิกส์ หน่วยงานของบริษัทฯทุกหน่วยงาน พนักงานของบริษัทฯทุกคน และรวมถึงผู้มีส่วนได้ส่วนเสียต้องปฏิบัติตามนโยบายการคุ้มครองข้อมูลส่วนบุคคลและความเป็นส่วนตัวนี้อย่างเคร่งครัด



### มาตรการรักษาความปลอดภัย ข้อมูลส่วนบุคคล (มาตรา 37 )

มาตรการป้องกันสำหรับการประมวลผลข้อมูลส่วนบุคคลและความเป็นส่วนตัวที่เพียงพอเพื่อให้มีการป้องกันการประมวลผลข้อมูลส่วนบุคคลและความเป็นส่วนตัวให้มีความปลอดภัยรวมถึงการส่งต่อข้อมูลไปยังบริษัทในเครือเพื่อประโยชน์ของเจ้าของข้อมูลและความต่อเนื่องในการดำเนินธุรกิจของบริษัทฯ



## หลักการด้านการบริหารข้อมูลส่วนบุคคลและความเป็นส่วนตัว

หัวข้อต่างๆ ต่อไปนี้ จะเป็นหลักเกณฑ์ในการกำหนดหลักการระดับสูงที่เป็นแนวทางในการปฏิบัติของคณะกรรมการคุ้มครองข้อมูลส่วนบุคคลและความเป็นส่วนตัวของบริษัทฯ ในการเก็บรวบรวม การใช้งาน การเปิดเผย การเก็บรักษา การรักษาความปลอดภัย การเข้าถึง การโอนย้าย หรือการประมวลผลข้อมูลส่วนบุคคลและความเป็นส่วนตัว



- การเคารพสิทธิและความเป็นธรรมในข้อมูล
- การเก็บรวบรวมข้อมูล
- จำกัดตามวัตถุประสงค์ในการเก็บรวบรวม ใช้ หรือเปิดเผยข้อมูล
- แหล่งที่มาของข้อมูล บริษัทฯ จะเก็บข้อมูลส่วนบุคคลจากแหล่งข้อมูล
- คุณภาพและความสมบูรณ์ข้อมูล
- การรักษาความปลอดภัยและความลับของข้อมูล
- การใช้หรือเปิดเผยข้อมูล
- ระยะเวลาในการเก็บรวบรวมข้อมูล (มาตรา 23 (3))
- การส่งหรือโอนข้อมูลส่วนบุคคลไปยังต่างประเทศ
- การมีส่วนร่วมและสิทธิของเจ้าของข้อมูล เจ้าของข้อมูลส่วนบุคคลมีสิทธิ
- ผลแห่งการเพิกถอนความยินยอม
- ความรับผิดชอบของบริษัทฯ

### การป้องกันข้อมูลส่วนบุคคล

กำหนดและบังคับใช้นโยบายคุ้มครองข้อมูลส่วนบุคคล มีผลครอบคลุมการดำเนินธุรกิจของบริษัท บริษัทในเครือ และคู่ค้า ระบุถึงข้อมูลส่วนบุคคลที่อาจมีการบันทึก จุดประสงค์การเก็บข้อมูล สิทธิของลูกค้า และช่องทางติดต่อหรือร้องเรียน ซึ่งนโยบายดังกล่าวมีความสอดคล้องกับพระราชบัญญัติคุ้มครองข้อมูลส่วนบุคคล พ.ศ. 2562

เป้าหมาย : คำร้องเรียนที่เข้าข่ายการละเมิดจากพนักงาน และผู้มาติดต่อ

TSHG = 0 case ปี 2567

เป้าหมาย : คำร้องเรียนที่เข้าข่ายการละเมิดจากหน่วยงานภายนอก

TSHG = 0 case ปี 2567

### โครงสร้างการกำกับดูแล

แต่งตั้งเจ้าหน้าที่คุ้มครองข้อมูลส่วนบุคคล (Data Protection Officer : DPO) มีหน้าที่จัดทำนโยบาย และระเบียบปฏิบัติด้านการคุ้มครองข้อมูลส่วนบุคคลเพื่อให้สอดคล้องกับข้อกำหนด และกฎหมาย ดูแลการบริหารความเสี่ยงเกี่ยวกับข้อมูลส่วนบุคคล ร่วมมือกับหน่วยงานภายในต่าง ๆ เพื่อปกป้องความเป็นส่วนตัวของข้อมูล และการรับมือต่อเหตุการณ์ที่เกี่ยวข้องกับการละเมิดข้อมูลส่วนบุคคล รวมถึงกำหนดให้หน่วยงานตรวจสอบภายใน มีหน้าที่ตรวจสอบ และประเมินการดำเนินงานเพื่อให้เป็นไปตาม พ.ร.บ. คุ้มครองข้อมูลส่วนบุคคลเป็นประจำทุกปี โดยมุ่งเน้นการตรวจสอบในกิจกรรมที่อาจมีความเสี่ยงจากการจัดการข้อมูลส่วนบุคคล ให้ความเห็นต่อกลยุทธ์ด้านการรักษาความเป็นส่วนตัวของข้อมูล และการดำเนินการส่งเสริมความตระหนักของพนักงานในข้อกำหนดที่เกี่ยวข้อง



# การจัดการห่วงโซ่อุปทาน SUPPLY CHAIN MANAGEMENT

## ความสำคัญของห่วงโซ่อุปทาน

การบริหารจัดการห่วงโซ่อุปทานเป็นเรื่องที่จะต้องให้ความสำคัญในการดำเนินธุรกิจอย่างยั่งยืน เพื่อให้บริษัทสามารถจัดหาวัตถุดิบ แหล่งผลิตเข้าสู่กระบวนการผลิตส่งมอบถึงมือลูกค้าได้อย่างมีคุณภาพ ตรงเวลา และสร้างความพึงพอใจสูงสุดให้แก่ลูกค้า โดยมีการดำเนินการตั้งแต่การคัดเลือกและพัฒนาผลิตภัณฑ์ร่วมกับคู่ค้าการปรับปรุงกระบวนการผลิต การจัดเก็บ การจัดส่ง ตลอดจนการกำกับดูแลความเสี่ยงและธรรมาภิบาลตลอดห่วงโซ่อุปทาน เพื่อยกระดับศักยภาพองค์กรและคู่ค้าเพื่อมุ่งสู่การดำเนินธุรกิจอย่างยั่งยืน

## การบริหารจัดการคู่ค้าและการบริหารจัดการห่วงโซ่อุปทาน

กลุ่มบริษัทไทยซัมมิท ฮาร์เนส (TSHG) ดำเนินธุรกิจอย่างมีคุณธรรมตามหลักบรรษัทภิบาลควบคู่กับความมุ่งมั่นในการดูแลส่งเสริมสนับสนุนต่อสังคมสิ่งแวดล้อมและธุรกิจตามแนวทางการพัฒนาอย่างยั่งยืน ซึ่งเป็นปัจจัยสำคัญที่นำมาสู่ความสมดุลที่จะทำให้สามารถเจริญเติบโตควบคู่กันได้อย่างยั่งยืน

กลุ่มบริษัทไทยซัมมิท ฮาร์เนส (TSHG) มีเจตนารมณ์ที่จะส่งเสริมแนวคิดนี้ออกไปยังคู่ค้าซึ่งเป็นผู้มีส่วนสำคัญในการดำเนินธุรกิจของกลุ่ม TSHG เพื่อมุ่งมั่นที่จะสร้างการเติบโตทางธุรกิจอย่างยั่งยืนด้วยความสามารถในการแข่งขันของต้นทุนการผลิต และการเติบโตไปกับคู่ค้า ด้วยกระบวนการจัดซื้อจัดจ้างที่มีความโปร่งใสและเป็นธรรม ดังนั้น ทางบริษัทจึงกำหนดนโยบายการจัดซื้อจัดจ้างดังนี้

### • การพัฒนาศักยภาพและเติบโตร่วมกันทางธุรกิจ

บริษัทดำเนินการสรรหาคัดเลือกคู่ค้า เป็นไปตามกฎหมาย สิทธิมนุษยชน และมีธรรมาภิบาล โดยให้ความสำคัญในการช่วยลดผลกระทบด้านสิ่งแวดล้อม ผ่านการประเมินคู่ค้าครบทุกด้านตั้งแต่รับวัตถุดิบจนถึงส่งมอบสินค้าให้ลูกค้า

### • จริยธรรมในการดำเนินธุรกิจ

บริษัทกำหนดให้คู่ค้าต้องปฏิบัติตาม “จรรยาบรรณทางธุรกิจ (SUPPLIER CODE OF CONDUCT)” เพื่อให้สามารถนำไปใช้เป็นแนวทางในการปฏิบัติในห่วงโซ่อุปทานของตนเอง

### • ความโปร่งใสและความเท่าเทียม

บริษัทดำเนินการพัฒนาระบบการจัดซื้อจัดจ้างผ่านการเสนอราคาออนไลน์ เพื่อให้เป็นไปด้วยความโปร่งใส เป็นธรรม และสามารถตรวจสอบได้

### • มีการกำหนดจรรยาบรรณคู่ค้าและกำกับนโยบายด้านการจัดซื้อจัดจ้างมาตรฐาน

บริษัทได้จัดทำคู่มือสำหรับคู่ค้า (SUPPLIER MANUAL) โดยกำหนดถึงจรรยาบรรณของคู่ค้า และนโยบายด้านการจัดซื้อจัดจ้าง เพื่อให้การดำเนินงานเป็นไปในแนวทางเดียวกัน

### • ปฏิบัติต่อคู่ค้าทุกรายด้วยความเสมอภาคและเท่าเทียม ตามที่ระบุไว้ในจรรยาบรรณทางธุรกิจ

บริษัทปฏิบัติต่อคู่ค้าทุกรายด้วยความเป็นธรรม ให้ข้อมูลครบถ้วนถูกต้อง ชัดเจน และมีความเท่าเทียมกัน ไม่เลือกปฏิบัติ รวมทั้งรับฟังความคิดเห็น ข้อเสนอแนะ ของคู่ค้าเพื่อการปรับปรุง โดยผ่านช่องทางเว็บไซต์บริษัท

### • การประชุมคู่ค้าประจำปี

บริษัทดำเนินการจัดประชุมคู่ค้าประจำปี เพื่อชี้แจงนโยบายต่างๆ แนวโน้มทางธุรกิจ เพื่อร่วมพัฒนาธุรกิจให้สามารถเจริญเติบโตควบคู่กันได้อย่างยั่งยืน

### • ความร่วมมือด้านการพัฒนาการใช้ทรัพยากรอย่างมีประสิทธิภาพในกระบวนการผลิต

บริษัทส่งเสริม และร่วมพัฒนากระบวนการ ผลิตผลิตภัณฑ์ กับคู่ค้าภายในประเทศ เพื่อมุ่งมั่นที่จะสร้างการเติบโตทางธุรกิจอย่างยั่งยืนด้วยความสามารถในการแข่งขันของต้นทุนการผลิต

### • การตรวจประเมินคู่ค้า (YEARLY SUPPLIER AUDIT)

บริษัทดำเนินการเข้าตรวจประเมินคู่ค้าประจำปี เพื่อพัฒนาระบบคุณภาพ ระบบการจัดการสิ่งแวดล้อมและความปลอดภัย และพัฒนาขององค์กรอย่างยั่งยืน ESG เพื่อให้เกิดความยั่งยืนในระบบการจัดการห่วงโซ่อุปทาน



# การจัดการห่วงโซ่อุปทาน SUPPLY CHAIN MANAGEMENT

## • ความร่วมมือด้านการพัฒนาการใช้ทรัพยากรอย่างมีประสิทธิภาพในกระบวนการผลิต

บริษัทส่งเสริม และร่วมพัฒนากระบวนการ ผลิตภัณฑ์ กับคู่ค้าภายในประเทศ เพื่อมุ่งมั่นที่จะสร้างการเติบโตทางธุรกิจอย่างยั่งยืนด้วยความสามารถในการแข่งขันของต้นทุนการผลิต

## • การตรวจประเมินคู่ค้า (YEARLY SUPPLIER AUDIT)

บริษัทดำเนินการเข้าตรวจประเมินคู่ค้าประจำปี เพื่อพัฒนาระบบคุณภาพ ระบบการจัดการสิ่งแวดล้อมและความปลอดภัย และพัฒนาขององค์กรอย่างยั่งยืน ESG เพื่อให้เกิดความยั่งยืนในระบบการจัดการห่วงโซ่อุปทาน

## กรอบการดำเนินการ

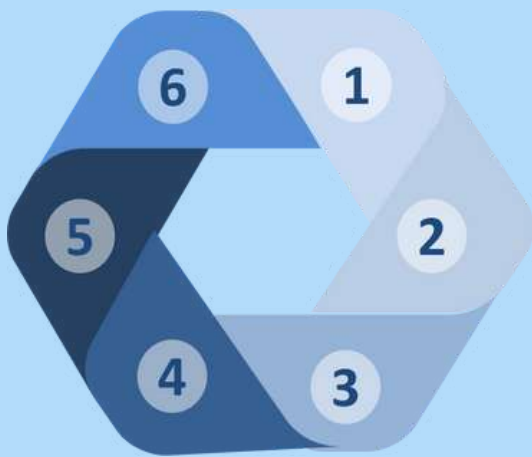

### 1. แสดงความมุ่งมั่น (COMMIT)

กำหนดวิสัยทัศน์และวัตถุประสงค์ที่ชัดเจนในการบริหารจัดการห่วงโซ่อุปทานอย่างยั่งยืนและจัดทำแนวปฏิบัติหรือจรรยาบรรณการค้าดำเนินธุรกิจของคู่ค้า (SUPPLIER CODE OF CONDUCT) ที่ครอบคลุมประเด็นสังคมและสิ่งแวดล้อม เพื่อแสดงให้เห็นถึงความมุ่งมั่นของบริษัทในการสนับสนุนให้คู่ค้ามีการดำเนินงานอย่างมีจริยธรรมและรับผิดชอบต่อสังคม

### 2. ประเมินขอบเขต (ASSESS)

ศึกษากิจกรรมต่างๆตลอดห่วงโซ่อุปทานและประเมินขอบเขตในการดำเนินโครงการเพื่อการบริหารจัดการห่วงโซ่อุปทานว่าควรครอบคลุมคู่ค้าในกลุ่มใดบ้าง เช่น คู่ค้ารายสำคัญ (KEY SUPPLIERS) คู่ค้าเชิงกลยุทธ์ (STRATEGIC SUPPLIERS) เป็นต้น

### 3. กำหนดกลุ่มคู่ค้า (DEFINE)

ระบุว่าคู่ค้ารายใดเป็นคู่ค้ารายสำคัญของบริษัท โดยกำหนดเกณฑ์ในการจัดกลุ่มคู่ค้าอย่างชัดเจน เช่น วิเคราะห์จากมูลค่าการค้าที่มีระหว่างกัน ประเภทสินค้าที่ติดต่อซื้อขาย เป็นต้น

### 4. ลงมือปฏิบัติ (IMPLEMENT)

กำหนดบทบาทและหน้าที่ความรับผิดชอบในการบริหารจัดการห่วงโซ่อุปทานภายในองค์กร ครอบคลุมตั้งแต่ระดับกรรมการบริษัทไปจนถึงหน่วยงานที่เกี่ยวข้อง

จัดให้มีกระบวนการ ขั้นตอน วิธีการ แนวปฏิบัติ เพื่อระบุความเสี่ยงทางด้านเศรษฐกิจ สังคม และสิ่งแวดล้อมที่เกิดจากคู่ค้าของบริษัท สร้างการมีส่วนร่วมกับคู่ค้า เพื่อสื่อสารความคาดหวังและความตั้งใจของบริษัทในการบริหารจัดการความยั่งยืน

### 5. วัดผลและติดตาม (MEASURE)

ติดตามการปฏิบัติตามจรรยาบรรณการค้าดำเนินธุรกิจของคู่ค้า (SUPPLIER CODE OF CONDUCT) เช่น การตรวจประเมินตนเองของคู่ค้า (SELF-ASSESSMENT) การตรวจประเมินโดยองค์กรอิสระภายนอก (THIRD-PARTY AUDIT) หรือการตรวจประเมิน ณ สถานที่ประกอบการของคู่ค้า (SITE VISIT) เป็นต้น

มีแผนงาน โครงการกิจกรรม เพื่อช่วยพัฒนาการค้าดำเนินธุรกิจอย่างยั่งยืนของคู่ค้าให้เป็นไปในแนวทางเดียวกันกับบริษัท

### 6. เปิดเผยข้อมูล (COMMUNICATE)

เปิดเผยแนวทางการบริหารจัดการห่วงโซ่อุปทาน ครอบคลุมตั้งแต่กลยุทธ์การประเมินความเสี่ยงของคู่ค้า การบริหารจัดการคู่ค้า การตรวจสอบประเมินคู่ค้า รวมถึงกิจกรรมพัฒนาคู่ค้าทั้งในเชิงพาณิชย์และความยั่งยืน





# การจัดการห่วงโซ่อุปทาน SUPPLY CHAIN MANAGEMENT

## การประเมินขอบเขตและกำหนดกลุ่มของคู่ค้า

กลุ่มบริษัท ไทยซัมมิท ฮาร์เนส (TSHG) ประเมินขอบเขตและกำหนดคู่ค้าโดยคำนึงถึงผลกระทบด้านสิ่งแวดล้อม สังคม และการกำกับดูแลกิจการของคู่ค้าจากการวิเคราะห์ความสำคัญของคู่ค้า จำแนกเป็น 2 ประเภทคู่ค้า

1) **คู่ค้าหลัก (CRITICAL SUPPLIER)** หมายถึง คู่ค้าที่มียอดขายใช้จ่ายสูงและมีความเสี่ยงในระดับสูงมากหรือสูง สินค้าสามารถหาทดแทนได้ยากและไม่สามารถทดแทนได้ โดยจะถือว่าคู่ค้าเหล่านี้จัดอยู่ในกลุ่มที่จะต้องได้รับการตรวจสอบทุกปี มีการเยี่ยมชมพื้นที่และสัมภาษณ์พนักงาน ทั้งนี้ คู่ค้าดังกล่าวต้องกำหนดแผนและแนวทางการแก้ไขเพื่อลดความเสี่ยงและความรุนแรงที่อาจเกิดขึ้น รวมทั้งต้องมีแผนการตรวจสอบเพื่อการดำเนินการตามแนวทางปฏิบัติอย่างยั่งยืนของคู่ค้ากลุ่มบริษัท ไทยซัมมิท ฮาร์เนส (TSHG) เพื่อให้มั่นใจว่าสามารถบริหารจัดการความเสี่ยงให้อยู่ในระดับที่ไม่เกิดผลกระทบต่อ ธุรกิจ ชุมชนและสิ่งแวดล้อม

2) **คู่ค้ารอง (NON-CRITICAL SUPPLIER)** หมายถึง คู่ค้าที่มียอดขายใช้จ่ายปานกลางหรือต่ำและมีความเสี่ยงอยู่ในระดับปานกลางหรือต่ำ จะต้องผ่านการประเมินคู่ค้า (SUPPLIER EVALUATION) หรือการตรวจสอบการปฏิบัติงานตามแนวทางการปฏิบัติอย่างยั่งยืนของคู่ค้า

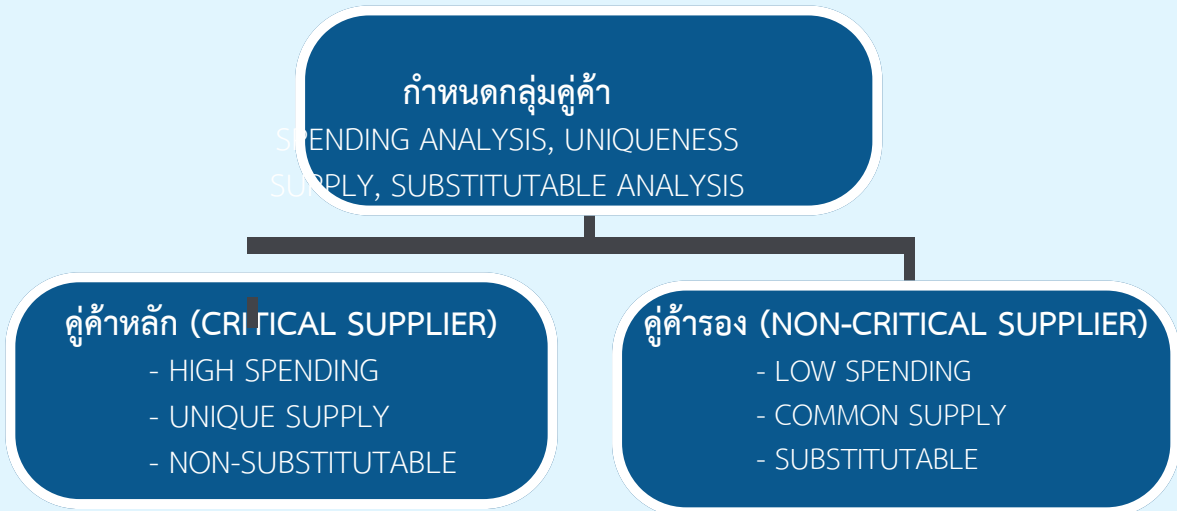

ตัวอย่างการกำหนดกลุ่มคู่ค้าของกลุ่มบริษัท ไทยซัมมิท ฮาร์เนส (TSHG)

Supplier	High Spending	Unique Supply	Non-substitutable
Supplier A	✓		
Supplier B		✓	
Supplier C			✓
Supplier D	✓	✓	

- การกำหนดคู่ค้าที่มีความเสี่ยงสูงโดยพิจารณาจาก 3 ปัจจัย คือ
- 1) SUPPLIER ที่มียอดขายใช้จ่ายมากกว่า 1 ล้านบาท
  - 2) SUPPLIER ที่มีสินค้าที่มีลักษณะเจาะจงเป็นพิเศษ
  - 3) SUPPLIER ที่มีสินค้าที่ไม่สามารถทดแทนได้



# การจัดการห่วงโซ่อุปทาน SUPPLY CHAIN MANAGEMENT

## แนวทางการดำเนินการกับคู่ค้า

กลุ่มบริษัท ไทยซัมมิท ฮาร์เนส (TSHG) กำหนดบทบาทและหน้าที่ความรับผิดชอบในการบริหารจัดการห่วงโซ่อุปทานภายในองค์กร ครอบคลุมตั้งแต่ระดับกรรมการบริษัทไปจนถึงหน่วยงานที่เกี่ยวข้อง จัดให้มีกระบวนการ ขั้นตอน วิธีการ แนวปฏิบัติ เพื่อระบุความเสี่ยงทางด้านเศรษฐกิจ สังคม และสิ่งแวดล้อมที่เกิดจากคู่ค้าของบริษัท สร้างการมีส่วนร่วมกับคู่ค้า เพื่อสื่อสารความคาดหวังและความตั้งใจของบริษัทในการบริหารจัดการความยั่งยืน

การกำหนดกระบวนการตรวจสอบและประเมินคู่ค้า เพื่อประเมินความเสี่ยงจะจำแนกเป็น 2 ประเภทตามการกำหนดกลุ่มคู่ค้า

1) **คู่ค้าหลัก (CRITICAL SUPPLIER)** จะตรวจสอบและประเมินคู่ค้าที่มียอดขายสูงและมีความเสี่ยงในระดับสูงมากหรือสูง สินค้าสามารถหาทดแทนได้ยากและไม่สามารถทดแทนได้ และเป็นผู้ผลิตที่อยู่ในประเทศเท่านั้น จะตรวจสอบและประเมินโดยการลงพื้นที่ (ON-SITE)

2) **คู่ค้ารอง (NON-CRITICAL SUPPLIER)** จะตรวจสอบประเมินคู่ค้าที่มียอดขายปานกลางหรือต่ำและมีความเสี่ยงอยู่ในระดับปานกลางหรือต่ำ ซึ่งรวมทั้งคู่ค้าที่อยู่ในพื้นที่ที่ไม่สามารถตรวจสอบและประเมินได้โดยการลงพื้นที่ (ON-SITE) แต่จะเป็นการตรวจสอบและประเมินโดยวิธีการประเมินด้วยตัวคู่ค้าเอง (SELF ASSESSMENT)

ทั้งนี้ กระบวนการตรวจสอบและประเมินคู่ค้า เพื่อประเมินความเสี่ยง กำหนดแผนการแก้ไข ประเมินผลภายหลังดำเนินการแก้ไขตามแผนร่วมกัน โดยคำนึงถึงคุณภาพ/ปริมาณ/ความปลอดภัยในการผลิตและส่งมอบตามข้อกำหนดเบื้องต้นของกลุ่มบริษัท ไทยซัมมิท ฮาร์เนส (TSHG) รวมถึงข้อกำหนดขั้นต่ำตามกฎหมายแรงงาน กฎหมายสิ่งแวดล้อม และมาตรฐานการจัดการต่างๆ เช่น มาตรฐาน ISO 9001, ISO 14001, ISO 45001 เป็นต้น

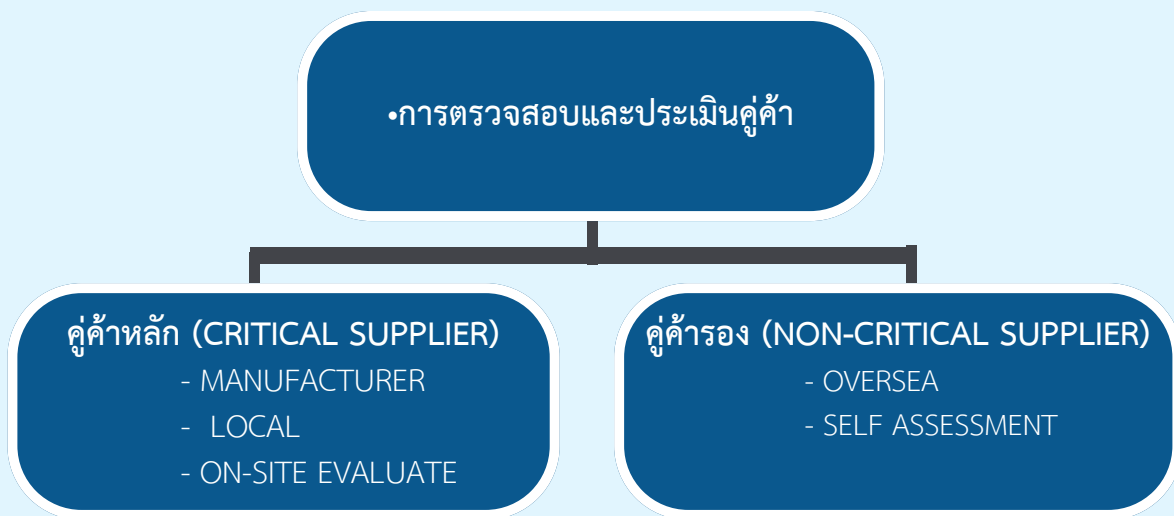



# การจัดการห่วงโซ่อุปทาน SUPPLY CHAIN MANAGEMENT

เปิดเผยข้อมูล  
(Communicate)

วัดผลการปฏิบัติ  
(Measure)

658 Supplier (100%)

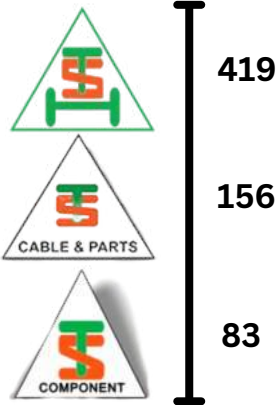

TSHG Supplier  
Code of Conduct  
Committed



2023

- ประเมินขอบเขต (Assess)
- กำหนดกลุ่มคู่ค้า (Define)
- ลงมือปฏิบัติ (Implement)



2024



2025



End  
2025



# การจัดการห่วงโซ่อุปทาน SUPPLY CHAIN MANAGEMENT

## นโยบายการจัดซื้อจัดจ้างอย่างโปร่งใสของ TSHG

TSHG ไม่มีนโยบายในการเรียกรับผลประโยชน์ใดๆหรือให้บุคคลใดเรียกรับผลประโยชน์จากผู้ส่งมอบชิ้นส่วนงานสั่งทำเครื่องมือเครื่องจักรผู้รับเหมาผู้รับจ้างช่วงและผู้ให้บริการด้านต่างๆเพื่อให้ได้รับงานจากทางบริษัท การคัดเลือกคู่ค้าจะมีกระบวนการและการประเมินผลอย่างเหมาะสมตามระเบียบวิธีการทำงานที่ทางบริษัทกำหนดขึ้น โดยมีคณะทำงานหรือผู้ที่ได้รับมอบหมายในการประสานงานเพื่อคัดเลือกด้วยความเท่าเทียม และการเสนอราคาด้วยความถูกต้องและโปร่งใส

ในช่วงสถานการณ์ COVID ตั้งแต่ปี 2019 ทาง TSHG ได้ตระหนักถึงความปลอดภัยจากโรคติดต่อจึงได้จัดทำระบบการประมูลเสนอราคาแบบออนไลน์ E-BIDDING ในการเสนอราคาประมูลเศษวัสดุเหลือใช้ ซึ่งเดิมคู่ค้าต้องดำเนินการเข้าติดต่อคู่เศษ SCRAP พื้นที่หน้างานเพื่อประเมินสำหรับการเสนอราคา และติดต่อยื่นเอกสารเพื่อขอเข้าร่วมประมูล แต่ด้วยสถานการณ์ดังกล่าว เพื่อลดปัญหาการเข้าเสนอราคา การติดต่อประสานงาน จึงได้จัดทำระบบการประมูลเสนอราคาแบบออนไลน์ E-BIDDING และได้ขยายผลรวมไปถึงรายการเสนอราคาอื่นๆร่วมด้วย เพื่อลดปัญหาโรคติดต่อ และมีความโปร่งใสในการเสนอราคา

## E-BIDDING การดำเนินการด้านการจัดซื้อจัดจ้างอย่างโปร่งใส

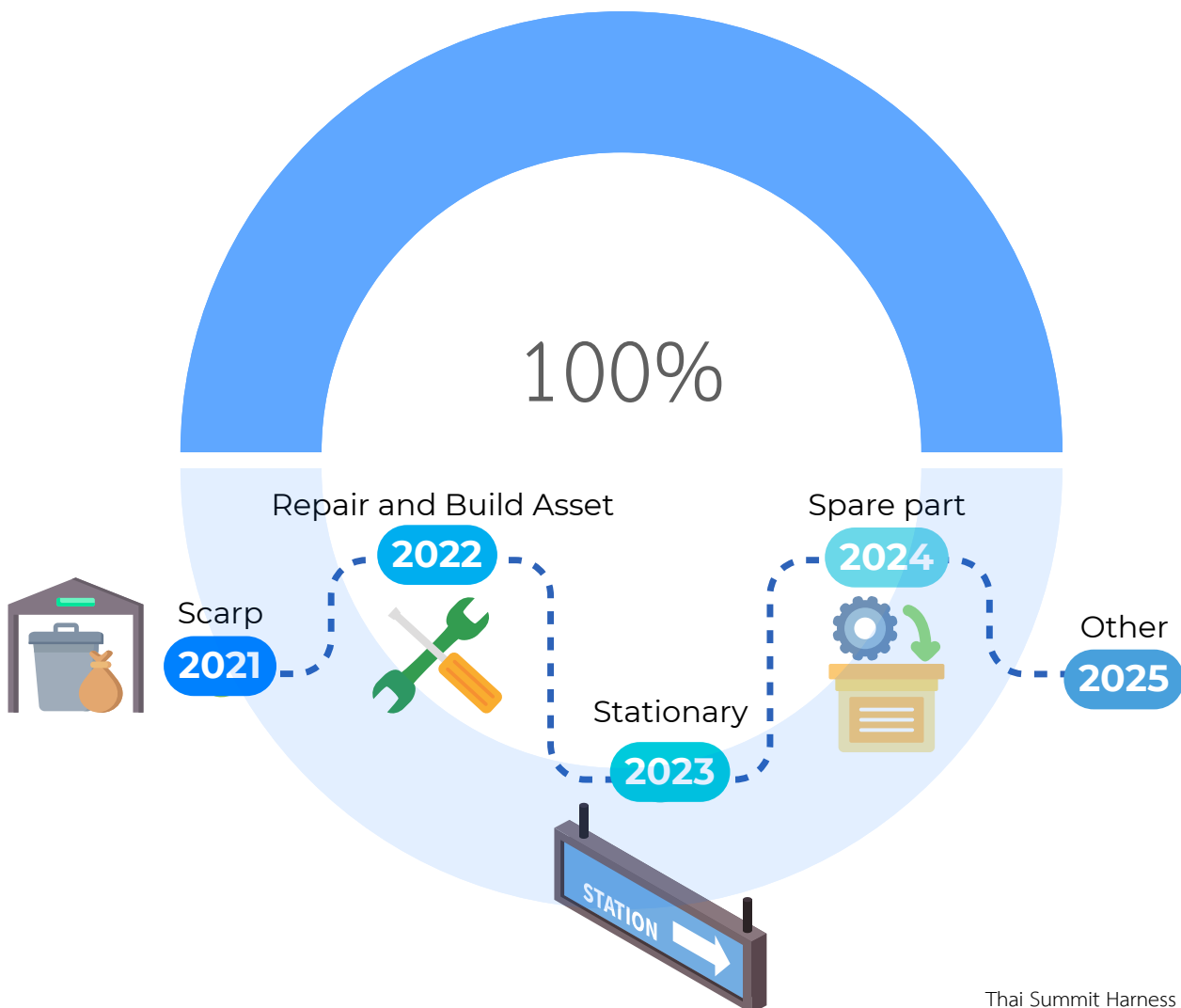



# มิติด้านสิ่งแวดล้อม

## Environment Performance

---





# การบริหารจัดการด้านสิ่งแวดล้อมในองค์กร

## นโยบายสิ่งแวดล้อม (Environment Policy)

กลุ่มบริษัท ไทยซัมมิท ฮาร์เนส จำกัด หนึ่งในธุรกิจหลักของกลุ่มบริษัทคือการผลิตชิ้นส่วนยานยนต์ เราดำเนินงานของบริษัทเกี่ยวข้องกับอุตสาหกรรมการผลิต วัสดุเสียและของเสียจากกระบวนการผลิต รวมถึงการกำจัดของเสียที่หลีกเลี่ยงไม่ได้ อย่างไรก็ตาม บริษัทเรามุ่งเน้นการดำเนินธุรกิจอย่างมีความรับผิดชอบต่อสิ่งแวดล้อม โดยเราเข้าใจถึงความสำคัญของการอนุรักษ์และปรับปรุงสภาพแวดล้อมและผลกระทบที่อาจเกิดกับผู้มีส่วนได้ส่วนเสียขององค์กรดังนั้นจึงจัดตั้งระบบการจัดการด้านสิ่งแวดล้อมและประกาศนโยบายด้านสิ่งแวดล้อมเพื่อเป็นแนวทางในการปฏิบัติตามอย่างต่อเนื่อง ถือเป็นหน้าที่ของผู้บริหารทุกระดับและพนักงานทุกคนที่จะปฏิบัติตามนโยบายด้านสิ่งแวดล้อมดังนี้

- 1.การลดการใช้ทรัพยากร : เราจะใช้ทรัพยากรอย่างประหยัดและมีประสิทธิภาพ โดยใช้เทคโนโลยีและกระบวนการที่เหมาะสมเพื่อลดการใช้พลังงาน น้ำ และวัตถุดิบในการผลิตสินค้าของเรา
- 2.การปกป้องสิ่งแวดล้อม : เราจะดำเนินการให้การผลิตของเราเป็นไปตามกฎหมาย มาตรฐานสิ่งแวดล้อมที่เกี่ยวข้องโดยมุ่งหวังให้มีการปล่อยมลพิษลดลง ด้วยการจัดการวัตถุดิบ สารเคมี และของเสียอย่างเหมาะสม
- 3.การเปลี่ยนแปลงสภาพภูมิอากาศของโลก : เรามุ่งมั่นที่จะเป็นส่วนหนึ่งในการการป้องกันและการเตรียมความพร้อมในการรับมือกับผลกระทบที่เกิดขึ้นจากการเปลี่ยนแปลงสภาพภูมิอากาศ
- 4.การส่งเสริมการรีไซเคิลและการใช้วัสดุ : เราสนับสนุนการรีไซเคิลและการใช้วัสดุที่เป็นมิตรต่อสิ่งแวดล้อมในกระบวนการผลิตของเรา รวมถึงให้การสนับสนุนแก่คู่ค้าในการทำเช่นเดียวกัน
- 5.การฝึกอบรมและการแนะนำ : เราจะให้การฝึกอบรมแก่พนักงานทุกคนเพื่อเสริมสร้างความเข้าใจและความตระหนักรู้ในการดำเนินธุรกิจที่เป็นมิตรต่อสิ่งแวดล้อม
- 6.การประเมินและการปรับปรุง : เราจะตรวจสอบและปรับปรุงนโยบายและกระบวนการด้านสิ่งแวดล้อมของเราอย่างต่อเนื่องเพื่อให้มั่นใจว่าเราปฏิบัติตามกฎหมาย และมาตรฐานที่เกี่ยวข้องอย่างเคร่งครัด

การปฏิบัติตามนโยบายด้านสิ่งแวดล้อมฉบับนี้ กลุ่มบริษัท ไทยซัมมิท ฮาร์เนส มุ่งสร้างความยั่งยืนและเป็นที่ยอมรับในสังคม เพื่อให้ผู้บริหารและพนักงานรวมถึงผู้มีส่วนได้ส่วนเสียขององค์กรตระหนักถึงการมีส่วนร่วมในการอนุรักษ์และปรับปรุงสภาพแวดล้อมอย่างมีประสิทธิภาพ





## การบริหารจัดการด้านสิ่งแวดล้อมในองค์กร

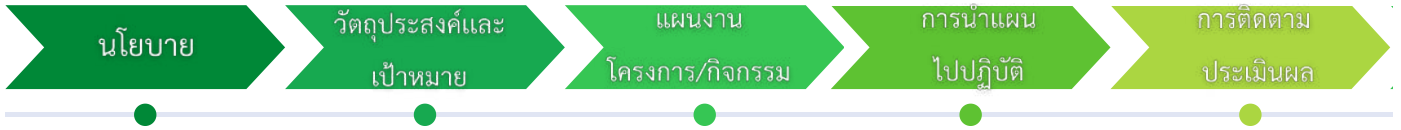

ทางบริษัทฯ ตระหนักถึงความสำคัญของการบริหารจัดการด้านสิ่งแวดล้อมภายใต้มาตรฐานของระบบการจัดการด้านสิ่งแวดล้อมโดยมีองค์ประกอบ ดังต่อไปนี้ คือ การกำหนดนโยบายด้านสิ่งแวดล้อม การกำหนดวัตถุประสงค์และเป้าหมาย จัดทำแผนงาน โครงการ และกิจกรรม ส่งการนำไปปฏิบัติและลำดับสุดท้ายคือมีการติดตามและประเมินผลการดำเนินงาน ซึ่งมีการดำเนินงานอย่างเป็นระบบและสอดคล้องกับระบบ ให้มีความสำคัญในด้านการป้องกัน ควบคุม และลดผลกระทบที่อาจเกิดขึ้นกับผู้มีส่วนได้ส่วนเสียทั้งภายในและภายนอกองค์กร อีกทั้งยังมุ่งเน้นการปรับปรุงสภาพแวดล้อมอย่างต่อเนื่อง

**ISO 14001 : 2015**  
Management system  
Certificate  
01-17-2023 to  
01-10-2026

Management System  
ISO 14001:2015  
ISO 45001:2018  
IATF 16949:2016

www.tuv.com  
ID 9105016274

### วัตถุประสงค์และเป้าหมาย

<p>ลดการใช้พลังงานไฟฟ้าลง ร้อยละ <b>1.5</b> จากปีฐาน</p> <hr/> <p>การปล่อยมลพิษอากาศ ไม่เกิน ค่าที่กฎหมายกำหนด</p>	<p>ลดปริมาณการใช้น้ำ</p> <hr/> <p>มีการจัดการของเสียและวัสดุไม่ใช้แล้วอย่างมีประสิทธิภาพ</p>	<p>การปล่อยก๊าซคาร์บอนไดออกไซด์ (SCOPE 1 และ 2) ลดลง ร้อยละ <b>0.5</b> จากปีฐาน</p> <hr/> <p>ไม่มีข้อร้องเรียน ด้านสิ่งแวดล้อม ที่เกิดความรุนแรง</p>
--	--	--

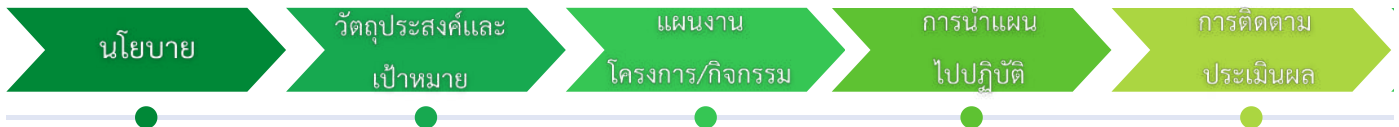

## การนำแผนไปปฏิบัติ

ในการนำแผนงาน โครงการ หรือกิจกรรม ไปปฏิบัติทั่วทั้งองค์กร แต่ละหน่วยงานจะควบคุมดูแลการนำไปปฏิบัติเพื่อให้สอดคล้องตามคู่มือระบบการจัดการด้านความปลอดภัย อาชีวอนามัย และสิ่งแวดล้อม รวมทั้งขั้นตอนและวิธีการปฏิบัติงานที่กำหนดไว้ตามมาตรฐานและระเบียบวิธีการปฏิบัติงาน โดยมีฝ่ายความปลอดภัยฯ ทำหน้าที่ผลักดัน ส่งเสริม ให้คำปรึกษา และติดตามการดำเนินงานตามเป้าหมาย แผนงาน และตัวชี้วัดที่กำหนด โดยมีการรายงานให้ผู้บริหารทุกระดับพิจารณาทบทวน ประสิทธิภาพและประสิทธิผลอย่างน้อยปีละ 1 ครั้ง และเพื่อให้การบริหารงานด้านสิ่งแวดล้อมตามนโยบายความปลอดภัย อาชีวอนามัย และสิ่งแวดล้อมมีการประสานงาน และขับเคลื่อนอย่างเป็นระบบ บริษัทฯ จึงได้มีการแต่งตั้งคณะทำงาน อาทิ คณะกรรมการความปลอดภัย อาชีวอนามัย และสภาพแวดล้อมในการทำงาน (คปอ.), ISO14001 Coordinator, คณะทำงาน 5ส, คณะทำงานการจัดการพลังงาน, คณะทำงานด้านความรับผิดชอบต่อสังคม (CSR) เป็นต้น



## การตรวจประเมิน

บริษัทฯ กำหนดกรอบและแนวทางในการกำกับควบคุมดูแลระบบบริหารจัดการด้านความปลอดภัย อาชีวอนามัย และสิ่งแวดล้อม ให้มีการดำเนินงานอย่างมีประสิทธิภาพ และเป็นไปในทิศทางเดียวกันตามนโยบายความปลอดภัย อาชีวอนามัย และสิ่งแวดล้อม โดยมีแนวทางการตรวจประเมิน ดังนี้

### การทบทวนประสิทธิผลและประสิทธิภาพการดำเนินงาน

การทบทวนประสิทธิภาพและประสิทธิผลตามเป้าหมาย ตัวชี้วัดผลการดำเนินงาน และการดำเนินการตามแผนงานด้านความปลอดภัย อาชีวอนามัย และสิ่งแวดล้อม ซึ่งเป็นส่วนหนึ่งของการบริหารจัดการความยั่งยืนของ TSHG ดำเนินการโดยผู้บริหารทุกระดับของบริษัทฯ







# การบริหารจัดการการเปลี่ยนแปลงสภาพภูมิอากาศ Climate change

ไทยซัมมิทฮาร์เนส ตระหนักดีถึงบทบาทหน้าที่สำคัญในการขับเคลื่อนธุรกิจอย่างยั่งยืนและสร้างสมดุลระหว่างการเติบโตทางธุรกิจตลอดจนมีความรับผิดชอบต่อสิ่งแวดล้อมบริษัท มียุทธศาสตร์การบริหารจัดการด้านการเปลี่ยนแปลง สภาพภูมิอากาศโดยกำหนดเป้าหมายสู่การเป็นองค์กรที่มีความเป็นกลางทางคาร์บอน (carbo neutrality) ภายในปีพ.ศ. 2573 และ มีการปล่อยก๊าซเรือนกระจกสุทธิเป็นศูนย์ (Net zero) ภายในปีพ.ศ.2593 สอดรับระบอบของปัญหาและการเปลี่ยนแปลงของสภาพภูมิอากาศกับแนวทางการลดการปล่อยก๊าซเรือนกระจก



## ปริมาณการปลดปล่อยก๊าซเรือนกระจก ทั้ง 3 ขอบเขตรวม

1,975.61



ตันคาร์บอนเทียบเท่า

กลุ่มบริษัท ไทยซัมมิทฮาร์เนส จำกัด มหาชน ดำเนินงานอย่างมุ่งมั่นในเรื่องของการปลดปล่อยก๊าซเรือนกระจกที่เกิดขึ้นจากการดำเนินงานของเราและตลอดห่วงโซ่อุปทาน ในปี 2567 ประกอบด้วยจัดทำบัญชีก๊าซเรือนกระจกภายในองค์กร

บริษัท ไทยซัมมิทฮาร์เนส จำกัด มหาชน



2023

2050

2070

## ปริมาณการปลดปล่อยก๊าซเรือนกระจกทางตรง ขอบเขตที่ 1

235.72



ตันคาร์บอนเทียบเท่า

## ปริมาณการปลดปล่อยก๊าซเรือนกระจกทางอ้อม ขอบเขตที่ 2

1,732.56



ตันคาร์บอนเทียบเท่า

## ปริมาณการปลดปล่อยก๊าซเรือนกระจกทางอ้อมอื่นๆ ขอบเขตที่ 3

7.32



ตันคาร์บอนเทียบเท่า

## เส้นทางเพื่อมุ่งสู่การปล่อยก๊าซเรือนกระจกสุทธิเป็นศูนย์

### ส่งเสริมการผลิตสีเขียว

ปรับเปลี่ยน รูปแบบการดำเนินกิจกรรมของบริษัท ให้ตระหนักถึงความรับผิดชอบต่อสิ่งแวดล้อม



### บรรลุเป้า “Carbon Neutrality” ภายในปี 2573

เริ่มจากการลดการปล่อยคาร์บอนไดออกไซด์ตั้งแต่ต้นทาง สร้างความสมดุลของปริมาณก๊าซเรือนกระจกด้วยวิธีดูดซับแบบธรรมชาติ



### การใช้พลังงานทดแทน ทั้ง 3 Plant

มีการติดตั้ง การใช้พลังงานสะอาดทดแทนการใช้พลังงานฟอสซิล โดยการติดตั้ง Solar Roof Top





การปล่อยก๊าซเรือนกระจกจากกระบวนการผลิตของอุตสาหกรรมเป็นสาเหตุของภาวะโลกร้อนและการเปลี่ยนแปลงสภาพอากาศโลก ซึ่งมีผลสะท้อนกลับมาถึงธุรกิจและสังคม เช่น ภัยธรรมชาติ ปัญหาขาดแคลนวัตถุดิบและพลังงาน ต้นทุนการผลิตสูงขึ้น เป็นต้น กลุ่มบริษัท ไทยซัมมิท ฮาร์เนส จำกัด (มหาชน) จึงให้ความสำคัญกับการบริหารจัดการพลังงานไฟฟ้าซึ่งเป็นปัจจัยหลักในการทำธุรกิจควบคู่กับดูแลการใช้ทรัพยากรอื่นๆ ให้มีประสิทธิภาพเพื่อลดการปล่อยก๊าซเรือนกระจกให้มากที่สุด

## CO<sub>2</sub> เป้าหมาย

กลุ่มบริษัท ไทยซัมมิท ฮาร์เนส ยังมุ่งสู่การเป็นองค์กรคาร์บอนต่ำ (Low-Carbon Organization) โดยอยู่ระหว่างจัดทำแผนชดเชย การปล่อยก๊าซเรือนกระจก (Carbon offsetting) และพยายามยกระดับการบริหารจัดการสิ่งแวดล้อมในองค์กรตามมาตรฐานสากลอย่างต่อเนื่อง โดยกำหนดเป้าหมายลดการปล่อยก๊าซเรือนกระจกลงปีละ 5%

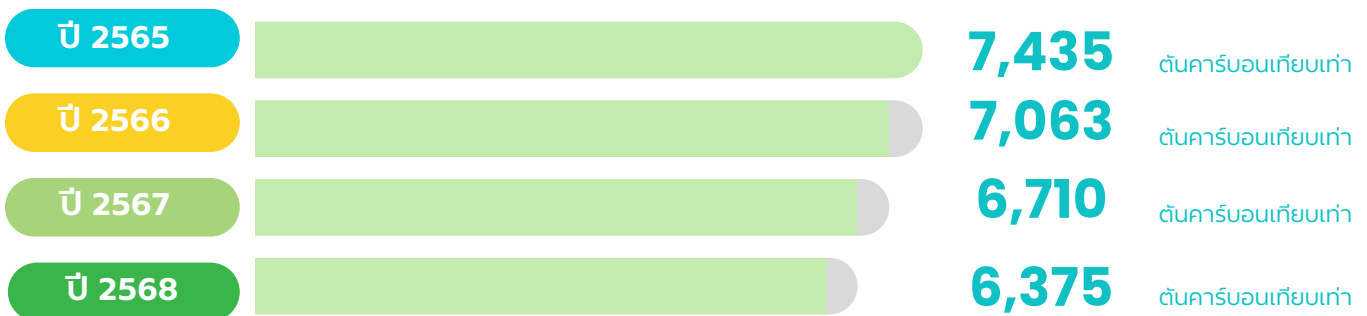

## กลุ่มบริษัทไทยซัมมิทฮาร์เนสกรุ๊ป

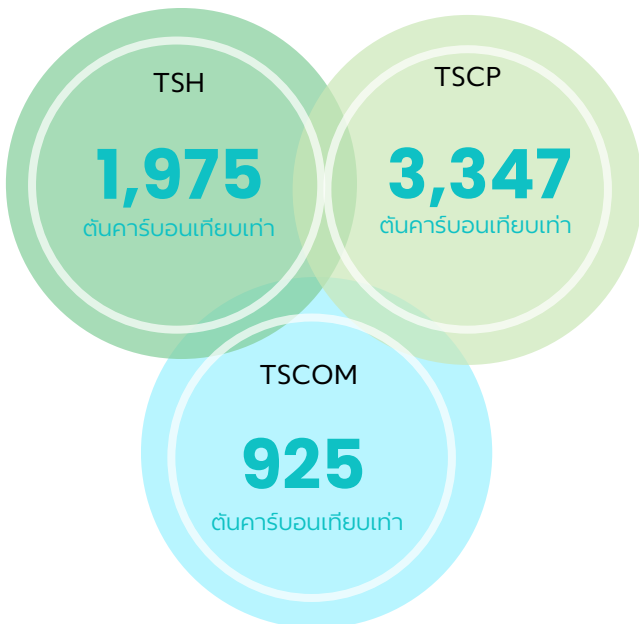

## ปริมาณการปลดปล่อยก๊าซเรือนกระจกทั้ง 3 บริษัทรวม



โดยมีประเมินการจัดการก๊าซเรือนกระจกตามแนวทางการบริหารจัดการก๊าซเรือนกระจก (อบก.) โดยเริ่มต้นที่ปี 2022 ต่อเนื่องจนถึงปี 2024 โดยมีการดำเนินการเก็บข้อมูลของ Scope 1 การปล่อยก๊าซเรือนกระจกโดยตรงจากกระบวนการผลิตและ Scope 2 จากการปล่อยก๊าซเรือนกระจกโดยอ้อมผ่านการซื้อพลังงานมาใช้





# การลดปริมาณก๊าซเรือนกระจกขององค์กร

## CARBON FOOTPRINT FOR ORGANIZATION

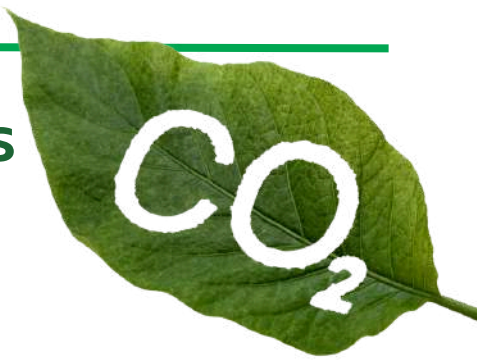

ปัจจุบันปัญหาภาวะโลกร้อนเกิดการเปลี่ยนแปลงสภาพภูมิอากาศ มีแนวโน้มที่รุนแรงมากขึ้น ทางบริษัทฯ ได้ร่วมเป็นส่วนหนึ่งของการมุ่งมั่นที่จะมีส่วนร่วมในการแก้ไขปัญหาภาวะเรือนกระจก โดยได้พิจารณาจากกิจกรรมของบริษัทฯ เพื่อหาแนวทางการลดการปล่อยก๊าซเรือนกระจกซึ่งเป็นสาเหตุหลักของปัญหาภาวะโลกร้อนที่ทวีความรุนแรงขึ้นอย่างต่อเนื่อง

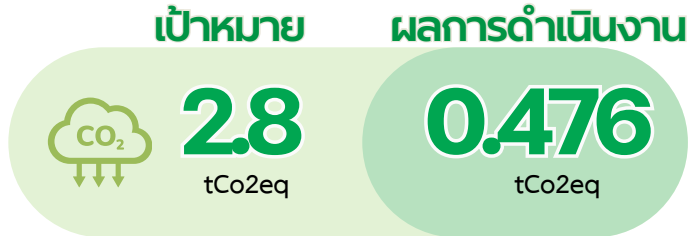

GHG emission reduction 0.5 %form 2023



จากผลกระทบของภาวะโลกร้อน บริษัท ไทยซัมมิท ฮาร์เนส จำกัด (มหาชน) ตระหนักถึงความสำคัญของการดูแลสิ่งแวดล้อม และเล็งเห็นถึงผลกระทบที่จะตามมา จึงได้ดำเนินการเพื่อลดการปล่อยก๊าซเรือนกระจก และเพิ่มประสิทธิภาพในการใช้พลังงานให้ดียิ่งขึ้น (CARBON FOOTPRINT FOR ORGANIZATION หรือ CORPORATE CARBON FOOTPRINT: CCF) บริษัทฯ ได้ดำเนินการใน 3 กิจกรรมหลัก เพื่อช่วยลดปริมาณการใช้พลังงานและลดการปล่อยก๊าซเรือนกระจกอย่างมีประสิทธิภาพในทั้งระยะยาวและระยะสั้น ได้แก่

- 1. การใช้ถุงช้อปปิ้งและบรรจุภัณฑ์ที่ทำจากวัสดุย่อยสลายได้
- 2. การจัดการขยะอาหาร (FOOD WASTE) ในโรงอาหาร
- 3. การคัดแยกและจัดการขยะให้ถูกประเภท





# ลดปริมาณการใช้ น้ำมันดีเซลในกระบวนการผลิต

จากผลกระทบของภาวะโลกร้อน บริษัท ไทยซัมมิท เคเบิล แอนด์ พาร์ท จำกัด ตระหนักถึงความสำคัญของการดูแลสิ่งแวดล้อม และเล็งเห็นถึงผลกระทบที่จะตามมา จึงได้ดำเนินการเพื่อลด การปล่อยก๊าซเรือนกระจก จากกระบวนการผลิต ที่มาจากการเผาไหม้ ของเชื้อเพลิงจาก น้ำมันดีเซล ในระบบหม้อไอน้ำ (steam boiler) ซึ่งมีอัตราการปล่อยก๊าซเรือนกระจกสูง 160 tCO<sub>2</sub>eq / year โดยการค้นหาวิธีการปรับเปลี่ยน แหล่งเชื้อเพลิง และอุปกรณ์ Boiler ที่ ปล่อยก๊าซเรือนกระจกน้อยลง

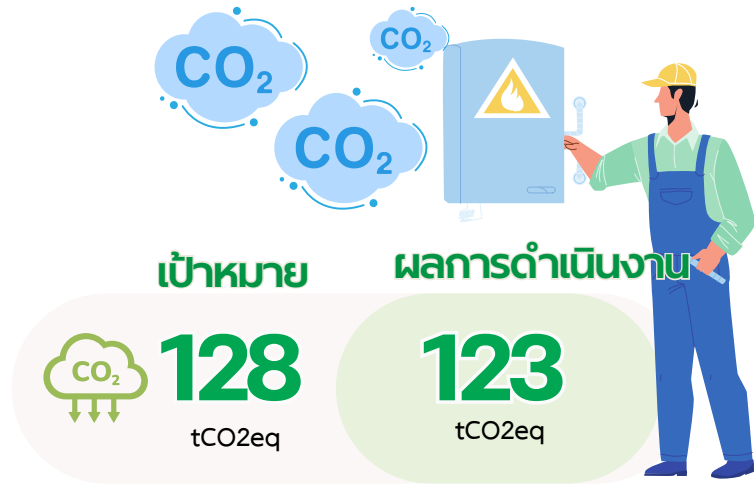

GHG emission reduction 50% from 2023

## ก่อนการดำเนินงาน

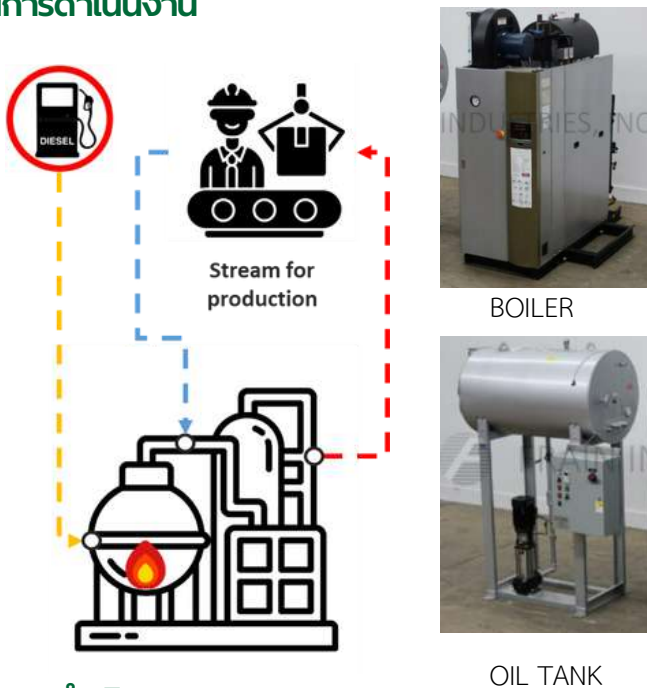

## เป้าหมาย

- เปลี่ยนเชื้อเพลิงของระบบ BOILER จากการใช้น้ำมันดีเซล เป็น ก๊าซหุงต้ม LPG
- เปลี่ยนระบบหม้อไอน้ำ (STEAM) เป็น ระบบน้ำมันร้อน (HOT OIL)

## หลังการดำเนินงาน

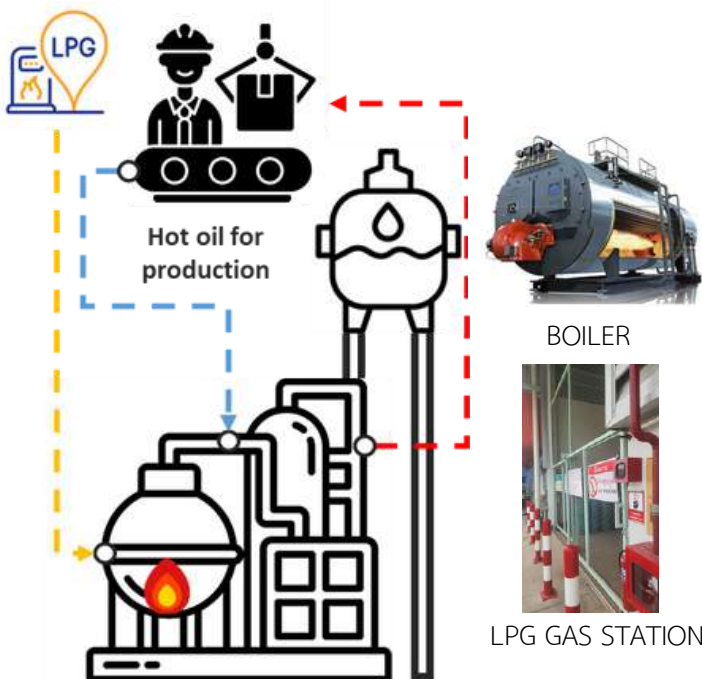

ในการปรับเปลี่ยนแหล่งเชื้อเพลิง และอุปกรณ์ Boiler ที่ปล่อยก๊าซเรือนกระจกน้อยลง บริษัท ไทยซัมมิท เคเบิล แอนด์ พาร์ท จำกัด ได้เปลี่ยนระบบจาก ระบบหม้อไอน้ำ (steam boiler) ที่ใช้น้ำมันดีเซล เป็นระบบแลกเปลี่ยนความร้อน ที่ใช้น้ำมันเป็นสื่อทำความร้อน (HOT OIL BOILER) โดยใช้เชื้อเพลิงในการเผาไหม้ เป็น ก๊าซ LPG ซึ่งมีอัตราในการการปล่อยก๊าซเรือนกระจกต่ำกว่า น้ำมันดีเซล คงเหลือการปล่อยก๊าซเรือนกระจกที่ 123 tCO<sub>2</sub>eq / year





# การจัดการน้ำและคุณภาพน้ำทิ้ง Water and Wastewater Management

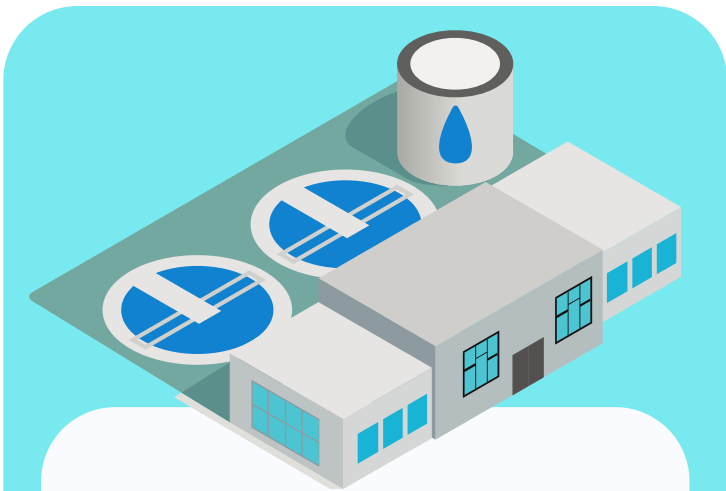

## ความท้าทาย

กลุ่มบริษัทไทยซัมมิท ฮาร์เนส ตระหนักดีว่ากิจกรรมการดำเนินงานและกระบวนการผลิตของบริษัทจำเป็นต้องใช้น้ำ เป็นหนึ่งในวัตถุดิบที่สำคัญ อีกทั้งน้ำทิ้งที่เกิดจากกระบวนการผลิต อาจก่อให้เกิดผลกระทบต่อแหล่งน้ำรองรับและสิ่งแวดล้อมจึงได้ให้ความสำคัญกับการบริหารจัดการน้ำเชิงบูรณาการ โดยกำหนดให้เป็นหนึ่งในประเด็นด้านการบริหารจัดการสิ่งแวดล้อมที่มีการดำเนินการอย่างต่อเนื่อง ครอบคลุมตั้งแต่การอนุรักษ์ทรัพยากรน้ำ การใช้น้ำให้เกิดประสิทธิภาพสูงสุด การลดปริมาณการใช้น้ำและการนำน้ำกลับมาใช้ประโยชน์เพื่อลดการเกิดน้ำเสีย

## ความมุ่งมั่น

มุ่งมั่นในการบริหารจัดการน้ำให้เพียงพอต่อการใช้งานและมีคุณภาพน้ำที่เหมาะสมต่อการผลิต อีกทั้งยังคำนึงถึงการใช้น้ำร่วมกันของชุมชนในพื้นที่ โดยมีการบริหารจัดการผ่านคณะทำงานจัดการน้ำ และประสานกับหน่วยงานภาครัฐ หน่วยงานปกครอง และตัวแทนกลุ่มผู้มีส่วนได้เสียในพื้นที่ เพื่อร่วมกันระดมความคิดและวางแผนจัดการน้ำอย่างเป็นระบบและครอบคลุมทั่วทั้งองค์กรและภายนอก

สำหรับการบริหารจัดการน้ำทิ้ง เราได้นำเทคโนโลยีระบบบำบัดน้ำทิ้งมาใช้เพื่อนำน้ำวนกลับมาใช้ในกระบวนการผลิตใหม่ ช่วยลดปริมาณการใช้น้ำ และควบคุมค่าความสกปรกของน้ำเสีย ก่อนเข้าระบบบำบัดเพื่อลดปริมาณและความสกปรกของน้ำเสีย ให้นำกลับมาใช้คุณภาพผ่านเกณฑ์มาตรฐานตามที่กฎหมายและข้อบังคับต่างๆ กำหนด

## การบริหารจัดการน้ำตามหลัก 4Rs



## ปริมาณการใช้น้ำของกลุ่มบริษัท ไทยซัมมิท ฮาร์เนส จำกัด(มหาชน)

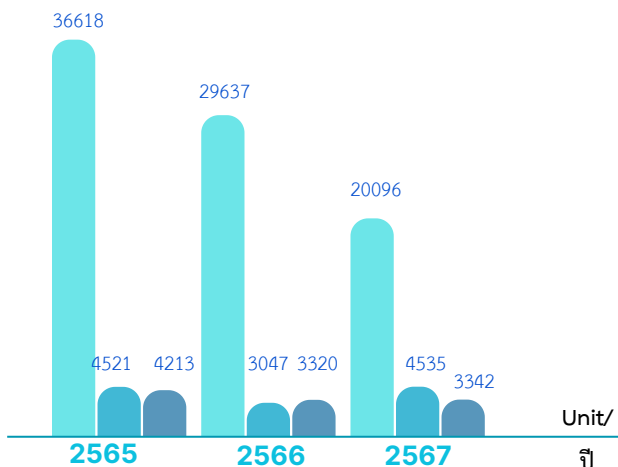



# การตรวจวัดคุณภาพน้ำทิ้ง Wastewater Monitoring



## แนวทางการบริหารจัดการคุณภาพน้ำทิ้ง

ทางกลุ่มบริษัท TSHG เราประกอบกิจการอยู่ในพื้นที่การดูแลของนิคมอุตสาหกรรม แต่ทางบริษัทฯ ส่งเสริมให้มีการวางแผนการบริหารจัดการคุณภาพน้ำทิ้งอย่างมีประสิทธิภาพ และส่งผลกระทบต่อสิ่งแวดล้อมน้อยที่สุด โดยเริ่มจากติดตามการตรวจสอบคุณภาพน้ำทิ้งให้เป็นไปตามมาตรฐาน ก่อนปล่อยออกสู่ระบบบำบัดน้ำเสียส่วนกลางของนิคมอุตสาหกรรม ดังนั้นการตรวจสอบคุณภาพน้ำเป็นสิ่งสำคัญที่ไม่ควรมองข้ามในการดูแลและส่งเสริมการใช้น้ำที่เป็นมิตรต่อสิ่งแวดล้อมและสุขภาพมนุษย์

## ผลการดำเนินงาน

บริษัทฯ ได้ดำเนินการตรวจสอบคุณภาพน้ำเสียที่ปล่อยจากบริษัทฯ โดยมีเก็บตัวอย่างน้ำและวิเคราะห์คุณภาพน้ำทิ้ง ณ จุดเก็บตัวอย่างน้ำเสียของบริษัทฯ 2 ครั้ง/เดือน อย่างสม่ำเสมอ อาทิ ค่าความเป็น กรดต่าง (pH) อุณหภูมิ ค่าซีโอดี (Chemical Oxygen Demand: COD) ค่าบีโอดี (Biological Oxygen Demand: BOD) ค่าของแข็งแขวนลอยทั้งหมด (Total Suspended Solid: TSS) และยังมีการตรวจวัดคุณภาพน้ำทิ้ง แบบ Full Suited เป็นประจำปี ปีละ 2 ครั้ง ผลการติดตามและปรับปรุงประสิทธิภาพการดำเนินงาน ซึ่งจากผลการติดตามคุณภาพน้ำในปี 2567 ไม่พบปัญหาคุณภาพน้ำเกินค่าตามข้อกำหนดมาตรฐาน และบริษัทฯ ปฏิบัติตามมาตรฐานที่เข้มงวดกว่าที่กฎหมายกำหนดและข้อบังคับ



## เป้าหมาย

**ค่าปรับมลภาวะเกินมาตรฐาน  
เป็น ศูนย์**

ควบคุมคุณภาพน้ำทิ้งให้ไม่เกิน  
มาตรฐานกำหนด





# การจัดการน้ำในกระบวนการผลิต

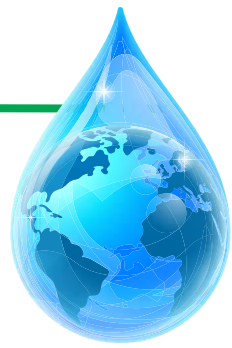

## เป้าหมาย

- ปี 2567 ลดการใช้น้ำยารีดลวดในกระบวนการผลิตลง จากปี 2565 ร้อยละ 50 ต่อปี
- ปี 2567 ลดการใช้น้ำหล่อเย็นในกระบวนการผลิตลง จากปี 2565 ร้อยละ 50 ต่อปี

## แนวทางการดำเนินงาน

บริษัทฯ ได้นำหลักการบริหารจัดการน้ำตามหลัก 3Rs มาใช้ เพื่อยกระดับการบริหารจัดการน้ำที่แหล่งกำเนิดอย่างมีประสิทธิภาพอย่างต่อเนื่อง ดังนี้

### โครงการลดการเปลี่ยนถ่ายน้ำยารีดลวดและน้ำหล่อเย็น

บริษัท ไทยซัมมิท เคเบิล แอนด์ พาร์ท จำกัด มีการดำเนินการเปลี่ยนทำแผนลดจำนวนครั้งในการเปลี่ยนถ่ายน้ำยารีดลวดและน้ำหล่อเย็น ได้ดำเนินการแล้วเสร็จเมื่อเดือนธันวาคมที่ผ่านมา โครงการสำเร็จ โดยสามารถแจกแจงผลการดำเนินโครงการโดยเปรียบเทียบสถิติการกำจัดน้ำยารีดลวดในปี 2565, 2566 และ 2567 ดังนี้

## ขอบเขตรายงาน

บริษัทฯ ตระหนักถึงความสำคัญของทรัพยากรน้ำ เนื่องจากเป็นทรัพยากรที่จำเป็นสำหรับธุรกิจอุตสาหกรรมต่างๆ และยังเป็นทรัพยากรที่สำคัญอันมีอย่างจำกัดในการดำรงชีวิตของมนุษย์อีกด้วย ดังนั้นทางบริษัทฯ จึงได้มีการวางแผนให้มีการใช้น้ำอย่างคุ้มค่า โดยในรายงานฉบับนี้จะแสดงข้อมูลผลการดำเนินงานการจัดการน้ำของบริษัทฯ ในปี 2565-2567 โดยจะเปิดเผยข้อมูลรวมของธุรกิจผลิตชิ้นส่วนยานยนต์ของบริษัทไทยซัมมิท เคเบิล แอนด์ พาร์ท จำกัด

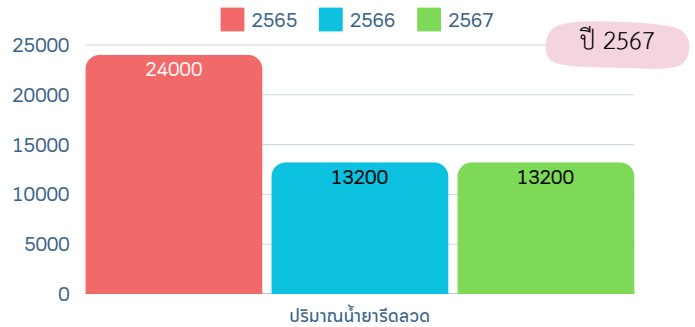

### แนวทางการแก้ไขปัญหา

จากมีการเปลี่ยนน้ำยารีดและน้ำหล่อเย็นปีละ 2 ครั้ง/เครื่อง ซึ่งในปี 2566 เป็นต้นไปได้เปลี่ยนมาเป็นปีละ 1 ครั้ง/เครื่อง เพื่อลดการกำจัดน้ำ และปริมาณการใช้น้ำลงร้อยละ 50 รวมถึงเปลี่ยนน้ำยาเครื่อง Multewire Drawing จาก เดือนละ 1 ครั้ง เป็น 2 เดือน/1 ครั้ง

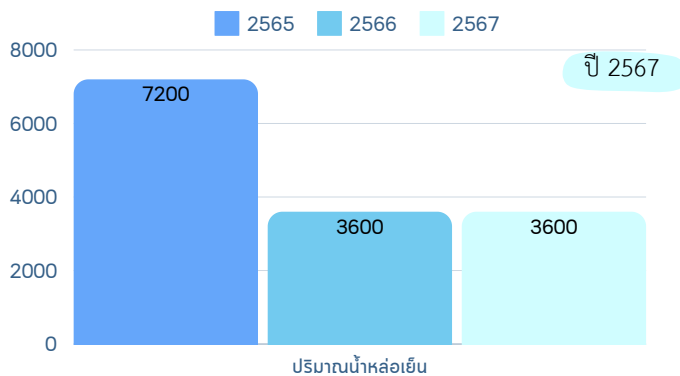

ตรวจสอบความเข้มข้นของน้ำและค่า PH เพื่อไม่ให้ส่งผลต่อคุณภาพการผลิต



# การบริหารจัดการการด้านพลังงาน Energy Management



## ปริมาณการใช้พลังงานไฟฟ้า

การใช้พลังงานไฟฟ้า เรียงจากมากไปหาน้อย

1. เครื่องจักร คิดเป็นอัตราส่วน 44.68%
2. เครื่องปรับอากาศ คิดเป็นอัตราส่วน 24.85 %
3. พัดลมในกระบวนการผลิต คิดเป็นอัตราส่วน 13.16 %
4. ระบบแสงสว่าง คิดเป็นอัตราส่วน 4.81 %
5. ระบบอัดอากาศ คิดเป็นอัตราส่วน 2.59 %

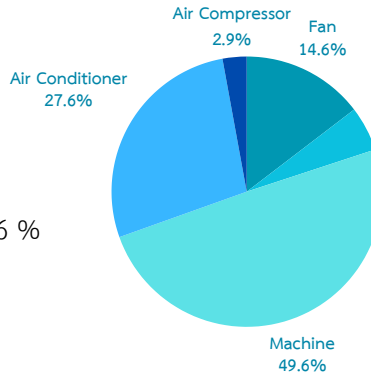

จากข้อมูลแสดงโหลดของการใช้พลังงาน ทำให้สามารถกำหนดมาตรการดำเนินการต่างๆ

เพื่อปรับปรุงแก้ไขการใช้พลังงานเพื่อลดการใช้พลังงานขององค์กร รวมถึงสามารถบริหารจัดการการใช้พลังงานได้อย่างคุ้มค่าและมีประสิทธิภาพสูงสุด โดยที่ผ่านมาแม้ว่ายอดการผลิตและชั่วโมงการทำงานขององค์กรจะเพิ่มมากขึ้นแต่การใช้พลังงานไฟฟ้าและค่าพลังงานจำเพาะขององค์กรยังคงมีแนวโน้มที่ลดลง ดังข้อมูลกราฟที่แสดงด้านล่าง ซึ่งเป็นประวัติย้อนหลัง 4 ปี ตั้งแต่ปี 2564-2567

## ปริมาณการใช้พลังงานไฟฟ้าประจำปี (หน่วย/ปี)

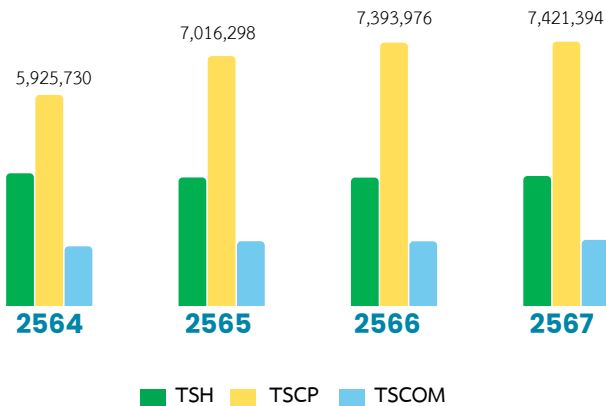

## การใช้พลังงานไฟฟ้าต่อชั่วโมงการทำงานของเครื่องจักร (หน่วย/ชั่วโมง)

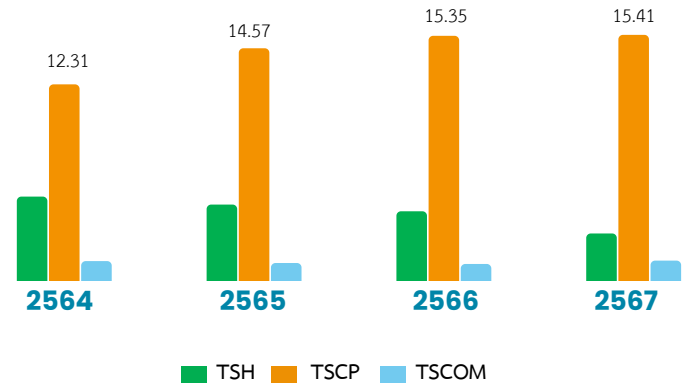

## กราฟแสดงผล SEC หรือค่าการใช้พลังงานจำเพาะ (เมกะจูล/ชิ้น)







## กิจกรรมลดการใช้พลังงานในองค์กร

### 1 เปลี่ยนหลอดไฟลูออเรสเซนต์ 46 วัตต์ เป็นหลอดไฟ LED 18 วัตต์

- ลดการใช้ชิ้นส่วนของหลอดไฟ เนื่องจากหลอดไฟ LED แบบใหม่ไม่จำเป็นต้องใช้บัลลาสต์และสตาร์ทเตอร์ ซึ่งเป็นการลดค่าใช้จ่ายได้อีกเช่นกัน
- ลดการใช้พลังงานของระบบแสงสว่าง จากเดิมใช้พลังงาน 46 วัตต์ ต่อ 1 หลอด (หลอดไฟ 36 วัตต์ และบัลลาสต์ 10 วัตต์) เหลือ 18 วัตต์ ต่อ 1 หลอด
- ดำเนินการเปลี่ยนหลอดไฟจำนวนทั้งหมด 3,575 หลอด สามารถลดสัดส่วนการใช้พลังงานระบบแสงสว่างจาก 23% ในปี 2560 เหลือ 4.81% ในปี 2567

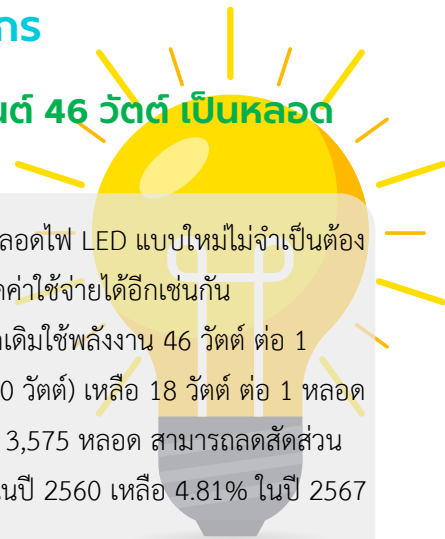

### 2 ติดตั้ง Motion Sensor บริเวณห้องน้ำ เพื่อลดการใช้พลังงานแสงสว่าง

พื้นที่ห้องน้ำสำหรับดำเนินการติดตั้ง Motion Sensor

จำนวนพื้นที่ติดตั้ง

พื้นที่ติดตั้งแล้ว

คิดเป็น % ดำเนินการ

11

3

27.27%

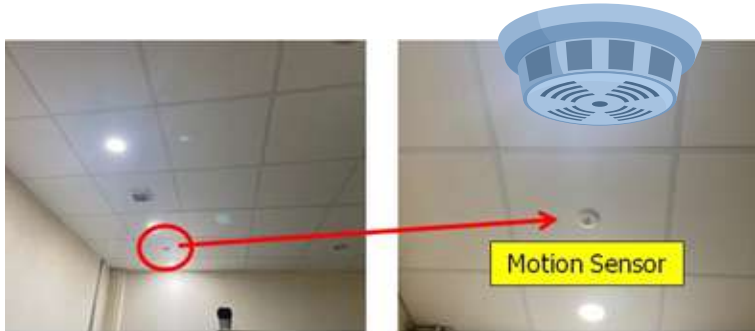

- ลดการใช้พลังงานของระบบแสงสว่างในห้องน้ำ โดยหลอดไฟจะทำงานเมื่อ Sensor ตรวจจับความเคลื่อนไหวได้เท่านั้น
- พื้นที่ห้องน้ำทั้งหมดมี 11 พื้นที่ ดำเนินการติดตั้งไปแล้วจำนวน 3 พื้นที่ คงเหลือ 9 พื้นที่ ในปี 2567

	จำนวนพื้นที่	Status
โรงงาน 1	นอกอาคาร	
	Operator	✓
	Engineer Dept.	✓
โรงงาน 2	Supply Chain	✓
	Accounting Dept.	อยู่ในระยะการติดตั้ง
โรงงาน 3	นอกอาคาร	
	Production Dept.	อยู่ในระยะการติดตั้ง
	Production Dept.	อยู่ในระยะการติดตั้ง
โรงงาน 4	นอกอาคาร	
	OJT Room	อยู่ในระยะการติดตั้ง
	PC Dept.	อยู่ในระยะการติดตั้ง

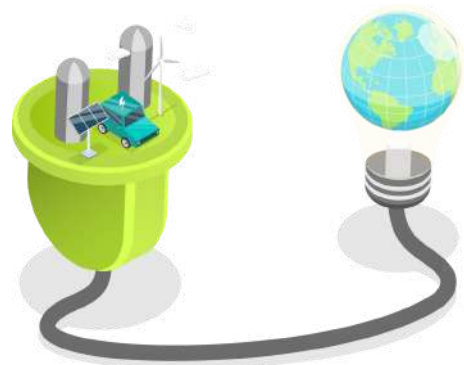



## กิจกรรมลดการใช้พลังงานในองค์กร

### 3 สร้างเครื่องย้าสายไฟ PM40000 เพื่อใช้ทดแทน เครื่องย้าสายไฟรุ่นเดิม

- ลดการใช้พลังงานของเครื่องย้าสายไฟ จากเดิมมอเตอร์จะทำงานตลอดเวลา ในส่วนของเครื่องจักรที่สร้างใหม่มอเตอร์จะทำงานเฉพาะจังหวะการย้าสายไฟเท่านั้น
- ลดค่าใช้จ่ายจากการที่ต้องสั่งซื้อเครื่องย้าสายไฟใหม่จากราคา 160,500 บาท เหลือต้นทุนเพียง 103,402 บาท (ลดค่าใช้จ่ายได้ 1,712,940 บาท (57,098 บาท ต่อ เครื่อง))
- ดำเนินการสร้างเครื่องย้าสายไฟและนำไปใช้งานทดแทนเครื่องจักรรุ่นเดิมจำนวน 30 เครื่อง สามารถลดค่าพลังงานจำเพาะ (SEC) จาก 0.0273 MJ/ชิ้น เหลือ 0.0234 MJ/ชิ้น



### 4 กิจกรรมลดมลรั่วของระบบอากาศอัด

- ลดค่าใช้จ่ายจากลมรั่วที่สูญเสียไปที่เกิดขึ้นในระบบอากาศอัด
- เครื่องอัดอากาศไม่ทำงานหนักจนเกินไป เนื่องจากหากเกิดลมรั่วปริมาณมาก เครื่องอัดอากาศจะต้องใช้เวลา Load มากขึ้นเพื่อให้แรงดันไปถึงค่า Pmax และทำการ Load ถีขึ้น จากการที่เวลา Unload ถึงค่า Pmin เร็วเกินไป
- ดำเนินการใช้อุปกรณ์ตรวจจับจุดที่เกิดลมรั่ว ทั้งในส่วน Part เครื่องจักร และท่อ Main ระบบอากาศอัดทั้งหมด หลังจากนั้นดำเนินการแก้ไขปัญหาลมรั่วที่พบ สามารถลดลมรั่วในระบบอากาศอัด 32.48% ในปี 2565 เหลือ 9.93% ในปี 2567



### ร้อยละการลดมลในระบบอากาศอัดจากปี 2565 - 2567

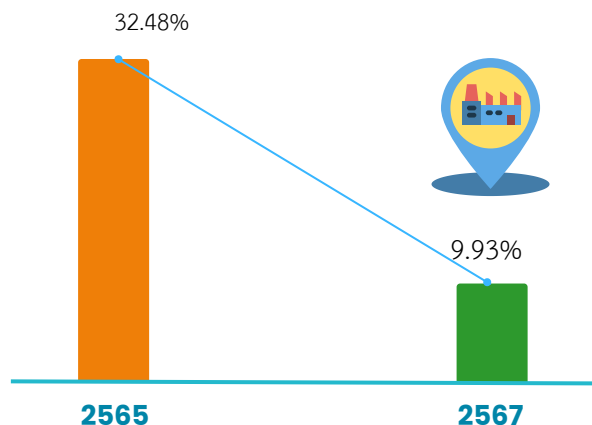



# พลังงานสะอาดสู่ความยั่งยืน

## Clean Energy with Solar Cell Systems





# พลังงานสะอาดด้วย ระบบ Solar Cell Clean Energy with Solar Cell Systems

ในปัจจุบันเรากำลังก้าวสู่หนึ่งในองค์กรที่ใช้พลังงานพลังสะอาด ด้วยระบบ Solar cell ที่ติดตั้งอย่างเต็มรูปแบบ ซึ่งไม่เพียงช่วยลดค่าใช้จ่าย แต่ยังมีบทบาทสำคัญในการลดผลกระทบต่อสิ่งแวดล้อมอีกด้วย

## โครงการ Solar Cell ที่ติดตั้ง

โดยได้ติดตั้งระบบ Solar Cell ในโรงงาน 2 แห่ง ได้แก่

- โรงงาน 1 ขนาดกำลังการผลิตสูงสุด 999.99 kWp
- โรงงาน 3 ขนาดกำลังการผลิตสูงสุด 465.26 kWp  
กำลังการผลิตรวมสูงสุด 1,465.25 kWp



จากการติดตั้งระบบ Solar ผลลัพธ์ที่ได้

- ลดค่าใช้จ่ายด้านพลังงาน : การผลิตไฟฟ้าจากแสงอาทิตย์ช่วยลดการพึ่งพาไฟฟ้าจากระบบสาธารณูปโภค
- ลดการปล่อยก๊าซคาร์บอนไดออกไซด์ (CO2) สนับสนุนเป้าหมายความยั่งยืนขององค์กร
- เพิ่มความมั่นคงด้านพลังงาน : ช่วยลดผลกระทบจากความผันผวนของราคาไฟฟ้า

## การใช้พลังงานไฟฟ้า จาก Solar cell

ในปี 2567 มีการใช้ไฟฟ้าทั้งหมด 8,631,552.96 หน่วย

- ใช้ไฟฟ้าจากการไฟฟ้า 7,275,826.78 หน่วย
- ใช้ไฟฟ้าจาก Solar cell 1,355,726.18 หน่วย

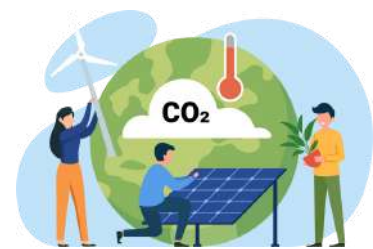

ปริมาณการปล่อย CO2

**3,347.18** tonCo2eq

สามารถลดปริมาณ  
การปล่อย CO2

**617.72** tonCo2eq

GHG emission reduction in 2024

โดยเมื่อเทียบการใช้ไฟฟ้าใช้จาก SOLAR CELL

คิดเป็น **16 %**  
ของการใช้ไฟฟ้าทั้งหมด

"เปลี่ยนแสงอาทิตย์ให้เป็นพลังงาน เพื่ออนาคตที่ยั่งยืน"



# โครงการพลังงานฟรีจากมูลฝอยของเครื่อง ปั๊มทองเหลืองขนาด 35 ตัน

ผลสำรวจเครื่องปั๊มทองเหลืองขนาด 35 ตัน พบว่าเมื่อทำการเปิดเครื่องจักร เครื่องจักรจะส่งกำลังขับไปยังมูลฝอยและทำให้มูลฝอยหมุนตลอดเวลา ซึ่งเป็นหลักการทำงานของเครื่องจักรที่ไม่สามารถหลีกเลี่ยงได้ ดังนั้น จึงได้เกิดแนวความคิดที่จะนำมูลฝอยมาทำการผลิตสมแทนการใช้พลังงานไฟฟ้า



## เป้าหมาย

- ลดการใช้พลังงานไฟฟ้าของปั๊มลมที่จะนำมาใช้กับเครื่องปั๊มทองเหลืองขนาด 35 ตัน
- ลดค่าใช้จ่ายเกี่ยวกับค่าไฟฟ้าของปั๊มลม

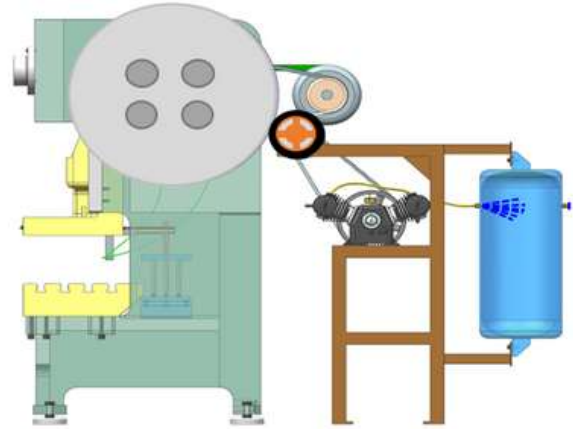
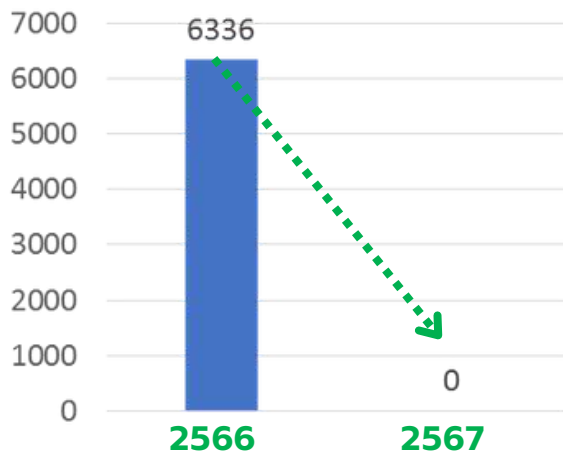

Air compressor pump

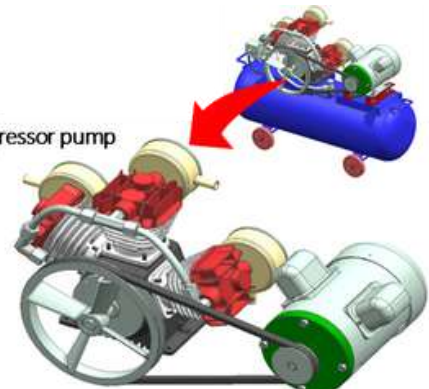

Motor 2 HP

## ผลการดำเนินงาน

ลดการใช้ไฟฟ้าจาก **6,336** หน่วย/ปี  
ลงเหลือเพียง **0** หน่วย/ปี

ลดค่าใช้จ่ายเกี่ยวกับค่าไฟของปั๊มลมจาก **27,878.40** บาท/ปี  
ลงเหลือเพียง **0** บาท/ปี





# การจัดการคุณภาพอากาศ อย่างมีประสิทธิภาพ AIR POLLUTION CONTROL

## ความท้าทาย

บริษัทไทยซัมมิท ฮาร์เนส จำกัด(มหาชน) มีความตระหนักและให้ความสำคัญกับการควบคุม ป้องกัน และลดมลพิษทางอากาศที่อาจเกิดขึ้นจากกิจกรรมการดำเนินงาน ผลิตภัณฑ์และบริการของบริษัท โดยเฉพาะอย่างยิ่งจากกระบวนการผลิต

## ความมุ่งมั่นและแนวทางการบริหารจัดการ

การบริหารจัดการและการควบคุมคุณภาพอากาศเป็นหนึ่งในประเด็นที่หลายภาคส่วนให้ความสำคัญโดยเรามีกำหนดนโยบาย เป้าหมายระยะยาวและประจำปีตลอดจนติดตามตรวจวัดและกำกับดูแลการดำเนินงานให้เป็นไปตามกฎหมาย มาตรฐาน แนวปฏิบัติ นโยบาย เป้าหมายและขั้นตอนการดำเนินงานของบริษัทซึ่งมีการทบทวนประสิทธิภาพและประสิทธิผลตามโครงสร้างกำกับดูแลด้านสิ่งแวดล้อมที่กำหนดเป็นรายไตรมาส อีกทั้งมีการรายงานหน่วยงานราชการและเปิดเผยให้ผู้มีส่วนได้ส่วนเสียที่เกี่ยวข้องได้รับทราบอย่างโปร่งใสและต่อเนื่อง

## การดำเนินงานที่สำคัญ

### 1 ควบคุมปริมาณคุณภาพอากาศ

จากการควบคุมและหาแนวทางพัฒนาระบบควบคุมคุณภาพอากาศให้ดีขึ้นอย่างต่อเนื่อง ส่งผลให้คุณภาพการปล่อยอากาศของกลุ่มบริษัทไทยซัมมิท ฮาร์เนส ในปี 2567 ดีขึ้น

### 2 การเปิดเผยข้อมูล ด้านคุณภาพอากาศ

ทางบริษัทได้ดำเนินการส่งรายไปยังนิคมอุตสาหกรรม และส่งรายงานไปยังกรมโรงงานอุตสาหกรรม (ร.ว.3) ทุก 6 เดือน



## การตรวจวัดคุณภาพอากาศ ปี 2567

Total Suspended Particulate (TSP)  
Sulfur dioxide (SO<sub>2</sub>)  
Carbon monoxide (CO)  
Lead (Pb)

**มีค่าอยู่ในเกณฑ์มาตรฐานของ  
กระทรวงอุตสาหกรรมกำหนด**





## การจัดการขยะและของเสีย

### Waste management



ปัจจุบันทรัพยากรของโลกถูกทำลายลงอย่างรวดเร็วจากการใช้  
อย่างต่อเนื่องและขาดจิตสำนึกในการดูแลกระบวนการที่สิ้นเชิงของ  
สภาพแวดล้อมไม่สามารถฟื้นฟูตนเองได้ทันกับการใช้ทรัพยากรอื่น  
เนื่องมาจากการพัฒนาทางเศรษฐกิจอย่างก้าวกระโดด ดังนั้นทุกภาค  
ส่วนจึงร่วมกันรณรงค์และหาแนวทางการใช้ทรัพยากรอย่างคุ้มค่าเพื่อ  
ช่วยลดความเสี่ยงจากการขาดแคลน ทรัพยากร พร้อมสร้างเครือข่าย  
ที่จะร่วมกันผลักดันแนวทางดังกล่าว

กลุ่มบริษัทไทยซัมมิท ฮาร์เนส จึงมุ่งมั่นดำเนินงานบริหารจัดการ  
ของเสียหรือการบริหารจัดการ วัสดุที่ไม่ใช้แล้วอย่างมีประสิทธิภาพซึ่ง  
ช่วยให้บริษัทสามารถใช้ทรัพยากรได้อย่างคุ้มค่าพร้อมทั้งลดค่าใช้จ่าย  
ในการกำจัดของเสียที่เกิดขึ้นจากการดำเนินงานของบริษัทได้ทั้งทาง  
ตรงและทางอ้อมและเป็นส่วนหนึ่งในการดูแลรักษาสิ่งแวดล้อม

#### เป้าหมาย

กลุ่มบริษัทไทยซัมมิท ฮาร์เนส ยึดมั่นตามแนวทางเศรษฐกิจ  
หมุนเวียนที่ให้ความสำคัญกับการใช้ทรัพยากรอย่างคุ้มค่าและ  
หมุนเวียนกลับมาใช้ใหม่ด้วยการใช้นวัตกรรมและเทคโนโลยี เพื่อ  
ให้การใช้ทรัพยากรเกิดประสิทธิภาพ โดยยึดหลัก 4Rs “Reduce  
Reuse Recycle Return” ซึ่งที่ผ่านมาได้มีการนำของเสียที่เกิดขึ้น  
ในกระบวนการผลิตขายให้สถานประกอบการที่ได้รับอนุญาตให้นำ  
เศษวัสดุไป Recycle

ในปี 2567 เป็นต้นไปเรามุ่งมั่นที่จะลดของเสียที่เกิดขึ้นจาก  
กระบวนการผลิตลง ร้อยละ 20 รวมทั้งส่งเสริมให้พนักงานช่วยลด  
การใช้วัสดุที่ไม่จำเป็นในกระบวนการผลิต และ สนับสนุนการคัด  
แยกขยะอย่างถูกวิธี และ สร้างความตระหนักถึงปัญหาขยะที่ไม่  
สามารถรีไซเคิลได้

#### ปริมาณเศษ Scrap ที่สามารถนำกลับมาใช้ใหม่ได้

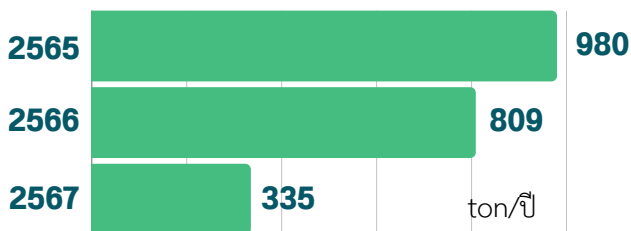

#### ปริมาณการขนส่งวัสดุที่ไม่ใช้แล้ว ที่เป็นอันตราย (ton/ปี)

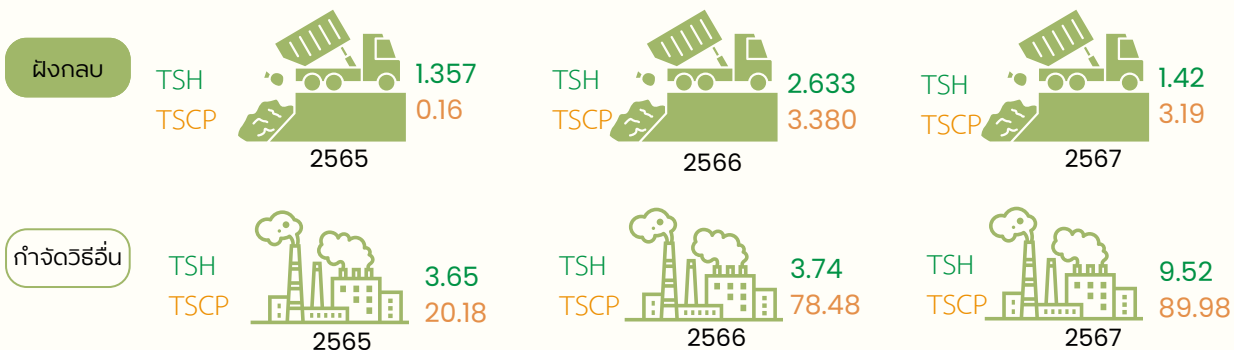

หมายเหตุ : นำกลับมาใช้ใหม่หรือเชื้อเพลิง(อ้างอิงรหัสการกำจัด 01/ 03/ 04/ 05 /08)  
เผาทำลาย และ/ฝังกลบ(อ้างอิงรหัสการกำจัด 072 / 073 / 075)





# การบริหารจัดการวัสดุไม่ใช้แล้ว อย่างมีประสิทธิภาพ



ขยะและของเสียเป็นหนึ่งในปัญหาสำคัญที่ทางบริษัทฯ ตระหนัก ถึงเพราะหากบริหารจัดการไม่ถูกวิธีอาจทำให้เกิด ผลเสียอย่างรุนแรงกับ สิ่งแวดล้อม สุขภาพของพนักงาน รวมถึงชุมชนโดยรอบได้ซึ่งปัญหานี้ ยังก่อให้เกิดผลกระทบต่อสิ่งแวดล้อม สิ่งมีชีวิตรวมถึงการดำเนินงานของบริษัทฯ

ด้วยประการนี้ บริษัทฯ จึงมุ่งมั่นในการสร้างสรรค์ นวัตกรรมที่ช่วยลดการใช้ทรัพยากร รวมถึงป้องกันและลด การเกิดของเสียจากกระบวนการผลิตให้น้อยที่สุด ทั้งนี้ ในปี 2567 บริษัทฯ ได้มีการจัดเก็บข้อมูลที่ครอบคลุมมากขึ้น เพื่อให้ เป็นไปตามมาตรฐาน ISO 14064-1

## แนวทางการดำเนินงาน

บริษัทฯมีแนวทางในการควบคุมของเสียจากกระบวนการ ผลิตให้ มีจำนวนน้อยที่สุด มีการจัดทำรายงานข้อมูลการ กำจัดของเสียเป็นประจำทุกเดือนและได้มีการส่งรายงานดังกล่าวแจ้งไปยังผู้บริหารทางฝ่ายผลิต 1 ได้ให้ข้อมูลประเภท ของเสีย จำนวนของเสียแต่ละประเภท วิธีในการกำจัดของ เสีย แหล่งที่มาของของเสีย การเปรียบ เทียบข้อมูลกับปีที่ ผ่านมา และรายละเอียดของผู้ที่เกี่ยวข้องในขั้นตอน ต่างๆ ด้วยความมุ่งมั่นในการลด

## หลักการดำเนินงาน

### 1 การเพิ่มประสิทธิภาพในการใช้ทรัพยากร

ส่งเสริมการใช้ทรัพยากรอย่างมีประสิทธิภาพให้เข้าถึงทุก ส่วนงาน รวมถึงการสร้างวัฒนธรรมและปลูกจิตสำนึกให้กับ ผู้มีส่วนได้ส่วนเสียกับบริษัทฯร่วมดำเนินการอย่างต่อเนื่องทำให้เกิดการหมุนเวียนของทรัพยากรในระบบ และมีการจัดการของ เสียอย่างมีประสิทธิภาพ ซึ่งจะช่วยลดการเกิดก๊าซเรือนกระจก ทั้งนี้การใช้ทรัพยากรอย่างมีประสิทธิภาพสามารถเริ่มได้ที่ตัวเรา หรือการใช้เทคโนโลยีเพื่อเพิ่มประสิทธิภาพการใช้ทรัพยากรได้

### 2 ดำเนินงานสอดคล้องกับนโยบาย และกฎหมาย

โดยดำเนินงานภายใต้ความมั่นคง ความปลอดภัย อาชีว อนามัย และสิ่งแวดล้อม รวมถึงปฏิบัติตามกฎหมายอย่าง เคร่งครัด

### 3 การสร้างความตระหนักแก่พนักงาน ถึงปัญหาขยะที่ไม่สามารถนำมารีไซเคิลได้

โดยส่งเสริมให้พนักงานร่วมกันลดวัสดุที่ใช้ในกระบวนการ ผลิต ให้นำกลับมาใช้ใหม่และคัดแยกอย่างถูกวิธี







# การบริหารจัดการวัสดุไม่ใช้แล้ว อย่างมีประสิทธิภาพ



กลุ่มบริษัทไทยซัมมิท ฮาร์เนส ได้บริหารจัดการตามแนวคิดลำดับขั้นของการจัดการของเสีย ประกอบด้วย การลดของเสียที่ก่อกำเนิด (Avoid/Reduce) การนำกลับมาใช้ซ้ำ (Reuse) การนำกลับมาใช้ใหม่ (Recycle) และการนำกลับคืนอื่นๆ (Return)

## ผลการดำเนินงาน

การเพิ่มร้อยละของเสียที่นำกลับมาใช้ประโยชน์ในรูปแบบอื่นมากกว่าร้อยละ 30 ของปริมาณของเสียที่เกิดขึ้น

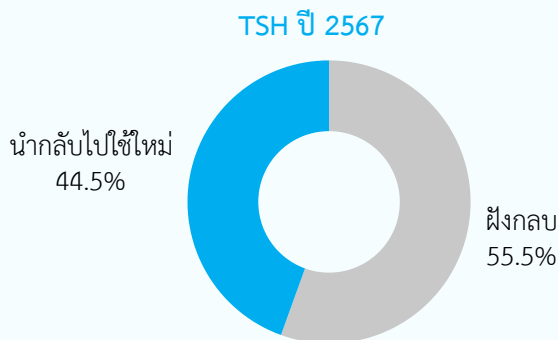
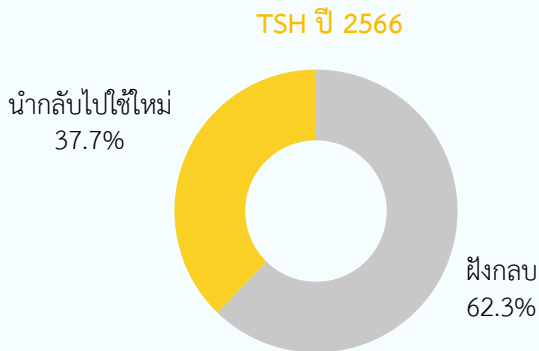

## ข้อมูลการกำจัดขยะอันตราย (หน่วย ton/ปี)

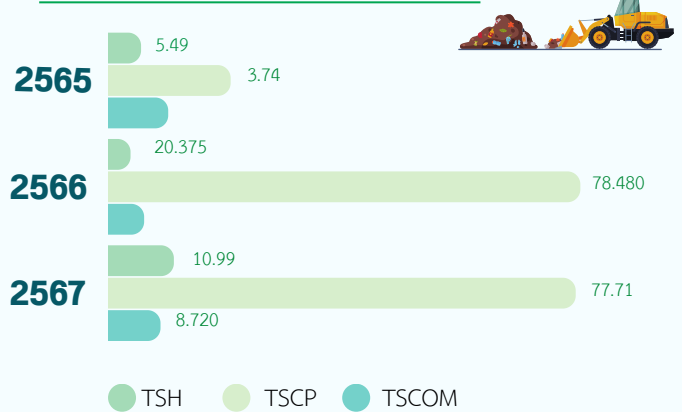

## ข้อมูลการเพิ่มมูลค่าของเสียและนำกลับมาใช้ใหม่ (หน่วย ton/ปี)

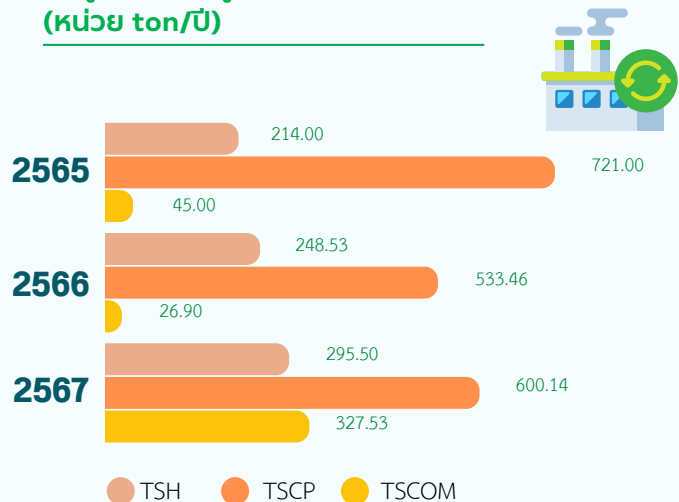



# ถังเปล่าปนเปื้อนสารเคมี New Hazardous Waste Return



ในปัจจุบัน การจัดการของเสียอย่างมีประสิทธิภาพถือเป็นปัจจัยสำคัญที่องค์กรให้ความสำคัญ โดยเฉพาะการบริหารจัดการของเสียอันตรายในกลุ่มที่สามารถนำกลับมาใช้ใหม่ (Recycle & Reuse) เพื่อให้เกิดประสิทธิภาพสูงสุดและลดผลกระทบต่อสิ่งแวดล้อม กลุ่มของเสียที่ต้องได้รับการจัดการอย่างเหมาะสมคือ บรรจุกัมมันต์ปนเปื้อน เช่น ถังบรรจุสารเคมีหรือของเหลวต่างๆ ซึ่งภายหลังจากการใช้งานมักเหลือเป็นถังเปล่าที่มีสารตกค้าง อาจก่อให้เกิดผลกระทบต่อสิ่งแวดล้อมและความปลอดภัยหากไม่ได้รับการกำจัดอย่างถูกต้อง

เราจึงได้นำแนวทาง 4Rs มาประยุกต์ใช้ในการจัดการของเสีย โดยพิจารณาเลือกผู้ดำเนินการที่มีความเชี่ยวชาญในการนำถังบรรจุภัณฑ์เปล่าที่ปนเปื้อนเข้าสู่กระบวนการหมุนเวียนทรัพยากร (Circular Economy) เพื่อให้สามารถนำกลับมาใช้ใหม่ได้อย่างปลอดภัยและมีประสิทธิภาพสูงสุด ทั้งนี้เป็นไปตามแนวทางการพัฒนาอย่างยั่งยืน และช่วยลดผลกระทบต่อสิ่งแวดล้อมในระยะยาว



## ขั้นตอนการดำเนินการ



## วัตถุประสงค์

กลุ่มบริษัทไทยซัมมิท ฮาร์เนส ตระหนักถึงผลกระทบต่อสิ่งแวดล้อมที่เกิดจากกระบวนการกำจัดของเสีย จึงคำนึงถึงการส่งเสริมเศรษฐกิจหมุนเวียนที่จะช่วยลดปริมาณของเสียและขยะอุตสาหกรรมที่ต้องส่งกำจัดและช่วยลดผลกระทบต่อสิ่งแวดล้อมซึ่งมุ่งเน้นการใช้ทรัพยากรอย่างยั่งยืน

ทั้งนี้ในการนำถังเปล่าปนเปื้อนสารเคมีกลับมาใช้ใหม่เราคัดเลือกผู้รับดำเนินการที่ได้มาตรฐานในการจัดการของเสียโดยไม่กระทบต่อสิ่งแวดล้อมและได้รับอนุญาตจากกรมโรงงานอุตสาหกรรมเป็นผู้รับกำจัดของเสียอันตรายประเภท 106

**เป้าหมาย** ลดปริมาณถังเปล่าปนเปื้อนที่ต้องส่งกำจัด 100% ในปี 2568

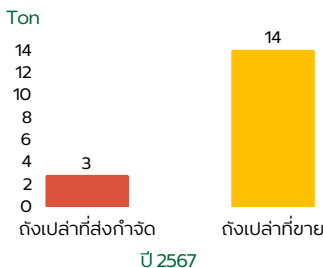
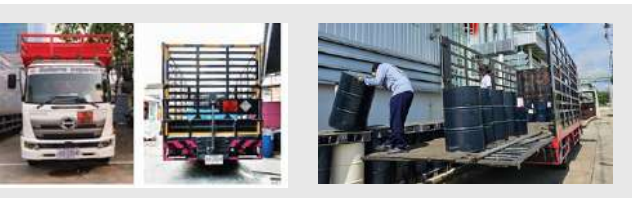

สามารถลดปริมาณการส่งกำจัดได้ **14** ตัน



# โครงการคัดแยกเศษทองแดง

## EXTRUSSION PROCESS



### วัตถุประสงค์

นอกจากเป้าหมายในการลดของเสียในกระบวนการแล้ว เรายังค้นหาวิธีการสร้างมูลค่าเพิ่มให้กับของเสียที่หลีกเลี่ยงไม่ได้ อย่างเช่น ของเสียที่เกิดจากการเปลี่ยนสีสายไฟโดยการสร้างเครื่องคัดแยกหลอดทองแดงออกจากเปลือกสายไฟ

### EXTRUSSION PROCESS

กระบวนการการอัดรีด



**Extruder**

กระบวนการการอัดรีดหลอดทองแดงจากเครื่องอัดรีด



**Job setup**

ผลิตภัณฑ์ที่ได้จากการรีดหลอด



**Waste**

ของเสียที่เกิดขึ้นจากกระบวนการ



**Product**



**Separation**

การแยกเปลือกสายไฟ PVC ออกจากหลอดทองแดง



**PCV**



**Copper**

สร้างมูลค่าเพิ่มจากการจัดการของเสียมากกว่า

**3,041,724** บาท/ปี

สร้างส่วนต่างในการขาย Scrap มากกว่า **27%**





# การใช้ทรัพยากรอย่างยั่งยืน SUSTAINABLE RESOURCES



## การใช้ทรัพยากรให้คุ้มค่าที่สุด Tin Recovery

กลุ่มบริษัทไทยซัมมิท ฮาร์เนส มีความมุ่งมั่นในการดำเนินการใช้ทรัพยากรที่มีอยู่อย่างคุ้มค่า โดยวิธีการนำกลับมาใช้ใหม่ โดยได้ให้ความสำคัญในทุกกระบวนการผลิต จึงได้มีการนำวิธีการ Recovery มาใช้กับ Dipping Process การชุบเทอร์มินอลด้วยดีบุก ซึ่งในกระบวนการจะเกิดของเสียที่เป็นส่วนของตระกรันโลหะที่มีการเจือปน โดยนำเทคโนโลยี Recovery มาใช้ ในการคัดแยกดีบุกที่ปนเปื้อน ทำให้ได้ดีบุกที่มีความบริสุทธิ์ และนำกลับมาใช้เป็นวัตถุดิบในกระบวนการผลิต ลดการสั่งซื้อวัตถุดิบและเป็นการใช้ทรัพยากรที่มีอยู่อย่างคุ้มค่า

## การใช้ทรัพยากรให้คุ้มค่าที่สุด ลดจำนวนสูตรวัตถุดิบยาง EPDM จาก 3 สูตรเหลือ 1 สูตร

ปัจจุบัน ในกระบวนการผลิตชิ้นส่วนที่ใช้ ยาง EPDM (Ethylene Propylene Diene Monomer) มีการใช้สูตรวัตถุดิบที่แตกต่างกันถึง 3 สูตร ส่งผลให้เกิดความซับซ้อนในการจัดการวัตถุดิบและต้นทุนการผลิตที่สูง อีกทั้งอาจก่อให้เกิดของเสียจากกระบวนการผลิตเป็นจำนวนมาก ดังนั้นเพื่อให้เกิดการใช้ทรัพยากรอย่างมีประสิทธิภาพและลดผลกระทบต่อสิ่งแวดล้อม เราจึงมุ่งเน้นการจัดการคุณภาพควบคู่กับการใช้ทรัพยากรได้อย่างคุ้มค่าและมีประสิทธิภาพโดยลดการใช้วัตถุดิบที่เกินความจำเป็น, การลดของเสียจากกระบวนการผลิตและลดการใช้พลังงานให้สอดคล้องกับหลักการ “เศรษฐกิจหมุนเวียน” (Circular Economy) นอกจากนี้ การลดจำนวนสูตรวัตถุดิบยังช่วยเพิ่มประสิทธิภาพในห่วงโซ่อุปทาน ลดต้นทุนการจัดเก็บและการขนส่ง ทำให้กระบวนการผลิตมีความยืดหยุ่น และส่งเสริมการแข่งขันทางธุรกิจอย่างยั่งยืน



# TIN Reuse Project

## Dipping process



### วัตถุประสงค์

กลุ่มบริษัทไทยซัมมิท ฮาร์เนส ยึดมั่นในการดำเนินธุรกิจตามแนวทางเศรษฐกิจหมุนเวียน (Circular Economy) รวมถึงการออกแบบอุปกรณ์และขั้นตอนการรีไซเคิลด้วยตนเอง เพื่อนำของเสียที่เกิดขึ้นในกระบวนการผลิตกลับมาใช้ใหม่อย่างเต็มประสิทธิภาพและคุ้มค่า



NEW TIN



RECYCLE TIN

### เป้าหมายการดำเนินงาน

- 1 ลดปริมาณขยะจากตะกอนดีบุก
- 2 รีไซเคิลดีบุก 80 เปอร์เซ็นต์ของตะกอน

### ตะกอนดีบุก

80% 20%

#### TIN DROSS

ตะกรันดีบุก



#### CASTING

การหล่อตะกรันดีบุก



### ผลการดำเนินงาน

ตั้งแต่เดือนมิถุนายน - ธันวาคม 2024

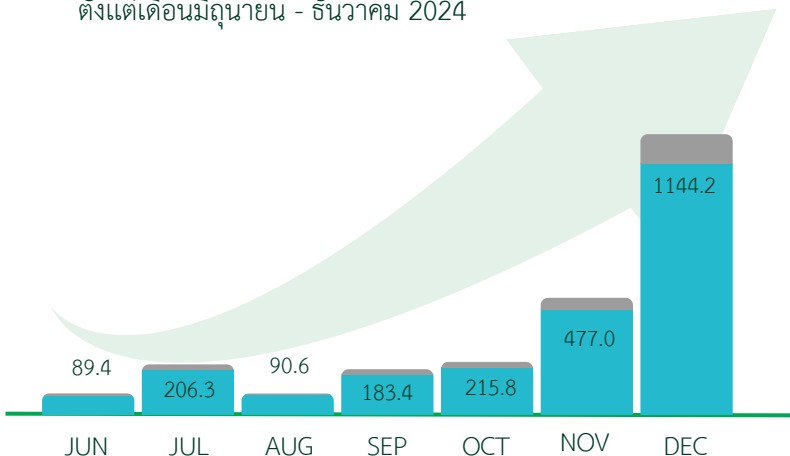

ตะกอนดีบุกที่นำกลับมาใช้ใหม่ได้ถึง

90%

สามารถช่วยลดต้นทุนในการซื้อวัตถุดิบมาใช้ใหม่กว่า

2,536,661 บาท

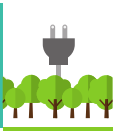

# ลดจำนวนสูตรวัตถุดิบยาง EPDM จาก 3 สูตรเหลือ 1 สูตร

จากผลการสำรวจกระบวนการใช้วัตถุดิบยางในปัจจุบัน พบว่า มีการใช้สูตรยาง 3 สูตร สำหรับการผลิตชิ้นงาน 3 ประเภท โดยแต่ละประเภทใช้สูตรวัตถุดิบที่แตกต่างกัน ส่งผลให้ เกิดของเสียในระหว่างการเปลี่ยนประเภทของชิ้นงาน เนื่องจากต้องเปลี่ยนสูตรวัตถุดิบใหม่ทุกครั้งไม่เพียงเพิ่มปริมาณของเสีย เพื่อให้เกิดการใช้ทรัพยากรอย่างคุ้มค่าและลดความสูญเสีย องค์กรจึงมีแนวคิดในการ ลดจำนวนสูตรวัตถุดิบยางจาก 3 สูตรให้เหลือเพียง 1 สูตร ที่สามารถใช้ผลิตชิ้นงานได้ทั้ง 3 ประเภท ซึ่งจะ ช่วย ลดของเสีย ลดต้นทุนการจัดการวัตถุดิบ ลดเวลาการเปลี่ยนสูตรในการผลิต และเพิ่มประสิทธิภาพการใช้ทรัพยากร

EPDM (1)



EPDM (2)



EPDM (3)



## เป้าหมายของโครงการ

- ลดจำนวนสูตรวัตถุดิบยาง EPDM
- ลดของเสียที่เกิดจากช่วงการเปลี่ยนประเภทของชิ้นงาน

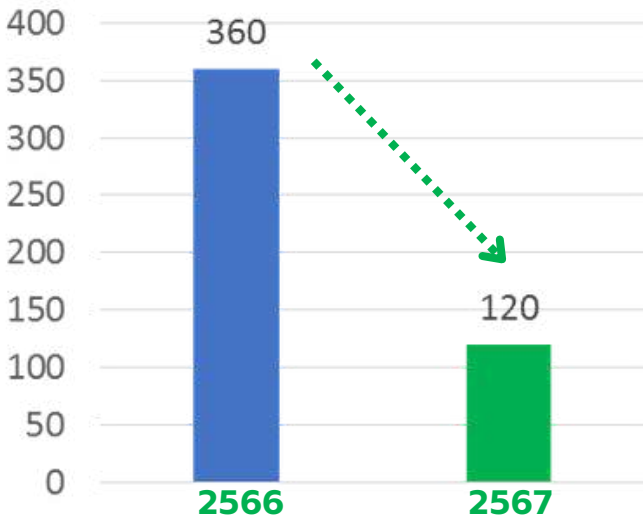

## ผลการดำเนินงาน

ลดสูตรวัตถุดิบยาง EPDM จาก

**3** สูตร → **1** สูตร

ลดของเสียที่เกิดจากช่วงการเปลี่ยนประเภทของชิ้นงานจาก

**360** → **120**  
กิโลกรัม/ปี                      กิโลกรัม/ปี

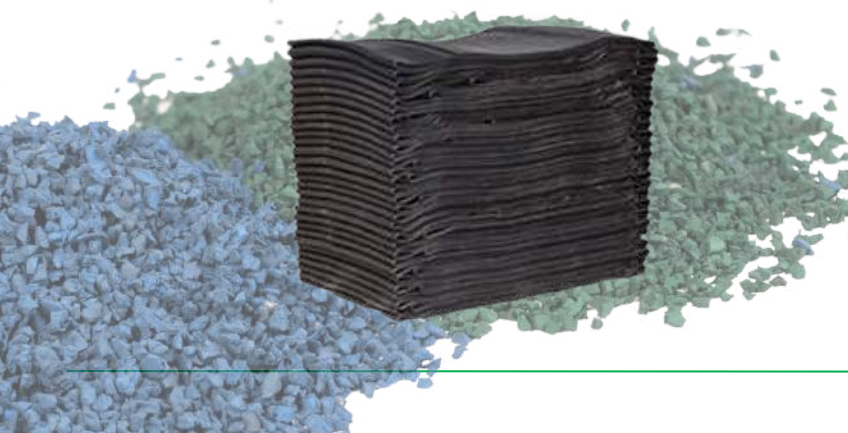



# การใช้ทรัพยากรอย่างยั่งยืน SUSTAINABLE RESOURCES



## การจัดการPackaging material & Waste

กลุ่มบริษัทไทยซัมมิท ฮาร์เนส มีความมุ่งมั่นในการดำเนินการกับของเสียต่างๆเพื่อให้ใช้ทรัพยากรให้เกิดประโยชน์มีประสิทธิภาพสูงสุดและช่วยลดค่าใช้จ่ายต้นทุนการผลิตตลอดจนลดการใช้ทรัพยากรธรรมชาติรวมถึง เป็นแนวทางหนึ่งในการลดผลกระทบต่อสิ่งแวดล้อมโดยการลดการเกิดมลพิษจากการจัดการของเสีย

เราจึงนำหลักการ 4Rs 1Combine มาใช้เพื่อส่งเสริมการใช้ทรัพยากรให้เกิดประโยชน์สูงสุดในระยะยาว ประกอบด้วย ลดการใช้ให้น้อยลงใช้เท่าที่จำเป็น (Reduce) การนำกลับมาใช้ซ้ำ (Reuse) การปรับปรุงเปลี่ยนแปลงแล้วนำกลับมาใช้ใหม่ (Recycle) รวมถึง Returnable package การใช้ภาชนะบรรจุหมุนเวียนแทนการใช้ภาชนะที่ใช้แล้วทิ้งไป (Returnable package) Combine (การรวม QR Code ไว้ใน Sticker ป้ายชี้บ่งของ Supplier เพื่อลดการใช้ sticker)



## แนวทางการจัดการ Packaging material & waste

กลุ่มบริษัท ไทยซัมมิท ฮาร์เนส ตระหนักถึงการให้ทรัพยากรให้เกิดประโยชน์สูงสุดและแก้ไขปัญหาทรัพยากรธรรมชาติที่มีอย่างจำกัดจึงยึดแนวทางการจัดการปัญหาขยะ ประเภท Packaging โดยใช้หลัก 4Rs 1Combine

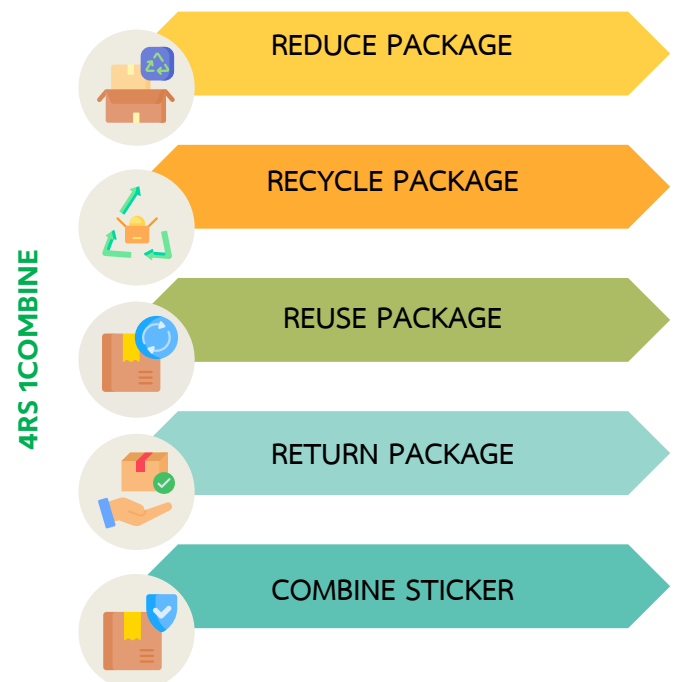



# แนวทางการจัดการ PACKAGING MATERIAL & WASTE



## REDUCE PACKAGE

**1** ปัจจุบันทั่วโลกต่างให้ความสำคัญกับเศรษฐกิจหมุนเวียน (Circular Economy) ทำให้เกิดแนวคิด 4Rs กลุ่มบริษัท ไทยซัมมิท ฮาร์เนส ได้ดำเนินการลดการใช้บรรจุภัณฑ์ที่ไม่จำเป็น เช่น ลดปริมาณสายรัดพลาสติกและกล่องกระดาษให้มากที่สุดเท่าที่เป็นไปได้

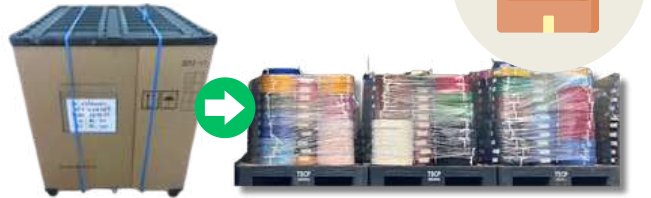

ลดอุปกรณ์การแพ็ค ใช้อุปกรณ์อื่นทดแทน



## RECYCLE PACKAGE

**2** บรรจุภัณฑ์ที่ส่งมาจากบริษัทคู่ค้ามีปริมาณมากขึ้นเรื่อยๆ เช่น พาเลท (One way) เราจึงนำวัสดุเหลือทิ้งกลับมาใช้ใหม่ แทนการสั่งซื้อและเพื่อช่วยรักษโลกโดยการดัดแปลงปรับปรุงให้แข็งแรงเหมาะกับการทำงานและให้ใช้ซ้ำได้หลายๆครั้ง กลายเป็นบรรจุภัณฑ์คืนชีพ ตั้งแต่ปี 2021 สามารถลดต้นทุนสะสม ได้ถึง 12.50 ล้านบาท **ลดขยะได้ 15,000 ชิ้น**



นำเอา packaging (one way) จากบริษัทคู่ค้ามาปรับปรุง เปลี่ยนแปลงแล้วนำมาใช้ใหม่



## REUSE PACKAGE

**3** กลุ่มบริษัทไทยซัมมิท ฮาร์เนสได้พิจารณาการใช้ทรัพยากรให้คุ้มค่าที่สุด โดยนำบรรจุภัณฑ์ที่ใช้หมดแล้ว นำกลับมาใช้ซ้ำในกระบวนการนำส่งสินค้าทำให้ช่วยลดต้นทุนรวมไปถึงปริมาณขยะที่เกิดจากกระบวนการบรรจุผลิตภัณฑ์เช่น Roll กระดาษและพลาสติกกลับมาใช้ในกระบวนการบรรจุสินค้าและผลิตภัณฑ์ใหม่อีกครั้ง ทำให้สามารถลดต้นทุนการบรรจุสินค้าได้ 398,000 บาท และ **ลดปริมาณขยะได้ 1,100,000 ชิ้น**



นำเอา packaging (one way) จากบริษัทคู่ค้ารวมถึงอุปกรณ์การบรรจุสินค้าและผลิตภัณฑ์ เช่น Roll กระดาษและพลาสติก





## RETURNABLE PACKAGE



**4** เราให้ความสนใจที่ในการมีส่วนร่วมในการลดภาวะโลกร้อน ลดขยะที่เป็นบรรจุภัณฑ์ในการส่งมอบให้กับลูกค้า จำนวนน้อยที่สุดและยังสามารถลดต้นทุนให้กับผู้ผลิตและลูกค้า และสอดคล้องกับหลัก 4 Rs เพื่อเพิ่มประสิทธิภาพการใช้ซ้ำอย่างยั่งยืนปัจจุบันเราใช้ระบบนี้ถึง 80% ของลูกค้าทั้งหมดหรือใช้บรรจุภัณฑ์หมุนเวียนทั้งหมดมากกว่า 21,600 ใบ และมีเพิ่มขึ้นเรื่อยๆ ถือเป็นส่วนหนึ่งของบรรจุภัณฑ์ที่ยั่งยืน



## COMBINE STICKER



**5** นอกจากการนำ 4Rs เข้ามาใช้แล้วเรายังมีการ Combine Process โดยได้มีการเจรจากับลูกค้าเพื่อขอให้เพิ่ม QR Code TSH เข้าในสติ๊กเกอร์ซีบิงของบริษัทลูกค้าซึ่ง TSH จะใช้ QR Code ที่เพิ่มในสติ๊กเกอร์ของบริษัทลูกค้าโดยไม่ต้องซ้ำอีกทำให้สามารถ ลด Sticker 519,823 ชิ้น เป็นมูลค่ากว่า 55,000 บาท

THAI SUMMIT HARNESS PUBLIC CO.LTD.

Item: WZ026-20300-00



LOT : 240917 QYT: 1,202.00 MT

Item: WZ026-20300-00

seq : 1/1



WZ026-20300-00

111-05005-00405

LOT : 240917

TSCP

JOB : E240309EX0010

QYT: 1,000 MT



WZ026-20300-00

111-05005-00405

LOT : 240917

TSCP

JOB : E240309EX0010 QYT: 1,000 MT



0004

นำเอา QR Code TSH ไว้ใน ป้ายซีบิงวัตถุบ (Sticker) ของบริษัทลูกค้า



## ปริมาณการนำวัสดุเหลือทิ้งกลับมาใช้ซ้ำ



	ปี 2022	ปี 2023	ปี 2024
ลังกระดาษ	1,177	1,170	1,713
ม้วนพลาสติก	260	1,791	8,306
พาเลทบรรจุ	3,616	3,865	4,680
หนังยาง		76,800	1,015,500
QR Code Sticker			519,823



## จำนวนเงินที่ประหยัดได้จากการนำวัสดุเหลือทิ้งกลับมาใช้ซ้ำ

	ปี 2024
ลังกระดาษ	368,235
ม้วนพลาสติก	180,146
พาเลทบรรจุ	3,744,400
หนังยาง	81,240
QR Code Sticker	55,299



ผลของการมุ่งมั่นที่จะลดของเสีย ลดขยะ จากบรรจุกภัณฑ์เหลือทิ้ง โดยใช้หลัก 4Rs 1Combine ที่ส่งผลต่อสิ่งแวดล้อม ตั้งแต่ปี 2021 จนถึงปัจจุบัน เราสามารถลดขยะโดยการนำบรรจุกภัณฑ์กลับมาใช้ ได้ถึง 1,642,191 ชิ้น คิดเป็นมูลค่า 13,505,447 บาท และเรายังคงดำเนินการต่อไปเรื่อยๆ และหาวิธีการใหม่ๆในการจัดการของเสีย เพื่อไม่ให้เกิดมลพิษในทุกๆด้าน



# ผลิตภัณฑ์ที่เป็นมิตรต่อสิ่งแวดล้อม



ปัจจุบันรูปแบบการดำเนินชีวิตได้เปลี่ยนแปลงไปจากอดีต การเพิ่มขึ้นของจำนวนประชากรโลก ทำให้เกิดการอุปโภค บริโภคสินค้ามากขึ้นตามไปด้วย จึงมีการผลิตผลิตภัณฑ์ใหม่ ออกสู่ตลาด เพื่อตอบสนองความต้องการในอนาคต ทั้งในเรื่องของต้นทุน คุณภาพ ราคา การส่งมอบ และสิ่งที่ทุกคนให้ความสำคัญมากขึ้นคือผลกระทบที่จะเกิดกับการเปลี่ยนแปลงสภาพแวดล้อมจากการใช้ผลิตภัณฑ์และใส่ใจถึงความปลอดภัยของผู้บริโภค

ทางบริษัท ไทยซัมมิท ฮาร์เนส จำกัด (มหาชน) จึงเป็นส่วนหนึ่งในการออกแบบชุดสายไฟแรงดันสูง และชุดสายไฟแรงดันต่ำสำหรับใช้ในอุตสาหกรรมยานยนต์ไฟฟ้าซึ่งผลิตภัณฑ์ของเราจำหน่ายให้กับลูกค้าทั้งในและต่างประเทศเรามุ่งเน้นให้ความสำคัญกับการพัฒนาผลิตภัณฑ์กระบวนการและเทคโนโลยีในการผลิตที่เป็นมิตรต่อสิ่งแวดล้อม

## บริษัท ไทยซัมมิท ฮาร์เนส จำกัด (มหาชน) ร่วมเป็นส่วนหนึ่งในการพัฒนาชิ้นส่วนสำหรับยานยนต์แห่งอนาคต

โลกกำลังให้ความสนใจกับยานยนต์พลังงานไฟฟ้ามากขึ้น ซึ่งแสดงถึง เทรนด์ใหม่ของการใช้พลังงานสะอาดแนวโน้มที่เกิดจากการใช้พลังงานไฟฟ้ามีศักยภาพที่จะนำไปสู่การเปลี่ยนแปลงในอุตสาหกรรมยานยนต์ได้ โดยชุดสายไฟถือเป็นเส้นเลือดหล่อเลี้ยงในยานยนต์ไฟฟ้าที่จะทำให้สามารถขับเคลื่อนและควบคุมระบบต่างๆได้ดีที่สุด ดังนั้นการผลิตชุดสายไฟจึงต้องมีการควบคุมคุณภาพในทุกขั้นตอนตั้งแต่การออกแบบกระบวนการทำให้เกิดผลิตภัณฑ์เพื่อให้เกิดการนำกระแสไฟฟ้าที่สมบูรณ์นำไปสู่การใช้พลังงานอย่างมีประสิทธิภาพสูงสุด บริษัท ไทยซัมมิท ฮาร์เนส จำกัด (มหาชน) ได้รวบรวมเทคโนโลยีสำหรับผลิตชุดสายไฟโดยใช้สิ่งที่เราได้เรียนรู้จากการพัฒนารถยนต์และประสบการณ์การผลิต มากกว่า 30 ปี เพื่อเป็นส่วนหนึ่งในการผลิตชิ้นส่วนสำคัญในยานยนต์ไฟฟ้าทั้งในปัจจุบันและอนาคต



ในปัจจุบันวัตถุดิบทางเลือกสำหรับการพัฒนาผลิตภัณฑ์ ที่สามารถตอบสนองความต้องการของผู้ผลิต และ ผู้บริโภคที่ให้ความสำคัญในด้านความเป็นมิตรต่อผู้บริโภคและสิ่งแวดล้อม



บริษัท ไทยซัมมิท เคเบิล แอนด์ พาร์ท จำกัด ของเราเป็นผู้ผลิต สายไฟ ท่อร้อยสายไฟ และ เทปพันสายไฟ สำหรับใช้ในอุตสาหกรรมยานยนต์ ซึ่งผลิตภัณฑ์ของเราจำหน่ายให้กับลูกค้า ทั้งใน และ ต่างประเทศ เรามุ่งเน้นให้ความสำคัญกับการพัฒนาผลิตภัณฑ์ให้ทันตามความต้องการในปัจจุบันอยู่เสมอ และ ควบคุมสารต้องห้ามในผลิตภัณฑ์ที่ส่งผลกระทบต่อผู้บริโภคและสิ่งแวดล้อม เช่น RoHS3, SOC, ELV, SVHC, REACH ทั้งนี้ทางบริษัทฯ ได้มีการพัฒนาผลิตภัณฑ์ในส่วนของฉนวนหุ้มสายไฟ PVC ซึ่งเป็นจุดที่มีการปล่อย

สารประกอบของธาตุดูดรีน ซึ่งเมื่อถูกเพลิงไหม้จะปล่อยก๊าซไฮโดรเจนคลอไรด์ (HCl) หรือกรดเกลือออกมาให้เป็นวัสดุที่ปราศจากฮาโลเจน

โดยได้พัฒนาสายไฟแบบฉนวนสายไฟแบบเชื่อมขวาง (Cross-linked Polyolefin halogen free flame retardant ) หรือเรียกอีกอย่างว่า XLPO-HFFR ซึ่งให้คุณสมบัติที่ดียิ่งขึ้นเช่น สามารถทนอุณหภูมิได้ตั้งแต่ -40 ถึง 150 องศาเซลเซียส วัสดุ XLPO-HFFR มีคุณสมบัติทนไฟ เกิดควันต่ำ และ ปราศจากฮาโลเจนและเป็นไปตามมาตรฐานความปลอดภัยที่เฉพาะเจาะจงต่อสิ่งแวดล้อมมีคุณสมบัติหน่วงการติดไฟที่ดีจึงมักใช้ในโอกาสที่มีความต้องการสูงด้านความปลอดภัยและการปกป้องสิ่งแวดล้อม เช่น สายไฟภายในอาคาร ระบบขนส่งทางราง สายไฟภายในรถยนต์ และอาคารสาธารณะ โดยเหมาะเป็นพิเศษสำหรับสภาพแวดล้อมที่ต้องการลดปริมาณควันและก๊าซพิษที่ปล่อยออกมาในระหว่างการเผาไหม้ สิ่งแวดล้อม นี้จึงเป็นสาเหตุสำคัญที่การพัฒนาผลิตภัณฑ์ใหม่ของเรา มุ่งพัฒนาไปที่ผลิตภัณฑ์ สายไฟปราศจากฮาโลเจน เพื่อมีส่วนช่วยในการรับผิดชอบต่อสิ่งแวดล้อมและเพื่อนมนุษย์

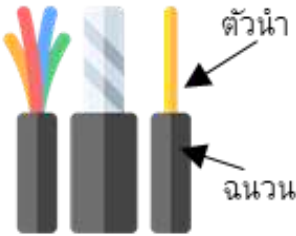

FRAME RETARDANT



HALOGEN FREE



LOW SMOKE EMISSION

## แผนการพัฒนาผลิตภัณฑ์ที่เป็นมิตรต่อสิ่งแวดล้อมอย่างยั่งยืน





# GREEN CULTURE วัฒนธรรมสีเขียว



บริษัท ไทยซัมมิท ฮาร์เนส จำกัด (มหาชน) มีการดำเนินธุรกิจที่เป็นมิตรกับชุมชนและสิ่งแวดล้อมเพื่อมุ่งสู่การพัฒนาที่ยั่งยืนบนพื้นฐานสำคัญของ 2 เสาหลักคือ การปรับปรุงอย่างต่อเนื่อง (CONTINUOUS IMPROVEMENT) และการพัฒนาอย่างยั่งยืน (SUSTAINABLE DEVELOPMENT) ซึ่งสอดคล้องกับค่านิยมขององค์กร



อุตสาหกรรมสีเขียว คือ อุตสาหกรรมที่มุ่งเน้นการพัฒนาธุรกิจอุตสาหกรรมอย่างยั่งยืน โดยมีเป้าหมายลดผลกระทบต่อ การเปลี่ยนแปลงสภาพภูมิอากาศและสิ่งแวดล้อม รวมถึงการใช้ทรัพยากรอย่างมีประสิทธิภาพเพื่อสนับสนุนการผลิตและการบริโภคที่ยั่งยืน โดยยึดมั่นในการประกอบกิจการด้วยความรับผิดชอบต่อสังคมตลอดห่วงโซ่อุปทาน

รางวัลอุตสาหกรรมสีเขียว ระดับที่ 4 วัฒนธรรมสีเขียว (GREEN CULTURE) คือ การที่ทุกคนในองค์กรมีจิตสำนึกร่วมกันในการสงวนและรักษาไว้ซึ่งสิ่งแวดล้อมที่ดีและให้ความร่วมมือร่วมใจในทุกด้านของการประกอบกิจการให้เป็นมิตรกับสิ่งแวดล้อมและดำเนินการต่างๆ จนกลายเป็นส่วนหนึ่งของวัฒนธรรมองค์กร

## CSR-DIW Continuous 2024

บริษัท ไทยซัมมิท ฮาร์เนส จำกัด (มหาชน) ได้ให้ความสำคัญกับกิจกรรมเพื่อสังคมและสิ่งแวดล้อม โดยเป็นกิจกรรมที่บริษัทฯ จัดขึ้นภายใต้แนวคิดในการสร้างความรับผิดชอบต่อสังคมและสิ่งแวดล้อมอย่างยั่งยืนโดยบริษัทฯ ได้มีการจัดกิจกรรมเพื่อสังคมและสิ่งแวดล้อมขึ้นทั้งภายในและภายนอกอย่างต่อเนื่อง เพื่อสร้างความรับผิดชอบต่อสังคม สิ่งแวดล้อม รวมถึงสร้างความสามัคคีและการมีส่วนร่วมของพนักงานกับชุมชน



ในปี 2024 บริษัทฯ ได้ทำกิจกรรมสานเสวนาร่วมกับชุมชนและคณะครูโรงเรียนวัดแหลมฉบัง ถึงความต้องการและคาดหวังให้บริษัทฯ สนับสนุนการปรับปรุงอาคารเรียนไม้ 2 ชั้น ซึ่งเป็นอาคารเก่าเป็นอาคารไม้ที่ชำรุด บริษัทฯ ได้สนับสนุนอุปกรณ์บอร์ด พัดลมติดผนัง และอุปกรณ์ป้องกันอัคคีภัยให้แก่ทางโรงเรียน ซึ่งถือเป็นกิจกรรมการสนับสนุนอุปกรณ์ที่ใช้ในการเรียนการสอน เพิ่มความสามัคคีสร้างความตระหนักถึงความรับผิดชอบต่อสังคมและการมีส่วนร่วมจากภายในสู่ภายนอกองค์กรโดยการพัฒนาชุมชนอย่างยั่งยืน



ในการดำเนินธุรกิจของ กลุ่มบริษัท ไทยซัมมิท ฮาร์เนส ที่ผ่านมาทางบริษัทฯ ไม่มีข้อร้องเรียนจากชุมชนหรือบริษัทข้างเคียงด้านการจัดการด้านสิ่งแวดล้อมของบริษัท โดยทางบริษัทฯ จะดำเนินการสอบถามเรื่องข้อร้องเรียนจากการดำเนินงานของกลุ่มบริษัท ไทยซัมมิท ฮาร์เนส ไปยังหน่วยงาน 3 หน่วยงาน ได้แก่

<p>การนิคมอุตสาหกรรม</p> 	<p>เทศบาลแหลมฉบัง</p> 	<p>สำนักงานอุตสาหกรรม จังหวัด</p> 
--	---	---



ทางกลุ่มบริษัท ไทยซัมมิท ฮาร์เนส ยังคงดูแลและควบคุมมลภาวะที่มีความเสี่ยงจะสร้างผลกระทบต่อสิ่งแวดล้อมอย่างต่อเนื่อง

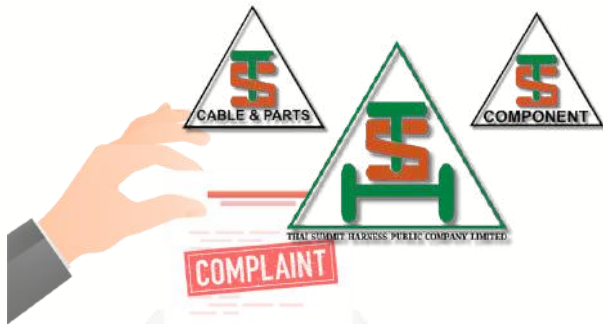

### ช่องทางการรับข้อร้องเรียน / ข้อเสนอแนะ

กลุ่มบริษัท ไทยซัมมิท ฮาร์เนส กำหนดช่องทางการร้องเรียนด้านสิ่งแวดล้อมหลากหลายช่องทางและกำหนดให้มีหน่วยงานรับผิดชอบ ตรวจสอบและจัดการข้อร้องเรียน ตลอดจนสื่อสารผลการจัดการข้อร้องเรียนกลับไปยังผู้ร้องเรียนหรือ ผู้มีส่วนได้เสียที่เกี่ยวข้อง



แบบฟอร์มบันทึกข้อร้องเรียนของบริษัทฯ  
หนังสือแจ้งข้อร้องเรียนจากหน่วยงานราชการ



โทรศัพท์  
+66 (038) 490-760 ต่อ 2025



E-Mail : SHETSH

### ข้อร้องเรียนจากชุมชนหรือบริษัทข้างเคียง



ข้อร้องเรียนจากชุมชนหรือ  
บริษัทข้างเคียง

**0**

ความพึงพอใจของพนักงานกิจกรรมด้าน  
ความปลอดภัย

**เป้าหมาย** มากกว่าหรือเท่ากับร้อยละ 87



**87.01**  
%





# มิติด้านสังคม

## Social Performance





# นโยบายด้านแรงงานและสิทธิมนุษยชน

## Labor and Human Rights Policy (ต่อ)

กลุ่มบริษัท ไทยซัมมิท ฮาร์เนส (TSHG) ดำเนินธุรกิจผลิตชุดสายไฟรถยนต์ และรถจักรยานยนต์ ซึ่งมีบริษัทฯ ในเครือประกอบด้วย บริษัท ไทยซัมมิท ฮาร์เนส จำกัด (มหาชน) บริษัท ไทยซัมมิท เคเบิล แอนด์ พาร์ท จำกัด และบริษัท ไทยซัมมิท คอมโพเนนท์ จำกัด บริษัทฯ มีความมุ่งมั่นในการบริหารงานด้านแรงงานและสิทธิมนุษยชน ซึ่งเป็นสิ่งสำคัญในการขับเคลื่อนธุรกิจขององค์กร เราถือว่าบุคลากรทุกคนเป็นทรัพย์สินที่มีค่าสูงสุดขององค์กร บริษัทฯ มีนโยบายที่จัดให้มีสภาพการจ้างงานที่ยุติธรรมและมีโอกาสก้าวหน้าในบริษัทอย่างเป็นธรรม เคารพซึ่งกันและกัน และจะปฏิบัติต่อบุคลากรทุกคนด้วยความเสมอภาคกันโดยไม่แบ่งแยก และไม่เลือกปฏิบัติกับบุคลากรและผู้สมัครงานทุกคน บริษัทฯ มุ่งมั่นในการยกระดับศักยภาพของบุคลากรให้สามารถตอบสนองต่อการดำเนินธุรกิจได้ในทุกการเปลี่ยนแปลง รวมถึงการสร้างคุณภาพชีวิต ทั้งชีวิตการทำงาน และการใช้ชีวิตส่วนตัวของบุคลากร ให้สามารถดำรงชีวิตได้อย่างมีความสุข บริษัทฯ จึงขอยกเลิกประกาศที่ TSHG015/2567 เรื่อง นโยบายด้านการบริหารงานทรัพยากรมนุษย์และความรับผิดชอบต่อสังคม และยกเลิกประกาศที่ TSHG015/2566 เรื่อง นโยบายสิทธิมนุษยชน กลุ่มบริษัท ไทยซัมมิท ฮาร์เนส และให้บังคับใช้ประกาศฉบับนี้แทน โดยกำหนดนโยบายและแนวปฏิบัติดังนี้

### ด้านแรงงาน

- บริษัทฯ จะบริหารทรัพยากรบุคคลให้สอดคล้องและสนับสนุนนโยบาย, เป้าหมายทางธุรกิจ และกลยุทธ์ของบริษัทฯ
- บริษัทฯ จะจัดวางระบบและกระบวนการบริหารทรัพยากรบุคคลให้มีความชัดเจน โปร่งใส ยุติธรรม และเป็นไปในแนวทางเดียวกัน
- บริษัทฯ กำหนดให้ผู้บริหารทุกคนมีหน้าที่ในการบริหารทรัพยากรบุคคลภายในหน่วยงานของตน ตามระบบและแนวทางการบริหารทรัพยากรบุคคลของบริษัทฯ
- บริษัทฯ กำหนดให้ พนักงานมีหน้าที่ต้องปฏิบัติงานด้วยความสามารถ มีความรับผิดชอบ มุ่งมั่น ทุ่มเทให้เกิดผลสำเร็จของงาน โดยยึดถือระเบียบปฏิบัติเกี่ยวกับจริยธรรมทางธุรกิจ (Code of Business Ethics), นโยบายจรรยาบรรณทางธุรกิจ (Code of Conduct), ค่านิยมของบริษัทฯ (Core Value) และระเบียบข้อบังคับในการทำงานของบริษัทฯ
- บริษัทฯ ยึดถือระบบคุณธรรม (Merit System) ที่พิจารณาถึงความรู้ และ ความสามารถของพนักงานเป็นสำคัญ ดังนั้น ความก้าวหน้าในสายอาชีพ ผลตอบแทน และ แรงจูงใจต่างๆ จะขึ้นอยู่กับคุณภาพและผลสำเร็จของงาน รวมทั้งความรู้ ความสามารถ, ทักษะ และ ศักยภาพของพนักงานที่สอดคล้องกับความต้องการของบริษัทฯ
- บริษัทฯ จะจ้างและบรรจุพนักงานตามความจำเป็นและความเหมาะสมของงาน โดยพนักงานที่จะได้รับการจ้างและบรรจุต้องมีคุณสมบัติ ประสบการณ์ และความสามารถ ที่เหมาะสมกับตำแหน่งงาน และมีคุณสมบัติตามระเบียบข้อบังคับของบริษัทฯ กรณีที่มีตำแหน่งงานว่าง บริษัทฯ จะให้โอกาส และ พิจารณาคัดเลือกพนักงานภายในบริษัทฯ ให้ดำรงตำแหน่งที่ว่างนั้นเสียก่อน หากไม่สามารถสรรหาพนักงานจากภายในบริษัทฯ ได้แล้ว จึงจะดำเนินการสรรหาและจ้างบรรจุบุคคลจากภายนอกบริษัทฯ

- บริษัทฯ จะพิจารณาค่าจ้าง ค่าตอบแทนแก่พนักงาน โดยยึดถือการจ่ายค่าแรงขั้นต่ำตามกฎหมายกำหนดเป็นพื้นฐาน และพิจารณาถึงหน้าที่และความรับผิดชอบของตำแหน่งงานนั้นเป็นสำคัญ ประกอบกับสภาวะทางเศรษฐกิจ สภาวะการครองชีพ อัตราค่าจ้างแรงงานในตลาดขณะนั้น และใกล้เคียงกับบริษัทอื่นอันมีลักษณะทางธุรกิจที่คล้ายคลึงกัน
- บริษัทฯ จะส่งเสริมการพัฒนาทรัพยากรบุคคล เพื่อให้พนักงานมีความรู้ความสามารถและประสิทธิภาพต่อการทำงานในหน้าที่ ความรับผิดชอบอย่างต่อเนื่อง ผู้บังคับบัญชามีหน้าที่ร่วมกับฝ่ายทรัพยากรบุคคลฯ ในการวางแผนประเมิน ติดตามผลและให้ข้อมูลป้อนกลับ พนักงานต้องมุ่งมั่นที่จะแสวงหาความรู้ และพัฒนาตนเองอย่างสม่ำเสมอทั้งงานในหน้าที่รับผิดชอบและงานในส่วนอื่นของบริษัทฯ
- บริษัทฯ จะส่งเสริมให้พนักงานมีคุณภาพชีวิตในการทำงานมีความปลอดภัย และอาชีวอนามัยที่ดี
- บริษัทฯ จะส่งเสริมและสร้างไว้ซึ่งความเข้าใจอันดีระหว่างพนักงานกับฝ่ายบริหารและระหว่างพนักงานด้วยกันเอง ตลอดจนจะสนใจรับฟังความคิดเห็นและข้อเดือดร้อนของพนักงานที่บริษัทฯ ได้รับทราบและจะพิจารณาความคิดเห็นและข้อร้องทุกข์ของพนักงานโดยฉับพลัน

### ด้านแรงงานเด็ก

บริษัทฯ จะปฏิบัติตามกฎหมายว่าด้วยอายุขั้นต่ำในการจ้างงาน และจะไม่ให้แรงงานผู้เยาว์ทำงานที่เป็นอันตรายต่อสุขภาพและพัฒนาการ รวมถึงงานที่ส่งผลกระทบต่อการศึกษาภาคบังคับ





# นโยบายด้านแรงงานและสิทธิมนุษยชน

## Labor and Human Rights Policy (ต่อ)

### ด้านแรงงานบังคับ

บริษัทฯ จะไม่กระทำหรือสนับสนุนให้มีการใช้แรงงานบังคับในทุกรูปแบบ และจะไม่เรียกเก็บเงินหรือยึดเอกสารประจำตัวใดๆ ของบุคลากรเว้นแต่เป็นการดำเนินการที่ไม่ขัดต่อกฎหมาย

### ด้านการไม่เลือกปฏิบัติ

บริษัทฯ จะเคารพในความแตกต่างและปฏิบัติต่อบุคลากรอย่างเท่าเทียมกัน โดยไม่เอื้อประโยชน์หรือสิทธิของบุคลากรอย่างไม่เป็นธรรม อันมีสาเหตุมาจากเชื้อชาติ สัญชาติ สีผิว ต้นตระกูล ศาสนา สถานะทางสังคม เพศ รสนิยมทางเพศ อายุ ความพิการหรือทุพพลภาพ แนวคิดทางการเมือง ตลอดจนสถานภาพสมรส

### ด้านการล่วงละเมิดทางเพศ

บริษัทฯ จะกำหนดมาตรการเพื่อป้องกันการล่วงละเมิดทางเพศ ซึ่งอาจแสดงออกด้วยคำพูด, ท่าทาง หรือการสัมผัสทางกาย โดยการกระทำดังกล่าวอาจก่อให้เกิดความเดือดร้อน, ความรำคาญ หรือสร้างสภาพแวดล้อมในการทำงานที่บั่นทอนกำลังใจ รวมถึงรบกวนการปฏิบัติงานของบุคลากรโดยไม่มีเหตุผล

พฤติกรรมดังกล่าวครอบคลุมถึงการล่วงละเมิดทางวาจา, การก่อกวนทางเพศ และการล่วงละเมิดทางกาย ไม่ว่าจะด้วยวาจาหรือร่างกายก็ตาม บุคคลทุกคนมีหน้าที่ต้องดูแลความปลอดภัยของตนเองให้ปลอดภัยจากการกระทำใดๆ ที่เป็นการคุกคามทางเพศ

หากบุคคลใดเชื่อว่าตนเองกำลังถูกคุกคาม ไม่ว่าจะในรูปแบบใดก็ตาม หรือมีเหตุการณ์ที่เกิดขึ้นจริง ควรแจ้งฝ่ายบริหารจัดการที่อยู่สูงขึ้นไป หรือผู้แทนส่วนสนับสนุนบริหารทรัพยากรมนุษย์ ตามความสะดวกในทันที เพื่อให้สามารถดำเนินการสอบสวนและดำเนินการตามความเหมาะสมต่อไป ทั้งนี้ บริษัทฯ จะปกป้องบุคลากรให้ปลอดภัยจากผลกระทบอื่นๆ อันเกิดจากการรายงานเหตุการณ์ดังกล่าวด้วยเจตนาที่ดี

### ด้านชั่วโมงการทำงาน

บริษัทฯ กำหนดชั่วโมงการทำงานปกติไม่เกินที่กฎหมายกำหนด และจะดูแลให้ชั่วโมงการทำงานล่วงเวลาเป็นไปตามที่กฎหมายกำหนด

### ด้านวินัยและการลงโทษ

บริษัทฯ จะไม่ใช้วิธีการลงโทษทางวาจาที่ไม่เหมาะสม และไม่ลงโทษทางร่างกาย รวมทั้งจะไม่บังคับ ชูเข็ม หรือทำร้ายร่างกายบุคลากร

### ด้านความสัมพันธ์แรงงาน เสรีภาพในการสมาคม และการรวมเจรจาต่อรอง

บุคลากรทุกคนมีอิสระในการใช้เวลาของตนเองในช่วงเวลาพักหรือนอกเวลาทำงานได้อย่างเสรี อย่างไรก็ตาม การประพฤติปฏิบัติของบุคลากรต้องคำนึงถึงผลกระทบต่อบริษัทฯ และสังคมโดยรวม บริษัทฯ เคารพสิทธิของบุคลากรทุกคนในการก่อตั้งและเข้าร่วมกิจกรรมของกลุ่มบุคลากร รวมทั้งเคารพสิทธิในการเจรจาต่อรองภายใต้กรอบของกฎหมาย บริษัทฯ ขอรับรองว่าผู้แทนของบุคลากรที่ได้รับการสรรหาและคัดเลือกอย่างถูกต้องตามกฎหมายจากบุคลากรทุกระดับ จะได้รับการอำนวยความสะดวกและได้รับการปฏิบัติอย่างเท่าเทียมกับบุคลากรคนอื่นๆ

### ด้านความปลอดภัย อาชีวอนามัย สิ่งแวดล้อม และสิ่งอำนวยความสะดวก

บริษัทฯ จะดำเนินการส่งเสริม สนับสนุน คงไว้ และปรับปรุงอย่างต่อเนื่อง เพื่อให้เกิดสภาพแวดล้อมในการทำงานที่ปลอดภัย ป้องกันมิให้เกิดผลกระทบต่อสุขภาพอนามัยของบุคลากรและผู้ที่เกี่ยวข้อง รวมทั้งมุ่งเน้นการดูแลพนักงาน ป้องกัน และลดผลกระทบด้านสิ่งแวดล้อมที่เกิดจากกิจกรรมของบริษัทฯ และผู้ที่เกี่ยวข้อง โดยปฏิบัติให้สอดคล้องตามกฎหมาย

### ด้านการคุ้มครองแรงงานหญิงตั้งครรภ์

บริษัทฯ จะจัดให้บุคลากรหญิงที่มีครรภ์ทำงานในสภาพแวดล้อมที่ปลอดภัย ในช่วงเวลาที่เหมาะสม และไม่เป็นอันตรายต่อการตั้งครรภ์หรือบุตรในครรภ์ ทั้งนี้ บริษัทฯ ไม่มีนโยบายเลิกจ้าง ลดตำแหน่ง หรือลดสิทธิประโยชน์ของลูกจ้างหญิงอันเนื่องมาจากการตั้งครรภ์

### ด้านการร้องเรียน

บุคลากรของบริษัทฯ จะร่วมกันสอดส่องดูแลการปฏิบัติตามหลักการกำกับดูแลกิจการที่ดี ตามมาตรฐานทางจริยธรรมและจรรยาบรรณ โดยสนับสนุนให้มีการสอบถามในกรณีที่มีข้อสงสัยหรือข้อข้องใจเกี่ยวกับมาตรฐานทางจริยธรรมและจรรยาบรรณ รวมทั้งเปิดโอกาสให้บุคลากรทุกคนสามารถร้องเรียนเมื่อพบพฤติกรรมที่ไม่เหมาะสมหรือขัดต่อมาตรฐานทางจริยธรรมและจรรยาบรรณ หรือสามารถสอบถามข้อข้องใจได้ที่ฝ่ายบริหารจัดการที่อยู่สูงขึ้นไป หรือส่วนทรัพยากรมนุษย์ และธุรการ บริษัทฯ ให้คำมั่นสัญญาว่าจะรับฟังทุกข้อร้องเรียนอย่างเสมอภาค โปร่งใส และเอาใจใส่ รวมทั้งให้ความเป็นธรรมแก่ทุกฝ่าย โดยกำหนดระยะเวลาสอบสวนอย่างเหมาะสม ทั้งนี้ ชื่อผู้ร้องเรียนจะถูกเก็บเป็นความลับ และผู้ร้องเรียนจะได้รับความคุ้มครองจากการถูกกลั่นแกล้ง ทั้งในระหว่างสอบสวนและภายหลังการสอบสวน



# นโยบายด้านแรงงานและสิทธิมนุษยชน

## Labor and Human Rights Policy (ต่อ)

### ด้านข้อประพฤติปฏิบัติต่อบริษัท

บุคลากรทุกระดับต้องปฏิบัติหน้าที่ด้วยความรับผิดชอบ ถือประโยชน์ของบริษัทฯ เป็นสำคัญ ด้วยความซื่อสัตย์สุจริตและเที่ยงธรรม หลีกเลี่ยงการกระทำใดๆ ที่อาจเป็นข้อครหาในเรื่องความซื่อสัตย์สุจริตและเที่ยงธรรม และรักษาความลับของบริษัทฯ โดยต้องดูแลและระมัดระวังมิให้เอกสารหรือข่าวสารอันเป็นความลับของบริษัทฯ และของบริษัทฯ คู่ค้า รั่วไหลหรือตกไปถึงผู้ที่ไม่เกี่ยวข้อง เช่น การนำภาพนิ่งหรือภาพเคลื่อนไหวเกี่ยวกับพื้นที่การผลิต กระบวนการผลิต เอกสารทางการค้า สิทธิพิเศษจากบริษัทฯ คู่ค้าที่มอบให้กับพนักงานของบริษัทฯ เป็นต้น โดยเฉพาะการเผยแพร่ข้อมูลสู่สังคมออนไลน์ อันอาจเป็นเหตุให้เกิดความเสียหายแก่บริษัทฯ รวมทั้งไม่ให้เอกสารหรือข่าวสารของบริษัทฯ หรือของบริษัทฯ คู่ค้าที่ไม่พึงเปิดเผยแก่บุคคลภายนอก เว้นแต่ได้รับอนุญาตเผยแพร่จากผู้มีอำนาจตัดสินใจก่อนทุกครั้ง

### ด้านข้อปฏิบัติต่อบริษัทเกี่ยวกับความลับทางการค้า

บุคลากรทุกระดับจะต้องไม่ประกอบธุรกิจ เป็นหุ้นส่วน ผู้ถือหุ้น คู่สัญญา หรือเป็นลูกจ้างของสถานประกอบการที่ประกอบธุรกิจประเภทเดียวกันกับบริษัทฯ หรือประกอบธุรกิจประเภทคล้ายกัน รวมทั้งจะไม่กระทำการใดๆ อันเป็นการแข่งขันกับธุรกิจของบริษัทฯ ไม่ว่าจะทางตรงหรือทางอ้อม ไม่ว่าจะอาศัยข้อมูลการค้าอันเป็นความลับทางการค้าหรือไม่ก็ตาม และไม่ว่าจะเป็นการชั่วคราวหรือถาวร หรือในวันหยุด หรือนอกเวลาทำงาน ตลอดจนไม่กระทำการหรือช่วยเหลือ หรือยินยอมให้บุคคลใดกระทำการดังกล่าวตลอดระยะเวลาของการจ้างงาน และภายในกำหนดระยะเวลา 2 ปี นับตั้งแต่วันที่การจ้างงานสิ้นสุด ไม่ว่าจะด้วยเหตุผลใด โดยบริษัทฯ จะพิจารณาเรียกชดเชยความเสียหายที่เกิดขึ้นตามที่เห็นสมควร



### ด้านข้อประพฤติปฏิบัติเกี่ยวกับผลประโยชน์ที่ขัดกัน

- นโยบายเกี่ยวกับผลประโยชน์ที่ขัดกันตั้งอยู่บนพื้นฐานว่า การตัดสินใจใดๆ ของบุคลากรทุกระดับในการดำเนินกิจกรรมทางธุรกิจจะต้องทำเพื่อผลประโยชน์สูงสุดของบริษัทฯ เท่านั้น การตัดสินใจดังกล่าวจะต้องปราศจากอิทธิพลทั้งทางตรงและทางอ้อม จากความต้องการส่วนตัว, ครอบครัว หรือบุคคลผู้ใกล้ชิด ซึ่งอาจส่งผลกระทบต่อ การตัดสินใจว่าอะไรเป็นผลประโยชน์สูงสุดของบริษัทฯ โดยเฉพาะสำหรับบุคลากรทุกคน จะต้องปฏิบัติงานเต็มเวลาให้กับ TSHG อย่างสุดกำลังความสามารถ และไม่ควรมีผลประโยชน์ทางธุรกิจอื่นใดภายนอกบริษัทฯ อันจะเป็นการเบียดบังเวลาหรือเบียดบังการทุ่มเทเอาใจใส่ในหน้าที่ความรับผิดชอบที่มีต่อ TSHG และอาจก่อให้เกิดความเสียหายแก่บริษัทฯ
- ผลประโยชน์ที่ขัดกันจะเกิดขึ้นในกรณีที่บุคลากรทุกระดับมีผลประโยชน์ส่วนตัว หรือของครอบครัว หรือบุคคลผู้ใกล้ชิด ไม่ว่าจะเป็นด้านการเงิน การลงทุน หรือด้านอื่นใดก็ตาม ในกิจการที่ได้รับผลประโยชน์จากการตัดสินใจของบุคคลผู้นั้นในการปฏิบัติงานตามหน้าที่ให้กับบริษัทฯ หรือจากการได้รับรู้ข้อมูลการค้าดำเนินงานหรือแผนการในอนาคตของบริษัทฯ ถือเป็นหน้าที่ของบุคลากรทุกระดับที่จะต้องหลีกเลี่ยงการมีส่วนเกี่ยวข้องทางการเงิน และ/หรือความสัมพันธ์กับบุคคลภายนอกอื่นๆ ซึ่งอาจทำให้บริษัทฯ เสียผลประโยชน์ หรือก่อให้เกิดความขัดแย้งในด้านความภักดีหรือผลประโยชน์ หรือขัดขวางการปฏิบัติงานอย่างมีประสิทธิภาพ บุคลากรต้องทบทวนและตระหนักถึงนโยบายเกี่ยวกับผลประโยชน์ที่ขัดกันของบริษัทฯ และทุกคนต้องแจ้งเรื่องพร้อมรายละเอียดที่เกี่ยวข้อง ซึ่งอาจก่อให้เกิดผลประโยชน์ที่ขัดกัน ให้กับฝ่ายตรวจสอบได้รับทราบทันทีเมื่อเหตุการณ์นั้นเกิดขึ้น เพื่อให้ฝ่ายตรวจสอบสามารถรวบรวมข้อมูลและนำเสนอต่อผู้มีอำนาจตัดสินใจ รวมถึงแจ้งจุดยืนของบริษัทฯ ให้ผู้นั้นและผู้บังคับบัญชาทราบต่อไป
- บุคลากรทุกระดับ, บุคคลในครอบครัว และบุคคลใกล้ชิด จะต้องไม่รับและไม่มอบทรัพย์สินหรือประโยชน์อื่นใดทั้งสิ้น ไม่ว่าจะอยู่ในรูปแบบสิ่งบันเทิง, ของขวัญ, สิทธิพิเศษ, ข้อเสนอ, การจัดเลี้ยง, การลดราคา, ที่พักรับรอง หรือข้อเสนอที่ให้เป็นส่วนตัวต่างๆ ฯลฯ ที่เกี่ยวข้องกับหน้าที่การงานของตนเอง หากการกระทำดังกล่าวจะนำไปสู่การสร้างความผูกมัดให้กับบริษัทฯ หรืออาจทำให้บุคคลผู้นั้นต้องตกอยู่ในสถานการณ์ผลประโยชน์ที่ขัดกัน โดยบริษัทฯ ไม่ส่งเสริมและสนับสนุนการรับ-ให้ของขวัญเพื่อประโยชน์ส่วนตนเป็นการส่วนตัว หรือเพื่อให้เกิดการดำเนินการโดยทุจริต



# นโยบายด้านแรงงานและสิทธิมนุษยชน

## Labor and Human Rights Policy (ต่อ)

กลุ่มบริษัท ไทยซัมมิท ฮาร์เนส ยึดมั่นในการดำเนินธุรกิจอย่างมีคุณธรรม มีความรับผิดชอบต่อสังคม และผู้มีส่วนได้เสียทุกกลุ่มตามหลักจรรยาบรรณทางธุรกิจ เคารพและปฏิบัติตามกฎหมายหลักเรื่องสิทธิมนุษยชน รวมถึงการป้องกันและหลีกเลี่ยงการละเมิดสิทธิมนุษยชนของพนักงาน ธุรกิจที่เกี่ยวข้อง หุ้นส่วนทางธุรกิจ (คู่ค้า, ผู้รับเหมา และลูกค้า) และชุมชนท้องถิ่น โดยเฉพาะอย่างยิ่งการสนับสนุนและปฏิบัติตามปฏิญญาสากลว่าด้วยเรื่องสิทธิมนุษยชน (Universal Declaration of Human Rights : UDHR) ขององค์การสหประชาชาติ (United Nations Global Compact : UNGC) หลักการชี้แนะเรื่องสิทธิมนุษยชนสำหรับธุรกิจแห่งสหประชาชาติ (United Nations Guiding Principles on Business and Human Rights : UNGP) คู่มือการพัฒนา นโยบายสิทธิมนุษยชนขององค์การสหประชาชาติ (UN Global Compact Guide to Develop a Policy) และปฏิญญาว่าด้วยหลักการและสิทธิขั้นพื้นฐานในการทำงานขององค์การแรงงานระหว่างประเทศ (ILO Declaration on Fundamental Principles and Rights at Work)

### นิยามศัพท์ที่ใช้กับนโยบายด้านสิทธิมนุษยชน

**สิทธิมนุษยชน (Human Rights)** คือสิทธิพื้นฐานที่ทุกคนมีโดยธรรมชาติ ไม่ว่าจะเป็นเชื้อชาติ ศาสนา เพศ อายุ หรือสถานะใดๆ โดยไม่ถูกเลือกปฏิบัติ สิทธิเหล่านี้รวมถึงสิทธิในการดำรงชีวิต เสรีภาพ การพ้นจากการทาส การทรมาน การค้ามนุษย์, การแสดงความคิดเห็น, การทำงาน, การศึกษา และสิทธิในการคุ้มครองข้อมูลส่วนบุคคล ทุกคนควรได้รับสิทธิที่เท่าเทียมกัน และได้รับการยอมรับความแตกต่างทางสังคมและวัฒนธรรม



**การเลือกปฏิบัติ (Discrimination)** หมายความว่า การปฏิบัติและการดูแลบุคคลอย่างไม่เท่าเทียม โดยการเพิ่มภาระหรือไม่ให้สิทธิประโยชน์ที่เท่าเทียม แทนที่จะปฏิบัติต่อบุคคลอย่างเป็นธรรมตามพื้นฐานที่แต่ละบุคคลควรได้รับ ทั้งนี้ การเลือกปฏิบัติอาจรวมถึงการล่วงละเมิดด้วย



**การล่วงละเมิด (Harassment)** หมายความว่า การแสดงความคิดเห็นหรือการกระทำที่ไม่พึงปรารถนา หรือไม่เป็นที่ยอมรับโดยทั่วไปต่อบุคคลที่มีปฏิสัมพันธ์ด้วย การล่วงละเมิดที่ไม่ใช่ทางเพศอาจรวมถึงการรวมกลุ่มประณาม ว่าร้าย และการข่มเหงรังแก เป็นต้น ในขณะที่การล่วงละเมิดทางเพศจะมีองค์ประกอบทางเพศเข้ามาเกี่ยวข้อง

**กลุ่มเปราะบาง (Vulnerable Group)** หมายความว่า บุคคลที่ขาดความสามารถในการปกป้องสิทธิและประโยชน์ของตน เนื่องจากขาดอำนาจ การศึกษา ทรัพยากร ความเข้มแข็ง หรือปัจจัยอื่นๆ และมีความเสี่ยงต่อการได้รับผลกระทบด้านสิทธิมนุษยชน เช่น ผู้หญิง ผู้พิการ เด็ก ชนพื้นเมือง แรงงานอพยพ ผู้มีความหลากหลายทางเพศ (LGBTQI+) แรงงานของคู่ธุรกิจ คู่ธุรกิจ และชุมชน เป็นต้น



**HUMAN RIGHTS**



# นโยบายด้านแรงงานและสิทธิมนุษยชน

## Labor and Human Rights Policy (ต่อ)



### นโยบายด้านสิทธิมนุษยชน

- ผู้บริหารและพนักงานกลุ่มไทยซัมมิท ฮาร์เนส ทุกระดับ ต้องตระหนักถึงความสำคัญและเคารพสิทธิมนุษยชนในทุกด้านของบุคคลทุกคน ตลอดจนถึงสังคมและชุมชน ตามกฎหมายและสนธิสัญญาที่แต่ละประเทศมีพันธกรณีที่ต้องปฏิบัติ โดยรวมถึง
- ปฏิบัติต่อทุกคนตามหลักสิทธิมนุษยชนอย่างเท่าเทียม ปราศจากการเลือกปฏิบัติ
- หลีกเลี่ยงการกระทำที่เป็นการละเมิดสิทธิมนุษยชน
- สนับสนุนและส่งเสริมสิทธิมนุษยชน
- การสื่อสาร เผยแพร่ ให้ความรู้ ความเข้าใจ กำหนดแนวทาง สอดส่องดูแล และให้การสนับสนุนอื่นใดแก่คู่ธุรกิจในทุกๆ ธุรกิจในห่วงโซ่อุปทาน ผู้ส่งมอบสินค้าและบริการ (Supplier) ผู้รับเหมา (Contractor) ตลอดจนผู้ร่วมธุรกิจ (Joint Venture) เพื่อให้มีส่วนร่วมในการดำเนินธุรกิจอย่างมีคุณธรรม เคารพสิทธิมนุษยชน และปฏิบัติต่อทุกคนตามหลักสิทธิมนุษยชนตามแนวนโยบายนี้

### แนวทางปฏิบัติ (Guidelines)

- ให้ความเคารพสิทธิมนุษยชน ปฏิบัติต่อกันด้วยความเคารพ ให้เกียรติซึ่งกันและกัน และปฏิบัติต่อกันอย่างเท่าเทียมโดยไม่แบ่งแยกความแตกต่างทางกาย, จิตใจ เชื้อชาติ สัญชาติ ประเทศต้นกำเนิด เผ่าพันธุ์ ศาสนา เพศ ภาษา อายุ สีผิว การศึกษา สถานะทางสังคม วัฒนธรรม ขนบธรรมเนียม หรือเรื่องอื่นใด
- ใช้ความระมัดระวังในการปฏิบัติหน้าที่เพื่อป้องกันความเสี่ยงที่จะเกิดการละเมิดสิทธิมนุษยชนในการดำเนินธุรกิจ ตลอดจนมุ่งมั่นป้องกันการคุกคามในทุกๆ รูปแบบ ไม่ว่าจะเป็นการคุกคามทางเพศหรือการคุกคามในรูปแบบอื่น บริษัทฯ ยึดมั่นในนโยบายไม่เลือกปฏิบัติ ต่อต้านการละเมิด และไม่ยอมให้มีการล่วงละเมิดในทุกๆ รูปแบบ (ทั้งการล่วงละเมิดทางเพศและไม่ใช่ทางเพศ) โดยนโยบายนี้กำหนดว่าข้อร้องเรียนใดๆ ที่บริษัทฯ ได้รับ จะได้รับการพิจารณาอย่างจริงจัง รักษาเป็นความลับ และให้ความเห็นอกเห็นใจ หากการกล่าวหาได้รับการยืนยัน จะดำเนินการตามมาตรการเยียวยา ลงโทษทางวินัย เลิกจ้าง หรือดำเนินคดีตามกฎหมาย

- สื่อสาร เผยแพร่ ให้ความรู้ ทำความเข้าใจ กำหนดแนวทาง และให้การสนับสนุนอื่นใดแก่ คู่ธุรกิจ ผู้ส่งมอบสินค้าและบริการ (Supplier) ผู้รับเหมา (Contractor) ตลอดจนผู้ร่วมธุรกิจ (Joint Venture) เพื่อให้เกิดการมีส่วนร่วมในการดำเนินธุรกิจอย่างมีคุณธรรม เคารพสิทธิมนุษยชน และปฏิบัติต่อทุกคนตามหลักสิทธิมนุษยชนตามแนวทางนโยบาย รวมถึงทวนสอบความเข้าใจอย่างสม่ำเสมอ และจัดให้มีการฝึกอบรมด้านสิทธิมนุษยชนให้กับผู้ที่เกี่ยวข้อง รวมถึงประเด็นการเลือกปฏิบัติและการล่วงละเมิดในสถานที่ทำงานให้แก่พนักงานทุกคนและผู้เกี่ยวข้อง
- สอดส่องดูแลเรื่องการเคารพสิทธิมนุษยชน ไม่ละเลยหรือเพิกเฉยเมื่อพบการกระทำที่เข้าข่ายละเมิดสิทธิมนุษยชนที่เกี่ยวข้องกับกลุ่มไทยซัมมิท ฮาร์เนส ต้องรายงานให้ผู้บังคับบัญชาหรือบุคคลที่รับผิดชอบทราบ และให้ความร่วมมือในการตรวจสอบข้อเท็จจริงต่างๆ หากมีข้อสงสัยหรือข้อซักถาม ให้ปรึกษากับผู้บังคับบัญชา หรือบุคคลที่รับผิดชอบผ่านช่องทางต่างๆ ที่กำหนดไว้



# นโยบายด้านแรงงานและสิทธิมนุษยชน

## Labor and Human Rights Policy (ต่อ)

### แนวทางปฏิบัติ (Guidelines) ต่อ

- จัดให้มีช่องทางการแจ้งเบาะแสข้อร้องเรียนที่ทันสมัยและมีประสิทธิภาพ และมีกระบวนการยกระดับการรายงานอุบัติการณ์ในระดับสูงขึ้นไป ให้ความเป็นธรรมและคุ้มครองบุคคลที่แจ้งเรื่องการละเมิดสิทธิมนุษยชนที่เกี่ยวข้องกับกลุ่มบริษัท ไทยซัมมิท ฮาร์เนส โดยใช้มาตรการคุ้มครองผู้ร้องเรียน หรือผู้ให้ความร่วมมือในการรายงานการละเมิดสิทธิมนุษยชน
- บริษัทฯ จะพัฒนาและดำเนินกระบวนการจัดการด้านสิทธิมนุษยชน (Due Diligence Process) อย่างต่อเนื่อง เพื่อระบุประเด็นและประเมินความเสี่ยงและผลกระทบด้านการละเมิดสิทธิมนุษยชน กำหนดกลุ่มหรือบุคคลที่ได้รับผลกระทบ วางแผนและกำหนดแนวทางการแก้ไขและป้องกัน จัดการแก้ไขและป้องกันปัญหาการละเมิดสิทธิมนุษยชน และตรวจสอบติดตามผล โดยจัดให้มีกระบวนการบรรเทาผลกระทบที่เหมาะสมในกรณีที่มีการละเมิดสิทธิมนุษยชน
- บริษัทฯ มุ่งมั่นที่จะสร้างและรักษาวัฒนธรรมองค์กรที่ยึดมั่นต่อการเคารพสิทธิมนุษยชนตามนโยบายด้านสิทธิมนุษยชนนี้
- ผู้กระทำการละเมิดสิทธิมนุษยชน ถือเป็นภาระกระทำผิดจรรยาบรรณของบริษัทฯ ซึ่งต้องได้รับการพิจารณาทางวินัยตามระเบียบที่บริษัทฯ กำหนดไว้ นอกจากนี้ อาจได้รับโทษตามกฎหมายหากการกระทำนั้นผิดกฎหมาย
- บริษัทฯ มุ่งมั่นที่จะสื่อสาร รายงาน และเปิดเผยข้อมูลการดำเนินงานด้านสิทธิมนุษยชน การบรรเทาและการเยียวยา รวมถึงอุบัติการณ์การเลือกปฏิบัติและการล่วงละเมิด สื่อสารธรรมาอย่างครบถ้วนและโปร่งใส
- ทบทวนนโยบายด้านสิทธิมนุษยชนอย่างสม่ำเสมอ โดยคำนึงถึงการเปลี่ยนแปลงที่มีนัยสำคัญต่อองค์กร

### ด้านผู้มีส่วนได้เสียภายนอก

องค์กรมุ่งมั่นที่จะรักษาและส่งเสริมสิทธิแรงงานและสิทธิมนุษยชนให้ครอบคลุมถึงผู้มีส่วนได้เสียภายนอก เช่น ซัพพลายเออร์, ลูกค้า และชุมชนในพื้นที่ที่องค์กรดำเนินธุรกิจ

- ส่งเสริมความเป็นธรรมในการทำธุรกิจกับซัพพลายเออร์และพันธมิตร เพื่อให้มั่นใจว่าการดำเนินธุรกิจปฏิบัติตามหลักสิทธิมนุษยชนและแรงงานอย่างเคร่งครัด
- ส่งเสริมความรับผิดชอบต่อสังคม โดยร่วมมือกับชุมชนในการพัฒนาสภาพความเป็นอยู่และสังคมโดยรวม
- เคารพสิทธิมนุษยชนของลูกค้าและผู้มีส่วนได้เสียทุกภาคส่วน โดยให้บริการและดำเนินธุรกิจอย่างเป็นธรรมและโปร่งใส
- สร้างความโปร่งใสในห่วงโซ่อุปทาน โดยตรวจสอบและประเมินผลการปฏิบัติงานของซัพพลายเออร์และพันธมิตร เพื่อให้มั่นใจว่าการดำเนินการสอดคล้องกับมาตรฐานแรงงานและสิทธิมนุษยชน





# นโยบายด้านแรงงานและสิทธิมนุษยชน

## Labor and Human Rights Policy (ต่อ)

### แนวทางปฏิบัติ (Guidelines) ต่อ

- จัดให้มีช่องทางการแจ้งเบาะแสข้อร้องเรียนที่ทันสมัยและมีประสิทธิภาพ และมีกระบวนการยกระดับการรายงานอุบัติการณ์ในระดับสูงขึ้นไป ให้ความสำคัญและคุ้มครองบุคคลที่แจ้งเรื่องการละเมิดสิทธิมนุษยชนที่เกี่ยวข้องกับกลุ่มบริษัท ไทยซัมมิท ฮาร์เนส โดยใช้มาตรการคุ้มครองผู้ร้องเรียน หรือผู้ให้ความร่วมมือในการรายงานการละเมิดสิทธิมนุษยชน
- บริษัทฯ จะพัฒนาและดำเนินกระบวนการจัดการด้านสิทธิมนุษยชน (Due Diligence Process) อย่างต่อเนื่อง เพื่อระบุประเด็นและประเมินความเสี่ยงและผลกระทบด้านการละเมิดสิทธิมนุษยชน กำหนดกลุ่มหรือบุคคลที่ได้รับผลกระทบ วางแผนและกำหนดแนวทางการแก้ไขและป้องกัน จัดการแก้ไขและป้องกันปัญหาการละเมิดสิทธิมนุษยชน และตรวจสอบติดตามผล โดยจัดให้มีกระบวนการบรรเทาผลกระทบที่เหมาะสมในกรณีที่มีการละเมิดสิทธิมนุษยชน
- บริษัทฯ มุ่งมั่นที่จะสร้างและรักษาวัฒนธรรมองค์กรที่ยึดมั่นต่อการเคารพสิทธิมนุษยชนตามนโยบายด้านสิทธิมนุษยชนนี้
- ผู้กระทำการละเมิดสิทธิมนุษยชน เป็นการกระทำผิดจรรยาบรรณของบริษัทฯ ซึ่งต้องได้รับการพิจารณาทางวินัยตามระเบียบที่บริษัทฯ กำหนดไว้ นอกจากนี้ อาจได้รับผลตามกฎหมายหากการกระทำนั้นผิดกฎหมาย
- บริษัทฯ มุ่งมั่นที่จะสื่อสาร, รายงาน และเปิดเผยข้อมูลการดำเนินงานด้านสิทธิมนุษยชน, การบรรเทาและการเยียวยา รวมถึงอุบัติการณ์การเลือกปฏิบัติและการล่วงละเมิด ผู้สื่อสารณะอย่างครบถ้วนและโปร่งใส
- ทบทวนนโยบายด้านสิทธิมนุษยชนอย่างสม่ำเสมอ โดยคำนึงถึงการเปลี่ยนแปลงที่มีนัยสำคัญต่อองค์กร

### ด้านผู้มีส่วนได้เสียภายนอก

องค์กรมุ่งมั่นที่จะรักษาและส่งเสริมสิทธิแรงงานและสิทธิมนุษยชนให้ครอบคลุมถึงผู้มีส่วนได้เสียภายนอก เช่น ซัพพลายเออร์, ลูกค้า และชุมชนในพื้นที่ที่องค์กรดำเนินธุรกิจ โดยองค์กรจะ:

- ส่งเสริมความเป็นธรรมในการทำธุรกิจกับซัพพลายเออร์และพันธมิตรทางธุรกิจ เพื่อให้มั่นใจว่าการดำเนินธุรกิจเป็นไปตามหลักสิทธิมนุษยชนและแรงงานอย่างเคร่งครัด
- ส่งเสริมความรับผิดชอบต่อสังคม โดยร่วมมือกับชุมชนในการพัฒนาสภาพความเป็นอยู่และสังคมโดยรอบ
- เคารพสิทธิมนุษยชนของลูกค้าและผู้มีส่วนได้เสียทุกภาคส่วน โดยให้บริการและดำเนินธุรกิจอย่างเป็นธรรมและโปร่งใส
- สร้างความโปร่งใสในห่วงโซ่อุปทาน โดยตรวจสอบและประเมินผลการปฏิบัติงานของซัพพลายเออร์และพันธมิตร เพื่อให้มั่นใจว่าการดำเนินการสอดคล้องกับมาตรฐานแรงงานและสิทธิมนุษยชน





# การประเมินความเสี่ยงด้านสิทธิมนุษยชน

## Risk Assessment for Human Rights



### กระบวนการประเมินความเสี่ยง

บริษัทฯ ดำเนินการประเมินความเสี่ยงและผลกระทบด้านสิทธิมนุษยชนทุกๆ 3 ปี หรือเมื่อมีเหตุการณ์ที่มีผลต่อการเปลี่ยนแปลงของความเสี่ยง/ผลกระทบ โดยครอบคลุมการระบุประเด็น/ผลกระทบด้านสิทธิมนุษยชนต่อผู้มีส่วนได้เสียทุกกลุ่ม ได้แก่ พนักงาน, ผู้รับเหมา, ชุมชน, กลุ่มเปราะบาง ซึ่งรวมถึงผู้หญิง, ชนพื้นเมือง, แรงงานอพยพ, เพศทางเลือก, ผู้ด้อยโอกาส, ผู้พิการ และเด็ก และความเป็นไปได้ที่จะเกิดผลกระทบจากกิจกรรมการดำเนินงาน, พื้นที่ปฏิบัติการของบริษัทฯ ในทุกประเทศที่ไปดำเนินธุรกิจ โดยเฉพาะอย่างยิ่งการปฏิบัติงานที่อยู่ในพื้นที่อ่อนไหว อยู่ในภัยสงครามหรือความขัดแย้ง (conflicted-area) โดยกระบวนการประเมินผลกระทบด้านสิทธิมนุษยชน

### ขั้นตอนการดำเนินงานด้านสิทธิมนุษยชน

#### Policy Commitment

- จัดทำนโยบายความรับผิดชอบต่อธุรกิจและสิ่งแวดล้อมครอบคลุมห่วงโซ่อุปทาน เพื่อเป็นแนวทางปฏิบัติให้แก่คณะกรรมการ, ผู้บริหาร และพนักงาน ประกาศนโยบายเผยแพร่ในเว็บไซต์บริษัท :  
จัดทำตามแนวปฏิบัติ 1. UNGC 2. UDHR 3. UNGP 4. มีการทบทวนทุก 3 ปี

#### Human Rights Impact Self Assessment

- ประเมินผลกระทบในทุกขั้นตอนของการดำเนินธุรกิจที่ส่งผลกระทบต่อสิทธิมนุษยชน
- ทบทวนกระบวนการเพื่อปรับปรุงและลดโอกาสให้น้อยที่สุด (หมายเหตุ: ทบทวนทุกปี)

#### Access to Remedy

- กำหนดกลไกเยียวยาเมื่อเกิดผลกระทบเชิงลบด้านสิทธิมนุษยชน
- ใช้กระบวนการมีส่วนร่วมกับผู้มีส่วนได้ส่วนเสียในกรณีที่ต้องการเยียวยา (หมายเหตุ : ทำการประเมินทุกปี)

#### Performance Tracking

- ตรวจสอบด้านสิทธิมนุษยชนอย่างรอบด้าน

#### Report

- ติดตามผลการดำเนินการ
  - รายงานต่อผู้บริหารและเปิดเผยต่อผู้มีส่วนได้เสีย
- หมายเหตุ : เปิดเผยผ่าน





# การประเมินความเสี่ยงด้านสิทธิมนุษยชน

## Risk Assessment for Human Rights

การประเมินความเสี่ยงโดยดำเนินการตรวจสอบ



1. ประเด็นด้านสิทธิมนุษยชนอย่างรอบด้าน ตามแนวทางของคณะกรรมการสิทธิมนุษยชน ครอบคลุมความเสี่ยง 8 ด้าน ได้แก่

- การสนับสนุนความเท่าเทียมระหว่างเพศ และเพศสภาพ
- การคุ้มครองสิทธิด้านสุขภาพและความปลอดภัย
- การคุ้มครองสิทธิส่วนบุคคลและข้อมูลส่วนบุคคล
- การคุ้มครองสิทธิของชุมชนท้องถิ่น
- การคุ้มครองสิทธิของชนกลุ่มน้อย
- การคุ้มครองสิทธิในการได้รับประโยชน์จากทรัพย์สินทางปัญญา
- การคุ้มครองสิทธิของเด็ก (นอกจากประเด็นการใช้แรงงานเด็ก)
- การคุ้มครองสิทธิของผู้พิการ

### 2. การประเมินจรรยาบรรณคู่ธุรกิจ

เรื่องของการปฏิบัติด้านแรงงาน, มนุษยชน, ความปลอดภัย และสิ่งแวดล้อม ในการประเมินความเสี่ยงด้านสิทธิมนุษยชน โดยจัดทำจรรยาบรรณคู่ธุรกิจ รวมถึงสนับสนุนพนักงานขององค์กรในการแก้ไขปัญหาหากมีการละเมิดสิทธิมนุษยชนที่เกิดจากหน่วยงานของคุณค่า



3. ปลุกฝังความรับผิดชอบและสร้างความเข้าใจ ด้านสิทธิมนุษยชน โดยการจัดอบรมในองค์กร หรือส่งพนักงานเข้าร่วมอบรมกับหน่วยงานนอกองค์กร

4. จัดทำคู่มือการตรวจสอบด้านสิทธิมนุษยชนอย่างรอบด้าน (HRDD) เพื่อกำหนดแนวทางการดำเนินการ ป้องกัน บรรเทาผลกระทบ ไม่ให้เกิดการละเมิดสิทธิมนุษยชน สิ่งแวดล้อม และชุมชน ที่เกิดจากบริษัทฯ และห่วงโซ่อุปทานผ่านแนวทางการปฏิบัติ โดยมีหน่วยงานรับผิดชอบโดยตรง และกำหนดกลไกการเยียวยาตามนโยบายของ บริษัทฯ



เป้าหมาย : การละเมิดด้านสิทธิมนุษยชน เป็น ศูนย์





# การประเมินความเสี่ยงด้านสิทธิมนุษยชน

## Risk Assessment for Human Rights

การประเมินความเสี่ยงโดยดำเนินการตรวจสอบ

### 5. ดำเนินการตามแนวทางปฏิบัติตามแผนปฏิบัติการระดับชาติว่าด้วยธุรกิจกับสิทธิมนุษยชน

- จัดทำโครงการด้านแรงงาน ภายใต้ “โครงการส่งเสริมการเลี้ยงลูกด้วยนมแม่” โดยจัดการอบรมให้ความรู้กับพนักงานหญิงตั้งครรภ์ และจัดสถานที่สำหรับปั๊มนมระหว่างพนักงานปฏิบัติงาน “ห้องนมแม่” โดยมีการจัดสถานที่ที่เหมาะสมและอำนวยความสะดวกในการปั๊มนมได้อย่างมีคุณภาพ และแนะนำวิธีการส่งนมกลับต่างจังหวัด เพื่อลดค่าใช้จ่ายในการซื้อนมผง
- จัดทำโครงการด้านแรงงาน ภายใต้ “ศูนย์สุขภาพดีวัยทำงานในสถานประกอบการ (Wellness Center’s Company)” เพื่อส่งเสริมและดูแลสุขภาพพนักงานเชิงป้องกัน





# การประเมินความเสี่ยงด้านสิทธิมนุษยชน

## Risk Assessment for Human Rights

### ประเด็นความเสี่ยง

#### พนักงาน

- ความเท่าเทียมในกระบวนการสรรหา, การจ้างงาน, ค่าตอบแทน, โอกาสก้าวหน้าในหน้าที่การงาน
- ความเท่าเทียมในการได้รับการปฏิบัติงานในสถานที่ทำงาน (เช่น คำพูด, ท่าทาง) ต่อทุกเพศ วัย ศาสนา และการศึกษา ฯลฯ
- ความเท่าเทียมในสิทธิพนักงานและสวัสดิการพื้นฐาน
- ความเท่าเทียมในการได้รับการอบรมเสริมทักษะ รวมถึงความรู้ความเข้าใจด้านความปลอดภัยที่เกี่ยวข้อง
- ความรุนแรง การคุกคามทางเพศ และการเจรจาต่อรองในเงื่อนไขที่ต้องการสำหรับการทำงาน
- สถานที่ทำงานและสภาพแวดล้อมในการทำงานที่ปลอดภัยและถูกสุขลักษณะ
- การรักษาความลับของผู้ร้องเรียน/ผู้ได้รับผลกระทบ



#### ผู้รับเหมา

- ความเท่าเทียมในกระบวนการสรรหา, ผู้รับเหมา, ผู้รับเหมาช่วง เงื่อนไขการจ้างงานที่กฎหมายกำหนด
- ความเท่าเทียมในการได้รับการปฏิบัติในสถานที่ทำงาน
- ความเท่าเทียมในการได้รับการอบรมความรู้ความเข้าใจด้านความปลอดภัยที่เกี่ยวข้อง
- การแสดงความคิดเห็นในการปรับปรุงวิธีการทำงานร่วมกัน เสรีภาพในการรวมกลุ่ม และเจรจาต่อรองเงื่อนไขที่ต้องการสำหรับการทำงาน
- ความรุนแรง การคุกคามทางเพศ ครอบคลุมการปฏิบัติงานในและนอกสถานที่ทำงานตามที่ได้รับมอบหมาย
- สถานที่ทำงานและสภาพการทำงานที่ปลอดภัยและถูกสุขลักษณะ
- การรักษาความลับของผู้ร้องเรียน/ผู้ได้รับผลกระทบ





# การประเมินความเสี่ยงด้านสิทธิมนุษยชน

## Risk Assessment for Human Rights

### คู่มือ (ผู้ขายวัตถุดิบ/สินค้า)

- กระบวนการผลิตสินค้าอื่นๆ ใช้วัตถุดิบอันตราย หรือ ปัจจัยการผลิตมาจากพื้นที่ที่มีการละเมิดสิทธิรุนแรง หรือถูกมองว่าไม่ยั่งยืน
- การใช้แรงงานเด็ก การบังคับใช้แรงงานสตรี หรืองานผิดกฎหมายในการผลิตสินค้า
- ลูกจ้าง ผู้รับเหมา และแรงงานข้ามชาติของคู่มือไม่ได้ ได้รับการปฏิบัติตามกฎหมายแรงงาน ความปลอดภัย และสิ่งแวดล้อม
- ความเท่าเทียมของพนักงานคู่มือในการได้รับการอบรมความรู้และความเข้าใจด้านความปลอดภัยที่เกี่ยวข้อง (รวมถึงได้รับ PPE ตามลักษณะงานอย่างเหมาะสม)
- สถานที่ทำงานและสภาพการทำงานที่ปลอดภัยและถูกสุขลักษณะ
- รักษาความลับของผู้ร้องเรียน / ผู้ได้รับผลกระทบ
- การไม่เลือกปฏิบัติกับองค์กรที่มีความสัมพันธ์ทางธุรกิจ

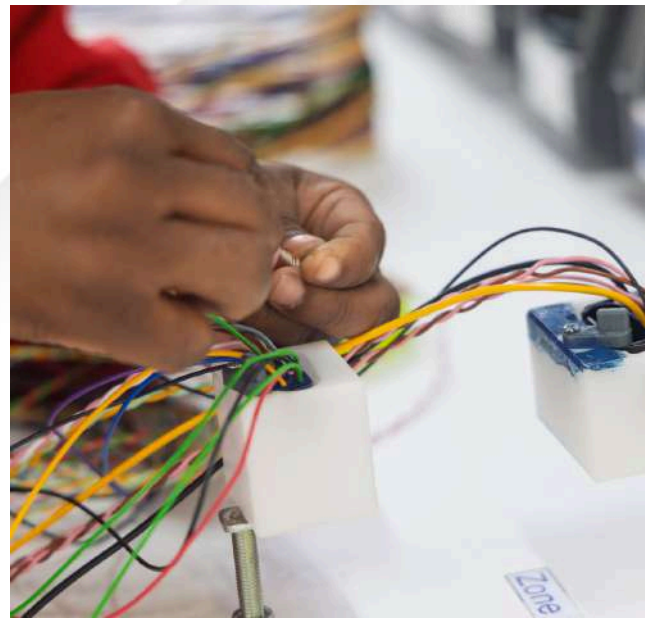



# การประเมินความเสี่ยงด้านสิทธิมนุษยชน

## Risk Assessment for Human Rights

### ประเด็นความเสี่ยง

#### ชุมชน

- การได้มาซึ่งที่ดินและการจัดการที่ดินของสถานประกอบการปัจจุบัน และการลงทุนในอนาคตคำนึงถึงสิทธิชุมชนในการเข้าถึงทรัพยากรธรรมชาติและแหล่งน้ำ รวมทั้งผลกระทบต่อวัฒนธรรมชุมชน
- กระบวนการในการสำรวจความต้องการ/ความคาดหวังของชุมชนและสังคมพื้นที่โดยรอบ, กระบวนการในการรับฟังเสียงของชุมชนอย่างต่อเนื่อง
- ในการดำเนินกิจกรรม/ดูแลชุมชน เป็นไปอย่างทั่วถึงและเท่าเทียม โดยเฉพาะอย่างยิ่งกลุ่มสตรี, ผู้พิการ หรือกลุ่มผู้ด้อยโอกาสอื่นๆ ในชุมชน
- การบริหารจัดการตลอดทั้งห่วงโซ่อุปทาน เพื่อให้มั่นใจว่าไม่เกิดผลกระทบต่อชุมชนทั้งด้านสิ่งแวดล้อม, สังคม และเศรษฐกิจ
- มีช่องทางในการสื่อสารกับชุมชนอย่างเป็นระบบ รวมถึงเมื่อเกิดภาวะฉุกเฉิน
- มีช่องทางรับข้อร้องเรียนของชุมชน และการรักษาความลับของผู้ร้องเรียน

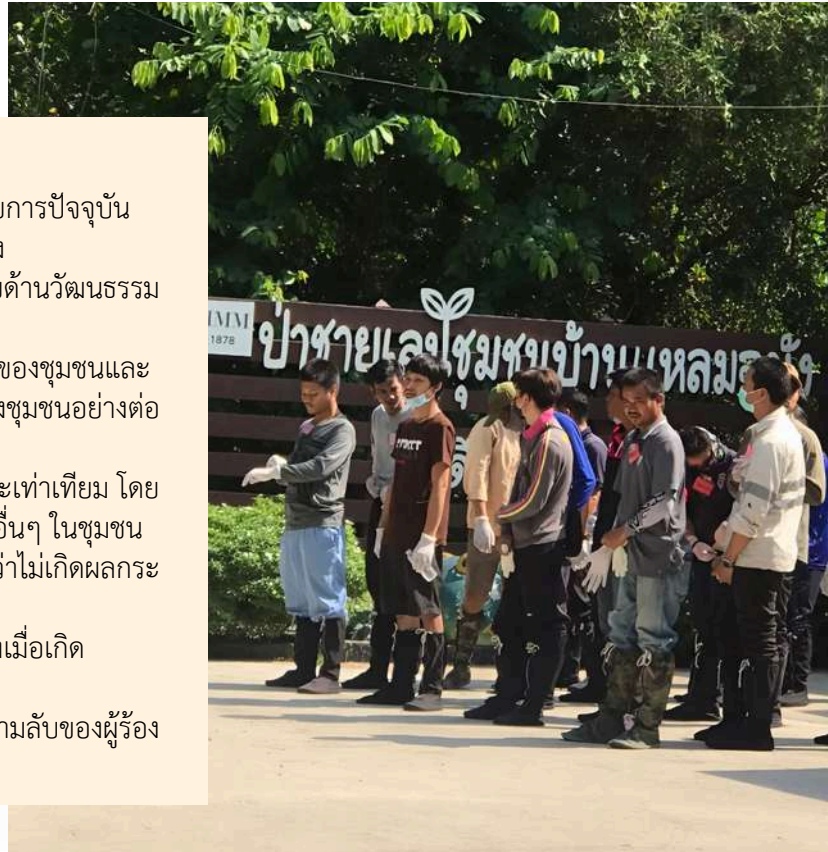

#### ลูกค้า

- กำหนดเกณฑ์การปฏิบัติต่อลูกค้าอย่างเท่าเทียม เช่น การแสดงออกด้วยคำพูด ท่าทาง รวมทั้งการระงับการสัมผัสทางกาย หรือด้วยวิธีการอื่นใด
- มีกระบวนการในการป้องกันในประเด็นดังนี้
  - การคุกคามทางเพศหรือเหตุร้ายแรงอื่นๆ ที่ลูกค้าถูกคุกคาม
  - การคุ้มครองข้อมูลส่วนบุคคลของลูกค้า (รวมถึง การเก็บ การเข้าถึง และการนำไปใช้)
  - การละเมิดสิทธิเด็ก หรือสตรี ผ่านสื่อโฆษณา ประชาสัมพันธ์ หรือกิจกรรมต่างๆ
- จัดให้มีการอบรมพนักงานให้มีการปฏิบัติต่อลูกค้าทุกรายด้วยความเสมอภาค เพื่อให้มั่นใจว่าไม่ถูกไม่เลือกปฏิบัติ โดยปฏิบัติตามนโยบายความรับผิดชอบต่อธุรกิจต่อการเคารพสิทธิมนุษยชน
- มีการจัดรับเรื่องร้องเรียนในทุกช่องทางที่โปร่งใส เข้าถึงได้ง่าย รวมถึงมีการดำเนินงานตรวจสอบ แก้ไข และติดตามข้อ ร้องเรียน
- มีกระบวนการคัดกรองลูกค้าตามข้อกำหนดทางกฎหมาย
- ตรวจสอบความพึงพอใจของลูกค้า





# การดำเนินงานการจ้างงานคนพิการ

บริษัทฯ ได้เล็งเห็นถึงประโยชน์ของการส่งเสริมการจ้างงานคนพิการตามมาตรา 35 จึงได้มีการดำเนินการปรับเปลี่ยนการบริหารงานจากการนำส่งเงินสมทบเข้ากองทุนคนพิการตามมาตรา 34 เป็นการส่งเสริมการจ้างงานตามมาตรา 35 ซึ่งส่งผลให้เกิดประโยชน์และการเข้าถึงเงินทุนของคนพิการในพื้นที่มากขึ้น และพร้อมเรียนรู้การจัดทำเอกสารไปพร้อมๆ กับทีมงานขององค์การบริหารส่วนท้องถิ่น (เทศบาลเมืองหนองปรือ, เทศบาลเจ้าพระยาสุรศักดิ์ และจัดหางานจังหวัดชลบุรี) โดยเริ่มการดำเนินการมาตั้งแต่ปี 2560-2567

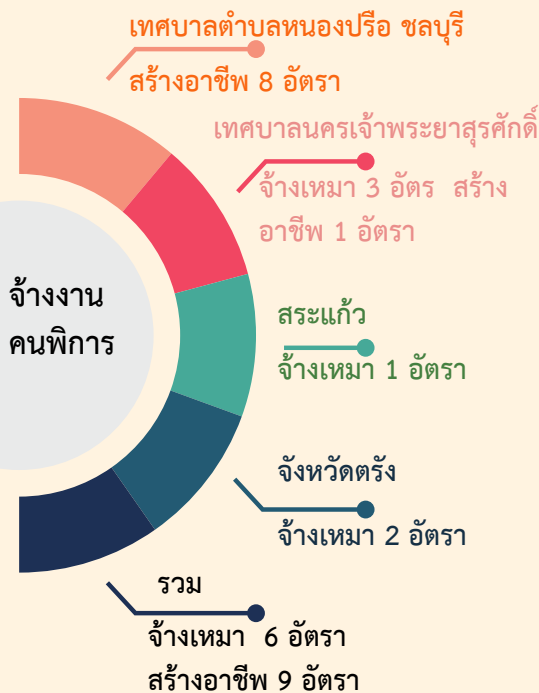
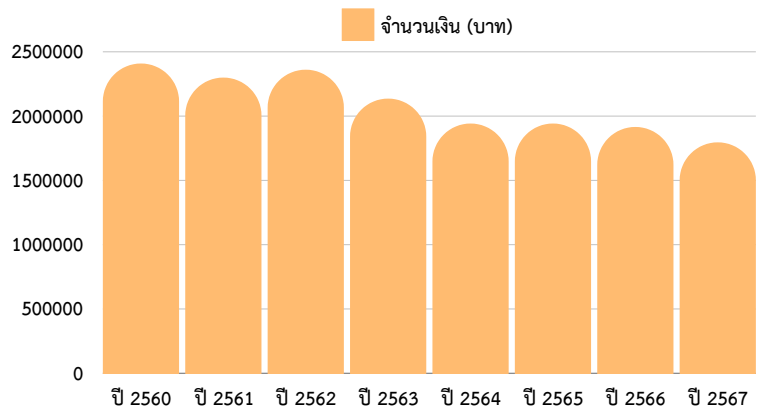
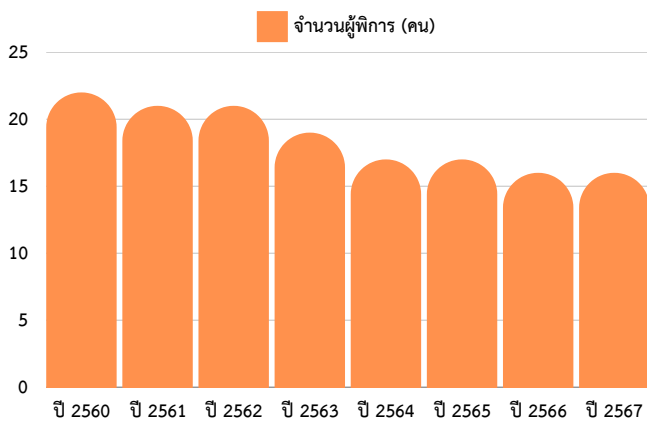

ซึ่งบริษัท ไทยซัมมิท ฮาร์เนส จำกัด (มหาชน) มีความมุ่งมั่นตั้งใจในการสนับสนุน และส่งเสริมอาชีพให้กับคนพิการทั้งในพื้นที่ชลบุรีและต่างจังหวัด โดยดำเนินการประสานงานกับเทศบาลต่างๆ และสำนักงานจัดหางานจังหวัดชลบุรี ในการดำเนินงานเป็นประจำทุกปี โดยในปี 2567 ที่ผ่านมา ทางบริษัทฯ ยังได้รับเชิญจากองค์การบริหารส่วนท้องถิ่น เช่น เทศบาลเมืองหนองปรือ และเทศบาลเจ้าพระยาสุรศักดิ์ ร่วมเป็นวิทยากรบรรยายการส่งเสริมอาชีพการจ้างงานคนพิการ เพื่อเชิญชวนให้สถานประกอบการภายในเขตจังหวัดชลบุรี ส่งเสริมการจ้างงานคนพิการแทนการส่งเงินเข้ากองทุนตามมาตรา 34



# รางวัลและความมุ่งมั่น : AWARD



## รางวัลองค์กรสนับสนุนงานด้านคนพิการปี 2567

บริษัท ไทยซัมมิท ฮาร์เนส จำกัด (มหาชน) และบริษัท ไทยซัมมิท เคเบิล แอนด์ พาร์ท จำกัด ได้รับรางวัลจากกระทรวงการพัฒนาสังคมและความมั่นคงของมนุษย์ ประเภท องค์กรที่ส่งเสริมการมีงานทำของคนพิการตามมาตรา 33, 35 "องค์กรที่ส่งเสริมการมีงานทำ ของคนพิการ องค์กรสนับสนุนงานด้านคนพิการ ประจำปี 2567 ระดับดีเด่น" ต่อเนื่องเป็นปี ที่ 3 โดยมีคุณพยัพ แจ่มสวัสดิ์ ผู้จัดการทั่วไปฝ่ายบริหารทุนมนุษย์ และคุณทิวาวรรณ สิงห์ สาร ผู้จัดการส่วนบริหารทรัพยากรมนุษย์ เป็นผู้แทนระดับบริหารเข้ารับรางวัล เมื่อวันที่ 4 ธันวาคม 2567 ณ อาคารชาเลนเจอร์ อิมแพ็ค เมืองทองธานี จังหวัดนนทบุรี





# รางวัลและความมุ่งมั่น : AWARD



## ระดับจังหวัด และระดับองค์กรปกครองส่วนท้องถิ่นปี 2567

บริษัท ไทยซัมมิท ฮาร์เนส จำกัด (มหาชน) และบริษัท ไทยซัมมิท เคเบิล แอนด์ พาร์ท จำกัด ได้รับเกียรติเป็นวิทยากรในการเผยแพร่ความรู้เรื่องมาตรา 35 เพื่อเป็นตัวแทนของภาคเอกชนเชิญชวนผู้ประกอบการที่เข้าร่วมงาน ร่วมสนับสนุนการจ้างงานมาตรา 35 และเข้ารับเกียรติบัตรเพื่อยกย่องเชิดชูเรื่องการจ้างงานคนพิการต่อเนื่องตั้งแต่ปี 2560-2567 จากท่านนายกเทศมนตรีเทศบาลเมืองหนองปรือ ณ โรงแรม เลอ บาหลี่ พัทยา





# รางวัลสถานประกอบการต้นแบบดีเด่น ด้านแรงงานสัมพันธ์



บริษัทฯ ให้ความสำคัญกับการพัฒนาธุรกิจควบคู่ไปกับการบริหารสวัสดิการและแรงงานสัมพันธ์ เพื่อให้พนักงานได้รับสิทธิประโยชน์ที่เหมาะสม เกิดความเสมอภาคและความเท่าเทียม ทั้งในด้านสิทธิมนุษยชน สิ่งแวดล้อม และสวัสดิการแรงงาน ดังนั้นความมุ่งมั่นในการดำเนินงานของบริษัทฯ ทำให้เกิดการยอมรับจากหน่วยงานภายนอก ทั้งส่วนราชการและองค์กรปกครองส่วนท้องถิ่นอย่างต่อเนื่อง

เมื่อวันที่ 25 กันยายน 2567 บริษัท ไทยซัมมิท ฮาร์เนส จำกัด (มหาชน) และบริษัท ไทยซัมมิท เคเบิล แอนด์ พาร์ท จำกัด ได้เข้าร่วมรับรางวัลเกียรติยศสูงสุดระดับประเทศ รางวัลสถานประกอบการดีเด่นด้านแรงงานสัมพันธ์และสวัสดิการแรงงานประจำปี 2567 (ต่อเนื่องปีที่ 15 และ 13 ตามลำดับ) โดยมีคุณจุติณัฐ สิริมงคลกิตติ ผู้อำนวยการสายธุรกิจ Wiring Harness และคุณดนยา สนธิวงศ์ ผู้อำนวยการ เป็นผู้แทนเข้ารับรางวัลจากรองผู้ว่าราชการจังหวัดชลบุรี







# การดำเนินการดูแลพนักงาน

## Happy Workplace องค์กรแห่งความสุข 8 ประการ



กลุ่มบริษัท ไทยซัมมิท ฮาร์เนส ให้ความสำคัญต่อคุณภาพชีวิตของพนักงานทุกคน บริษัทฯ จึงมีความมุ่งมั่นที่จะยกระดับศักยภาพและคุณภาพชีวิตของพนักงานและครอบครัวให้สามารถดำรงชีวิตได้อย่างมีความสุข เพื่อเป็นฐานในการพัฒนาความรู้ ทักษะ ความสามารถ และทัศนคติที่ดีในการดำเนินชีวิตให้เกิดความสมดุล ทั้งชีวิตส่วนตัวและการทำงาน (Work-Life Balance) โดยมีภูมิคุ้มกันในการดำเนินชีวิตภายใต้หลักเศรษฐกิจพอเพียง บริษัทฯ จึงมีแนวทางการบริหารงานนำไปสู่การเป็นองค์กรแห่งความสุข (Happy Workplace)

อีกทั้งมุ่งเน้นการบริหารงานทรัพยากรมนุษย์ให้สอดคล้องกับการแข่งขันทางธุรกิจขององค์กร ตั้งแต่การวางแผนอัตรากำลังคน การพัฒนาบุคลากร โดยบริษัทฯ มีนโยบาย การสรรหาที่เปิดกว้างและส่งเสริมความเท่าเทียมกัน ไม่ว่าจะเป็นด้านเพศ อายุ เชื้อชาติ ศาสนา และสถาบันการศึกษา รวมทั้งมีการรับพนักงานพอกการเข้าเป็นพนักงานประจำ โดยคัดเลือกพนักงานจากความรู้ความสามารถศักยภาพและค่านิยมที่สอดคล้องกับวัฒนธรรมองค์กร





# การดำเนินการดูแลพนักงาน



Happy Workplace องค์กรแห่งความสุข 8 ประการ

บริษัทฯ ให้ความสำคัญกับการดูแลสุขภาพของพนักงานทุกระดับ นอกเหนือจากการจัดสวัสดิการตรวจสุขภาพประจำปีแล้ว ยังมุ่งเน้นเรื่อง การจัดสวัสดิการและออกแบบกิจกรรมให้สอดคล้องกับบุคลากรในองค์กร ซึ่งส่วนใหญ่เป็นพนักงานหญิงร้อยละ 80 ซึ่งพบว่าจากสถิติการเสียชีวิต ของผู้หญิงด้วยโรคมะเร็งปากมดลูกมีแนวโน้มเพิ่มสูงขึ้น ประกอบกับ บุคลากรของบริษัทฯ เป็นผู้หญิงมากกว่าร้อยละ 80 ทางบริษัทฯ จึงให้ ความสำคัญต่อการดูแลสุขภาพเชิงป้องกัน จึงจัดให้มีการตรวจคัดกรอง มะเร็งปากมดลูกภายในบริษัทฯ ให้กับพนักงานหญิงวัยเจริญพันธุ์เป็น ประจำทุกปี เพื่อการเข้าถึงการบริการด้านสาธารณสุข ลดค่าใช้จ่ายและ เวลาในการเดินทางในการรับบริการจากสถานพยาบาลภายนอก

นอกจากการตรวจคัดกรองมะเร็งปากมดลูกด้วยวิธี Pap Smear แล้ว ยังส่งเสริมให้มีการตรวจคัดกรองมะเร็งปากมดลูกด้วยวิธี HPV DNA Test ในรูปแบบสวัสดิการประกันสังคม ตรวจฟรี 14 สายพันธุ์ และ 40 สายพันธุ์ โดยมีพนักงานสนใจเข้าร่วมกิจกรรม 200 คน ซึ่งสามารถรับ ทราบผลการตรวจได้ภายใน 3 วัน ผ่าน SMS ซึ่งถือว่าเป็นการตรวจที่มีความ แม่นยำ และการเก็บข้อมูลเป็นความลับ



สถิติการตรวจคัดกรองมะเร็งปากมดลูก ปี 2554-2567 (จำนวนผู้เข้ารับการตรวจ 5,609 คน)

5,494 คน คิดเป็นร้อยละ 97.95

ผลตรวจปกติ เซลล์อักเสบ แบคทีเรีย เชื้อรา , พยาธิ เซลล์แห้งเหี่ยว, HSV

111 คน คิดเป็นร้อยละ 1.98

ความผิดปกติของเซลล์ ก่อนเป็นมะเร็ง

4 คน คิดเป็นร้อยละ 0.07

เป็นมะเร็ง

จากโรงพยาบาลสมเด็จฯ ณ ศรีราชา ออกหน่วยตรวจคัดกรองภายในบริษัทฯ

**สำรวจความต้องการ**

กิจกรรมส่งเสริมสุขภาพ

**ตรวจคัดกรองมะเร็งปากมดลูก ประจำปี 2567 (HPV DNA Test)**

ด้วย บริษัทฯ ให้ความสำคัญกับพนักงาน ด้ยรวมให้ไปตรวจคัดกรองมะเร็งปากมดลูก 23 เมษายน 2567 มีสิทธิประโยชน์ สิทธิสวัสดิการตรวจสุขภาพและตรวจคัดกรองมะเร็งปากมดลูก 14 สายพันธุ์ โดยไม่ต้องใช้บัตร ส.ส. ตรวจ พยาบาลผู้เชี่ยวชาญตรวจภายในและเก็บประวัติโดยละเอียด พร้อมคัดกรองมะเร็งปากมดลูกด้วยวิธี HPV DNA TEST 23 สายพันธุ์ รวม 14 สายพันธุ์

ส่งเสริมสุขภาพ ให้ได้ผลดีมีแรงกระตุ้นและเพิ่มพูนสุขภาพ ด้วยวิธี HPV DNA Test (ตรวจคัดกรองมะเร็งปากมดลูก) และตรวจคัดกรองมะเร็งปากมดลูกโดยวิธี Pap Smear พร้อมบริการตรวจคัดกรองมะเร็งปากมดลูกด้วยวิธี HPV DNA TEST 23 สายพันธุ์ รวม 14 สายพันธุ์ โดยไม่ต้องใช้บัตร ส.ส. ตรวจ พยาบาลผู้เชี่ยวชาญตรวจภายในและเก็บประวัติโดยละเอียด พร้อมคัดกรองมะเร็งปากมดลูกด้วยวิธี HPV DNA TEST 23 สายพันธุ์ รวม 14 สายพันธุ์ โดยไม่ต้องใช้บัตร ส.ส. ตรวจ พยาบาลผู้เชี่ยวชาญตรวจภายในและเก็บประวัติโดยละเอียด พร้อมคัดกรองมะเร็งปากมดลูกด้วยวิธี HPV DNA TEST 23 สายพันธุ์ รวม 14 สายพันธุ์

**อัตราค่าบริการ**

HPV 11 สายพันธุ์	HPV 40 สายพันธุ์	HPV 40 สายพันธุ์
ฟรี*	599	999

ภายใน 30 มิถุนายน 2567  
โปรด SCAN ข้อมูลเพื่อลงทะเบียน

**มะเร็งปากมดลูก**  
ไม่ตรวจเจอเร็ว ยี่เบียดรักษาหาย

ปรึกษา โทร 0210100000 โทรสาร 02 110 1311-13110000 โทร 112

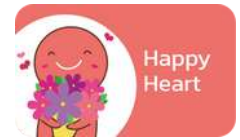

# การดำเนินการดูแลพนักงาน

Happy Workplace องค์การแห่งความสุข 8 ประการ

## กิจกรรมผ่อนคลาย Happy Heart

การจัดกิจกรรมเพื่อส่งต่อความสุขในวาระต่างๆ เช่น กิจกรรมวันวาเลนไทน์ กิจกรรมการบริจาคโลหิต การบริจาคของใช้สำหรับเด็กให้กับมูลนิธิสงเคราะห์เด็กพหุพิการ เพื่อส่งเสริมให้พนักงานเป็นผู้ส่งต่อความสุขไปยังเพื่อนร่วมงาน บุคคลรอบข้าง รวมถึงชุมชนที่ตนเองอยู่อาศัย เช่น กิจกรรมประกวดประดิษฐ์การ์ดวันวาเลนไทน์ กิจกรรม "Self Love is the Best Love - โพสต์รักมาแลก แจกไม่ยั้ง"



#TSHSelf love is the best love



โพสต์รักมาแลก...แจกไม่ยั้ง  
"Self love is the best love"  
กติกา ง่ายๆ คือ  
โพสต์ภาพตัวเองตอนที่มีความสุข หรือการดูแลตัวเอง  
การทานอาหารอร่อย การออกกำลังกาย การท่องเที่ยว หรือแค่  
การอ่านหนังสือ ๕  
หรือกับแคปชั่น ที่บ่งบอกถึง การรักและเห็นคุณค่าในตัวเอง  
ลง face book ส่วนตัว เปิดสาธารณะ  
ติด แฮชแท็ก #TSHSelfloveisthebestLove2024  
แล้วมาแสดงบริเวณหน้าบูธกิจกรรมวันที่ 14/2/24  
โหวต 2 อัน รอก่อนๆ!



## ปริมาณการบริจาคโลหิต



รวมทั้งสิ้น 77,650 ซีซี

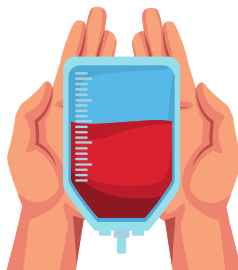

จำนวนผู้บริจาคโลหิต

ครั้งที่ 1 111 คน

ครั้งที่ 2 64 คน

## กิจกรรมบริจาคโลหิต



บริษัทฯ ร่วมกับโรงพยาบาลสมเด็จพระบรมราชเทวี ณ ศรีราชา จัดกิจกรรมการบริจาคโลหิตเพื่อให้พนักงานได้รู้สึกภูมิใจที่ได้ทำสาธารณประโยชน์ ได้ช่วยเหลือสังคมและผู้ป่วยที่ต้องการเลือดฉุกเฉิน และส่งผลดีกับพนักงานในการเฝ้าระวังปัญหาสุขภาพและคัดกรองการติดเชื้อต่างๆ ทั้งนี้ ได้มีการจัดกิจกรรมปี 2567 จำนวน 2 ครั้ง





# การดำเนินการดูแลพนักงาน



Happy Workplace องค์กรแห่งความสุข 8 ประการ



## กิจกรรมผ่อนคลาย Happy Relax

จัดกิจกรรมสันทนาการต่างๆ เพื่อให้พนักงาน  
เกิดความสุขและความผ่อนคลายผ่านกิจกรรม  
"Green Canteen - งดรับ งดให้ งดใช้ถุงพลาสติก"  
กิจกรรมการทำกระเป๋าผ้า โดยมีผู้บริหารร่วมกิจกรรม  
พร้อมทั้งจัดกิจกรรมประเพณีสงกรานต์ เพื่อให้พนักงาน  
ได้ร่วมสานต่อและส่งเสริมกิจกรรมตามประเพณีของ  
ไทย และในวันที่ 29 พฤศจิกายน 2567 ได้จัดกิจกรรม  
การประกวดร้องเพลงกับ "ISUZU Factory Festival"  
เพื่อส่งความสุขส่งท้ายปีให้กับพนักงานทุกคน





# การดำเนินการดูแลพนักงาน

Happy Workplace องค์กรแห่งความสุข 8 ประการ

## กิจกรรมปฏิบัติธรรมให้ธรรมนำชีวิต



เพื่อให้พนักงานที่นับถือศาสนาพุทธได้ร่วมปฏิบัติธรรม, ถือนิธิ, ให้จิตใจได้ผ่อนคลาย และเกิดความสุขใจ โดยเปิดโอกาสให้พนักงานทุกคน ทุกเพศ ทุกวัย ที่มีความสนใจเข้าร่วมกิจกรรม เพื่อชำระและอนุรักษ์ไว้ซึ่งเอกลักษณ์ของศาสนา และส่งเสริมให้พนักงานได้พัฒนาสติ, ฝึกสมาธิ, มีจิตใจที่สงบ สามารถแก้ไขปัญหาได้อย่างมีสติ และสามารถประยุกต์ใช้ทั้งในการดำเนินชีวิตและการทำงานได้



จัดกิจกรรมทำบุญตักบาตรข้าวสารอาหารแห้งในวันสำคัญทางพระพุทธศาสนา เช่น วันมาฆบูชา, วันวิสาขบูชา, วันเข้าพรรษา และวันออกพรรษา เพื่อส่งเสริมและสนับสนุนให้พนักงานได้ร่วมทำกิจกรรมตลอดทั้งปี

## การวางแผนทางการเงินและการบริหารจัดการหนี้สิน

บริษัทฯ ให้ความสำคัญกับการวางแผนทางการเงินและการจัดการหนี้สินของพนักงาน ซึ่งเป็นแนวปฏิบัติเชิงกลยุทธ์ในการสร้าง ควบคุมและติดตามทรัพยากรทางการเงินเพื่อเป้าหมายให้พนักงานทุกระดับสามารถวางแผนการเงินและหนี้สินได้อย่างมีประสิทธิภาพ โดยวิทยากรจากธนาคารออมสิน



**HAPPY MONEY HAPPY WORKPLACE**  
**การวางแผนทางการเงินและการจัดการหนี้สิน**

แนวปฏิบัติเชิงกลยุทธ์ในการสร้าง ควบคุม และติดตามทรัพยากรทางการเงินทั้งหมดเพื่อให้บรรลุเป้าหมายทางธุรกิจของคุณ ซึ่งรวมถึงส่วนต่างๆ ของฟังก์ชันทางการเงินที่เกี่ยวข้องกับการทำกำไร ค่าใช้จ่าย กระแสเงินสด

โดย ทีมงานที่ปรึกษาทางด้านการเงินและการลงทุนธนาคารออมสิน สาขาโพธิ์สามพัน

**Date/Time:**  
Tue, 28 May 2024  
Starting At 10am - 12am, 13pm - 15am

**Location:**  
Pattaya Room

ติดต่อ 1110





# การดำเนินการดูแลพนักงาน



Happy Workplace องค์การแห่งความสุข 8 ประการ

## กิจกรรมส่งต่อชุดยูนิฟอร์มบริษัทกับมูลนิธิบ้านนกขมิ้น

ทางบริษัท ไทยซัมมิท ฮาร์เนส จำกัด (มหาชน) ได้จัดทำโครงการบริจาคเครื่องแบบพนักงานที่ล้าสมัย และยกเลิกใช้งาน เพื่อส่งต่อเสื้อผ้าให้กับมูลนิธิบ้านนกขมิ้น เมื่อวันที่ 1 สิงหาคม 2567 ณ ศูนย์รับบริจาคมูลนิธิบ้านนกขมิ้น บางแสน จังหวัดชลบุรี



## โครงการห้องน้ำของน้อง ปี 2

บริษัทฯ ร่วมกับมูลนิธิไทยซัมมิทพัฒนา และสหภาพแรงงาน บริษัทไทยซัมมิท ฮาร์เนส ร่วมทำกิจกรรมโครงการ “ห้องน้ำของน้อง” ปี 2 เพื่อร่วมเป็นส่วนหนึ่งของสังคมในการพัฒนา และปรับปรุงห้องน้ำให้กับน้องๆ ในพื้นที่จังหวัดชลบุรีที่ขาดแคลนงบประมาณ โดยในปีนี้มีร่วมจัดกิจกรรม จำนวน 2 โรงเรียน ได้แก่ โรงเรียนบ้านโรงหีบ และโรงเรียนนาวิ่ง





# การดำเนินการดูแลพนักงาน



## Happy Workplace องค์กรแห่งความสุข 8 ประการ

Happy Workplace องค์กรแห่งความสุข 8 ประการ

### โครงการส่งเสริมการเลี้ยงลูกด้วยนมแม่ “ห้องนมแม่”

บริษัทฯ ให้ความสำคัญในการพัฒนาสวัสดิการสำหรับพนักงาน โดยมุ่งเน้นไปที่ครอบครัวของพนักงาน เพื่อยกระดับคุณภาพชีวิตและงานที่มีคุณค่า บริษัทฯ ได้ลงนามประกาศนโยบายการส่งเสริมการเลี้ยงลูกด้วยนมแม่ เพื่อให้พนักงานทุกคนเห็นความสำคัญของการเลี้ยงลูกด้วยนมแม่ และป้องกันการเข้าถึงข้อมูลเกี่ยวกับนมผง โดยมีนโยบายห้ามบริษัทผู้ผลิตนมผงหรือตัวแทนจำหน่ายเข้ามาประชาสัมพันธ์ หรือจำหน่ายผลิตภัณฑ์นมผงในบริษัทฯ โดยในปี 2567 นี้ บริษัทฯ จัดกิจกรรมเพื่อประชาสัมพันธ์การเลี้ยงลูกด้วยนมแม่ โดยเชิญคุณแม่ที่เป็นนักป้อนนมมาแชร์ประสบการณ์และประโยชน์ของการเลี้ยงลูกด้วยนมแม่





# การดำเนินการดูแลพนักงาน



## Happy Workplace องค์กรแห่งความสุข 8 ประการ

### ผลลัพธ์ในการจัดกิจกรรมในด้านต่างๆ ผ่านกิจกรรม Happy Workplace

บริษัทได้กำหนดตัวชี้วัดความสุขของพนักงานด้วยการวัดความพึงพอใจและคุณภาพความเป็นอยู่ที่ดีของพนักงานผ่านการสำรวจความสุข HAPPINOMETER ทั้งทั้งองค์กร โดยคณะกรรมการฯ มหาวิทยาลัยบูรพา และนำผลมาปรับปรุง เพื่อดูแลรักษาพนักงาน ซึ่งถือเป็นทรัพยากรที่มีคุณค่าให้อยู่กับองค์กร การดำเนินงานสร้างองค์กรแห่งความสุข 8 ด้าน (Happy Workplace) โดยมีผลการประเมินความสุขของพนักงาน (HAPPINOMETER) ไม่น้อยกว่าร้อยละ 70 ภายในปี 2568 โดยผลการสำรวจความสุขของพนักงานในปี 2567 เท่ากับร้อยละ 74.11 บรรลุเป้าที่กำหนด ในปี 2568



กราฟแสดงแนวโน้มผลสำรวจความสุขของคนทำงาน TSHG ปี 2563-2568

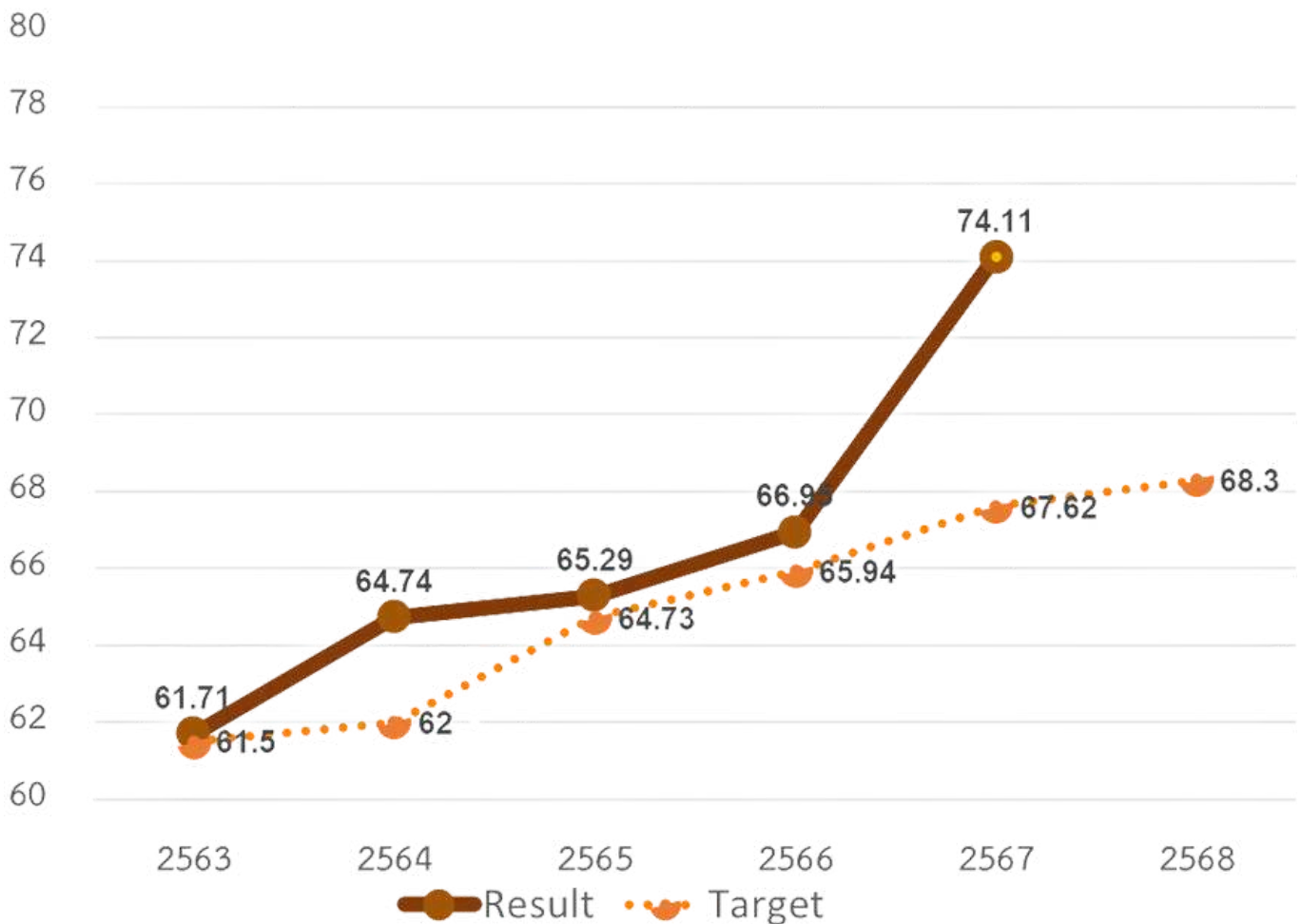

Happy Workplace องค์กรแห่งความสุข 8 ประการ





# การดำเนินการดูแลพนักงาน

## ด้านแรงงานสัมพันธ์และสวัสดิการกลุ่มบริษัท ไทยซัมมิท ฮาร์เนส

กลุ่มบริษัท ไทยซัมมิท ฮาร์เนส ดำเนินธุรกิจผลิตชุดสายไฟสำเร็จรูปสำหรับรถยนต์และรถจักรยานยนต์ ซึ่งประกอบไปด้วย บริษัท ไทยซัมมิท ฮาร์เนส จำกัด (มหาชน), บริษัท ไทยซัมมิท เคเบิล แอนด์ พาร์ท จำกัด และบริษัท ไทยซัมมิท คอมโพเนนท์ จำกัด มีความมุ่งมั่นที่จะดำเนินงานโดยถือว่ายานโยบายด้านแรงงานสัมพันธ์และสวัสดิการเป็นสิ่งสำคัญต่อการดำเนินธุรกิจขององค์กร เพื่อพัฒนาคุณภาพชีวิตของพนักงานทุกคน โดยมีแนวทางในการดำเนินงานดังนี้

- บริษัทฯ มุ่งมั่นพัฒนาส่งเสริมแรงงานสัมพันธ์และสวัสดิการอันดีระหว่างนายจ้างและลูกจ้าง
- บริษัทฯ ยึดมั่นในการบริหารแรงงานสัมพันธ์ตามกฎหมายและข้อกำหนดอื่นที่เกี่ยวข้อง
- บริษัทฯ ให้ความสำคัญกับการทำงานที่มีคุณค่า (Decent Work) ส่งเสริมด้านคุณธรรมที่ดีงามและปฏิบัติต่อพนักงานทุกคนด้วยความเคารพในเกียรติศักดิ์ศรีและสิทธิประโยชน์ส่วนบุคคลของพนักงานอย่างมีประสิทธิภาพ
- สนับสนุนและส่งเสริมกิจกรรมเพื่อสร้างขวัญกำลังใจและส่งเสริมความสามัคคีระหว่างนายจ้างและในกลุ่มลูกจ้าง
- บริษัทฯ มุ่งมั่นพัฒนาส่งเสริมความรู้ ทักษะให้กับพนักงานทุกระดับ และให้ความสำคัญต่อการฝึกอบรม รวมถึงแผนพัฒนาอาชีพให้ครอบคลุมเติบโตในสายงาน
- บริษัทฯ มีการทบทวนค่าตอบแทนและสวัสดิการให้สอดคล้องกับบริบทขององค์กร สภาพเศรษฐกิจ และสามารถแข่งขันได้ในตลาดแรงงาน
- รับฟังข้อเสนอแนะความคิดเห็นของลูกจ้างเพื่อนำไปสู่การพัฒนาด้านแรงงานสัมพันธ์ที่ดีต่อกัน
- บริษัทฯ ให้ความสำคัญในความหลากหลาย การไม่เลือกปฏิบัติ และป้องกันการล่วงละเมิด ตลอดจนการป้องกันการคุกคามทุกรูปแบบ รวมถึงการเคารพสิทธิมนุษยชนเพื่อความเสมอภาคและเท่าเทียม

## ด้านแรงงานสัมพันธ์และสวัสดิการ เป้าหมายและผลลัพธ์ ปี 2567

### การฝึกอบรมสิทธิมนุษยชน (Human Rights Training Completion Rate)

ร้อยละ 100 ของสายโรงงานทุกระดับ ปี 2567  
ร้อยละ 100 ของสายสำนักงานทุกระดับ ปี 2567



### จำนวนเหตุการณ์การล่วงละเมิดทางเพศ (Sexual Harassment Incident Rate)

0 ราย



### อัตราพนักงานได้รับค่าจ้าง เพียงพอต่อค่าครองชีพ

พนักงานได้รับค่าตอบแทนสูงกว่า  
อัตราค่าแรงขั้นต่ำ

ร้อยละ 100



### อัตราการจ้างงานแรงงานเด็ก (Child Labor Employment Rate)

การจ้างงานเด็ก  
ร้อยละ 0



### อัตราการเกิดอุบัติเหตุในการทำงาน (Workplace Accident Rate)

Lost Time Injury Frequency Rate - LTIFR  
0 ราย

ผ่าน

เป้าหมายด้านแรงงานสัมพันธ์และสวัสดิการ  
คิดเป็นร้อยละ 100



# ผลลัพธ์การดำเนินงานด้านแรงงานและสวัสดิการ

บริษัทฯ ให้ความสำคัญในการดูแลพนักงานเพื่อให้การบริหารจัดการทรัพยากรมนุษย์มีประสิทธิภาพ จึงได้กำหนดเป้าหมายเพื่อรักษาความสามารถในการแข่งขันและการจ้างงาน การวางแผนการเติบโตในสายอาชีพ เพื่อให้พนักงานทุกคนมีโอกาสแสดงศักยภาพ เพื่อเพิ่มความมั่นคงทางอาชีพ โดยไม่เลือกปฏิบัติ เพศ อายุ ศาสนา ให้ทุกคนมีสิทธิเท่าเทียมกัน

## ข้อมูลแสดงผลการดำเนินการด้านแรงงาน

- การวางแผนกำลังคนและการสรรหาปี 2567



อัตราส่วนการจ้างงานตามแผน การจ้างงานคนพิการตามกฎหมาย

- จำนวนพนักงานรวมในปี 2567 (คน)



**TSH** : 1614    **Subcontract** : 468

**TSCP** : 124    **Subcontract** : 46

**TSCOM** : 88    **Subcontract** : 12

- สัดส่วนพนักงานประจำ : พนักงานชั่วคราว

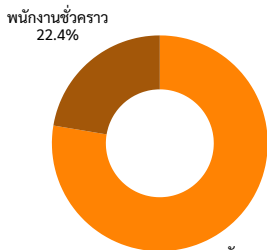

พนักงานชั่วคราว  
22.4%

พนักงานประจำ  
77.6%

- จำนวนพนักงานตามประเภทการจ้างงานปี 2567



	TSH	TSCP	TSCOM	TSHG
ประจำ	1614	124	88	1826
ชั่วคราว	468	46	12	526
รวม	2082	170	100	2352

## ข้อมูลการแสดงผลการไม่เลือกปฏิบัติ

- จำแนกพนักงานตามเพศปี 2567



	TSH	TSCP	TSCOM	TSHG
ชาย	385	113	48	546
หญิง	1697	57	52	1806
รวม	2082	170	100	2352

- จำนวนพนักงานหญิงแยกตามตำแหน่ง

ระดับ/ปี	2564	2565	2566	2567
ระดับปฏิบัติการ	1568	1494	1436	1430
ระดับหัวหน้ากลุ่ม	111	109	106	105
ระดับหัวหน้าแผนก	64	67	71	49
ระดับหัวหน้าส่วน	37	34	38	28
ระดับบริหาร	16	16	15	14

- จำนวนพนักงานแยกตามระดับ

ระดับ/ปี	2564	2565	2566	2567
ระดับปฏิบัติการ	1723	1662	1753	1736
ระดับบังคับบัญชาและสายอาชีพ	560	567	566	569
ระดับบริหาร	53	52	48	47

- อัตราการเลื่อนตำแหน่งปี 2567



	TSH	TSCP	TSCOM	TSHG
ระดับปฏิบัติการ (T7 -> T6)	730	15	9	754
ระดับบังคับบัญชาและสายอาชีพ	40	2	4	46
ระดับบริหาร	12	-	1	13
<b>TSH 783คน</b>	<b>TSCP 17คน</b>		<b>TSCOM 14คน</b>	
<b>TSHG 814 คน</b>				

- อัตราการลาออก (TSH) / อัตราการขาดงาน (TSH)

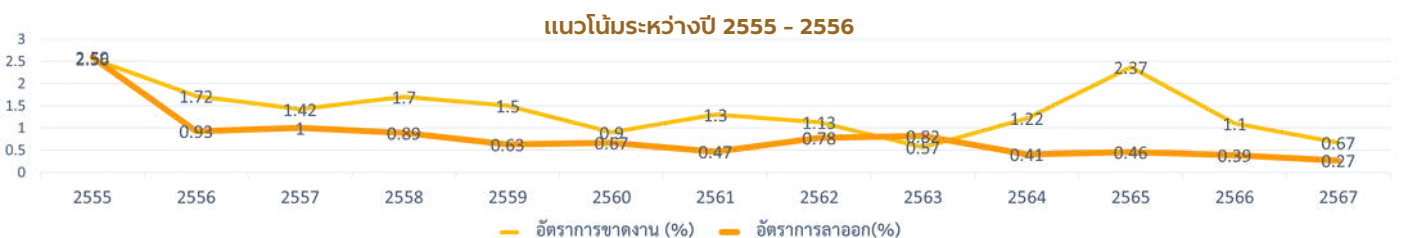



# ด้านแรงงานสัมพันธ์และสวัสดิการ

## Labor Relations and Welfare

### นโยบายด้านแรงงานสัมพันธ์และสวัสดิการ

กลุ่มบริษัท ไทยซัมมิท ฮาร์เนส มีความมุ่งมั่นที่จะดำเนินงานโดยถือว่านโยบายด้านแรงงานสัมพันธ์และสวัสดิการเป็นสิ่งสำคัญต่อการดำเนินธุรกิจขององค์กร เพื่อพัฒนาคุณภาพชีวิตของพนักงานทุกคน โดยมีแนวทางในการดำเนินงานดังนี้

- บริษัทฯ ยึดมั่นในการปฏิบัติงานภายใต้ข้อกำหนดระเบียบและกรอบของกฎหมาย
- บริษัทฯ ให้ความสำคัญและส่งเสริมด้านคุณธรรมที่ดีงามของสังคมและการปฏิบัติต่อพนักงานทุกคนด้วยความเคารพในเกียรติศักดิ์ศรีและสิทธิประโยชน์ส่วนบุคคลของพนักงานอย่างมีประสิทธิภาพ
- บริษัทฯ มุ่งมั่นพัฒนาส่งเสริมแรงงานสัมพันธ์และสวัสดิการอันดีระหว่างนายจ้างและลูกจ้าง
- สนับสนุนและส่งเสริมกิจกรรมเพื่อสร้างขวัญกำลังใจและส่งเสริมความสามัคคีระหว่งนายจ้างและในกลุ่มลูกจ้าง
- บริษัทฯ มุ่งมั่นพัฒนาส่งเสริมความรู้ ทักษะให้กับพนักงานทุกระดับ
- ปรับปรุงพัฒนาสวัสดิการขั้นพื้นฐานตามยุคและสมัยให้กับพนักงาน
- รับฟังข้อเสนอแนะความคิดเห็นของลูกจ้างเพื่อนำไปสู่แรงงานสัมพันธ์ที่ดีต่อกัน
- บริษัทฯ ให้ความสำคัญในการป้องกันความเสี่ยงที่จะเกิดจากการละเมิดและการไม่เลือกปฏิบัติ ตลอดจนกาป้องกันการคุกคามทุกรูปแบบ รวมถึงการเคารพสิทธิมนุษยชนโดยไม่ละเลยและเพิกเฉยต่อพนักงาน
- จัดสภาพแวดล้อมในการทำงานเพื่อความปลอดภัย ถูกสุขลักษณะและเอื้อต่อการทำงานอย่างมีประสิทธิภาพ

NEW!

### การปรับเปลี่ยนสวัสดิการเพื่อประโยชน์ให้กับพนักงาน

จากการสำรวจและปรึกษาหารือกับลูกจ้าง บริษัทฯ ได้ปรับปรุงสวัสดิการต่างๆ เพื่อให้สอดคล้องกับสถานการณ์ปัจจุบัน และได้เพิ่มสวัสดิการที่เป็นประโยชน์ต่อลูกจ้างในปี 2567 ดังนี้

### สวัสดิการฌาปนกิจสงเคราะห์

- กรณีทายาทเสียชีวิต จัดให้มีเงินช่วยเหลือ 14,000 บาท/คน
- กรณีพนักงานเสียชีวิต บริษัทจัดให้มีเงินช่วยเหลือตามอายุงานของพนักงาน สูงสุด 7 เท่าของเงินเดือน

### เงินพิเศษอายุงานกรณีเกษียณ

- อายุงาน 15-19 ปี ได้รับเงินพิเศษ 1 เท่าของเงินเดือน
- อายุงาน 20-24 ปี ได้รับเงินพิเศษ 2 เท่าของเงินเดือน
- อายุงาน 25-29 ปี ได้รับเงินพิเศษ 4 เท่าของเงินเดือน
- อายุงาน 30 ปีขึ้นไป ได้รับเงินพิเศษ 5 เท่าของเงินเดือน

### สิทธิประโยชน์เพิ่มเติมประกันอุบัติเหตุกลุ่ม

FREE

ประกันอุบัติเหตุกลุ่ม

**ประกันอุบัติเหตุกลุ่ม** กรณีที่ผู้ได้รับความคุ้มครองประสบอุบัติเหตุ  
เนื่องไปชมรายละเอียดที่กรมธรรม์ประกันภัย

**ค่ารักษาพยาบาล** เนื่องจากอุบัติเหตุต่อครั้ง **8,000 บาท** โดยไม่ต้องสำรองจ่าย  
กรณีโรงพยาบาลในเครือที่ระบุไว้

**กรณีเสียชีวิต** **คุ้มครองสูงสุด 2 ล้านบาท**  
กรณีเสียชีวิตจากอุบัติเหตุได้รับเงินประกัน 1 เท่าของจำนวนเงินในกองทุนสำรองเลี้ยงชีพ  
ขั้นต่ำ 10,000 บาท สูงสุดไม่เกิน 2,000,000 บาท

**เงื่อนไขการคุ้มครอง**

- อายุ 15-60 ปี
- เป็นสมาชิกกองทุนสำรองเลี้ยงชีพ สันติภาพ ซึ่งจดทะเบียนแล้ว แลจ.วิหคหวอ
- คุ้มครองตั้งแต่วันที่เข้าเงื่อนไขการรับประกันภัย



“เป้าหมาย”

ร้อยละ 80 ของพนักงานทั้งหมดมีส่วนร่วมในการแสดง  
ความคิดเห็นด้านการพัฒนาองค์กร การปรับปรุงสวัสดิการ  
และค่าตอบแทนภายในปี 2568



# ด้านแรงงานสัมพันธ์และสวัสดิการ

## Labor Relations and Welfare

บริษัทฯ จัดให้มีระบบการให้บริการข้อมูล ทั้งข้อมูลเวลาทำงาน, ข้อมูลการงานงานประเภทต่างๆ, Slip เงินเดือน และการขอหนังสือรับรอง ผ่านระบบออนไลน์ โดยมีการใช้งานทั้งในระบบ Intranet และ Internet เพื่อเพิ่มความสะดวกในการใช้งานและการติดต่อประสานงาน โดยใช้งานผ่านระบบ Employee Self Center (ESC)

ปัจจุบัน บริษัทฯ ได้พัฒนาการใช้งานระบบการให้บริการเพิ่มเติมอีก 1 ช่องทาง คือการให้บริการผ่านระบบมือถือ ทั้งระบบ iOS และ Android สามารถโหลดใช้งานพร้อมติดตั้งและลงทะเบียนด้วยรหัสพนักงาน ซึ่งเรียกโปรแกรมนี้ว่า TSH CONNECT. สามารถเข้าใช้งานระบบปฏิบัติงานต่างๆ ของสำนักพัฒนาองค์กรได้ ซึ่งประกอบไปด้วยหน่วยงาน HRM, HRD และ Safety. ตัวอย่างการเข้าใช้งานโปรแกรม เช่น ระบบการบันทึกเวลาการทำงาน, การขอสลิปเงินเดือนออนไลน์, หนังสือรับรองออนไลน์, การลางาน, การอนุมัติระบบประเมินผลทดลองงาน หรือแม้กระทั่งข้อมูลการฝึกอบรมต่างๆ

ปี 2567 บริษัทฯ ได้ทำการพัฒนาระบบการเบิกสวัสดิการค่ารักษาพยาบาลออนไลน์ เพื่อให้พนักงานสามารถเกิดความสะดวกในการใช้งานและลดเวลาการทำงานและการประมวลผลของทีมงาน HR



NEW

### COMPENSATION



- ESC online
- Slip Online
- Working Certificate
- OT and Leave
- Evaluate Probation Result online
- Manpower Requisition Form

### WELFARE



- Uniform
- Provident Fund
- Savings cooperative (TSA)
- Medical expenses
- Car Reservation

### HRD



- Public Training Result
- TSH Academy
- E-OJT
- E-Training
- Individual Development Plan: IDP
- Kaizen
- 5S

### SAFETY



- Safety Exam





**ประมวลภาพการจัดกิจกรรม  
TSG ER Day 2567  
ณ บริษัท ไทยซัมมิท บ้านโพธิ์ จำกัด**





# แผนการพัฒนาพนักงาน

## Employee development plan

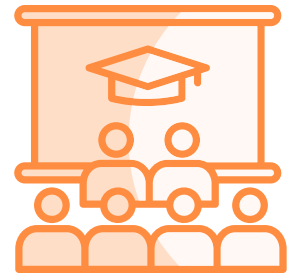

### การพัฒนาพนักงาน Employee development

พนักงานคือทรัพย์สินที่มีค่าที่สุดในองค์กร ตามวิสัยทัศน์ 'Before we build part, we build people' บริษัทฯ ให้ความสำคัญกับการพัฒนาบุคลากร โดยได้จัดทำแผนพัฒนาบุคลากรประจำปี 2565 – 2568 เพื่อยกระดับความสามารถของพนักงานผ่านหลักสูตร 4 กลุ่ม ร่วมกับ TS Academy ในการออกแบบและจัดอบรม เพื่อเพิ่มทักษะและประสิทธิภาพ รวมถึงรองรับการเปลี่ยนแปลงในอุตสาหกรรมยานยนต์ โดยจัดกลุ่มหลักสูตรในการพัฒนาบุคลากรออกเป็น 4 กลุ่ม ดังนี้

- 1. Managerial Competency (MC):** หลักสูตรทักษะการบริหารและการจัดการทั่วไป
- 2. Functional Competency (FC):** หลักสูตรความรู้ภาพรวมธุรกิจ ทักษะเฉพาะหน่วยงาน ความรู้พื้นฐานการปฏิบัติงาน และทักษะเพิ่มเติม เพื่อเพิ่มคุณภาพการทำงานและพัฒนาศักยภาพบุคลากร
- 3. Engineering Competency (ENC):** หลักสูตรสำหรับวิศวกร รวมถึงความรู้พื้นฐานด้านวิศวกรรมและความรู้เฉพาะทาง
- 4. Core Competency (CC):** หลักสูตรด้านความปลอดภัย กฎหมายที่เกี่ยวข้อง ทักษะที่จำเป็นในการทำงาน และระบบคุณภาพ เพื่อปฏิบัติตามมาตรฐานและตอบสนองความต้องการของลูกค้า

กลุ่มหลักสูตร	หมวดหลักสูตร	ระดับ (จำนวนหลักสูตร)				
		D1-D3	M1-M3	S1-S3	T1-T3	T7
1. Managerial Competency (MC)	หลักสูตรเฉพาะตามระดับ	2	2	2	2	-
2. Functional Competency (FC)	หลักสูตรบังคับและเลือกเสรี	8	8	8	8	8
2.1 หลักสูตรบังคับ 2.1.1 ด้านทักษะในการปฏิบัติงาน (แบบตรงสายงาน)	"กลุ่มหลักสูตรนี้สามารถเทียบโอนหลักสูตรได้"	4	4	4	4	4
2.2 หลักสูตรบังคับเลือก 2.2.1 ด้านทักษะเพิ่มเติม (แบบข้ามหน่วยงาน ข้ามสายงาน)		4	4	4	4	4
3. Core Competency (CC)	หลักสูตรเลือกเสรี	-	4	4	4	2
3.1 ด้านความปลอดภัย / กฎหมายกำหนด		-	2	2	2	1
3.2 ด้านระบบคุณภาพ / ลูกค้ากำหนด		-	2	2	2	1
รวมจำนวนหลักสูตร ปี 2565-2568 (4ปี)		10	14	14	14	10



# แผนการพัฒนาพนักงาน

## Employee development plan

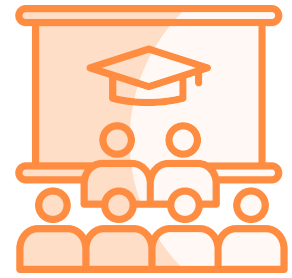

### สรุปผลการฝึกอบรม 2567 ( Jan-Nov.)

### ผลการฝึกอบรม ปี 2567 (TSHG)

#### • สรุปผลการฝึกอบรม (TSHG) ปี 2567 (%)

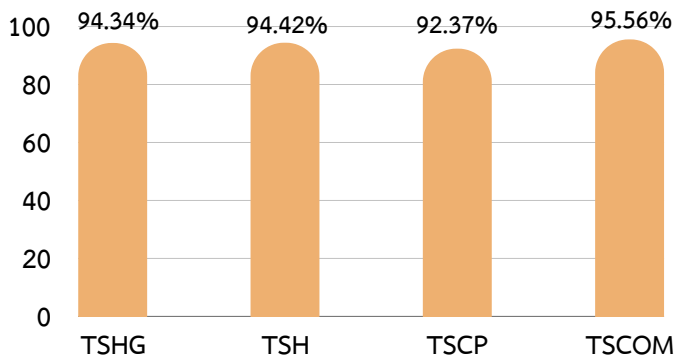

บริษัท	พนักงาน	Actual ปี 2567	PASSED (%)
TSHG	1714	1617	94.34%
TSH	1506	1422	94.42%
TSCP	118	109	92.37%
TSCOM	90	86	95.56%

#### • สถานะการฝึกอบรม TSHG (ทุกระดับ) ปี 2567 (%)

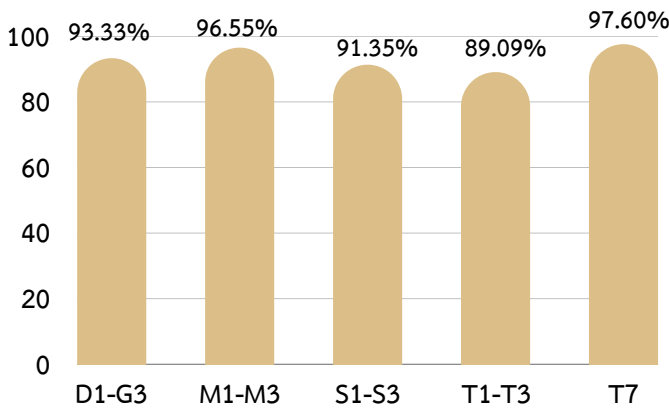

บริษัท	พนักงาน	Actual ปี 2567	PASSED (%)
D1-G3	15	14	93.33%
M1-M3	29	28	96.55%
S1-S3	312	285	91.35%
T1-T3	220	196	89.09%
T7	1084	1058	97.60%
TOTAL (TSH)	1660	1581	95.24%

#### • ระดับวิศวกร ปี 2567 (%)

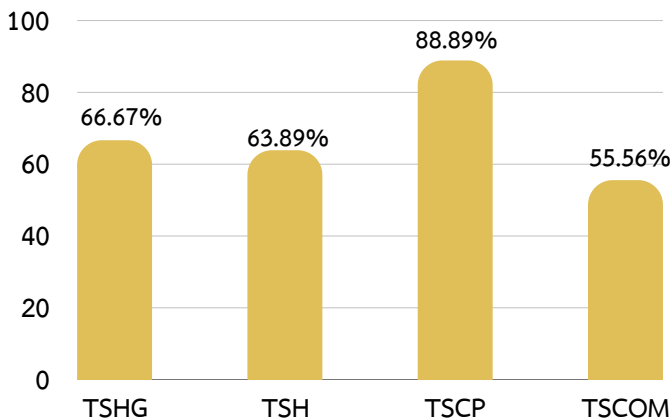

บริษัท	พนักงาน	Actual 2024	PASSED (%)
TSHG	54	36	66.67%
TSH	36	23	63.89%
TSCP	9	8	88.89%
TSCOM	9	5	55.56%

“เป้าหมาย”

ร้อยละของพนักงานที่ผ่านการอบรมทุกระดับ  
ตามโครงสร้างหลักสูตร > 80 ของทุกปี



# แผนการพัฒนาพนักงาน

## Employee development plan

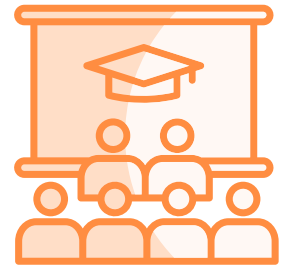

### เป้าหมายการพัฒนาพนักงานในปี 2565 - 2568

เพื่อให้การบริหารทรัพยากรมนุษย์ดำเนินไปอย่างมีประสิทธิภาพ เกิดประสิทธิผล สอดคล้องเหมาะสมทั้งด้านการปฏิบัติงาน ด้านระยะเวลา ได้มีการกำหนดนโยบายการพัฒนาบุคลากรและโครงสร้างแผนการอบรม ปี 2565 – 2568 โดยมีเป้าหมายดังนี้

#### 1. การพัฒนาสายอาชีพ (Career Development)

บริษัทฯ ได้จัดทำผังความก้าวหน้าในอาชีพ (Career Path) เพื่อจูงใจและรักษาพนักงานให้ยาวนาน โดยมุ่งเน้นให้พนักงานวางแผนสายอาชีพตามความต้องการส่วนบุคคล (Employee-Centered Initiatives) ผ่านการประเมินความสามารถและกำหนดเป้าหมายเพื่อพัฒนาความรู้เฉพาะตัว บริษัทฯ จะจัดเตรียมข้อมูลที่เป็นประโยชน์และให้คำปรึกษาแก่พนักงานเป็นรายบุคคล

#### 2. การพัฒนาตาม COMPETENCY

- กลุ่มบริษัทได้จัดตั้ง TS ACADEMY เป็นศูนย์การเรียนรู้ เพื่อพัฒนาบุคลากรตามแผนธุรกิจฉบับที่ 5 (V5) โดยมุ่งพัฒนาความรู้และทักษะเพื่อสนับสนุนการเติบโตของบุคลากรในองค์กร

- มุ่งเน้นการพัฒนาบุคคล โดยให้ผู้บังคับบัญชาและพนักงานร่วมกันจัดทำแผนพัฒนารายบุคคล (IDP) ประเมินความสามารถเทียบกับขีดความสามารถของตำแหน่งงานปัจจุบัน และวางแผนพัฒนาในระยะเวลา 1-3 ปี เพื่อเพิ่มทักษะและเตรียมความพร้อมสำหรับตำแหน่งงานใหม่หรือความรับผิดชอบที่สูงขึ้น

#### 3. Talent Management & Succession Plan

การคัดเลือกพนักงานที่มีศักยภาพในการทำงานสูง พิจารณาจากการประเมินปรับค่าจ้างประจำปีให้ได้รับการประเมิน Leadership Potential Assessment การประเมินแบ่งเป็น 3 ด้าน ดังนี้ Core Competency, Management Competency, Common Functional Competency เพื่อคัดเลือกพนักงานที่มีศักยภาพสูง เตรียมความพร้อมสู่การปรับตำแหน่ง ใช้ในการปรับตำแหน่งของระดับปฏิบัติการ ร้อยละ 100

**Succession Plan** การวางแผนสืบทอดตำแหน่งงานสำหรับตำแหน่งสำคัญในองค์กรร้อยละ 100

ระดับ	รวมหลักสูตร	โครงสร้างการอบรมปี 2565-2568 (4ปี)/ จำนวนหลักสูตร			
		2565	2566	2567	2568
D1-D3	6	1	3	5	6
G1-G3	8	2	4	6	8
M1-M3	12	3	6	9	12
Engineers	24	6	12	18	24
S1-S3	12	3	6	9	12
T1-T3	12	3	6	9	12
T7	8	2	4	6	8



**การจัดทำ Training Roadmap และ IDP พนักงาน**  
ให้สอดคล้องกับบริษัทขององค์กร  
(Training & IDP to drive The company Objectives)

### หลักสูตรการพัฒนาพนักงานกลุ่ม successor ปี 2567

ลำดับ	หลักสูตร	ผลลัพธ์
1	แนวทางการค้นหาข้อมูลและจัดตลาดหลัก	✓
2	การบริหารและการตลาดทางการตลาดยุคใหม่ : 5G Marketing (การตลาดยุค 5G)	✓
3	การบัญชีสำหรับผู้บริหารเพื่อการวางแผนและควบคุม Accounting for Executive	✓
4	Psychology for Management & Motivating Techniques	✓
5	Effective Negotiation & Persuasion	✓
6	กฎหมายแรงงานสำหรับการบริหารงานบุคคล	✓
7	กลยุทธ์ การสรรหาและคัดสรรคนเก่ง มีศักยภาพ	✓
8	เทคนิคการวางแผนและควบคุมการผลิตอย่างมีประสิทธิภาพ	✓
9	Systematic Approach to Problem Solving & Decision Making	✓
10	Customer Engagement for Business Growth (รู้ใจลูกค้า เข้าใจลูกค้า ด้วยการสร้างความผูกพันกับลูกค้า)	✓
11	ขั้นตอน เทคนิค กระบวนการนำเข้า-ส่งออกและพิธีการศุลกากรสำหรับผู้ประกอบการ	✓
12	Strategic Management and Planning	✓
13	การบัญชีสำหรับผู้บริหารเพื่อการวางแผนและควบคุม Accounting for Executive	✓
14	Modern Logistics & Supply Chain Management	อบรมปี 2568
15	Project Planning Management	อบรมปี 2568





# การส่งเสริมความสัมพันธ์ และการมีส่วนร่วมกับพนักงาน



## แผนการพัฒนาคู่มือพนักงานและการรักษาพนักงาน

ภายใต้การเปลี่ยนแปลงอย่างรวดเร็วของสถานการณ์โลกในด้านเศรษฐกิจ สิ่งแวดล้อม และสังคม รวมถึงการเปลี่ยนแปลงด้านเทคโนโลยีที่ส่งผลต่อการดำเนินธุรกิจ กลุ่มบริษัท ไทยซัมมิท ฮาร์เนส (TSHG) ได้ตระหนักถึงผลกระทบจากการเปลี่ยนแปลงดังกล่าว จึงมุ่งเน้นการดูแลและพัฒนาพนักงาน ซึ่งเป็นทุนด้านทรัพยากรมนุษย์ที่สำคัญที่สุดของบริษัทฯ ให้เป็นผู้มีศักยภาพเพื่อร่วมกันขับเคลื่อนองค์กร ตามปรัชญาในการบริการคนในองค์กร คือ **"Before We Build Parts, We Build People."** นอกจากนี้ TSHG ได้ให้ความสำคัญกับการรักษาพนักงานและการดึงดูดพนักงานกลุ่มเป้าหมาย (Talent Attraction and Retention) และการเติบโตและความก้าวหน้าทางสายอาชีพ (Career Development and Career Path) โดยมีกรอบแนวคิดการดำเนินงาน ดังนี้



# การส่งเสริมความสัมพันธ์ และการมีส่วนร่วมกับพนักงาน

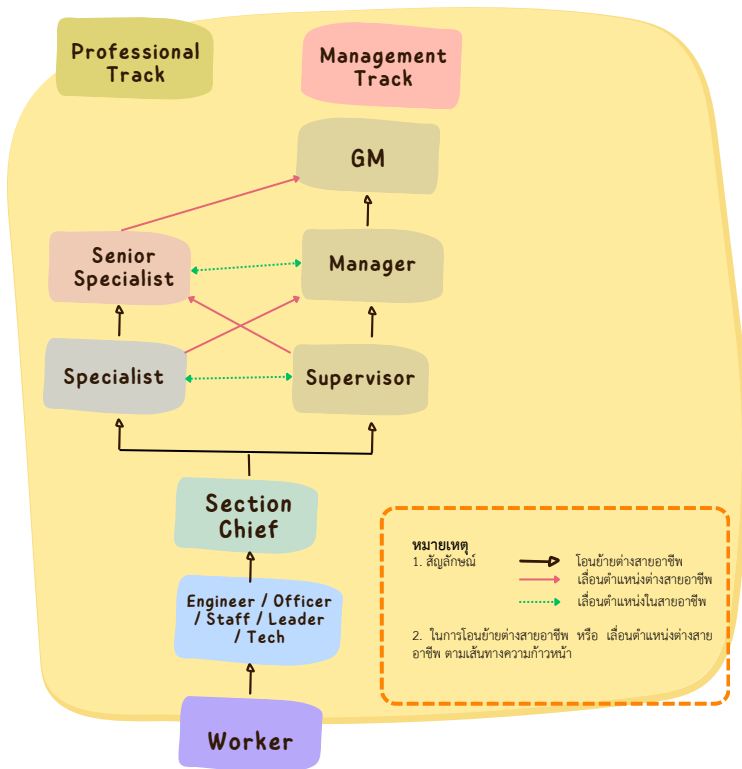

## การจัดทำแผนพัฒนาสายอาชีพของบุคลากร (Career Development)

TSHG ได้กำหนดเส้นทางความก้าวหน้าในอาชีพของพนักงาน (Career Path) กำหนดแผนการสืบทอดตำแหน่ง (Succession Plan) และการบริหารคนเก่ง (Talent Management)

## การพัฒนาพนักงาน (Talent Development)

TSHG ได้ยกระดับและฝึกฝนทักษะแก่พนักงาน (Upskill & Reskill) เพื่อให้สามารถปรับตัวทำงานในรูปแบบใหม่ได้อย่างมีประสิทธิภาพ นอกจากนี้ ยังจัดทำ “แผนพัฒนาส่วนบุคคล” สำหรับพนักงานเป็นรายบุคคลอย่างต่อเนื่อง โดยมีผู้บังคับบัญชา และหน่วยงานการบุคคลให้การสนับสนุนการเรียนรู้ผ่านรูปแบบต่างๆ เช่น Coaching, Mentoring, On the Job Training, Job Shadowing, Special Project, Digital Learning, Live Learning จากวิทยากรภายใน และภายนอก เพื่อสร้างความมั่นใจว่าพนักงานทุกคนจะช่วยขับเคลื่อนธุรกิจให้ดำเนินไปอย่างราบรื่นและมีประสิทธิภาพ

	Need Development	Need Expectations	Exceeds Expectation	
Leadership Potential	1C Poor Performance High Potential	1B Good Performance High Potential	1A Outstanding Performance High Potential	High
	2C Poor Performance Moderate Potential	2B Good Performance Moderate Potential	2A Outstanding Performance Moderate Potential	Moderate
	3C Poor Performance Limited Potential	3B Good Performance Limited Potential	3A Outstanding Performance Limited Potential	Limited
	Performance			
	Poor	Good	Outstanding	



## การรักษาพนักงาน (Talent Retention)

TSHG ให้ความสำคัญกับการรักษาพนักงานในองค์กร จัดให้มีสวัสดิการและระบบการบริหารค่าตอบแทนที่สามารถจูงใจและดึงดูดพนักงานที่มีศักยภาพ (Talent) เข้ามาร่วมงาน และส่งเสริมขวัญกำลังใจของผู้ปฏิบัติงานเพื่อให้สามารถรักษาพนักงานที่มีความสามารถไว้กับองค์กร ซึ่งจะผลักดันให้เกิดผลสัมฤทธิ์ตามภารกิจหน้าที่ ส่งผลให้พนักงานมุ่งมั่นพัฒนาทักษะความสามารถของตนให้มีความพร้อมและเห็นถึงความก้าวหน้าในอาชีพ



# การส่งเสริมความสัมพันธ์ และการมีส่วนร่วมกับพนักงาน



“เป้าหมาย”

ร้อยละของพนักงานที่ผ่านการอบรมทุกระดับตามโครงสร้างหลักสูตร > 80 ของทุกปี

## การสำรวจความผูกพันของคนในองค์กร Engagement Survey 2567

เพื่อเปิดโอกาสให้ท่านผู้บริหารและพนักงานทุกท่านได้ร่วมแสดงความคิดเห็นของตนเองที่มีต่อองค์กร กลุ่มบริษัทไทยซัมมิท ได้ทำการสำรวจความผูกพันของคนในองค์กร Engagement Survey 2567 โดยผลการสำรวจเป็นดังนี้

No.	Topic	TSH	TSCP	TSCOM
1	ท่านเข้าใจในคุณค่าร่วมองค์กร(TSCIC) และยินดีปฏิบัติตามอย่างเต็มที่	83.71	86.54	79.51
2	แผนการพัฒนาศักยภาพของบริษัทฯ(การฝึกอบรม) มีส่วนช่วยให้ท่านนำความรู้ที่ได้รับไปพัฒนาทักษะในการทำงานของท่านได้	80.65	81.78	75.74
3	ท่านยินดีและเต็มใจ เข้าร่วมกับกิจกรรมต่างๆ ที่บริษัทฯ จัดให้เสมอ	88.72	91.33	83.06
4	ท่านคิดว่า งานที่ท่านทำมีความเหมาะสมกับความรู้ ความสามารถ และทักษะของท่าน	82.68	84.19	76.02
5	ท่านสามารถเข้ากับเพื่อนร่วมงานของท่านได้เป็นอย่างดี	87.31	92.41	86.17
6	ท่านมีเพื่อนร่วมงานที่ดีมีหลักการทำงานเป็นทีม เปิดใจรับฟังความคิดเห็นและได้รับการสนับสนุนจากทุกคนด้วยดี	85.12	86.44	78.11
7	งานที่ท่านปฏิบัติอยู่ ทำให้ท่านเกิดความกระตือรือร้น อยากปฏิบัติงานอยู่เสมอ	84.47	80.98	74.42
8	หน่วยงานของท่านชี้แจงนโยบาย เป้าหมายการทำงานและปัญหาที่เกิดจากการทำงานอย่างสม่ำเสมอ	83.72	83.62	73.09
9	ท่านมีโอกาสได้ใช้ความคิดสร้างสรรค์ในการทำงานอย่างสม่ำเสมอ	79.55	77.90	70.04
10	ท่านได้รับโอกาสและการสนับสนุนจากผู้บังคับบัญชาด้านการเติบโตในสายงานของท่าน	74.17	74.92	71.00
11	ท่านสามารถขอคำปรึกษาเรื่องงานหรือเรื่องส่วนตัวกับผู้บังคับบัญชาได้เสมอ	78.76	82.44	75.21
12	ผู้บังคับบัญชาของท่านเปิดโอกาสให้ท่านมีส่วนร่วมในการเสนอแนวทางและวิธีแก้ไขปัญหา เพื่อปรับปรุงประสิทธิภาพในการทำงานของหน่วยงานได้อย่างสม่ำเสมอ	78.30	83.40	71.70
13	ผู้บังคับบัญชาของท่านปกครองลูกน้องด้วยความมีเหตุผล ยุติธรรม และรับฟังความคิดเห็นของท่าน	79.27	81.81	72.13
14	ผู้บังคับบัญชาให้ความสำคัญต่อการพัฒนาขีดความสามารถของท่าน	76.89	85.81	67.92
15	องค์กรมีระบบการให้รางวัลและการลงโทษอย่างเหมาะสม	72.80	72.13	66.09
16	บรรยากาศที่ทำงานของท่านมีความสะดวกสบายทำให้ท่านทำงานอย่างมีความสุข	76.01	83.33	63.78
17	สภาพแวดล้อมในการทำงานมีความเหมาะสมกับงานที่ท่านได้รับมอบหมาย	75.88	78.44	63.98
18	ท่านมีความสุขแข็งแรงไม่เคยเจ็บป่วยด้วยโรคจากการทำงาน	80.16	80.60	72.75
19	ท่านสามารถเลี้ยงดูครอบครัวของท่านได้เป็นอย่างดี	78.89	83.87	73.67
20	ท่านรู้สึกภูมิใจที่ได้เป็นบุคลากรของบริษัทฯ	85.02	90.13	74.39
Average Score		80.60	83.10	73.44



# ความรับผิดชอบต่อชุมชน/ สังคม Social/Community Responsibility

## นโยบายด้านการแสดงความรับผิดชอบต่อสังคม

กลุ่มบริษัท ไทยซัมมิท ฮาร์เนส มีความมุ่งมั่นในการดำเนินงานด้วยความรับผิดชอบต่อผลกระทบในด้านต่างๆ เพื่อก่อให้เกิดการพัฒนาสร้างรากฐานของความรับผิดชอบต่ออย่างต่อเนื่องและยั่งยืน ภายใต้หลักการพัฒนาเศรษฐกิจแบบองค์รวม (BCG Model) และเป็นไปตามแผนการเติบโตทางธุรกิจ TSHG Vision / Mission V5 2565-2568 ในการเป็นองค์กรที่ยั่งยืน ธุรกิจแข็งแกร่งและเพื่อสังคมที่ดีกว่า รวมทั้งปฏิบัติตามข้อกำหนดกฎหมาย ข้อกำหนดอื่นๆ และแนวปฏิบัติสากลที่เกี่ยวข้อง บริษัทฯ จึงได้จัดทำนโยบายความรับผิดชอบต่อสังคม โดยแบ่งหมวดเป็น 7 หมวด ซึ่งได้กำหนดความมุ่งมั่นด้านการมีส่วนร่วมและการพัฒนาชุมชนไว้ดังนี้

การมีส่วนร่วมและการพัฒนาชุมชน (Community involvement and development) บริษัทฯ จะพิจารณาความต้องการของชุมชน และให้ความช่วยเหลือตามกำลังแก่ผู้ที่เกี่ยวข้องในท้องถิ่นรอบสถานประกอบการ พร้อมทั้งส่งเสริมและสนับสนุนให้พนักงานมีส่วนร่วมทำงานอาสาสมัคร และกิจกรรมสาธารณประโยชน์ร่วมกับชุมชน

ข้อร้องเรียนจากชุมชน ด้านสิ่งแวดล้อมและการละเมิดสิทธิมนุษยชน เป็นศูนย์

**TSHG = 0 case**

## แต่งตั้งคณะทำงานระบบเอกสาร CSR ด้านการมีส่วนร่วมและพัฒนาชุมชน

บทบาทหน้าที่และความรับผิดชอบดังนี้

1. ให้คำปรึกษาหารือ ตรวจสอบการมีส่วนร่วมในการพัฒนาสังคม เศรษฐกิจ และชุมชน
2. ร่วมเสนอแนะแนวทางการดำเนินงาน เพื่อให้บรรลุเป้าหมายที่ตั้งไว้
3. ดำเนินการจัดทำเอกสารของระบบ ติดตามและรายงานความคืบหน้ากิจกรรมที่ต้องทำ รวมถึงประสานงานกับหน่วยงานที่เกี่ยวข้องกับระบบให้เป็นไปตามข้อกำหนด





# ความรับผิดชอบต่อชุมชน/ สังคม Social/Community Responsibility

## โครงการทวิภาคีร่วมกับสถานศึกษา

บริษัทฯ ได้เปิดรับสมัครนักศึกษาจากทั่วประเทศเข้าร่วมฝึกงานในสาขาแขนงต่างๆ เช่น ซ่อมบำรุง หน่วยงานผลิต หน่วยงาน Supply chain การตลาด หน่วยงานทรัพยากรมนุษย์ ในปี 2567 มากกว่า 25 คน แบ่งเป็น 4 มหาวิทยาลัย 6 วิทยาลัย

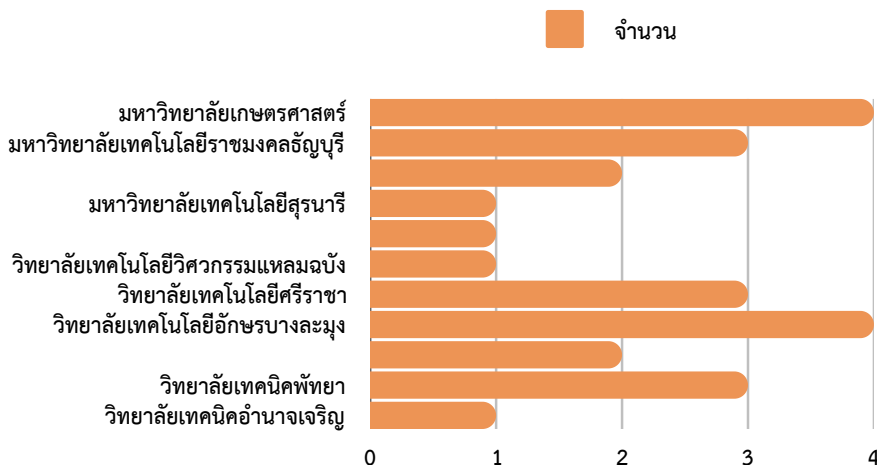

วันที่ 18 กันยายน 2567 บริษัท ไทยซัมมิท ฮาร์เนส จำกัด (มหาชน) ได้เข้าร่วมพิธีมอบโล่ยกย่องเชิดชูเกียรติสถานประกอบการในการจัดการอาชีวศึกษาระบบทวิภาคีคุณภาพสูง ประจำปีงบประมาณ 2567 จาก วิทยาลัยเทคนิคพัทยา ดำเนินงานโดย งานอาชีวศึกษาระบบทวิภาคี ฝ่ายวิชาการ วิทยาลัยเทคนิคพัทยา โดยมีคุณเอกชัย ใจแจ่ม ผู้จัดการส่วนซ่อมบำรุง และคุณนิพนธ์ ประเสริฐผล ผู้จัดการส่วนสนับสนุนบริหารทรัพยากรมนุษย์ เป็นผู้แทนเข้าร่วมรับมอบโล่ยกย่องเชิดชูเกียรติในครั้งนี้



### ประโยชน์ที่ได้รับ

- **ต่อองค์กร:** ได้เป็นส่วนหนึ่งในการพัฒนาบุคลากรให้สามารถเรียนรู้ประสบการณ์การทำงานจริงนอกห้องเรียน และช่วยพัฒนาหลักสูตรการเรียนรู้ของสถานศึกษาให้สามารถผลิตบุคลากรที่ตรงตามความต้องการของธุรกิจอุตสาหกรรม
- **ต่อสถานศึกษา** มีเครือข่ายในการสร้างความร่วมมือ พัฒนาระบบการเรียนและพัฒนาหลักสูตรให้ตรงตามความต้องการของอุตสาหกรรม นักศึกษาได้เรียนรู้ประสบการณ์จริง



# ความรับผิดชอบต่อชุมชน/ สังคม Social/Community Responsibility

## การมอบทุนการศึกษา โดยมูลนิธิ ไทยซัมมิท พัฒนา (Thai Summit Pattana Foundation)

มูลนิธิไทยซัมมิท พัฒนา มอบทุนการศึกษาแก่เด็กไทยที่ยากจนแต่มีผลการเรียนดีและประพฤติดี ทุกระดับชั้นเริ่มตั้งแต่ป.1-ป.ตรี ออกโครงการมอบทุนการศึกษา ประจำปี 2567 เพื่อเป็นการส่งเสริมเยาวชนให้มีโอกาสได้รับการศึกษา และช่วยแบ่งเบาภาระแก่ผู้ปกครองในสภาวะเศรษฐกิจปัจจุบัน โดยมีรายละเอียด ดังนี้



รายละเอียดทุนการศึกษาในแต่ละระดับชั้น ทุนละ

- ประถมศึกษา (ป.1-ป.6) 2,500 บาท
- มัธยมศึกษาตอนต้น (ม.1-ม.3) 3,500 บาท
- มัธยมศึกษาตอนปลาย (ม.4-ม.6) 4,000 บาท
- ประกาศนียบัตร (ปวช.) 4,000 บาท
- ประกาศนียบัตร (ปวส.) 4,500 บาท
- อุดมศึกษา (ปริญญาตรี) 8,000 บาท

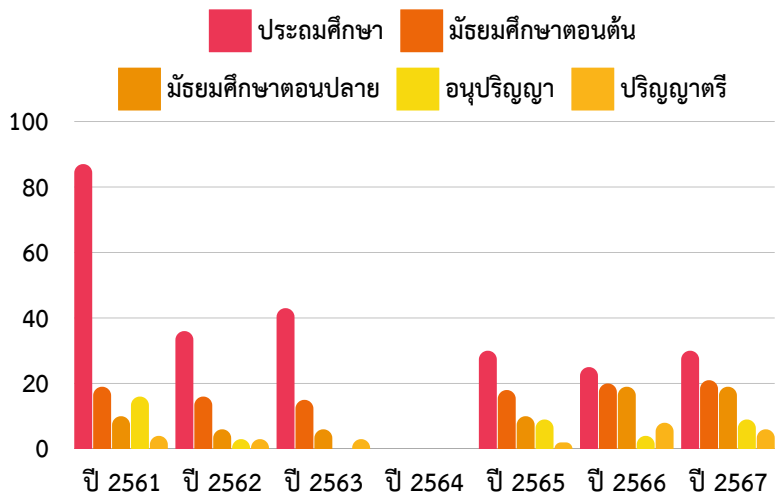

## กิจกรรมสร้างสุขเพื่อสังคม “กิจกรรมวันเด็ก”

เพื่อเป็นการส่งเสริมและสนับสนุนการทำกิจกรรมในสังคมและพัฒนาการของเยาวชน ซึ่งส่วนหนึ่งเป็นบุตรหลานของพนักงานในบริษัท และคนในชุมชนรอบนิคมอุตสาหกรรม ทางบริษัทฯ ได้จัดกิจกรรมวันเด็กร่วมกับประธานชุมชน และโรงเรียนอย่างสม่ำเสมอ ทั้งร่วมจัดกิจกรรมสันทนาการ การมอบทุนการศึกษา รวมถึงการสนับสนุนของรางวัลในการจัดกิจกรรมของโรงเรียนและชุมชนอย่างต่อเนื่อง โดยมีเป้าหมายอย่างน้อยปีละ 1 กิจกรรม



“เป้าหมาย”

ดำเนินกิจกรรมกับโรงเรียนและชุมชน  
ปีละ 1 กิจกรรม



# ความรับผิดชอบต่อลูกค้า/ผู้บริโภค

## Responsibility to customers and consumers

### นโยบายด้านการแสดงความรับผิดชอบต่อสังคมและผู้บริโภค

บริษัทฯ ให้ความสำคัญในการแสดงความรับผิดชอบต่อผู้บริโภค (Consumer issue) โดยบริษัทฯ มุ่งเน้นการผลิตที่มีคุณภาพ มีความปลอดภัยสูงสุด เพื่อความพอใจสูงสุดของลูกค้า มีความจริงใจต่อการจัดการข้อร้องเรียนของลูกค้า รวมทั้งพยายามแก้ไขข้อบกพร่องต่างๆ ที่อาจจะเกิดขึ้นจากการผลิต และ/หรือการบริการ โดยมุ่งเน้นที่จะคงไว้ซึ่งความสัมพันธ์ที่ยั่งยืนกับลูกค้า

#### วัตถุประสงค์

- เพื่อให้สามารถมองเห็นภาพสะท้อนของบริษัทได้ชัดเจนยิ่งขึ้น ว่าควรมีการปรับปรุง เปลี่ยนแปลงและแก้ไข อย่างไรให้ดีขึ้น ตามมุมมองของลูกค้า
- เพื่อให้สามารถมองเห็นปัญหาและหาแนวทางแก้ไขปัญหานั้นๆ ได้อย่างถูกต้องและรวดเร็ว
- สามารถนำส่วนที่ดีไปพัฒนาและปรับปรุงให้ดีขึ้นอย่างต่อเนื่อง

### ขอบเขตและหัวข้อการประเมินความพึงพอใจ



#### เกณฑ์กำหนดในการวัดความพึงพอใจของลูกค้า ดังนี้

- ☹️ ค่าเฉลี่ย 1.00 – 2.00 หมายถึง ไม่พึงพอใจมาก
- 😞 ค่าเฉลี่ย 2.01 – 3.00 หมายถึง ไม่ค่อยพึงพอใจ
- 😊 ค่าเฉลี่ย 3.01 – 4.00 หมายถึง พึงพอใจ
- 😄 ค่าเฉลี่ย 4.01 – 4.50 หมายถึง พึงพอใจมาก
- 😁 ค่าเฉลี่ย 4.51 – 5.00 หมายถึง พึงพอใจมากที่สุด



#### ด้านคุณภาพ (QUALITY)

- ระดับคุณภาพผลิตภัณฑ์
- การจัดการคำร้องเรียนและการแก้ไขปัญหา
- การจัดการปัญหาจากผู้บริโภคและการเรียกคืน
- ความรวดเร็วต่อการตอบสนองต่อปัญหา
- ประสิทธิภาพการแก้ไขปัญหา
- การให้ความร่วมมือตามระบบคุณภาพตามที่ร้องขอ



#### ด้านการจัดส่งสินค้า (DELIVERY)

- ส่งมอบตรงตามจุดรับ และตรงตามเวลาที่กำหนด
- ส่งมอบจำนวนครบถ้วนถูกต้องตามการสั่งซื้อ
- บรรจุลงภาชนะหรือบรรจุภัณฑ์ที่ถูกต้องตามมาตรฐาน และป้องกันความเสียหายในการจัดส่ง
- พนักงานจัดส่งปฏิบัติตามกฎระเบียบและข้อบังคับที่กำหนดไว้



#### ด้านการติดต่อประสานงาน (SERVICE)

- ความสะดวก รวดเร็วในการติดต่อทางช่องทางของบริษัท
- มีการติดตาม P/O และ Forecast อย่างสม่ำเสมอ
- จัดการคำร้องเรียนจากลูกค้าในกรณีเกิดปัญหาหรือกระทบต่อการผลิตของลูกค้า
- มีมนุษยสัมพันธ์ อธิบายชี้แจง และความเป็นกันเองอย่างสม่ำเสมอ

### การสรุปผล

- หากพบว่าลูกค้าไม่พึงพอใจ หรือมีแนวโน้มของความพึงพอใจต่ำกว่าเกณฑ์ที่กำหนด (ทั้งแบบโดยรวมหรือเป็นบางหัวข้อ) จะต้องดำเนินการปรับปรุงโดยมีทีมงานที่เกี่ยวข้องและกำหนดแนวทางการแก้ไขให้อยู่ในระดับ “พอใจถึงพอใจมาก” แล้วสรุปผลประจำปีเพื่อรายงานต่อ QMR เพื่อกำหนดนโยบายในการปรับปรุงให้ดีขึ้นในปีต่อไป
- กรณีที่ทำการสรุปผลแล้ว พบว่าลูกค้ายังคงมีความพึงพอใจ หรือมีแนวโน้มของความพึงพอใจที่สูงกว่าเกณฑ์เฉลี่ยที่กำหนด จะทำการส่งสำเนาผลการสรุปให้กับตัวแทนผู้บริหาร (QMR) รับทราบ

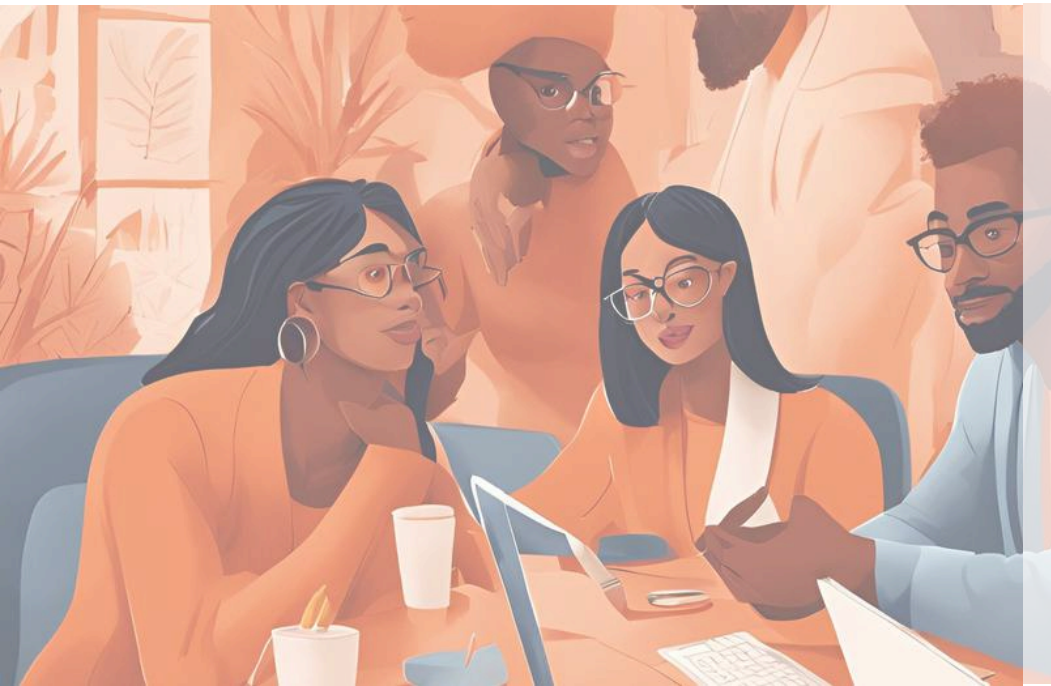

### ผลการประเมินความพึงพอใจ ปี 2567

ด้านคุณภาพ  
(Quality)  
Score 4.43



ด้านการจัดส่ง  
สินค้า  
(Delivery)  
Score 4.53

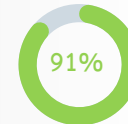

ด้านการติดต่อ  
ประสานงาน  
(Service)  
Score 4.69

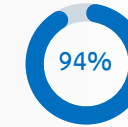

### แผนการพัฒนา

- นำข้อมูลที่ได้จากการสรุปผลมาดำเนินการจัดทำตามวิธีการปฏิบัติงาน เรื่องการควบคุมบันทึกคุณภาพและการทำลาย
- QMR และฝ่ายต่างๆ ที่เกี่ยวข้องดำเนินการติดตามผลลัพธ์ของการปฏิบัติ เรื่องการแก้ไขและป้องกันเพื่อลดระดับความรุนแรงของปัญหาในด้านต่างๆ ที่เกิดขึ้น
- กรณีที่สรุปผลแล้วพบว่า ลูกค้ายังคงมีความพึงพอใจ หรือมีแนวโน้มของความพึงพอใจที่สูงกว่าเกณฑ์เฉลี่ยที่กำหนด QMR จะนำข้อมูลมาดำเนินการตามวิธีการปฏิบัติงาน เรื่องการวางแผนธุรกิจ

### TSHG 2024 = 94.02%

#### TSH

#### TSCP

#### TSCOM

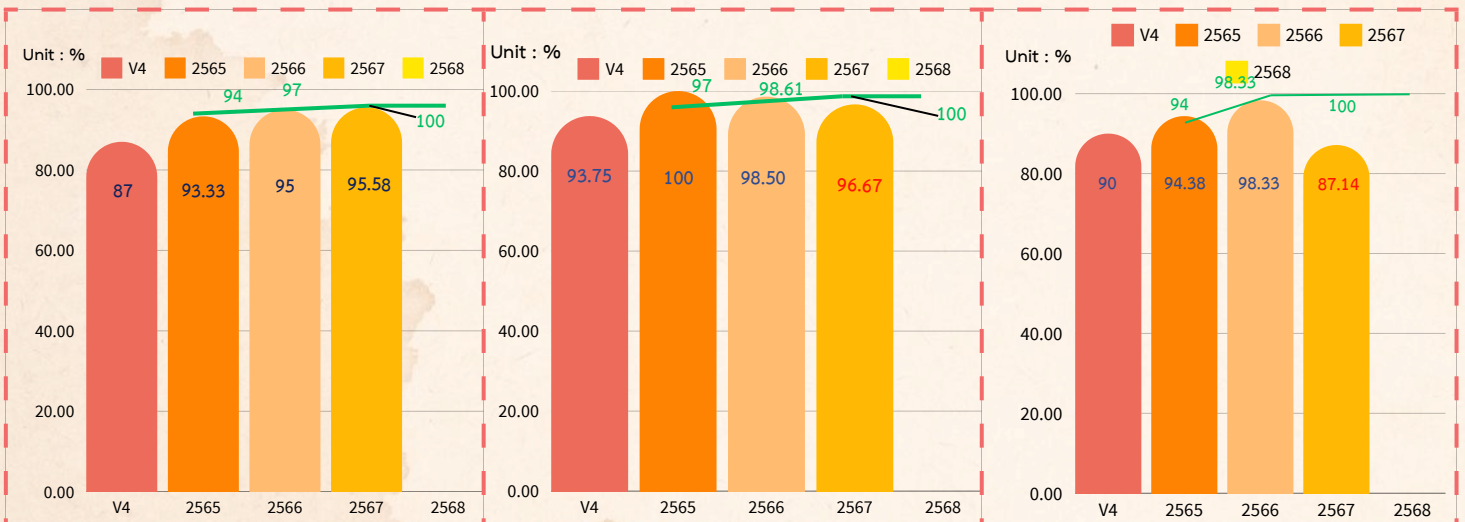





## ช่องทางการรับข้อร้องเรียน



โทรศัพท์



อีเมล



เว็บไซต์



ประชุมออนไลน์

การตอบสนองข้อร้องเรียน ซึ่งเป็นแนวทางที่มีส่วนสำคัญในการปรับปรุงไปสู่ความยั่งยืน ซึ่งองค์กรจะต้องมีการตอบสนองต่อข้อร้องเรียนที่ได้รับจากลูกค้า เพื่อให้มั่นใจได้ว่าทุกกระบวนการมีความโปร่งใส สามารถเข้าถึงได้ง่าย มีกรอบเวลาในการดำเนินงานที่ชัดเจน และมีการรายงานผลการแก้ไขไปยังผู้เกี่ยวข้อง โดยมีช่องทางการติดต่อที่หลากหลาย

บริษัทมีช่องทางในการจัดรับข้อร้องเรียนที่หลากหลาย เช่น โทรศัพท์ อีเมล เว็บไซต์ การประชุมออนไลน์ (VDO conference) รวมถึงเข้ารับเรื่องโดยตรงจากลูกค้า และเรามีขั้นตอนการปฏิบัติที่ชัดเจนและได้มาตรฐาน เพื่อให้ข้อร้องเรียนถูกดำเนินการปรับปรุงและพัฒนาอย่างมีขั้นตอน เป็นระบบแบบแผนที่ชัดเจน ทางเราจึงมีการกำหนดนโยบายเพื่อดำเนินการดังนี้

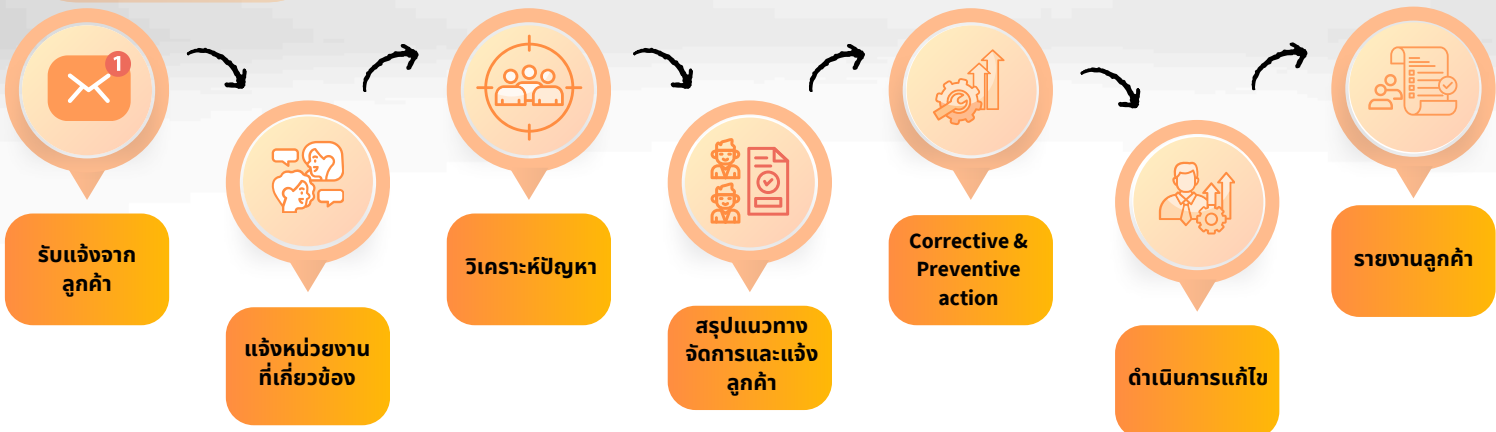



# การบริหารจัดการความปลอดภัย อาชีวอนามัย และสภาพแวดล้อมในการทำงาน

## (Management of Safety, Occupational Health And Working Environment)

บริษัทฯ จัดให้มีการบริหารจัดการด้านความปลอดภัย อาชีวอนามัย และสภาพแวดล้อมในการทำงาน เพื่อช่วยลดความเสี่ยงที่เกี่ยวข้องกับ อาชีวอนามัยและความปลอดภัยในพื้นที่ปฏิบัติงาน และเพื่อสร้าง สภาพแวดล้อมในการทำงานที่ปลอดภัยและมีสุขภาพดีสำหรับพนักงาน และผู้ที่เกี่ยวข้อง ภายใต้กรอบการบริหารดังนี้

- นโยบายความปลอดภัย อาชีวอนามัย และสภาพแวดล้อมใน การทำงาน
- วัตถุประสงค์ เป้าหมายประจำปีและกลยุทธ์การดำเนินงาน
- ระบบการจัดการด้านความปลอดภัย อาชีวอนามัย (ISO45001:2018)



### ขอบเขตการรายงาน

บริษัทฯ มีความมุ่งมั่นที่จะสร้างความยั่งยืนในการดำเนินการบริหารจัดการด้านความปลอดภัย อาชีวอนามัย และสภาพแวดล้อมในการทำงาน โดยในรายงานฉบับนี้จะกล่าวถึงแนวทางการปฏิบัติ ผลการดำเนินงาน รวมถึงกิจกรรมที่บริษัทฯ ได้มีการดำเนินงานแล้วตั้งแต่ปี 2563-2565 จำนวน 3 ปี และอยู่ในช่วงดำเนินการตามแผนกลยุทธ์ที่ บริษัทได้ดำเนินการวางแผนเพื่อให้บรรลุเป้าหมายในช่วงปี 2566-2568 จำนวน 3 ปี

### แนวทางการดำเนินงาน

การสร้างความเป็นผู้นำวัฒนธรรมความปลอดภัย  
แบบมีส่วนร่วมของทุกระดับ



สร้างกระบวนการด้านความปลอดภัยเชิงรุก  
เพื่อจัดการกับความเสี่ยงที่อาจเกิดขึ้น

คาร์บอนฟุตพริ้นท์ของผลิตภัณฑ์  
และขององค์กร

จัดให้มีการฝึกอบรมด้านความปลอดภัย  
ในหัวข้อเฉพาะอย่างต่อเนื่องผ่าน“ไมโครเลิร์นนิ่ง”  
พนักงานสามารถฝึกอบรมระยะสั้นบนอุปกรณ์ที่ตนเลือกได้

### นโยบายความปลอดภัยฯ

1. ความปลอดภัยถือเป็นหน้าที่ความรับผิดชอบอันดับแรกของผู้บริหาร และ พนักงานทุกคนในองค์กร ซึ่งต้องปฏิบัติให้เป็นหน้าที่ควบคู่กับงานประจำ ของตนอย่างเคร่งครัด รวมถึงต้องปฏิบัติตามกฎระเบียบ ข้อกำหนดด้าน ความปลอดภัยที่เกี่ยวข้องและต้องคำนึงถึงความปลอดภัยของตนเอง เพื่อน ร่วมงานตลอดจนทรัพย์สินของบริษัทฯเป็นสำคัญตลอดเวลาที่ปฏิบัติงาน
2. บริษัทฯ มุ่งมั่นที่จะพัฒนาระบบการจัดการด้านความปลอดภัย อาชีวอนามัย และสภาพแวดล้อมในการทำงานให้สอดคล้องตามกฎหมาย และข้อกำหนด อื่นๆ ด้านความปลอดภัย อาชีวอนามัยและสิ่งแวดล้อมที่เกี่ยวข้องกับองค์กร เพื่อให้พนักงานเกิดความปลอดภัยในการปฏิบัติงาน
3. บริษัทฯ มุ่งมั่นที่จะป้องกันการเกิดอุบัติเหตุ การบาดเจ็บ การเจ็บป่วย ในขณะปฏิบัติงานและอุบัติเหตุนอกเวลางาน รวมถึงการจัดและปรับปรุง สภาพแวดล้อมเพื่อให้พนักงานได้รับความปลอดภัยในการทำงานอย่างสูงสุด
4. สนับสนุนทรัพยากรต่างๆที่จำเป็นต่อการบริหารจัดการ เช่น ทรัพยากร บุคคล งบประมาณ เวลาฝึกอบรม การจัดซื้อ ผลิตภัณฑ์หรือบริการ รวมถึง การพัฒนาบุคลากรให้มีความรู้ความสามารถ กิจกรรม และโครงการต่างๆ เพื่อให้พนักงานตระหนักถึงอันตรายจากการทำงาน
5. ผู้บริหาร ผู้บังคับบัญชาทุกระดับ ต้องกระทำให้เป็นแบบอย่างที่ดี เป็นผู้นำ อบรม ฝึกสอน จูงใจ และตรวจสอบให้พนักงานปฏิบัติตามวิธีที่ ปลอดภัย
6. พนักงานทุกคนให้ความร่วมมือในกิจกรรม หรือโครงการด้านความปลอดภัย และการมีส่วนร่วมปรึกษาหารือ ให้ข้อเสนอแนะด้านความปลอดภัย อาชีวอนามัย และสิ่งแวดล้อม เพื่อให้บรรลุผลตามนโยบาย วัตถุประสงค์ และเป้าหมายองค์กร โดยบริษัทฯ จะประเมินผลการปฏิบัติตามนโยบายข้าง ต้น และปรับปรุงให้มีความเหมาะสมอย่างต่อเนื่อง





# การบริหารจัดการความปลอดภัย อาชีวอนามัยและสภาพแวดล้อมในการทำงาน (Management of Safety, Occupational Health And Working Environment)

## INCREASED TRAINING OF WORKERS

บริษัทฯ ได้ศึกษาข้อมูลเพื่อออกแบบระบบฝึกอบรมออนไลน์ให้มีประสิทธิภาพ โดยการนำเครื่องมือพัฒนาระบบสารสนเทศ WEB APPLICATION มาใช้และปรับปรุงต่อยอดสำหรับการจัดฝึกอบรมด้านความปลอดภัยฯ ในรูปแบบของ “ไมโครเลิร์นนิ่ง” ซึ่งพนักงานสามารถฝึกอบรมระยะสั้นบนอุปกรณ์ที่ตนเลือกได้

### ขั้นตอนการใช้งาน TSH MICRO LEARNING SYSTEM

มีระบบการทำงาน 2 ฟังก์ชัน



#### 1 การเข้าเรียนในหลักสูตรและการสอบ

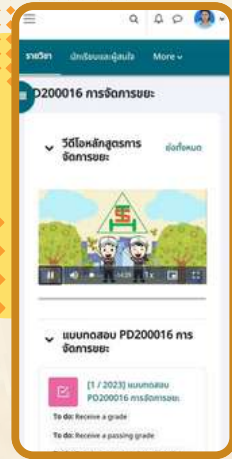

### MICRO LEARNING ?

ศิลปะการเรียนรู้ด้วยตนเอง ซึ่งเป็นการเรียนรู้ยุคใหม่ (การเรียนรู้แบบพอดี้ค่า) เข้าถึงง่ายทุกแพลตฟอร์ม เนื้อหาสั้นกระชับ นำไปปรับใช้ได้



#### 2 รายงานผลการฝึกอบรม (JOB CERTIFICATE)

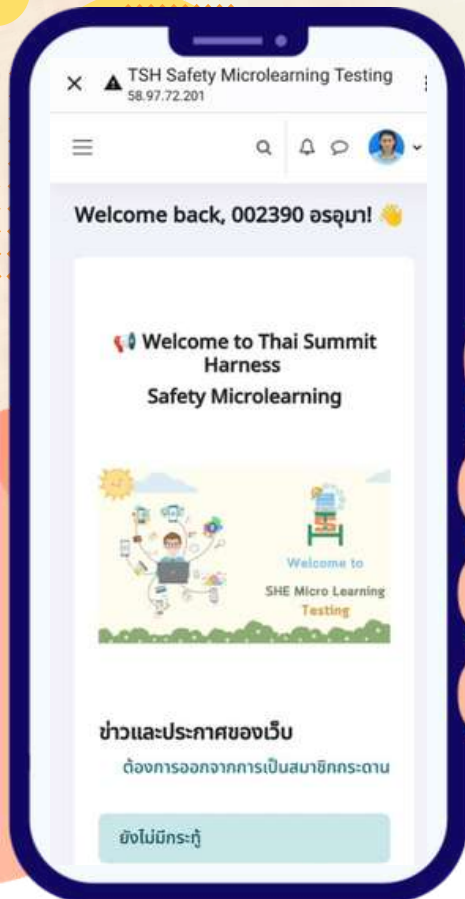

ชื่อ	ชื่อจริง	ชื่อสกุล	ชื่อภาษาอังกฤษ	ตำแหน่ง	วันที่สอบ	ผลสอบ
1	สมชาย	สมใจ	SMCHAI SOMJIT	ช่างเทคนิค	11/01/2567	ผ่าน
2	สมชาย	สมใจ	SMCHAI SOMJIT	ช่างเทคนิค	11/01/2567	ผ่าน
3	สมชาย	สมใจ	SMCHAI SOMJIT	ช่างเทคนิค	11/01/2567	ผ่าน
4	สมชาย	สมใจ	SMCHAI SOMJIT	ช่างเทคนิค	11/01/2567	ผ่าน



### NEW หลักสูตรใหม่ในปี 2567

- ความปลอดภัยในการทำงาน
- การปฏิบัติงาน DIPPING
- วิธีการปฏิบัติงาน SOLDERING
- ความปลอดภัยในการทำงานกับสารเคมี
- ไร้ออกซิเจน
- ไร้อากาศ
- ไร้อากาศจากประกบอาชีพ
- อันตรายจากเสียงดัง
- ออฟฟิศซินโดรม
- การยศาสตร์
- อันตรายจากการสารเคมี



# การบริหารจัดการความปลอดภัย อาชีวอนามัยและสภาพแวดล้อมในการทำงาน

(Management of Safety, Occupational Health And Working Environment)

## การดำเนินงาน

1. เป้าหมายสถิติชั่วโมงการทำงานโดยไม่เกิดอุบัติเหตุถึงขั้นหยุดงานเป็นศูนย์ ปี 2567 (Zero Accident)



# 25,000,000.00

Working Hours: 2019 to 2024 from 07.00 A.M. to 17.30 PM..



Objective achieved.

2. สถิติความมั่นคง ความปลอดภัย อาชีวอนามัย และสภาพแวดล้อมในการทำงาน

- อัตราการบาดเจ็บถึงขั้นหยุดงาน (TSHG Lost Time Injury Frequency Rate - LTIFR)



บาดเจ็บถึงขั้นหยุดงาน (Lost-time injuries)	อัตราเจ็บถึงขั้นหยุดงาน (LTIFR)	เป้าหมายปี 2568 2025 Target
<p>ราย Case</p> <p>0</p>	<p>ราย / 1 ล้านชั่วโมงการทำงาน Case / 1 Million Working Hours</p> <p>0</p>	<p>ราย / 1 ล้านชั่วโมงการทำงาน Case</p> <p>0</p>
<p>ราย Case</p> <p>0</p>	<p>ราย / 1 ล้านชั่วโมงการทำงาน Case / 1 Million Working Hours</p> <p>0</p>	<p>ราย / 1 ล้านชั่วโมงการทำงาน Case</p> <p>0</p>



พนักงาน  
Employees



ผู้รับเหมา  
Contractor

3. สุขภาพและความปลอดภัย

สภาพแวดล้อมการทำงานเปลี่ยนแปลงไปตามคุณภาพสิ่งแวดล้อม และรูปแบบการดำเนินชีวิตประจำวัน รวมไปถึงการขยายตัวของโลก เศรษฐกิจ และการมีนวัตกรรมปัญญาประดิษฐ์เพิ่มเข้ามาในวันที่สังคมโลกาภิวัตน์เปลี่ยนแปลงไปอย่างต่อเนื่องส่งผลให้การผู้คนต้องปรับตัว ให้เข้ากับสถานการณ์ปัจจุบัน เพราะเหตุนี้สภาพแวดล้อมรวมถึงปัจจัยเสี่ยงต่างๆ จึงอาจส่งผลกระทบต่อสุขภาพและความปลอดภัยของพนักงาน

ดังนั้นบริษัท ไทยซัมมิท ฮาร์เนส จึงดำเนินกิจการโดยให้ความสำคัญเรื่องความปลอดภัยในการปฏิบัติงาน และมุ่งมั่นลดอุบัติเหตุจากการปฏิบัติงาน ให้เป็นไปตามเป้าหมายที่กำหนด และเพื่อให้การดำเนินงานด้านความปลอดภัยของบริษัทฯ มีดัชนีชี้วัดการบรรลุเป้าหมายในการดำเนินงานด้านความปลอดภัย โดยสอดคล้องกับนโยบายความปลอดภัย อาชีวอนามัยและสภาพแวดล้อมในการทำงาน ซึ่งได้กำหนดไว้ในหัวข้อดัชนีชี้วัดผลการดำเนินงาน ดังนี้ อุบัติเหตุร้ายแรง (เสียชีวิต, พิการ / เสียอวัยวะ, ทูพพลภาพ), อุบัติเหตุหยุดงานมากกว่า 3 วัน, อุบัติเหตุหยุดงานน้อยกว่า หรือ เท่ากับ 3 วัน, อุบัติเหตุไม่รุนแรงถึงขั้นหยุดงาน ต้องเป็นศูนย์ (Zero Accident)



# กิจกรรมด้านความปลอดภัย อาชีวอนามัย

## Safety Core Activity

บริษัท ไทยซัมมิท ฮาร์เนส จำกัด (มหาชน) มีการดำเนินกิจกรรมด้านความปลอดภัย อาชีวอนามัยร่วมกับพนักงาน โดยดำเนินกิจกรรมร่วมกับทางกลุ่มบริษัทไทยซัมมิท โดยมีเป้าหมายการดำเนินงานทั้งกลุ่ม คือ อุบัติเหตุถึงขั้นหยุดงานตั้งเป็นศูนย์

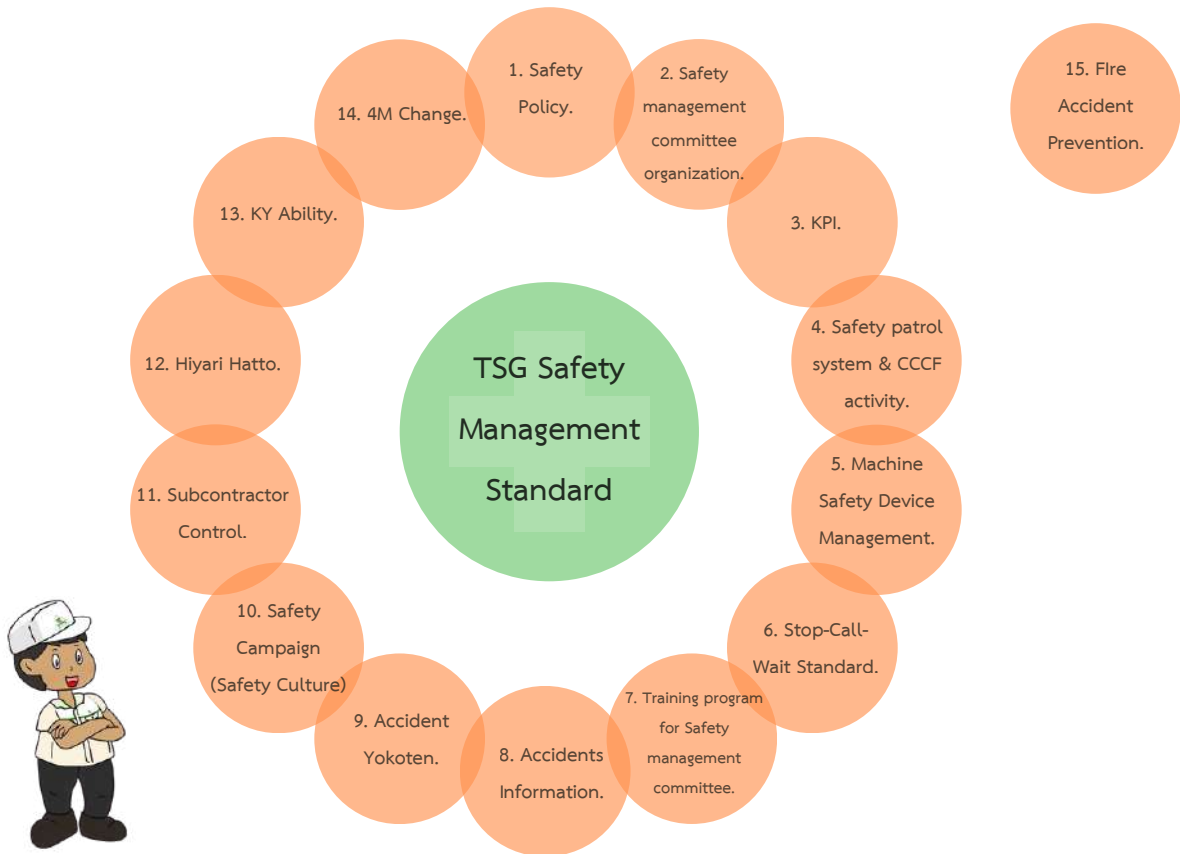

### Hi-yari Hatto.

กิจกรรมนี้จะให้พนักงานมีส่วนร่วมในการค้นหาสิ่งซ่อนเร้นที่อาจก่อให้เกิดอุบัติเหตุรวมถึงเหตุการณ์เกือบเกิดอุบัติเหตุ เพื่อป้องกันก่อนที่สาเหตุเหล่านั้นจะก่อให้เกิดเป็นอุบัติเหตุ



ให้พนักงานได้มีส่วนร่วมป้องกันก่อนที่สาเหตุเหล่านั้นจะเกิดเป็นอุบัติเหตุ

### KY Ability.

KY Ability หรือ Kiken Yoshi Training (KYT) กิจกรรมการวิเคราะห์อันตรายที่อาจมีในงานที่ต้องปฏิบัติงานอยู่ทุกวัน

พนักงานจะใช้วิธีการ KYT ปากเปล่า (Oral KYT) โดยค้นหาอันตราย ชี้จุดเสี่ยง ช่วยกันระดมสมองคิดหาแนวทางการป้องกันและแก้ไขคาดการณ์ถึงอันตราย (มือชี้ ปากย้ำ)





# การบริหารจัดการความปลอดภัย อาชีวอนามัยและสภาพแวดล้อมในการทำงาน (Management of Safety, Occupational Health And Working Environment)

# CONTRACTOR ONLINE WORK PERMIT

## ผลการดำเนินการ (Overall Operation)

เราทุกคนทราบกันดีว่าอุบัติเหตุมักจะเกิดขึ้นจากแหล่งต่างๆ ที่หลากหลาย มากมายในชีวิตประจำวัน ดังนั้นทางหน่วยงานความปลอดภัยจึงมุ่งเน้นที่จะเสาะหาเทคโนโลยีความปลอดภัยที่ดียิ่งขึ้นในสังคมยุค Society 5.0 ที่เทคโนโลยีเข้ามามีบทบาทสำคัญต่อทุกด้านของชีวิตมนุษย์ทุกคน ด้วยนวัตกรรมที่ตอบสนองการใช้ชีวิตอย่างทันสมัยและง่ายยิ่งขึ้นจากสังคมภายนอก มาพัฒนาระบบการทำงานที่เข้าช้อนให้ดีและมีประสิทธิภาพมากยิ่งขึ้น ด้วยเทคโนโลยีที่เราอาจสามารถนำมาปรับใช้เข้ากับความสามารถของเจ้าหน้าที่ประจำบริษัทฯ

- ทำงานสะดวกขึ้น ประหยัดเวลา
- เก็บข้อมูลเป็นระบบ ดูย้อนหลังได้
- มีรายงานการดำเนินการและสามารถประเมินผู้รับเหมาได้ง่าย
- ลดภาระงาน มีเวลามากขึ้น รวมไปถึงทุกคนในโรงงานมีส่วนร่วมมากยิ่งขึ้น

beginning in August.

Apply Work Permit = 178 Jobs

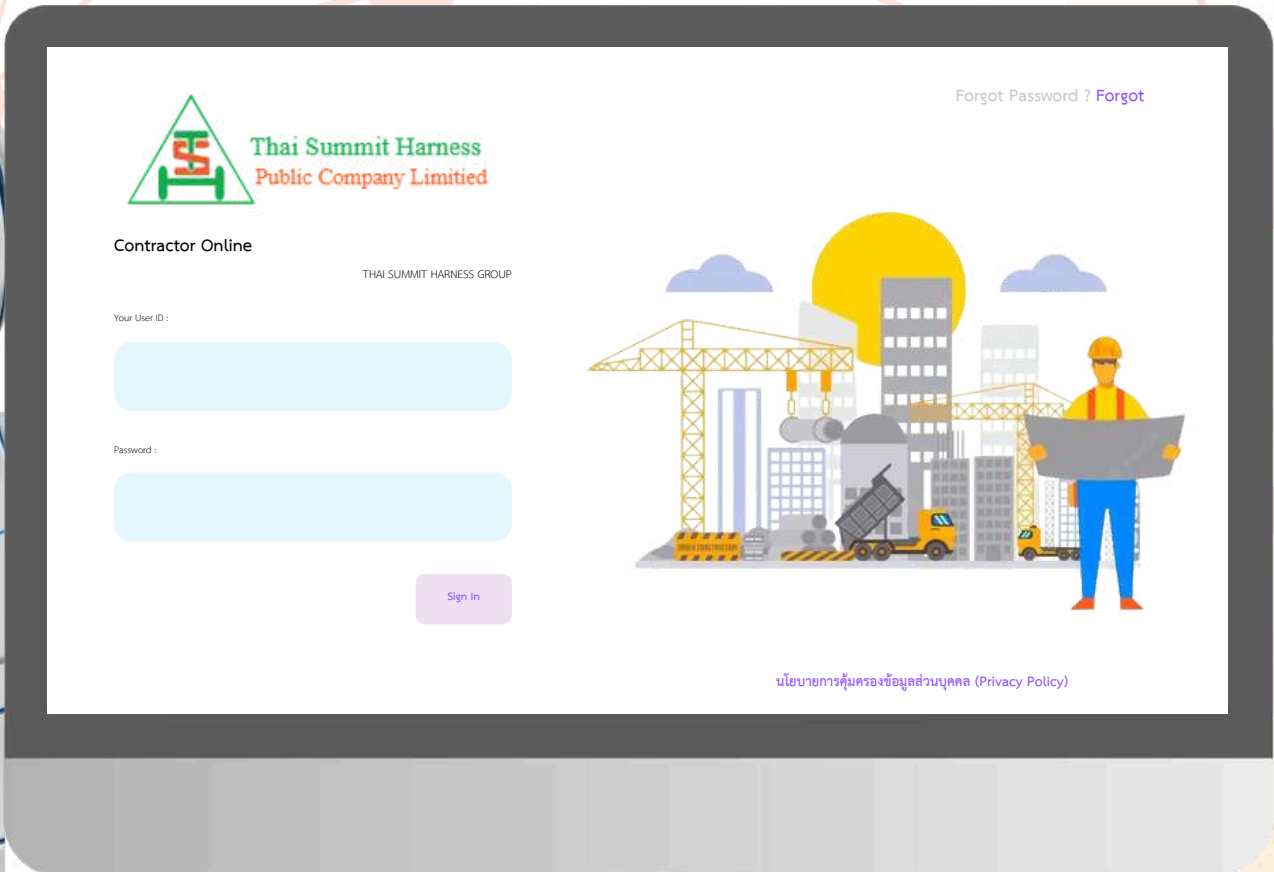
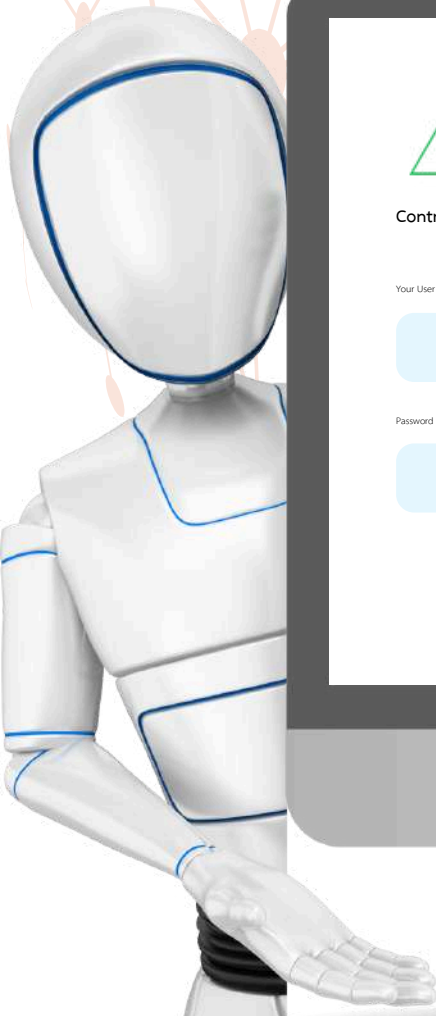
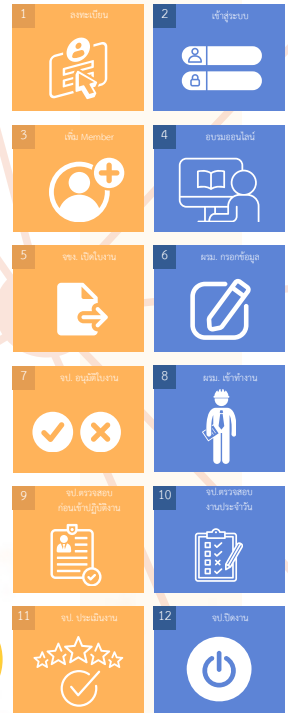



# การบริหารจัดการความปลอดภัย อาชีวอนามัยและสภาพแวดล้อมในการทำงาน

(Management of Safety, Occupational Health And Working Environment)

# SAFETY DRIVING 14<sup>th</sup>

## กิจกรรมส่งเสริมด้านความปลอดภัย



### ● กิจกรรมโครงการส่งพนักงานกลับบ้านอย่างปลอดภัยในช่วงเทศกาลสงกรานต์ ต้นปี 2567

ส่วนความปลอดภัย อาชีวอนามัยและสิ่งแวดล้อม บริษัท ไทยซัมมิท ฮาร์เนส จำกัด (มหาชน) ร่วมกับคณะกรรมการความปลอดภัย อาชีวอนามัย และสภาพแวดล้อมในการทำงาน(คปอ.) ดำเนินการจัดทำโครงการนี้เพื่อเป็นการส่งเสริมให้พนักงานทุกคน เล็งเห็นถึงความปลอดภัยในการขับขี่รถบนท้องถนน ในระหว่างการเดินทางกลับบ้านเกิดในช่วงวันหยุดยาวเทศกาลสงกรานต์ ซึ่งเป็นช่วงเวลาแห่งความสุขของพนักงานส่วนใหญ่ ทั้งจากการเดินทางท่องเที่ยว งานเลี้ยงสังสรรค์ หรือการพบปะกันอย่างพร้อมหน้าของสมาชิกในครอบครัว แต่ในหลายครอบครัวกลับเป็นช่วงเวลาของความโศกเศร้าที่เมื่อญาติ หรือเพื่อนสนิทต้องเกิดอุบัติเหตุขึ้นบนท้องถนนในช่วงเทศกาลสงกรานต์เพราะเหตุนี้อุบัติเหตุจึงทำให้ใครหลายคนเดินทางกลับบ้านไม่ถึงบ้าน จึงขอเชิญชวนให้พนักงานทุกท่านใช้ความคิดถึงกันให้คุ้มค่า เดินทางให้ถึงบ้านอย่างปลอดภัย อีกทั้งข้อมูลจากศูนย์อำนวยการความปลอดภัยทางถนนชี้ว่า พฤติกรรมเสี่ยงที่ทำให้เกิดอุบัติเหตุทางถนนอันดับต้นๆ คือ ต้มแล้วขับ และขับรถเร็วเกินกำหนด และโดยส่วนใหญ่แล้วไม่สวมหมวกนิรภัย

## ตั้งสติ ก่อนสตาร์ท ต้มไม่ขับ กลับอย่างปลอดภัย

(GET A HOLD OF YOURSELF & GET HOME SAFELY)



ขอเชิญชวนเข้าร่วมสนุกชิงรางวัล

1. ตั้งโพสต์เฟซบุ๊ก(Facebook) รณรงค์การเดินทางกลับบ้านอย่างปลอดภัย ด้วย 7 วิธีลดอุบัติเหตุ
2. เปิดสาธารณะ (Public) และติด #ตั้งสติก่อนสตาร์ทสงกรานต์ #ต้มไม่ขับTSHกลับบ้านอย่างปลอดภัย
3. ตั้งแต่วันที่ 8 - 21 เมษายน 2567
4. รางวัลรวมมูลค่า 3000 บาท จำนวน 3 รางวัล
5. คะแนนในการตัดสิน 20% ยอดไลค์ 50% เนื่องหารณรงค์



ช้กิจกรรมวันสงกรานต์ SHETSH

1. ช้เซตตีปาโป่ง (Balloon Darts Safety Keywords Game) แบบปาลูกโป่งแตกห่มต ริบรางวัลตามกติกา แบบป่าสะสมแต้ม เพื่อลุ้นรับรางวัลใหญ่
2. ช้เพิ่มพ้กระเป่าน้ำ (Go Green CanTeen) ร่วมเพิ่มพ้กระเป่า 1 เต็มโงโลกจากมี้อทาน โดย 1ใบ/คน มีจำนวนจำกัด!!



วันที่ 10 - 12 เมษายน 2567  
เวลา 11.30 - 12.20 น.

Songkran

### ข้อมูลอุบัติเหตุทางถนน TSH ช่วงเทศกาล ปี 2567



เสียชีวิต

0

ราย



บาดเจ็บ

0

ราย



## กิจกรรมโครงการรณรงค์ส่งเสริมและป้องกันการเกิดอุบัติเหตุบนท้องถนน ระหว่างปี 2567

ปัจจุบันอุบัติเหตุทางท้องถนน ก่อให้เกิดความสูญเสียทรัพย์สินและชีวิตเป็นอันดับต้นๆของประเทศ โดยเฉพาะการขับซึ่รถจักรยานยนต์ที่มีผู้เสียชีวิต และบาดเจ็บมากที่สุด สาเหตุหลักของการเสียชีวิตจากอุบัติเหตุรถจักรยานยนต์ ส่วนใหญ่เกิดจากพฤติกรรมขับขี่ที่ประมาท อยู่ในเวลาเร่งรีบ ไม่เคารพกฎจราจร รวมไปถึงการตัดแปลงสภาพรถจักรยานยนต์ และผู้ขับขี่ขาดทักษะความรู้ในการแก้ไขปัญหา เมื่อพบสถานการณ์อันตราย อีกทั้งยังไม่มีความรู้ ถ้าเริ่มต้นจากความไม่มีวินัย ต่อให้ถนนดีขนาดไหน ก็ไม่ช่วยให้เกิดความปลอดภัยบนท้องถนน ดังนั้น ความปลอดภัยควรจะเริ่มที่ตัวเรา ไม่นานนั้นแล้ว ถนนที่ไม่ได้คุณภาพ สภาพรถที่ไม่มีมาตรฐาน และอีกหลาย ๆ อย่างจะหลอมรวมและทำให้เกิดความสูญเสีย ทั้งนี้ ส่วนความปลอดภัย อาชีวอนามัยและสิ่งแวดล้อม ได้เล็งเห็นถึงอันตรายที่อาจเกิดขึ้นขณะเดินทางบนท้องถนนของพนักงานบริษัท ไทยซัมมิท ฮาร์เนส จำกัด (มหาชน) ได้ทุกเมื่อ ทั้งช่วงระหว่างเดินทางมาทำงาน และช่วงระหว่างเดินทางกลับบ้านหลังเลิกงาน ดังนั้น ส่วนความปลอดภัยจึงได้จัดทำโครงการรณรงค์ ส่งเสริม และป้องกันการเกิดอุบัติเหตุบนท้องถนน (TSH Traffic Safety On The Road) เพื่อเป็นการกระตุ้นให้พนักงานได้ฝึกฝนการคาดการณ์อุบัติเหตุ และเพื่อให้แก้ไขสถานการณ์ที่เกิดขึ้นบนท้องถนนได้อย่างรวดเร็วและปลอดภัย

“ กิจกรรมการฝึกคาดการณ์อุบัติเหตุบนท้องถนน Honda ATP ”

“ กิจกรรมวาดภาพระบายสี พร้อมคำขวัญรณรงค์ ”



# TSH TRAFFIC SAFETY

## กิจกรรมโครงการปีใหม่ปลอดภัย ขับรถมีน้ำใจ รักษาวินัยจราจร ปลายปี 2567

การจัดทำโครงการนี้ขึ้นเพื่อเป็นการส่งเสริมให้พนักงานทุกคน เล็งเห็นถึงความปลอดภัยในการขับซึ่รถยนต์บนทางท้องถนน เพื่อลดอุบัติเหตุที่จะเกิดขึ้นในระหว่างการเดินทางกลับบ้านเกิด ซึ่งเป็นช่วงเวลาแห่งความสุขของพนักงานส่วนใหญ่ร้อยละร้อย ทั้งจากการเดินทางไปท่องเที่ยว ไปงานเลี้ยงสังสรรค์ หรือการไปพบปะกันอย่างพร้อมหน้าของสมาชิกในครอบครัว แต่ในขณะที่เดียวกันนี้หลายครอบครัวกลับเป็นช่วงเวลาของความโศกเศร้า ที่เมื่อญาติ หรือเพื่อนสนิทต้องเกิดอุบัติเหตุขึ้นบนท้องถนนในช่วงเทศกาลขึ้นปีใหม่ระหว่างทางกลับบ้าน ทั้งนี้เพื่อเป็นการสร้างความตระหนักในการเดินทางอย่างปลอดภัย และเพื่อกระตุ้นจิตสำนึกความปลอดภัยในการใช้รถใช้ถนนอย่างระมัดระวัง โดยเฉพาะในช่วงที่มีการเดินทางอย่างหนาแน่นในช่วงเทศกาลนี้ รวมไปถึงเรื่องการเตรียมความพร้อมของรถก่อนใช้งานทุกครั้งหรือก่อนเดินทางไกล เพื่อความปลอดภัยของรถโดยสารสาธารณะ เป็นต้น ดังนั้น ส่วนความปลอดภัย อาชีวอนามัยและสิ่งแวดล้อม จึงได้จัดทำโครงการปีใหม่กลับบ้านปลอดภัย ขับรถมีน้ำใจ รักษาวินัยจราจร (We wish you a smooth journey) เพื่อส่งเสริมให้พนักงานมีส่วนร่วมในการนำเอาข้อมูลที่ได้ประชาสัมพันธ์ไปประยุกต์ใช้ก่อนการเดินทาง



# ปีใหม่ปลอดภัย ขับรถมีน้ำใจ รักษาวินัยจราจร (We wish you a smooth journey)

**ตั้งใจ  
ก่อนสตาร์ท**  
ไม่ประมาท  
มีสติทุกครั้ง  
เมื่อปุ่ฯลิ่งนวงมาลัษ

**ดื่มไม่จั๊บ  
จั๊บไม่ซึ่ง**  
ไม่ดื่มสุรฯและจั๊บรถ  
และ ไม่จั๊บรถเร็ว  
เก็ฯกฏฯมาปฯกฯฯ๓๓๓

**ดื่มแล้วจั๊บ  
ถูฯจั๊บแ่ง**  
ฯกฯปรฯมาด  
แอลกอฮอล์ในเลือดเก็ฯ  
20 มิลลิลิตรฯเปอร์เซ็นต์

๕ แคล้วคลาด ปลอดภัย ห่วงวิ หายห่วง ๕





# Controversial Sourcing : Localization with Good Corporate Citizenship

การจัดการ การว่าจ้างท้องถิ่น

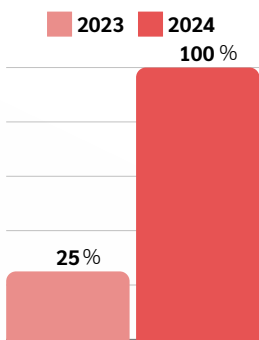

การใช้งาน Requisition Online

TSHG สนับสนุนการจัดหาสินค้าและบริการจากผู้ค้าในท้องถิ่น (ท้องถิ่น หมายถึง การจัดหาภายในประเทศไทย) ตลอดจนส่งเสริมให้มีการจัดหาสินค้าและบริการจากพื้นที่ที่สถานประกอบการตั้งอยู่ในประเทศไทยเป็นหลัก เพื่อสนับสนุนเศรษฐกิจ สร้างงาน และรายได้ให้แก่คนในพื้นที่ มีข้อได้เปรียบในแง่ของต้นทุนที่ต่ำกว่า และการขนส่งที่รวดเร็วกว่า ซึ่งเป็นการแสดงออกถึงความมุ่งมั่นของ TSHG ในการเสริมสร้างความสัมพันธ์ระยะยาวกับชุมชน ส่งผลให้องค์กรได้รับความไว้วางใจจากชุมชนในการดำเนินการ

## Event

### Requisition

### Requisition Online

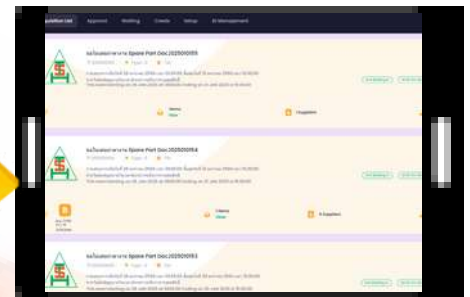

### Event Details



### Result

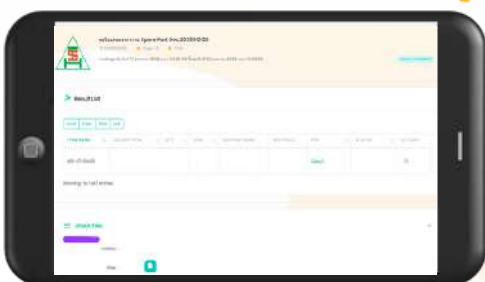



# CONFLICT MINERALS



TIN



TANTALUM



TUNGSTEN



GOLD

## แร่ธาตุที่มีข้อขัดแย้ง

“แร่ธาตุที่มีข้อขัดแย้ง” ตามที่กำหนดโดยกฎหมายของสหรัฐอเมริกาในปัจจุบันประกอบด้วยโลหะสี่ชนิด ได้แก่ แทนทาลัม (Ta) ดีบุก (Sn) ทังสแตน (W) และทองคำ (Au) ซึ่ง SEC กำหนดให้แร่ธาตุที่มีข้อขัดแย้งเป็นโลหะ 3TG

แร่ธาตุที่มีข้อขัดแย้งมีต้นกำเนิดในสาธารณรัฐประชาธิปไตยคองโก (DRC) หรือประเทศที่มีพรมแดนติดกัน ได้กลายมาเป็นแหล่งของเงินทุนสำหรับกลุ่มติดอาวุธ นำไปสู่การละเมิดสิทธิมนุษยชนและการทำลายสิ่งแวดล้อม แร่ธาตุเหล่านี้ถูกใช้ในวงกว้างในผลิตภัณฑ์ไฟฟ้าและอิเล็กทรอนิกส์ เป็นต้น



## แนวทางปฏิบัติและการบริหารจัดการแร่ธาตุอย่างมีความรับผิดชอบของ TSHG

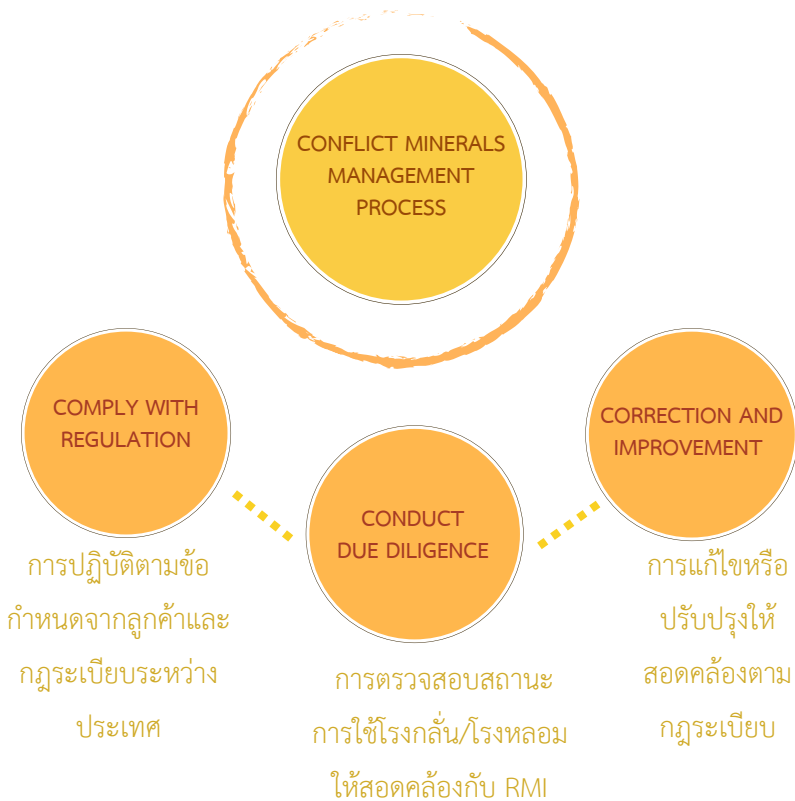

บริษัทฯ ได้กำหนดนโยบายจัดซื้อจัดจ้างอย่างยั่งยืนเกี่ยวกับการจัดการแร่ธาตุที่มีข้อขัดแย้งและกระบวนการจัดหาแร่ธาตุอย่างรับผิดชอบ ผู้จัดหาและหุ้นส่วนทางธุรกิจใช้มาตรการที่เหมาะสมเพื่อรับรองว่าผลิตภัณฑ์ไม่ได้ใช้วัตถุดิบที่ขุดหามาจากพื้นที่ขัดแย้งหรือมีความเสี่ยงสูง หรือสนับสนุนทางการเงินให้กลุ่มติดอาวุธที่ละเมิดสิทธิมนุษยชน นอกจากนี้ ผู้จัดหาปฏิบัติตามคำแนะนำของคณะกรรมการ (EU) 2018/1149 สำหรับการระบุพื้นที่ที่ได้รับผลกระทบจากความขัดแย้งและมีความเสี่ยงสูงและความเสี่ยงด้านห่วงโซ่อุปทานอื่นๆ และภาระหน้าที่ในการตรวจสอบสถานะภายใต้แร่ธาตุจากพื้นที่ที่ได้รับผลกระทบจากความขัดแย้งและมีความเสี่ยงสูง และมาตรา 1502 ของกฎหมาย Dodd-Frank ที่กำหนดให้ต้องมีการจัดหาแร่ธาตุอย่างมีความรับผิดชอบ





# Conflict-free minerals declaration

## CONFLICT MINERALS



Tantalum



Gold



Tin



Tungsten

สรุปรายงานแร่ธาตุที่มีข้อขัดแย้ง Conflict Minerals (CMRT) ให้กับลูกค้าประจำปี 2022-2024  
(Target substance: Tantalum, Tin, Tungsten, Gold)

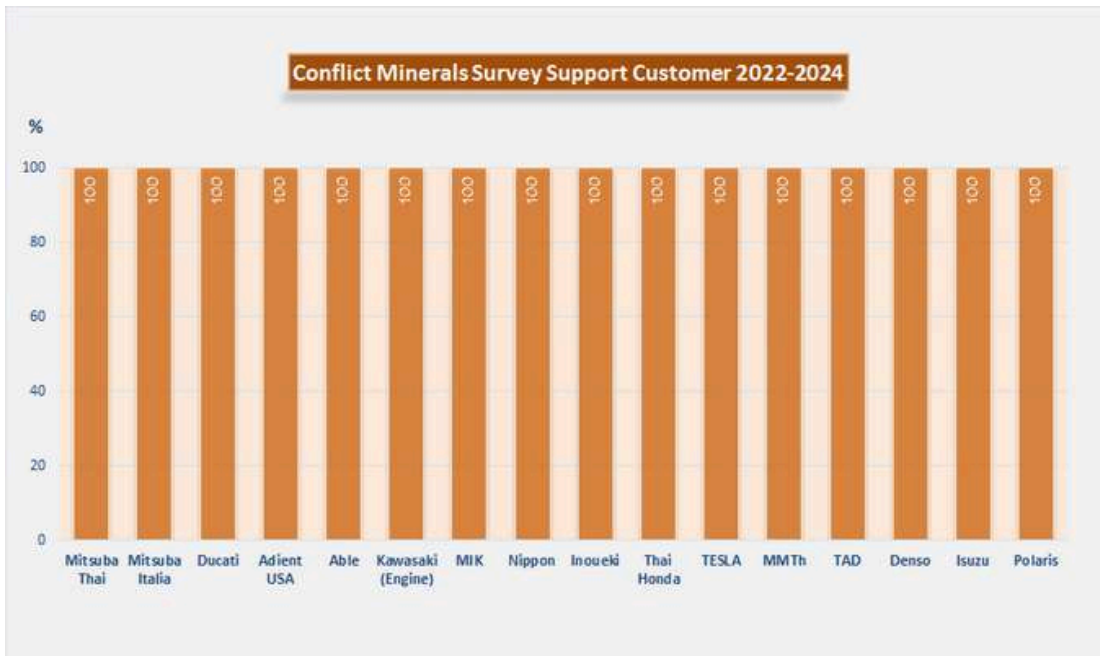

สรุปรายงานแร่ธาตุที่มีข้อขัดแย้ง Conflict Minerals (CMRT) จาก Supplier ประจำปี 2022-2024

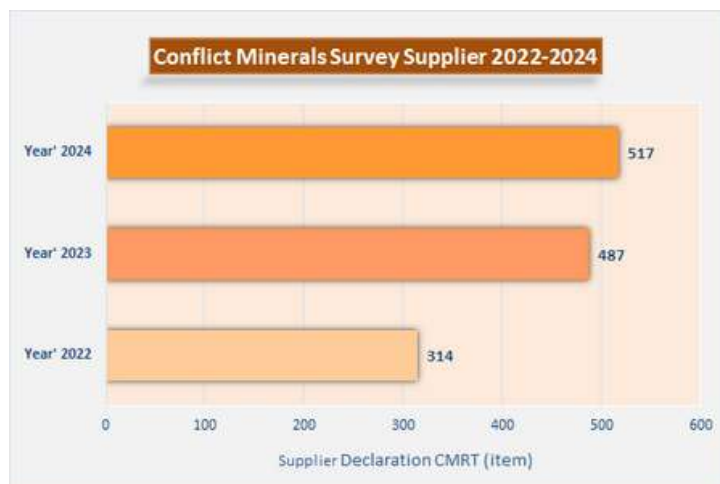



# THAI SUMMIT HARNESS GROUPS

Sustainability Report

202 ม.3 นิคมอุตสาหกรรมแหลมฉบัง ต.ทุ่งสุขลา อ.ศรีราชา จ.ชลบุรี ประเทศไทย  
โทรศัพท์: (038) 490-760-7 TSH, (038) 659750- 59 TSCP, (02)-705-2291 TSCOM

[www.tshpcl.com](http://www.tshpcl.com)

