



## JAIBOONSPEEDWALL SOLUTION

ที่ 1 ผนังนวัตกรรมสำเร็จรูปซีเมนต์ EPS (IRPC)  
วิวัฒนาการผนังอาคารไร้รอยแตกร้าว



โรงงานผลิตผนังนวัตกรรมสำเร็จรูป  
นวัตกรรมยุโรปรายแรกในไทย

#ก้าวสู่ทศวรรษ  
เพื่อการเปลี่ยนแปลงอย่างยั่งยืน

Wall Jointing Solution  
นวัตกรรมเคมีภัณฑ์ ไนออส  
เพื่องานก่อสร้าง ครบวงจร

### Certificate



**JAIBOONSPEEDWALL SOLUTION**

ประหยัดเวลาและงบประมาณได้มากกว่า 20% วิศวกรรมผนังอาคารไร้รอยแตกร้าวในงานก่อสร้าง (Zero Crack) ได้พัฒนาทำให้งานเสร็จเร็วขึ้น มีคุณภาพมาตรฐานที่สูงขึ้น ประหยัดแรงงานมากขึ้น โดยใช้งบประมาณที่ลดลงปฏิวัติวงการผนังอาคารทางเลือกที่ดีที่สุดของผนังอาคารด้วยนวัตกรรมที่ตอบโจทย์ครบทุกความต้องการของงานก่อสร้าง

**ผลิตภัณฑ์ทางเลือกที่เหมาะสม  
กับทุกกิจกรรมงานก่อสร้าง**  
Leading Speedy Construction



**คุณภาพดี แข็งแรง**

ทนทานต่อสภาพอากาศ แสงแดด และสภาวะสึกหรอ สามารถป้องกันการซึมผ่านของน้ำได้ดีกว่าอิฐทั่วไป และมีอายุการใช้งานที่ยาวนาน ตามมาตรฐานวิศวกรรมใช้เป็นผนังภายนอก, ภายใน และ ผนังห้องน้ำ



**ประหยัดต้นทุนเวลา  
และแรงงาน**

ได้งานปริมาณมากกว่าถึง 8 เท่า ช่วยลดปริมาณคนงานและลดเวลาในการก่อสร้างได้มากกว่างานก่ออิฐทั่วไป



**น้ำหนักเบา**

มีน้ำหนักเพียง 65-90 kg./ตร.ม. เพียง 1/4 ของคอนกรีต และ 1/3 ของผนังก่ออิฐทั่วไป ซึ่งส่งผลให้น้ำหนักรวมของอาคารลดลง และช่วยประหยัดโครงสร้าง



**ติดตั้งง่ายรวดเร็ว**

สามารถติดตั้งได้ง่ายกับโครงสร้างทั่วไป และสามารถติดตั้งท่อร้อยสายไฟฟ้า ท่อประปา และอุปกรณ์ระบบต่าง ๆ ได้ อย่างง่ายดาย

**9 จุดเด่นคุณสมบัติที่เหนือกว่า**  
JAIBOON SPEEDWALL SOLUTION



เป็นฉนวนกันความร้อน ลดอุณหภูมิ 8-10 องศา ประหยัดพลังงาน



กันเสียงได้ดีกว่าอิฐมวลเบา



กันน้ำ ดูดซึมน้ำต่ำกว่าอิฐมวลเบา



เป็นผนังกันไฟ ได้นานเกือบ 4 ชั่วโมง



น้ำหนักเบากว่าอิฐมวลเบา 2 เท่า เฉลี่ย 65-90 kg./ตร.ม. ช่วยประหยัดโครงสร้าง



ผลิตด้วยเครื่องจักรมาตรฐานสากล ได้มาตรฐานวิศวกรรม



โซลูชั่น ที่ 1 เคมิกันท์ไรนอช ไม่มีปัญหาผนังแตกร้าว



ประหยัดเวลามากกว่า 8 เท่า ประหยัดต้นทุนรวมได้ 20%



ติดตั้งง่าย ไม่ต้องใช้เครื่องจักรหนักและลดเศษวัสดุสิ้นเปลือง

**JAIBOONSPEEDWALL SOLUTION** ผนังนวัตกรรมสำเร็จรูป มีส่วนประกอบหลัก คือ ซีเมนต์ ทราย EPS (Expanded Polystyrene) คัดสรรเลือกใช้วัสดุจากบริษัทชั้นนำ (IRPC), เหล็ก C-Line, กัววาโนซ์, แผ่นไฟเบอร์ซีเมนต์บอร์ดจาก SCG ผสมสารเพิ่มการยึดเกาะพิเศษ (ลิขสิทธิ์จากต่างประเทศ) ระบบควบคุมการผลิตและเครื่องจักรที่ทันสมัย มาตรฐานระดับสากล

ผนังนวัตกรรม รุ่น Fair Face (แฟร์เฟส)	Product Code	Size (HxWxT)(cm)	Weight (kg/pcs)	Quantity (m <sup>2</sup> /pcs)	Price (Baht/m <sup>2</sup> )
ไม่มีบอร์ด เสริม C-Line โซลูชันระบบ Speed Mesh นวัตกรรมซีเมนต์จากบาง ปรับระดับเสริมแรงพิเศษ เสริมตาข่ายใยแก้ว ความบางเพียง 2-3 mm. (Zero Crack)	FF2880 (จบ 9 cm.)	280x60x8	114-123	1.68	790
	FF2890 (จบ 10 cm.)	280x60x9	129-139	1.68	880
	FF3080 (จบ 9 cm.)	300x60x8	122-131	1.80	790
	FF3090 (จบ 10 cm.)	300x60x9	138-148	1.80	880
ผนังนวัตกรรม รุ่น ประทศซีเมนต์บอร์ด	Product Code	Size (HxWxT)(cm)	Weight (kg/pcs)	Quantity (m <sup>2</sup> /pcs)	Price (Baht/m <sup>2</sup> )
รุ่นมีไฟเบอร์ ซีเมนต์บอร์ด ขอบเรียบ 4 mm	SW2475	240x60x7.5	73-78	1.44	790
	SW2490	240x60x9	85-92	1.44	880
	SW2410	240x60x10	94-101	1.44	965
	SW2875	280x60x9	85-91	1.68	790
	SW2890	280x60x9	100-107	1.68	880
	SW2810	280x60x10	109-118	1.68	965
รุ่นมีไฟเบอร์ ซีเมนต์บอร์ด ขอบลาด 6 mm	SW62875	280x60x7.5	92-97	1.68	890
	SW62890	280x60x9	105-113	1.68	980
	SW62810	280x60x10	115-123	1.68	1,065
	SW63010	300x60x10	123-132	1.80	1,065

ตารางเปรียบเทียบคุณสมบัติ ของผนังแต่ละประเภท	JAIBOON SPEEDWALL Fairface (แฟร์เฟส)	JAIBOON SPEEDWALL ไฟเบอร์ซีเมนต์บอร์ด SCG	ผนังอิฐมวลเบา	ผนังอิฐมวลเบา
ค่าการนำความร้อน (Thermal Conductivity ASTM C177)	0.1515 W/m.k	0.1498 W/m.k	1.32 W/m.k	0.191 W/m.k
ค่าการต้านทานความร้อน (Thermal Resistance ASTM C177)	0.165 k m/W	0.1669 k m/W	0.15 k m/W	0.58 k m/W
ค่าต้านทานแรงอัด (Compression Test)	35-40 ksc	35-40 ksc	20-30 ksc	20 ksc
Modulus of Rupture (Flexural Test)	16-18 ksc	13-15 ksc	3.5-5.5 ksc	2.8-4.5 ksc
อัตราการดูดซึมน้ำ (Moisture Content)	10-12%	11-13%	18-25%	35-38%
มาตรฐานการทนไฟ (Fire Rating)	3.5-4 hrs	3.5-4 hrs	1-2 hrs	1-2 hrs
น้ำหนักสูงสุดที่แขวนได้ (พุกผีเสื้อ/จุด)	50 kg.	50 kg.	-	-
ความสามารถในการเก็บเสียง	35-40 dB	40-45 dB	35-42 dB	29-35 dB
ปริมาณงานต่อวัน	80 ตร.ม.	80 ตร.ม.	10-15 ตร.ม.	8-10 ตร.ม.
น้ำหนัก	90-110 kg./ตร.ม.	65-70 kg./ตร.ม.	180 kg./ตร.ม.	90-120 kg./ตร.ม.
การติดตั้ง	รวดเร็วไม่ยุ่งยาก	รวดเร็วไม่ยุ่งยาก	อาศัยฝีมือแรงงาน	ใช้วัสดุเฉพาะ
เศษวัสดุ	0-3%	0-3%	10-20%	5-10%

**การติดตั้งผนัง JAIBOONSPEEDWALL รุ่น Fair Face (แฟร์เฟส)**



1. ตัดแผ่นตามขนาดที่ต้องการ



2. ทากาวซีเมนต์ในร่องคีย์ทั้งแนวตั้งและแนวนอน



3. ยกแผ่นเข้าติดตั้ง



4. ตอกเหล็กโดเวล ยึดเหล็กจากกับแผ่น ฟัน คาน

**ระบบงานฉาบบาง (Speed Mesh) นวัตกรรมซีเมนต์ปรับระดับเสริมแรงพิเศษ ระบายเสริมใยแก้ว ป้องกันปัญหารอยแตกร้าวได้ 100%**



1. ฉาบแต่งผิวผนัง ด้วยซีเมนต์ฉาบปรับระดับเสริมแรง สูตร Biobase ฉาบหนา 6 mm.



2. ใช้เกรียงหริพิเศษปรับระดับซีเมนต์ตามระดับร่องพินของเกรียงหริพิเศษ (0/6 mm.)



3. ไล่ Fiberglass Mesh Tape ช่วยเสริมความแข็งแรงยึดเกาะ และใช้เกรียงหริพิเศษ กดทับให้ตาข่ายเข้าไปในซีเมนต์ ฉาบจบความหนา 2-3 mm.

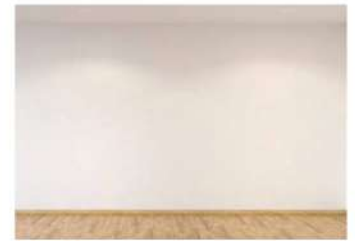

4. ใช้ซีเมนต์สกับฉาบบางเสริมแรง (Extra Force) สูตร Biobase ความหนา 1-2 mm.

**รูปแบบติดตั้งผนัง JAIBOONSPEEDWALL ที่มีช่องประตู-หน้าต่าง**

**พื้น, เสา, คาน เป็นคอนกรีตหรือเหล็ก**



(ช่องประตู-หน้าต่างที่มีขนาดใหญ่เกินมาตรฐาน จะต้องเสริมเสาเอ็นกับหลังคอนกรีตหรือเหล็กทุกระณี)

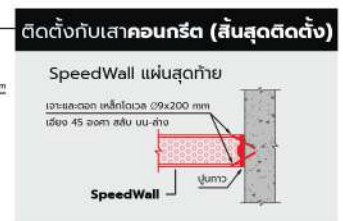
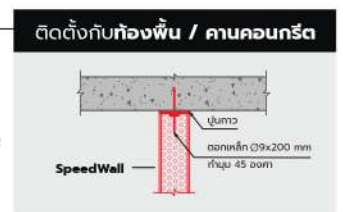
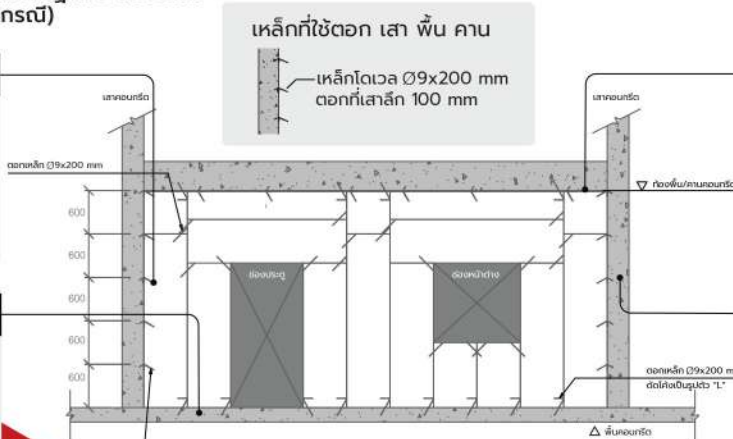
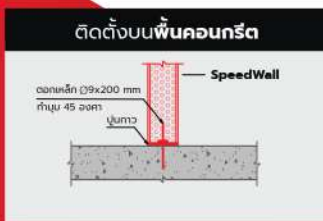
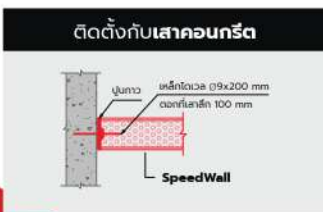

**หมายเหตุ:** การยึดแผ่นสามารถใช้เหล็กจากพร้อมสกรูเกลียวยาว 4" และพุกเหล็ก 1/4" ใช้สำหรับการยึดผนังกับพื้นหรือคานทดแทนเหล็กโดเวล

**ติดตั้ง Speed Wall ต่อมุมในรูปแบบต่าง ๆ**

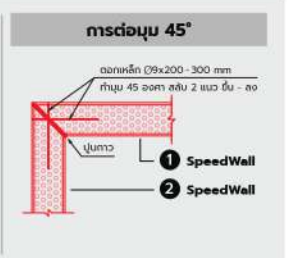
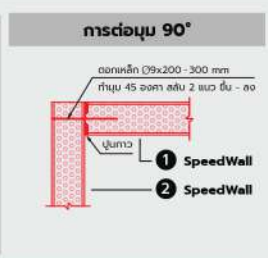
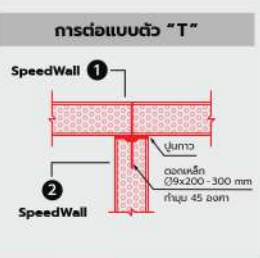
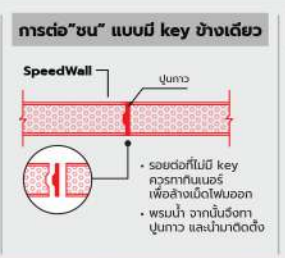
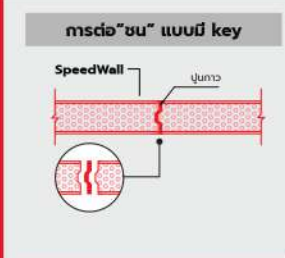

**JAIBOONSPEEDWALL SOLUTION** ได้พัฒนาอย่างต่อเนื่องสามารถทำให้งานเร็วขึ้นมีคุณภาพและมาตรฐานที่สูงขึ้นประหยัดแรงงานมากขึ้น เป็นทางเลือกที่เหมาะสมกับทุกกิจกรรมงานก่อสร้างในปัจจุบัน เมื่อเทียบกับผนังอิฐมวลเบาหรืออิฐมวลเบาในพื้นที่เท่ากัน โดยเฉลี่ยสามารถช่วยประหยัดเวลาได้มากถึง 8 เท่า และประหยัดงบประมาณได้ถึง 20%

คุณสมบัติเด่นอื่น ๆ ที่เอื้อประโยชน์ให้กับความสะดวกสบายของผู้อยู่อาศัยหรือใช้ชีวิตภายในอาคาร อีกทั้งสามารถนำมาดัดแปลง ประยุกต์ทำวัสดุตกแต่ง ครีประดับอาคาร ฟินอาคาร รั้ว เคาท์เตอร์ โต๊ะ เก้าอี้ ชั้นวางของ พื้น และอื่น ๆ ตามแต่ไอเดียความคิดสร้างสรรค์ของผู้ออกแบบ

ด้วยมาตรฐานคุณภาพสินค้านวัตกรรมสีเขียวเพื่อชีวิตและเป็นมิตรกับสิ่งแวดล้อม จึงทำให้ผนัง JAIBOONSPEEDWALL ได้รับความไว้วางใจจากหลากหลายโครงการสำคัญ ทั้งภาครัฐเอกชน และส่งออก เลือกนวัตกรรมผนังอาคารที่ตอบโจทย์ทุกความต้องการของงานก่อสร้าง เวลา และต้นทุนเลือก **"JAIBOONSPEEDWALL SOLUTION"**



## PROJECT REFERENCE





## JAIBOON SPEEDWALL SOLUTION

ที่ 1 ผนังนวัตกรรมสำเร็จรูปซีเมนต์ EPS (IRPC)

- No.1 Innovation Wall Zero Crack
- EPS Concrete Sandwich Wall Solution
- EPS Concrete Fair Face Solution
- Wall Jointing Solution
- Speedmesh Soluion

JAIBOON SPEEDWALL SOLUTION

ZERO CRACK

### JAIBOON999 Co., Ltd.

 (+66) 095 526 6369, 083 996 9453

 [www.jaiboonspeedwall.com](http://www.jaiboonspeedwall.com)

 [jaiboon999jb@gmail.com](mailto:jaiboon999jb@gmail.com)

 239/112 Moo 7 Pimonrat, Bangbuathong Nonthaburi 11110  
Factory 6/69 Moo 3, Latsawai, Lam Lukka, Pathumthani 12150

#### Social Media

 ผนังนวัตกรรมสำเร็จรูป Jaiboonspeedwall โรงงานผลิตจำหน่ายติดตั้ง

 [jaiboonspeedwall](https://www.instagram.com/jaiboonspeedwall)  [jaiboonspeedwall](https://www.tiktok.com/@jaiboonspeedwall)

 [@jaiboonspeedwall](https://line.me/tv/@jaiboonspeedwall)



LINE: @jaiboonspeedwall

# RHINOZ

TOTAL SOLUTION

JAIBOON   
SPEEDWALL



WALL JOINTING  
SOLUTION

WATERPROOF  
SOLUTION

METAL COATING  
SOLUTION

DECORATIVE  
SOLUTION

**ไรรนอซ**  
นวัตกรรมเคมีภัณฑ์  
เพื่องานก่อสร้างครบวงจร

# RHINOZ WALL JOINTING SOLUTION

## โซลูชันงานรอยต่อผนัง

โซลูชันสำหรับงานอุดรอยต่อ ซ่อมแซมรอยร้าว ที่ช่วยลดปัญหาการแตกร้าว และรั่วซึมหลังการติดตั้ง

**JAIBOON**  
SPEEDWALL



### Wall - Fairfaced

แผ่นผนังซีเมนต์ ไม้ปิดผิว

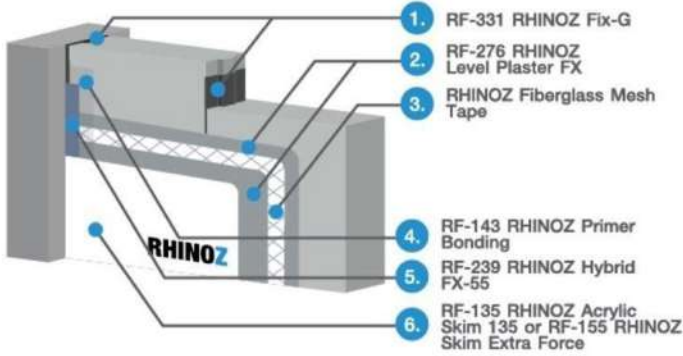

### Wall - Fiber Cement Board

แผ่นผนังซีเมนต์ ปิดผิวด้วยแผ่นไฟเบอร์ซีเมนต์

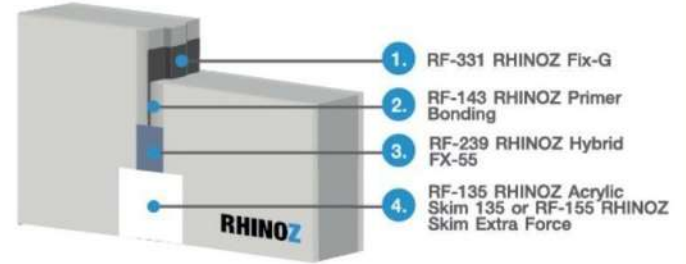

### Products



#### RF-331 RHINOZ Fix-G

กาวซีเมนต์ติดพื้น-ผนัง แรงยึดเกาะสูง

ใช้สำหรับเชื่อมติดผนังสำเร็จรูป เพื่อป้องกันการแทรกซึมของน้ำ ให้การยึดเกาะสูง รับแรงอัดได้ดี ไม่หดตัวไม่ยุบตัว ใช้ได้ทั้งแนวตั้งและแนวราบโดยไม่มีผลย่อย

อัตราการใช้งาน 0.9 กก./ม.  
(ที่ความหนา 5 มม. แผ่นผนังหนา 10 ซม.)  
ขนาด 20 กก.



#### RF-276 RHINOZ Level Plaster FX

ซีเมนต์ฉาบปรับระดับเสริมแรง

ใช้ฉาบแต่งผิวผนังคอนกรีตและปูนฉาบ เพื่อปกปิด และแก้ไข รูฟองอากาศรอยแตกร้าวเล็กๆ ตะขิบแบบ สามารถฉาบได้หนา 5-10 มม. ในครั้งเดียวโดยไม่แตกร้าว แข็งแรงทนทาน ไม่หลุดล่อนง่าย

อัตราการใช้งาน 1.5 กก./ตรม./ความหนา 1 มม.  
ขนาด 25 กก.



#### RF-143 RHINOZ Primer Bonding

น้ำยารองพื้นเพื่อการยึดเกาะ

ใช้ทาเป็นรองพื้นเพื่อเพิ่มการยึดเกาะ ความแข็งแรง และความทนทานต่อการกระแทก ลดการลอกตัวของวัสดุที่จะปิดทับ และการเกิดฟอง

อัตราการใช้งาน 10-15 ตรม./ลิตร/รอบ  
ขนาด 1, 4 ลิตร



#### RF-135 RHINOZ Acrylic Skim 135

อะคริลิกสกินฉาบบางยึดหยุ่น (พร้อมใช้)

ใช้สำหรับฉาบบางบนพื้นผิวคอนกรีตผิวไฟเบอร์ซีเมนต์ และแผ่นผนังอื่นๆ เพื่อตกแต่งซ่อมแซมพื้นผิวผนังและฝ้าเพดาน ให้เรียบเนียน ฉาบได้บาง 0.5-2 มม. เนื้อสีขาวเนียนสวย ฉาบสิ้นมือ ทาสีทับได้ ชัดตกรวดได้ง่าย

อัตราการใช้งาน 1.5 กก./ตรม./ความหนา 1 มม.  
ขนาด 5, 25 กก. (สีขาว)



#### RF-155 RHINOZ Skim Extra Force

ซีเมนต์สกินฉาบบางเสริมแรง

ใช้ฉาบบางบนพื้นผิวคอนกรีตหรือปูนฉาบเพื่อปกปิดและแก้ไขข้อบกพร่องของพื้นผิว เช่น รูฟองอากาศ รอยแตกร้าวเล็กๆ รอยแตกหลายงา ตะขิบแบบ ปิดผิวเม็ดทราย ฉาบได้บาง 0.5-2 มม. เหมาะสำหรับงานฉาบบางบนฝ้าและผนัง

อัตราการใช้งาน 1.3 กก./ตรม./ความหนา 1 มม.  
ขนาด 20 กก. (สีเทา, สีขาว)



#### RHINOZ Fiberglass Mesh Tape

เทปตาข่ายใยแก้ว

ใช้สำหรับช่วยเสริมความแข็งแรง และเพิ่มการยึดเกาะของวัสดุกับพื้นผิวให้ดียิ่งขึ้น เพื่อป้องกันการแตกร้าวของงานฉาบ โดยมีคุณสมบัติเนื้อเหนียว แข็งแรง ทนต่อสารเคมี และอัลคาไลน์ในคอนกรีต

ขนาด 1x100 ม.  
น้ำหนัก 165 กรัม/ตรม.



#### RF-239 RHINOZ Hybrid FX-55

อีพ็อกซีฉาบรอยต่อชนิดยึดหยุ่น

วัสดุอุดรอยต่อประเภทอีพ็อกซีโมดิฟายโพลีอีเธอเรน เป็นชนิด 2 ส่วนผสม ใช้ยาแนวอุดร่องรอยต่อผนังสำเร็จรูปยึดหยุ่นตัวได้ดี ยึดเกาะกับวัสดุได้หลากหลาย ทนต่อแรงกระแทก ไม่หดตัวไม่ยุบตัว ป้องกันน้ำและความชื้นได้ สามารถขัดและทาสีทับได้

อัตราการใช้งาน 24 ม./ชุด 4.5 กก.  
(ร่องกว้าง 1 ซม. ลึก 1 ซม.)  
ขนาด 1, 4.5 กก.

**JAIBOON**  
SPEEDWALL



# RHINOZ WATERPROOF SOLUTION

## โซลูชันงานกันรั่วซึม

โซลูชันสำหรับงานป้องกันน้ำรั่วซึมอเนกประสงค์ ยึดเกาะได้ดีบนหลากหลายวัสดุ มีความยืดหยุ่นสูง ไม่แตกร้าว ไม่ลอกล่อน ไม่มีกลิ่นฉุน ไร้สารพิษ ปลอดภัยต่อคน และตะไคร่น้ำ ตลอดอายุการใช้งาน เหมาะสำหรับใช้ทาเพื่อปกป้องพื้นผิวบริเวณต่างๆ



### RF-328 RHINOZ PU Seal 801

โพลียูรีเทนกันซึม สูตรน้ำ กันซึมเกรดพรีเมียม ทนยิ่งกว่าเดิมน ยึดหยุ่นมากกว่า 800%



โพลียูรีเทนกันซึม พร้อมใช้ ป้องกันน้ำรั่วซึมได้ 100% ใช้สำหรับงานกันซึมที่ต่อจากการความทนทานสูง ทนน้ำ ทนแดด ชิงน้ำได้ทน ทนสารเคมี ทนการขีดขูด ทั้งงานกันซึม ฉาดฟ้า หลังคา รางน้ำ ระเบียง รอยต่อและผนัง ใช้ได้ทั้งภายในและภายนอก มีความยืดหยุ่นสูงถึง 800% ปกปิดรอยแตกร้าวได้ดีเยี่ยม

- มีความยืดหยุ่นสูง 800%
- ชิงน้ำได้ 60 วัน
- ทนทานต่อสภาวะอากาศ ทนรังสียูวี
- ทนสารเคมี
- ทนการขีดขูด
- ปลอดภัยกับสีเขียว รา และตะไคร่น้ำ

ขนาดบรรจุ : 4, 10, 20 กก.  
อัตราการใช้งาน : 0.5 กก./ตร.ม./รอบ (ความหนา 350 ไมครอน)



### RF-256 RHINOZ RoofSeal 401

อะคริลิกกันซึมคุณภาพสูง กันซึมสะท้อนความร้อน ยึดหยุ่น 400%



อะคริลิกกันซึมใช้ทาป้องกันน้ำรั่วซึมที่ช่วยปกปิดรอยแตกร้าวได้ ให้การยึดเกาะดี ไม่ลอกล่อน สะท้อนความร้อน ช่วยให้น้ำเย็น ใช้งานง่าย สะดวก ปลอดภัย ไม่มีกลิ่นฉุน ไร้สารพิษ เหมาะสำหรับงานกันซึมทั่วไป เช่น ฉาดฟ้า หลังคา รางน้ำ ระเบียง และผนัง ทากับได้บนหลากหลายวัสดุ ทั้งปูน คอนกรีต กระเบื้อง และเหล็ก

- มีความยืดหยุ่นสูง 400%
- กันน้ำรั่วซึมได้ 100%
- การยึดเกาะดีเยี่ยม ทากับกระเบื้องได้
- ปกปิดรอยแตกร้าวได้ดี
- ช่วยสะท้อนความร้อน ลดอุณหภูมิให้อากาศ
- ปลอดภัยกับสีเขียว รา และตะไคร่น้ำ

ขนาดบรรจุ : 1, 4, 20 กก.  
อัตราการใช้งาน : 0.35 กก./ตร.ม./รอบ (ความหนา 300 ไมครอน)



### RF-257 RHINOZ CemSeal 501

ซีเมนต์กันซึม โพลีเมอร์ โมดิฟาย กันซึมคุณภาพสูง ยึดหยุ่น 500%



ซีเมนต์กันซึม โพลีเมอร์ โมดิฟาย ใช้ทาป้องกันน้ำรั่วซึม มีความทนทานดีเยี่ยม ไม่มีกลิ่นฉุน ไร้สารพิษ ป้องกันรากไม้ เหมาะสำหรับงานฉาดฟ้า หลังคา รางน้ำ ถังน้ำดี สระว่ายน้ำ บ่อเลี้ยงปลา อุโมงค์ พื้นที่จัดสวน กำแพงดินรวมทั้งงานที่มีการสั่นสะเทือนสูงเช่นอาคารสูงหรือรอยต่อระหว่างผนังกับพื้น ห้องน้ำ ระเบียง

- มีความยืดหยุ่นสูง 500%
- กันน้ำรั่วซึมได้ 100%
- การยึดเกาะดีเยี่ยม ทากับกระเบื้องได้
- ทนทานต่อสภาวะอากาศ ทนรังสียูวี
- ปลอดภัยเป็ลยดี ชิงน้ำได้
- ใช้กับพื้นหรือผนังสำเร็จรูปได้
- ปลอดภัยกับสีเขียว รา และตะไคร่น้ำ

ขนาดบรรจุ : 4, 20 กก.  
อัตราการใช้งาน : 0.5 กก./ตร.ม./รอบ (ความหนา 500 ไมครอน)



### RF-329 RHINOZ CemSeal 201

ซีเมนต์กันซึม โพลีเมอร์ โมดิฟาย กันซึมกันน้ำ สำหรับงานภายใน ยึดหยุ่นมากกว่า 50%



ซีเมนต์กันซึมโพลีเมอร์โมดิฟายใช้ทาเคลือบป้องกันน้ำรั่วซึม มีความยืดหยุ่นดี ปลอดภัยได้ดี ชิงน้ำได้ ป้องกันรากไม้ได้ ปลอดภัยไม่มีกลิ่นฉุน ไร้สารพิษ เหมาะสำหรับใช้งานภายในและงานภายนอกที่มีวัสดุอื่น ทากับหรือปิดทับ เช่น พื้นห้องน้ำ ถังน้ำดี อุโมงค์ ระเบียง สระว่ายน้ำ พรมสาร TROY ช่วยยับยั้งแบคทีเรีย รา และตะไคร่น้ำ ตลอดอายุการใช้งาน

- ยึดหยุ่นมากกว่า 50%
- ปลอดภัยเป็ลยดี ชิงน้ำได้
- ใช้งานง่าย ทั้งภายในและกลางแจ้ง
- ปลอดภัย ไร้กลิ่นฉุน ไร้สารพิษ
- ปลอดภัยกับสีเขียว รา และตะไคร่น้ำ

ขนาดบรรจุ : 4, 20 กก.  
อัตราการใช้งาน : 0.5 กก./ตร.ม./รอบ (ความหนา 500 ไมครอน)



## Products



### RF-143 RHINOZ Primer Bonding

น้ำยารองพื้นเพื่อการยึดเกาะ

ใช้ทาเป็นรองพื้นเพื่อเพิ่มการยึดเกาะ ความแข็งแรง และความทนทานต่อการกร่อน สกัดลดส่อนของวัสดุที่จะปิดทับ และการเกิดฟู่

อัตราการใช้งาน 10-15 ตร.ม./ลิตร/รอบ  
ขนาดบรรจุ : 1, 4 ลิตร



### RHINOZ PADDLE MIXER

หัวปั่นปูน

หัวปั่นปูน พลังทอร์คมา 2 กิโลทก เพิ่มแรงปั่นได้ถึง 5 เท่า จึงผสมวัสดุต่างๆให้ป็นเนื้อเดียวกันได้เนียน และเร็วยิ่งขึ้น ลดปัญหาปูนจับตัวเป็นเม็ดและมีตะกอนก้นถัง พัดจากหลักกลศาสตร์ทางสูง แรงทกทาน เคลือบสารกันสนิม ใช้งานได้ยาวนาน

- พผสมปูนได้เร็วขึ้น และเนื้อเนียนสวย
  - ลดปัญหาปูนจับตัวเป็นเม็ดและตะกอนก้นถัง
- ขนาด : Ø65 x 400 มม. และ Ø116 x 400 มม.



### RHINOZ FIBERGLASS MESH TAPE

เทปตาข่ายใยแก้ว

เทปตาข่ายใยแก้วใยโพลีเอสเตอร์คุณภาพสูง เหนียวแรงทนทาน เป็นพิเศษใช้ปิดรอยต่อรอยแตกและงานซ่อมเพื่อป้องกันการปริแตกของพื้นผิวพร้อมทาวในด้วยในการยึดเกาะพื้นผิว ติดตั้งง่าย

- ทำจากใยแก้วคุณภาพสูง ทนเส้นรั้ง เนื้อเหนียวทนเป็นพิเศษ
- ทนแดด และสารเคมีจือจาง
- มีทาวในตัว ใช้งานง่าย

ขนาด : 20 ซม. x 90 ม. และ 120 ซม. x 50 ม.

# RHINOZ METAL COATING SOLUTION



โซลูชันงานเคลือบผิวเหล็ก

โซลูชันสำหรับเคลือบปกป้องพื้นผิวเหล็กจากมลภาวะและสภาวะอากาศ ป้องกันการเกิดสนิม และช่วยยืดอายุการใช้งานให้ยาวนานยิ่งขึ้น เนื้อสีมัน กลมพื้นผิวดี ใช้งานง่าย โดยการทาและพ่นแห้งเร็ว ฟิล์มสีไม่เหลือง ทนรอยขีดข่วน ไม่ลอกหลุด

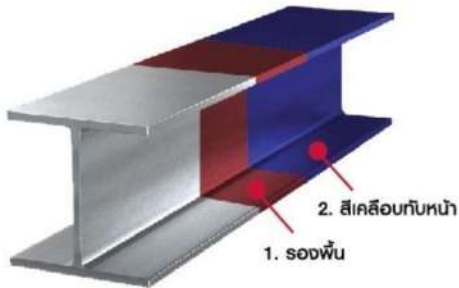

สีเคลือบกับหน้าเหล็ก สำหรับงานภายใน หรือภายนอกในร่ม  
สูดน้ำ ไม่มีกลิ่นฉุน ทำงานง่ายแม้ในบริเวณที่อากาศไม่ถ่ายเท



สีเคลือบกับหน้าเหล็ก สำหรับงานภายนอก หรือกลางแจ้ง  
เป็นสูตรพร้อมใช้ ใช้งานง่าย จัดเก็บง่าย ทนสภาวะอากาศ ทนแดด ทนฝน



สีเคลือบกับหน้าเหล็ก สำหรับงานภายนอก ทนสภาวะการกัดกร่อนสูง  
ทนสภาวะอากาศ ทนแดด ทนฝน ทนมลพิษ และทนความชื้นจากไอทะเล เหมาะสำหรับบริเวณที่มีสภาวะการกัดกร่อนสูง

1. รองพื้น	งานซ่อม	RF-314 RHINOZ Metal Guard AR-100 โรนอซ เมทัล การ์ด เออาร์-100 น้ำยาแปลงสนิม		
	รองพื้นกันสนิม	RF-315 RHINOZ Metal Guard AP-200 โรนอซ เมทัล การ์ด เอพี-200 สีรองพื้นกันสนิม (ระบบน้ำ)	RF-316 RHINOZ Metal Guard EP-201 โรนอซ เมทัล การ์ด อีพี-201 สีรองพื้นกันสนิมอีพ็อกซี พร้อมใช้	RF-317 RHINOZ Metal Guard EP-202 โรนอซ เมทัล การ์ด อีพี-202 สีรองพื้นกันสนิมอีพ็อกซี ชนิด 2 ส่วน
2. เคลือบกับหน้า	เคลือบสี	RF-318 RHINOZ Metal Guard AW-300 โรนอซ เมทัล การ์ด เอดับบลิว-300 สีอะคริลิกเคลือบเหล็ก ชนิดธา (ระบบน้ำ)	RF-319 RHINOZ Metal Guard AS-301 โรนอซ เมทัล การ์ด เอเอส-301 สีอะคริลิกเคลือบเหล็ก ชนิดธา (ระบบน้ำมัน)	RF-320 RHINOZ Metal Guard PU-302 โรนอซ เมทัล การ์ด พียู-302 สีโพลียูรีเทนเคลือบเหล็ก ชนิดธา (ระบบน้ำมัน)
	เคลือบใส	RF-321 RHINOZ Metal Guard AS-401 โรนอซ เมทัล การ์ด เอเอส-401 อะคริลิกเคลือบเหล็ก แบบใส (ระบบน้ำมัน)		RF-323 RHINOZ Metal Guard PU-402 โรนอซ เมทัล การ์ด พียู-402 โพลียูรีเทนเคลือบเหล็ก แบบใส (ระบบน้ำมัน)

# RHINOZ DECORATIVE SOLUTION

โซลูชันงานตกแต่งผนัง-พื้น

โซลูชันสำหรับสร้างลดหลาดและผิวสัมผัสเสมือนผิวธรรมชาติ ให้ความสวยงามเป็นเอกลักษณ์ พร้อมคุณสมบัติพิเศษเฉพาะตัว เพื่อตอบโจทย์การใช้งานผนังและพื้น ทั้งภายใน-ภายนอก



**ARMOUR TEXTURE**  
โรนอซ อาร์มอร์ เท็กซ์เจอร์  
สีที่กึ่งเงอรสร้างลายหินน้ำ

**MULTICOLOUR**  
โรนอซ มัลติคัลเลอร์  
สีอะคริลิกพ่นสร้างลายสโตนเกรนิต

**STUCCO FLEX**  
โรนอซ สตักโก เฟล็กซ์  
อะคริลิกพ่นสร้างลายสโตนสตักโก

**SAND STONE**  
โรนอซ แซนด์สโตน  
สีพ่นกึ่งเงอพวมเม็ดทรายธรรมชาติ

**FLEXI SAND**  
โรนอซ เฟล็กซ์แซนด์  
นวัตกรรมทรายตกแต่งพื้น ยืดหยุ่น

จัดจำหน่ายโดย



FANPAGE : ผนังสำเร็จรูปซีเมนต์ไฟม  
โรงงานผลิตและจำหน่าย ปัก-สง



TEL.095-526-6369



LINE ID : @jaiboonspeedwall

WWW.jaiboonspeedwall.com

