

# SPECIFICATION

## รายละเอียด

ความจุถังที่  
น้ำหนักตัวรถ 0.11 m<sup>3</sup>  
3,995 kg

## เครื่องยนต์

รุ่น DEVELON DN1.7  
ชนิดเครื่องยนต์ 4 จังหวะ ไทโรคอินเจคชั่น ระบายความร้อนด้วยน้ำ  
จำนวนลูกสูบ 3  
กำลังแรงม้า 25 HP/2,400 rpm  
แรงบิดสูงสุด 9.9 kgf.m@1,600 rpm  
ขนาดกระบอกสูบ 1,647 cc  
ลูกสูบและช่วงชัก 87 mm X 92.4 mm  
ความเร็วเคลื่อนที่ 4.4/2.6 km/h  
ความเร็วการหมุน 8.7 rpm  
มอเตอร์สตาร์ท 12V X 1.7 kW  
แบตเตอรี่ 1 X 12V/80 AH  
ความจุถังน้ำมันเชื้อเพลิง 43 ลิตร  
แรงดูดลาก 2,000 kg.  
แรงกดของถังที่ 2,500 kg.

## ระบบไฮดรอลิก

ปั๊มแบบลูกสูบ 2 ตอน สามารถปรับอัตราการไหลได้สูงสุด  
ไม่น้อยกว่า 90 ลิตร/นาที ปรับความจุได้ โดยแปรผัน  
ตามการใช้งาน เพื่อให้กินกำลังน้อยที่สุด ช่วยประหยัดน้ำมัน  
เชื้อเพลิงมากยิ่งขึ้น เกียร์ 2 ตอน และคอนโทรลวาล์วแบบ  
แยกชิ้น (9 Spool) มีการออกแบบ และพัฒนาเพื่อเพิ่มความเร็ว  
ในการใช้งานอุปกรณ์

## ระบบสวิง

ระบบสวิง ประกอบด้วยมอเตอร์สวิงแบบลูกสูบ และเกียร์ทด  
เฟืองชนิดตลับ ทำให้อัตราการหมุนของสวิง ชุดขับเคลื่อน  
เป็นแบบบอลโรลเลอร์ พื้นผิวป้องกันในชุดเชิงอย่างดี  
ทำให้อายุการใช้งานยาวนานขึ้น มอเตอร์มีระบบล๊อคขณะไม่ได้  
ใช้งาน เพื่อเพิ่มความปลอดภัยในการขนย้าย

## ระบบขับเคลื่อน

ระบบขับเคลื่อนแบบไฮดรอสแตติก (Hydrostatic) หรือไฮดรอลิก  
(Hydraulic) ปรับความเร็วได้ 2 ระดับ (High/Low)  
เป็นระบบขับเคลื่อนขับเคลื่อนอิสระ ด้วยมอเตอร์แบบลูกสูบ  
ผ่านเฟืองเฟืองชนิดตลับ เพื่อลดรอบให้แรงขับเคลื่อนสูงขึ้น  
ควบคุมด้วยคันบังคับพร้อมเบรกเหยียบ ทำให้ออกในการ  
บังคับ และหมุนสลับเกียร์ได้ตามความต้องการ

## ช่วงล่าง

ชุดโครงสร้างมีความแข็งแรง ทนทาน โรลเลอร์ มีน้ำหนักหล่อลิ้น  
คุณภาพสูง ใช้ได้ตลอดอายุการใช้งาน สปริงยกตัว และล้อนำ  
มีขั้วกันรั้ว ชิ้นงานทำจากอัลลอยด์ สลักหมุนเชิงอย่างดี  
มีกระบอกแรงขับเคลื่อนปรับความตึงของโซ่ และมีชุดสปริงแรงขับเคลื่อน  
รับแรงกระแทกช่วยทำให้โซ่ไม่หลุดขณะใช้งาน

## ไบนิดดิน 1.7 เมตร

ไบนิด วัสดุไบนิดแข็งแรง ทนทาน  
สามารถช่วยเกรดดิน และช่วยเพิ่มแรงขุด ทำให้มีความมั่นคง  
ในการทรงตัวขณะขุดดินได้อย่างดีเยี่ยม

## ศูนย์จัดจำหน่าย และบริการครอบคลุมทั่วประเทศ



# DX35Z-7M

## DIMENSIONS

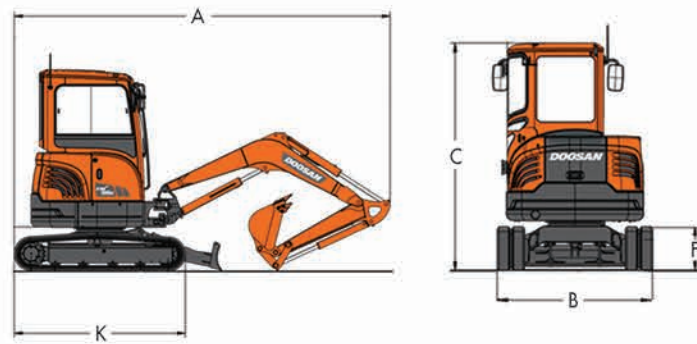

ความยาวบูม		mm	2,535
ความยาวอาร์ม		mm	1,330
ความยาวโดยรวม	A	mm	4,760
ความกว้างช่วงล่าง	B	mm	1,700
ความสูงโดยรวม	C	mm	2,479
รัศมีการสวิงด้านท้าย	D	mm	875
รัศมีการสวิงแคบสุด	E	mm	2,115
ความสูงของแทรค	F	mm	476
ความยาวแทรค	K	mm	2,121
ไบนิดดิน (กว้าง x สูง)		mm	1,700 x 380
ความกว้างพื้นแทรค		mm	300
แรงกดพื้นดิน		kg/cm <sup>2</sup>	0.34
ระยะห่างระหว่างจุดกึ่งกลางพื้นแทรค		mm	1,400

## WORKING RANGES

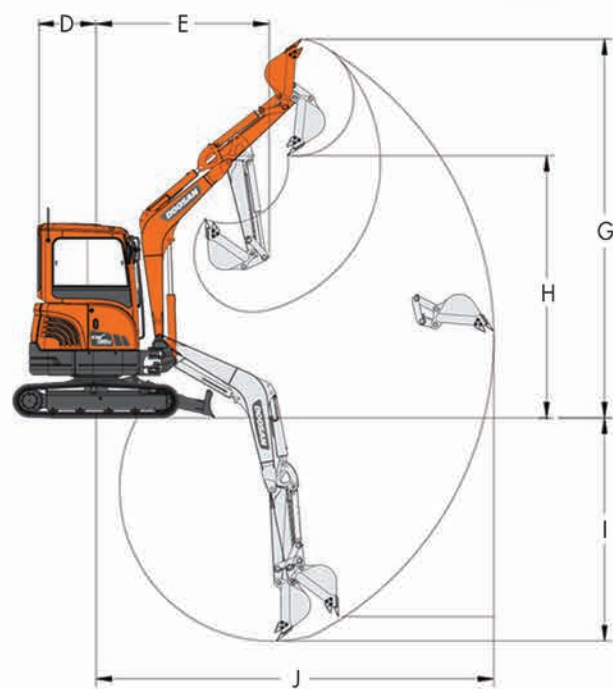

ระยะขุดสูงสุด	G	mm	5,095
ระยะตักสูงสุด	H	mm	3,580
ระยะขุดลึกสุด	I	mm	3,275
ระยะขุดไกลสุด	J	mm	5,355
มุมสวิงบูม		deg	66.5/53.5

# DX35Z-7M



- **ไบนิดไบนิด ติดตั้งจากโรงงานเกาหลี**  
สำหรับใส่หัวเจาะกระแทก และหัวสว่าน
- **เครื่องยนต์ดูซาม ไทโรคอินเจคชั่น**  
ประหยัดน้ำมันมากขึ้น ทนทาน ดูแลง่าย ไม่จุกจิก
- **เพิ่มฟังก์ชัน Auto Idle**  
ประหยัดน้ำมันมากกว่าเดิม เพิ่มกำไรแน่นอน



**DOOSAN** WORLD TRACTOR 1996 **DOOSAN** 02-902-9977  
เครื่องจักร เพื่ออนาคตที่ดีกว่า **Call Center** 086-307-6169

Facebook LINE Instagram @worldtractor1996 YouTube worldtractor1996 Channel



# DOOSAN

เครื่องจักร เพื่ออนาคตที่ดีกว่า

# DX35Z-7M

## เพิ่มฟังก์ชัน AUTO IDLE ประหยัดน้ำมันกว่าเดิม เพิ่มกำไรแน่นอนๆ

ฟังก์ชัน Auto Idle ตัดรอบเดินเบาอัตโนมัติ เมื่อไม่ใช้งาน คอนโทรล ประหยัดน้ำมันกว่าเดิม ลดต้นทุน เพิ่มกำไรได้มากขึ้น มีระบบสัญญาณ GPS ตามมาตรฐานของโรงงานผู้ผลิต

ROPS & TOPS โครงสร้างห้องโดยสาร

ป้องกันกรณีอุบัติเหตุ

ป้องกันผู้ใช้งาน และเครื่องจักรให้ปลอดภัย

ในกรณีที่เกิดอุบัติเหตุโดยไม่ตั้งใจ พร้อมติดตั้ง

เครื่องปรับอากาศ ตามมาตรฐานโรงงานผู้ผลิต



ห้องโดยสารกว้าง สะดวกสบาย ออกแบบให้เหมาะกับสรีระของผู้ใช้งาน

รองรับ Diesel ดีเซล (B10) & Bio Diesel



### ประตูกระจกแบบตีบาน

มุมมองด้านหน้าที่ไม่มีสิ่งกีดขวางช่วยให้ผู้ใช้งานทำงานได้อย่างสะดวกสบาย กระจกด้านหน้านิรภัย สามารถเปิดขึ้นได้เมื่อเกิดเหตุฉุกเฉิน



### ไลน์ J 2 Way

ติดตั้งจากโรงงานเกาหลีส สามารถติดตั้งหัวเจาะกรแตก และหัวส่วน มาพร้อมกับวาล์วทำเหยียบ สามารถใช้งานได้ทันที



### วาล์วทำเหยียบ

ใช้ควบคุมสวิงบูม และหัวเจาะกรแตก หรือหัวส่วน ใช้งานง่าย ติดตั้งมาจากโรงงานเกาหลีส



### ไฟ LED ที่บูม

ไฟ LED ช่วยเพิ่มแสงสว่าง อายุการใช้งานยาวนานขึ้น คืนไฟไว้อย่างเต็มที่เพื่อความปลอดภัยขณะทำงาน



### เกาะขังปรับได้ตามน้ำหนักคนขับ

เกาะขังปรับโยกขึ้นลงได้ตามน้ำหนักคนขับ ให้คนขับนั่งสบาย ไม่เมื่อยล้าในขณะที่ใช้งาน เป็นเวลานาน



### แผงสวิตช์ควบคุม

แผงสวิตช์ควบคุม ดีไซน์ใหม่ ใช้งานง่าย และมี USB สำหรับชาร์จไฟ เพื่อความสะดวกในการใช้งาน



### ภาชนะบรรจุบูม

ช่วยป้องกันกระบอกบูมไม่ให้เกิดความเสียหาย ขณะทำงาน ทำให้มีอายุการใช้งานที่ยาวนาน



### AUTO-SHIFT ปรับความเร็วอัตโนมัติ

ปรับความเร็วในการเคลื่อนที่แต่ละกระด้าง โดยอัตโนมัติ ตามสภาพพื้นที่เพื่อการใช้งาน ช่วยให้การทำงานราบรื่นขึ้น



### เครื่องยนต์ DEVELON DN 1.7

เครื่องยนต์ไดเร็กอินเจกชัน ระบายความร้อนด้วยน้ำ 25 แรงม้า ที่ 2,400 รอบ มาพร้อมระบบควบคุมรอบเครื่องยนต์อัตโนมัติ ทำให้ประหยัดน้ำมันมากขึ้น ทนทาน ดูแลรักษาง่าย ไม่จุกจิก



### แผงระบายความร้อนแอร์ ดีไซน์ใหม่

เพิ่มพัดลมเป็น 2 ตัว ช่วยระบายความร้อนได้มากขึ้น และย้ายมาอยู่ด้านหลัง เพื่อเพิ่มทัศนวิสัยในการมองด้านข้างให้ชัดเจนขึ้น



### สวิตช์ดับเครื่องฉุกเฉิน

สวิตช์จะอยู่ที่ด้านข้างของเกาะขังเพื่อดับเครื่องยนต์ในกรณีฉุกเฉิน กรณีที่เกิดอุบัติเหตุ จะหยุดการทำงานทันที เพื่อป้องกันการเกิดอุบัติเหตุต่างๆ ที่อาจเกิดขึ้นได้



### ไฟ LED ส่องสว่างด้านหน้า และด้านหลัง

หลอดไฟ LED มีความร้อนน้อยกว่าหลอดไฟฮาโลเจน มีอายุการใช้งานที่ยาวนาน และสว่างมากกว่า ทำให้ทำงานได้ดี และปลอดภัยในเวลากลางคืน

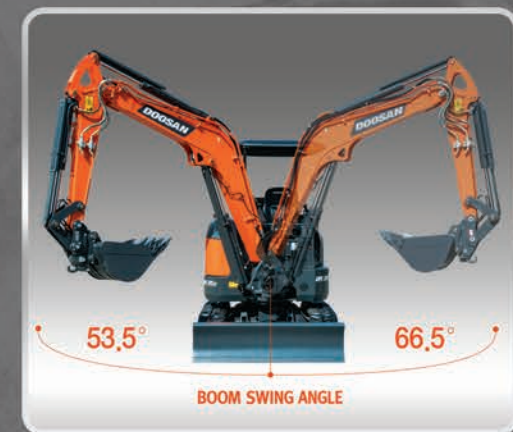

### ระบบสวิง ระยะสวิง 120 องศา

ฟังก์ชันสวิงโครงสร้างแบบใหม่ ขอบการเคลื่อนที่ของบูมขึ้นลง ทำงานบนท้องฟ้าในพื้นที่แคบได้อย่างจำกัด มีข้อดีในกรณีกรแตก พร้อมการหยุดแบบนิ่มนวล