



ระบบท่อ HDPE สำหรับร้อยสายไฟฟ้า
HDPE PIPES SYSTEM FOR CONDUIT



บริษัท ซีที อิเล็กทริก ซัพพลาย จำกัด
CT ELECTRIC SUPPLY CO., LTD.

โทร : 02 550 9555

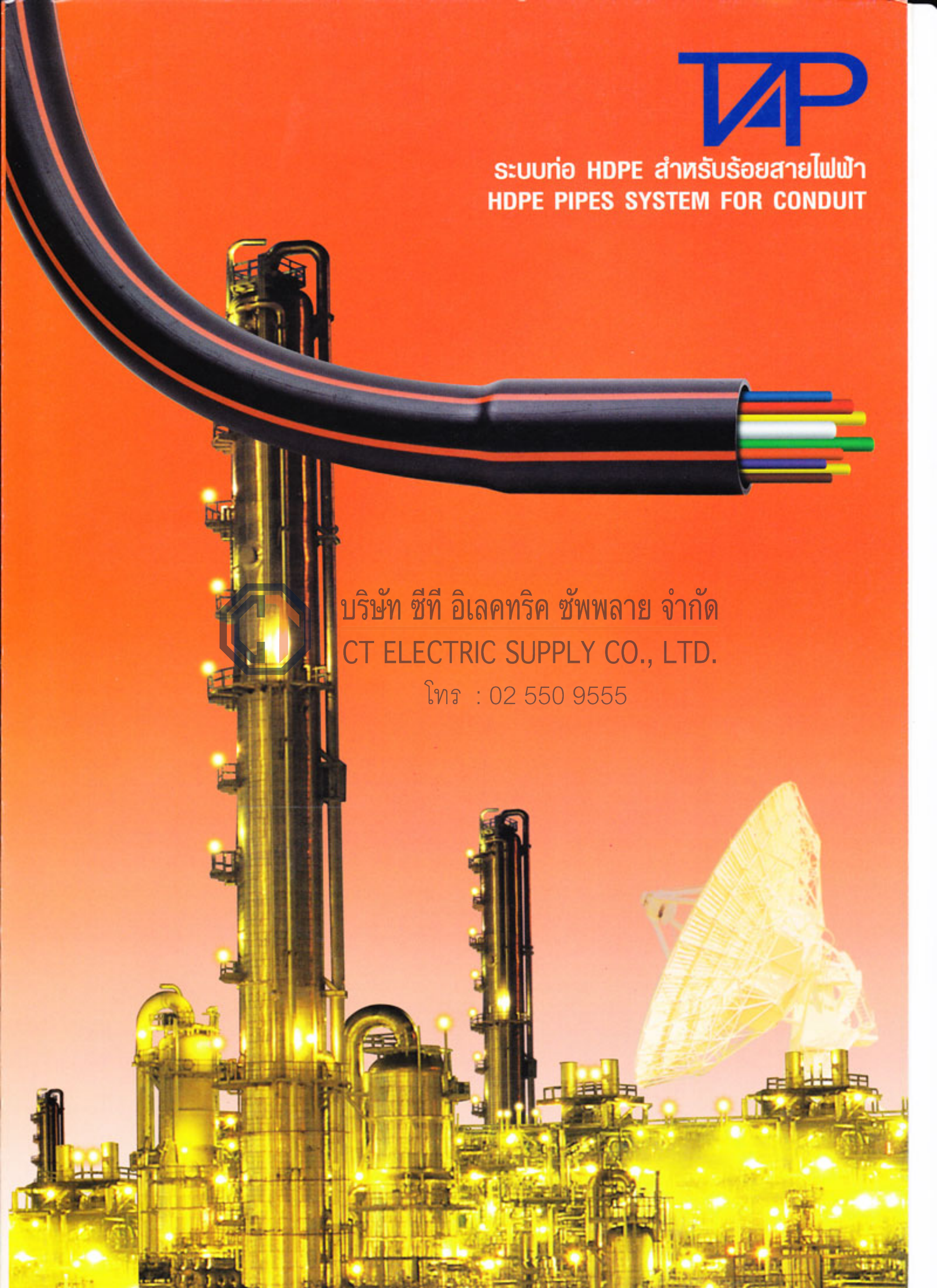

ท่อโพลีเอทิลีน ชนิดความหนาแน่นสูง ของ TAP ใช้สำหรับงานระบบท่อร้อยสายไฟฟ้า

HDPE Conduit Pipe System

ท่อโพลีเอทิลีนชนิดความหนาแน่นสูง (HDPE) หรือท่อ พี.อี. ผลิตจากวัสดุโพลีเอทิลีน ซึ่งเป็นวัสดุพลาสติกเชิงวิศวกรรม ที่นอกจากให้คุณสมบัติทางฟิสิกส์และเคมีที่ดีแล้ว ยังทำให้ท่อมีคุณสมบัติทางไฟฟ้าที่ดีและสามารถใช้ประโยชน์ในงานท่อร้อยสายไฟฟ้า อีกทั้งวัสดุโพลีเอทิลีนที่มีคุณภาพและความสะอาดสูงมากขึ้น ในวงการอุตสาหกรรมสายเคเบิลใช้วัสดุโพลีเอทิลีนเกรดดังกล่าวในการผลิตฉนวนและเปลือกหุ้มป้องกัน สำหรับสายเคเบิลเพื่อการติดต่อสื่อสารที่บางที่สุด จนถึงเคเบิลสำหรับส่งกระแสไฟฟ้าที่มีเปลือกหนาที่สุด ซึ่งสามารถรับแรงดันไฟฟ้าสูงสุดถึง 500 KV.

The High Density Polyethylene Pipes (HDPE) are produced from an engineering plastic material that give a good physical and chemical properties for pipes and a pipe material have good electrical properties that the pipe can be used for conduit application.

A good quality polyethylene materials in highest level of cleanliness are concerned in cable industry for produced an insulation and sheathing of thinnest telecommunication cable and thickest power cable, and from low tension right up to voltages as high as 500 KV.

คุณสมบัติท่อร้อยสายไฟฟ้าที่โดดเด่นของ TAP

Distinctiveness of TAP HDPE Cable Conduit

1. ท่อร้อยสายไฟฟ้าคาดแถบสีส้มบนผิวด้านนอกของท่อ เพื่อการแยกประเภทการใช้งาน สะดวกและปลอดภัยต่อการซ่อมบำรุง

2. ท่อร้อยสายไฟฟ้ามีขนาดเส้นผ่านศูนย์กลางตั้งแต่ 32 มม. จนถึง 160 มม. ความยาวมาตรฐานท่อนละ 6 เมตร และ 12 เมตร หรือท่อขนาด 32-110 มม. (Class I) สามารถม้วนขดได้ยาวม้วนละ 50 หรือ 100 เมตร น้ำหนักเบา สะดวกต่อการขนส่ง ประหยัดจุดเชื่อมต่อและเวลาการติดตั้ง

3. วัสดุที่ใช้มีคุณสมบัติเป็นฉนวนไฟฟ้า ทำให้เชื่อมั่นได้ว่าท่อร้อยสายไฟฟ้าที่ใช้ปลอดภัยต่อการเกิดกระแสไฟฟ้ารั่ว

4. สามารถทนทานต่อสภาพความเป็นกรด-ด่าง ของดิน ได้เป็นอย่างดี ไม่เกิดการเป็นสนิมหรือผุกร่อน สำหรับท่อร้อยสายไฟฟ้าที่ฝังใต้ดิน ทำให้อายุการใช้งานยาวนาน

5. สามารถทนต่อแรงกระแทก และแรงกดทับที่เกิดจากการฝังกลบ มีความยืดหยุ่นตัวสูง ไม่เกิดการแตกร้าวหรือหักของท่อ สามารถให้ตัวได้และปลอดภัยต่อการเปลี่ยนแปลงของสภาพพื้นที่ เช่น การเกิดแผ่นดินไหว การทรุดตัวของพื้นที่ เป็นต้น

6. ผิวภายนอกในท่อเรียบมันมีความลื่นดี ทำให้สามารถร้อยสายผ่านได้สะดวกและไม่ทำให้เกิดความเสียหายต่อสายเคเบิล

หมายเหตุ ความยาวของท่อสามารถสั่งผลิตได้ยาวกว่า 100 เมตร/ม้วน ทั้งนี้ขึ้นอยู่กับความเหมาะสมในการขนส่ง

An orange color stripes on outer surface of pipe, it's best appearance for conduit pipe application, identified safety maintenance.

2. HDPE conduit pipe ranging from diameter 32 mm. up to 160 mm. have got standard length of 6 m. and 12 m. or from diameter 32-110 mm. can be coiled up to 50 and 100 m./coil. It's light weight, ease of handling, less joints and save time for installation.

3. A pipe material has good resistance insulation characteristic, it is proved for safety and preven any leakage of voltage.

4. HDPE conduit pipe has a good resistance to acid-base of soil condition. It will never suffer from rust or corrode that give a long lasting service life for under ground conduit pipe application.

5. HDPE conduit pipe also has a good impact resistance and can withstand heavy load for under ground lining. It has a high flexural that will not crack or break and fracture, safe against earthquakes, ground subsidence, etc.

6. HDPE conduit pipe has smooth inner surface and low friction resistance. It's easy to pull and does not make damage for cable.

Remark HDPE conduit pipe can be produced more than 100 m./coil by special order. However it very much depend on transportation suitability.



บริษัท ซีที อิเล็กทริค ซัพพลาย จำกัด
CT ELECTRIC SUPPLY CO., LTD

โทร : 02-550-9355

ท่อร้อยสายไฟฟ้า เอชดีพีอี

High Density Polyethylene Conduit Pipe

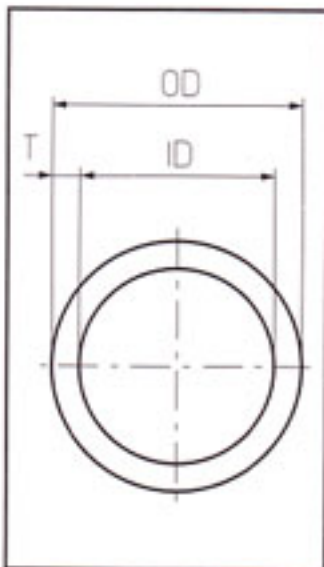

SIZE OD (mm.)	CONDUIT CLASS-I (PN 6)		CONDUIT CLASS-II (PN4)	
	ID (mm.)	T (mm.)	ID (mm.)	T (mm.)
32	28.0	2.0	-	-
40	35.4	2.3	36.0	2.0
50	44.2	2.9	46.0	2.0
63	55.8	3.6	58.2	2.4
75	66.4	4.3	69.2	2.9
90	79.8	5.1	83.0	3.5
110	97.4	6.3	101.6	4.2
125	110.8	7.1	115.4	4.8
140	124.0	8.0	129.2	5.4
160	141.8	9.1	147.6	6.2

อุปกรณ์ท่อร้อยสายไฟฟ้า เอชดีพีอี

High Density Polyethylene Conduit Fitting

ท่อโค้ง 90° (Bend 90°)

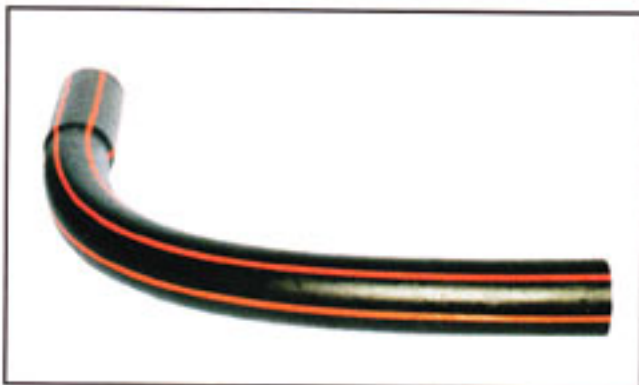
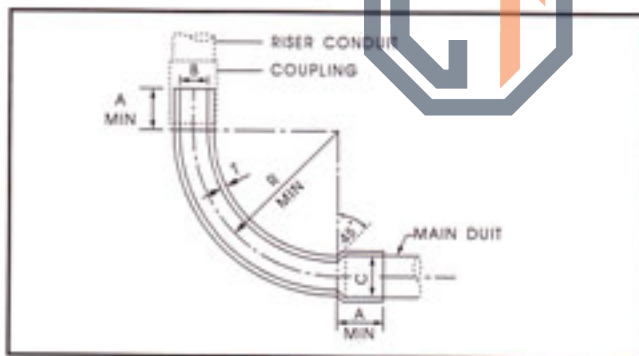

บริษัท ซีที อีเลคทริค ซัพพลาย จำกัด
CT ELECTRIC SUPPLY CO., LTD.

SIZE (mm.)	TYPE	DIAMETER (mm.)	DIMENSION (mm.)				
			A	B	C	R	T
32	HDPE	32	90	28.0	33.0	270	2.0
40		100	35.4	41.0	300	2.3	
50		130	46.0	51.0	300	2.9	
63		150	58.0	64.0	350	3.6	
75		180	69.2	76.0	590	2.9	
90		190	83.0	91.0	1,000	3.5	
110		200	101.4	111.0	1,000	4.2	
125		200	115.4	126.0	1,000	4.8	
140		200	129.2	141.0	1,000	5.4	
160		200	147.6	161.0	1,000	6.2	
115	ASBESTOS	125	200	115.4	128.5	1,000	4.8
140		140	200	129.2	155.5	1,000	5.4

ข้อต่อสวมเกลียวหนึ่งด้าน
(Insert Coupling Type B)



ข้อต่อตรง
(Straight Coupling Type A)



หมายเหตุ อุปกรณ์ข้อต่อตรงชนิด A และข้อต่อสวมชนิด B สามารถผลิตเพื่อใช้กับท่อร้อยสายไฟฟ้าทุกขนาดตามมาตรฐานของโรงงานที่กำหนด
Remark A fitting straight coupling type A and insert coupling type B can be produced to any size according to factory standard.

ข้อต่อชนิดสวม แบบมีซีลยาง

อุปกรณ์ข้อต่อชนิดสวมแบบมีซีลยางเป็นอุปกรณ์ที่ถูกออกแบบมาเพื่อให้มีความสะดวก มีความยืดหยุ่นต่อการใช้งานและการติดตั้ง อุปกรณ์นี้จะเชื่อมติดกับปลายท่อข้างหนึ่ง สามารถทำการสวมติดตั้งได้ทันที สามารถใช้ได้กับพื้นที่การติดตั้งที่มีระดับน้ำใต้ดินสูงได้โดยไม่เป็นปัญหา เนื่องจากมีซีลยางเป็นตัวป้องกันการรั่วซึมของน้ำเข้าสู่ตัวท่อ และสามารถให้ความยืดหยุ่นต่อการเปลี่ยนแปลงของสภาพพื้นที่

Straight Coupling With Rubber Seal

A straight coupling with rubber seal is welded at pipe end. It's designed to ease of joining and handling/during installation. It can be used in high water table area, the rubber seal will protect from water get to inside, flexible and safe against ground subsidence.

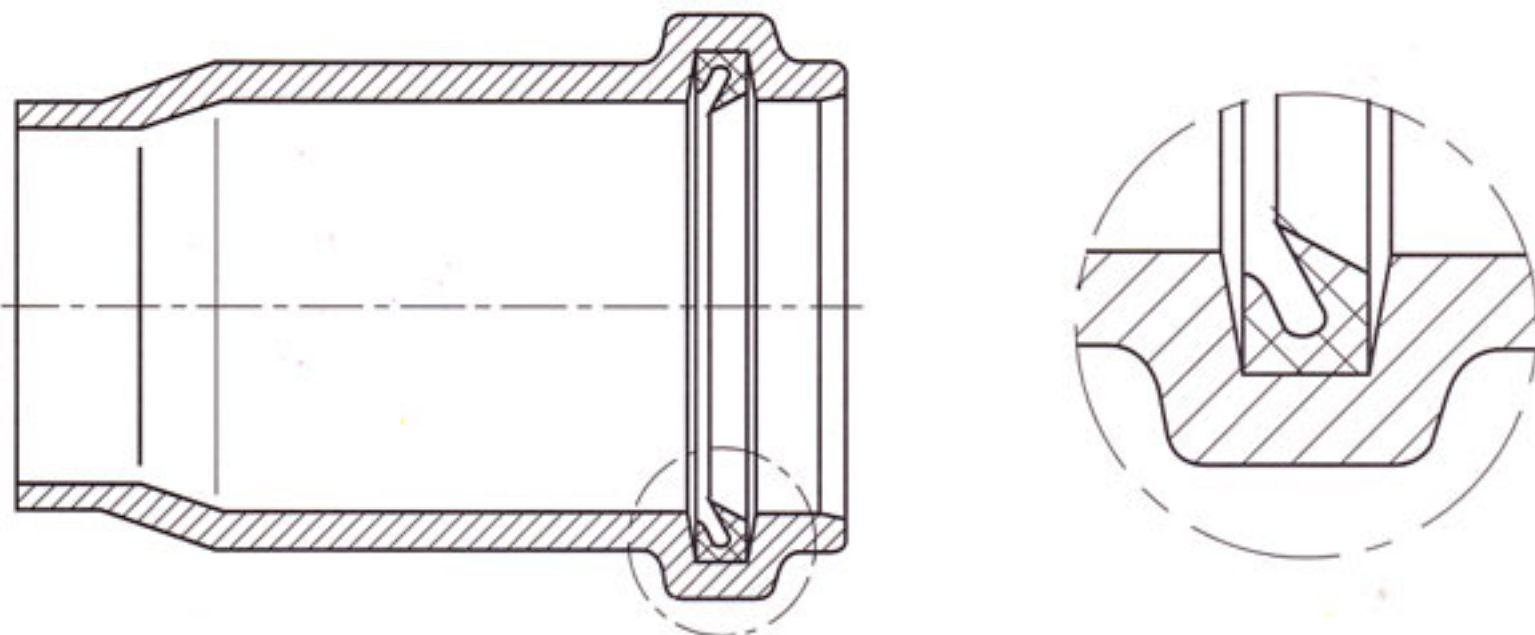

ท่อร้อยสาย พีอี รุ่น IRD

ท่อร้อยสายชนิดมีร่องภายใน ใช้หลักการของการลดแรงเสียดทานผิวภายในของผนังท่อ ในขณะที่ทำการลากดึงสายร้อยผ่านท่อสั้นนูน และมีความโค้งมนภายในท่อ มีคุณสมบัติช่วยในการลดพื้นที่ผิวสัมผัสระหว่างผนังภายในของท่อกับผิวภายนอกของฉนวนหุ้มสายไฟและสายเคเบิลต่างๆ สามารถช่วยป้องกันความเสียหาย ซึ่งอาจเกิดขึ้นต่อฉนวนหุ้มสายขณะทำการลาก ดึงได้เป็นอย่างดี

ท่อร้อยสายชนิดมีร่องภายในของ TAP เหมาะสำหรับใช้ในงานท่อร้อยสายไฟฟ้าขนาดเล็ก สายเคเบิลโทรศัพท์ ไฟเบอร์ออฟติกเคเบิล และยังสามารถใช้กับงานท่อร้อยสายไฟฟ้าแรงสูงที่ต้องการลดแรงเสียดทานและแรงลากดึงสายระยะทางยาวได้ดี มีขนาดเส้นผ่าศูนย์กลางตั้งแต่ 32 มม. จนถึง 160 มม. (Class I) ความยาวมาตรฐานต่อลอน 6-12 เมตร หรือ ขนาดท่อ 32-110 มม. สามารถม้วนขดได้ยาวม้วนละ 50 หรือ 100 เมตร เช่นเดียวกับท่อร้อยสายไฟฟ้า และสามารถผลิตท่อความยาวพิเศษมากกว่า 100 เมตร/ม้วนได้ทั้งนี้ขึ้นอยู่กับความเหมาะสมในการขนส่งเป็นสำคัญ

HDPE Inner Ribbed Duct (IRD)

HDPE Inner ribbed duct design to reducing friction while pulling cable through the pipe and protect any damage during cable pulling operation.

TAP HDPE ribbed duct suitable for small electric cable, telephone cable, fibre optic cable also capable to handle long length pulling a high tension voltage cable. HDPE ribbed duct ranging from diameter 32 mm.-160 mm. (Class I), and have got standard length of 6-12 meters or from diameter 32-110 mm. can be coiled up to 50-100 meters per coil. A longer length of coil could be made to special order. However it very much depend on the limit of transport condition.

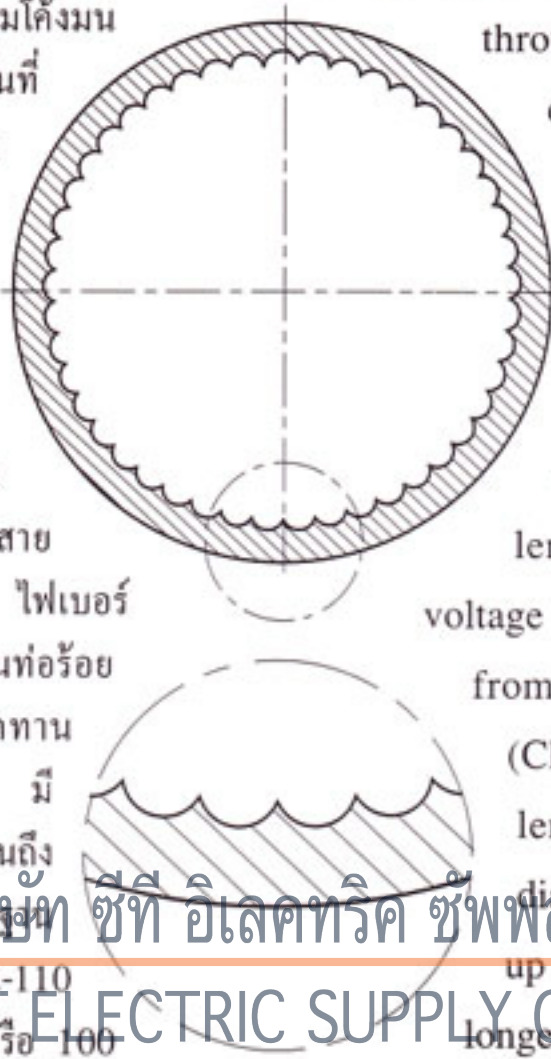

บริษัท ซีที อิเล็กทริค ซัพพลาย จำกัด
CT ELECTRIC SUPPLY CO., LTD.

โทร: 02 550 9555

คุณสมบัติของท่อร้อยสายไฟฟ้า พี.อี.

Application

ใช้ในงานท่อร้อยสายไฟฟ้าแรงดันต่ำ และแรงดันสูง, ท่อร้อยสายโทรศัพท์, ท่อร้อยสายเคเบิลประเภทต่างๆ และสามารถใช้เป็นท่อร้อยสายได้ทั้งงานฝังใต้ดินและงานฝังใต้น้ำ

For, Low voltages and High voltages cable conduit pipe, Telecommunication and other type cable conduit pipe, Suitable for underground and submerge cable conduit pipe lining.



บริษัท ซีที อิเล็กทริก ซัพพลาย จำกัด
CTELECTRIC SUPPLY CO., LTD.
โทร : 02 550 9555



ด้วยนโยบายด้านคุณภาพที่เด่นชัด ผู้บริโภคทุกท่านจึงสามารถเชื่อมั่นได้ว่า
ผลิตภัณฑ์ของ TAP จะให้ประสิทธิภาพและความคุ้มค่าสูงสุด