

“เป็นหนึ่งใน...เรื่องที่อยู่ในอาคาร”

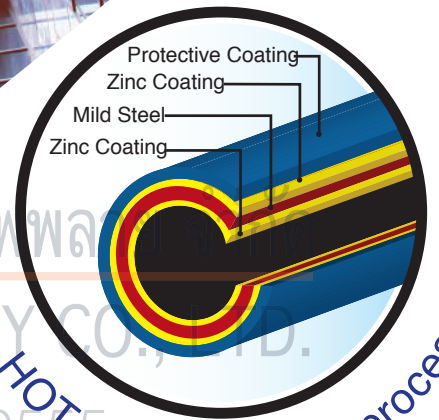

HOT-dip galvanized process





บริษัท แอร์โรว์ ซินดิเคท จำกัด (มหาชน) ผลิตและจำหน่ายท่อร้อยสายไฟที่มีคุณภาพสูงตามมาตรฐานสากล ภายใต้เครื่องหมายการค้า Arrowpipe และ Arrowrite ที่ได้รับการยอมรับเป็นอย่างดีจากลูกค้า วงการไฟฟ้า, อุตสาหกรรมและก่อสร้าง ทั้งในประเทศและต่างประเทศทั่วโลก บริษัทฯมุ่งมั่นที่จะพัฒนาคุณภาพการผลิตสินค้าอย่างต่อเนื่อง โดยได้นำเทคโนโลยีขั้นสูงมาใช้ในการออกแบบและการผลิตและยังได้รับการรับรองมาตรฐาน ต่างๆ เช่น ระบบการจัดการด้านคุณภาพ ISO 9001 , UL, BS Standard, IEC Standard ,มาตรฐาน มอก.770-2533 และ มอก.2133-2545

กว่า 27 ปีที่ผ่านมา บริษัท แอร์โรว์ ซินดิเคท จำกัด (มหาชน) ได้ดำเนินธุรกิจด้านผลิตภัณฑ์ ท่อร้อยสายไฟ และได้ขยายกิจการอย่างต่อเนื่อง ในกลุ่มผลิตภัณฑ์ Metal Sheet อื่นๆ ภายใต้ชื่อบริษัท เจ.เอส.วี.เทคนิคคอล จำกัด ที่ดำเนินธุรกิจผลิตและจำหน่ายผลิตภัณฑ์ท่อประเภทต่างๆ เช่น ท่อลม , ท่อระบายอากาศ ,ท่อโซล ,ท่อลำเสียง , ท่อ Post Tension duct สำหรับอุตสาหกรรมก่อสร้าง เป็นต้น

ท่อร้อยสายไฟ ARROW PIPE ผลิตด้วยเครื่องจักรที่ทันสมัย โดยใช้เทคโนโลยีล่าสุด Solid State Welders จึงมีความทนทาน แข็งแรง ดัดโค้งง่าย ผ่านการชุบสังกะสีกระบวนการ Hot-Dip Galvanized ทั้งภายใน และ ภายนอก จึงสามารถป้องกันสนิม นต่อการกัดกร่อนได้ดี และร้อยสายไฟได้สิ้นและง่าย

ผิวด้านนอกและด้านในเคลือบสังกะสีด้วยกรรมวิธี Hot-Dip Galvanized

1. Protective Coating ผิวชั้นนอกสุดเคลือบด้วยสารป้องกันพิเศษ
2. Zinc Coating เหล็กชุบ Hot-Dip Galvanized ป้องกันการพุกร่อน
3. Mild Steel - ผลิตจากเหล็กคุณภาพสูง ช่วยต่อการดัด
4. Zinc Coating ชุบด้วย Hot-Dip Galvanized ภายในผนังท่อ ปกป้องสนิมจากภายใน ทำให้ร้อยสายไฟได้สิ้นและง่าย

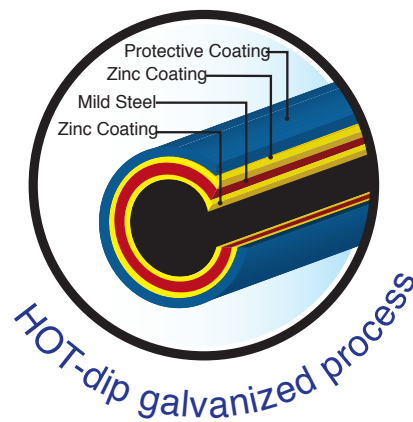

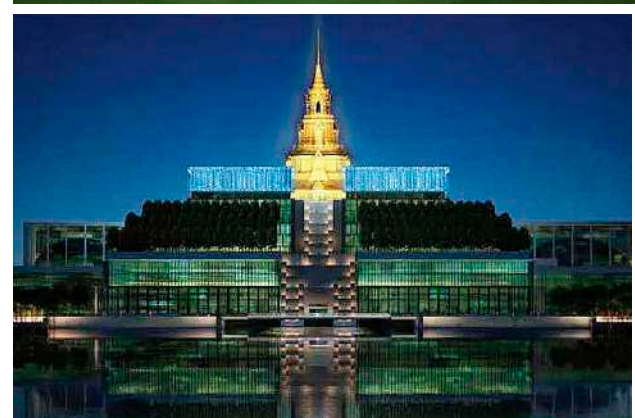

Project Reference

ตัวอย่างโครงการที่เลือกใช้ผลิตภัณฑ์



โครงการรัฐสภา

- อาคารรัฐสภาแห่งใหม่
- กรมราชทัณฑ์
- รถไฟฟ้าสายสีแดง
- รถไฟฟ้าสายสีเขียว
- รถไฟฟ้าสายสีม่วง
- รถไฟฟ้าสายสีเงิน
- การไฟฟ้าฝ่ายผลิต แม่เมาะ
- อาคารพักทหาร 14ชั้น ศรีสมาน
- อาคารตำรวจสืบสวนกลาง 30 ชั้น
- โรงไฟฟ้า GLOW
- โรงไฟฟ้า บางพลี
- โรงไฟฟ้าพลังงานลม จ.ชัยภูมิ
- โรงเรียนนายเรืออากาศ จ.สระบุรี
- ที่ทำการ จ.น่าน
- จุดทางลอด จ.ภูเก็ต
- จุดทางลอด เมืองพัทยา
- การไฟฟ้าส่วนภูมิภาค (ปรับปรุงเฟลน)
- ทรนรวงยุติธรรม

ศูนย์สรรพสินค้า

- Terminal 21 ไคราช
- CENTRAL AMBASSY
- Home pro พระราม9
- KING POWER (ลาดกระบัง)
- KING POWER (ภูเก็ต)
- KING POWER (เชียงใหม่)
- Tesco Lotus แม่เมาะ
- Tesco Lotus สอยดาว จ.จันทบุรี
- Tesco Lotus พืชคอมบูมิ
- Tesco Lotus value กำแพงแสน
- Tesco Lotus รังสิต
- Tesco Lotus ชัยภูมิ
- Tesco Lotus บึงกาฬ
- MAKRO
- ฟิวเจอร์ พาร์ค พระราม 3
- เกลส 2

คอนโดมิเนียม/ที่พักอาศัย

- STAGE ตะปูน
- ICON SIAM Superlux Residence
- The circle สุขุมวิท 31
- ESCON (CPN) เชียงใหม่
- THE ALCOVE (สุขุมวิท53)
- HYDE สุขุมวิท11
- WISH signature
- The Monument สันนิบา
- The Room อยุธยา
- Beatniq 32
- ASPEN CONDO
- Hyatt Place สุขุมวิท 24
- THE LINE JATUJAK
- THE LINE จามวงษ์วาน
- RHYTHM รางน้ำ
- WHIZDOM รัชดา
- คอนโดอាយ
- คอนโดฟิวส 20 ไร่พล
- เดอะสกาย วุฒากาศ
- เดอะสกาย ทองหล่อ
- ศุภาลัย เวลลิงตัน
- ศุภาลัย อีสท์ พญาไท
- ศุภาลัย วิสตา ปากเกร็ด
- ศุภาลัย ลอฟท์ แจ้งวัฒนะ
- ลุมพินี นครอินทร์
- The Trust (เฮอร์วีน)
- The Line สุขุมวิท 71
- คอนโดมิเนียม ริทิม (รัชดา-ลาดพร้าว)
- คอนโดมิเนียม THE CIRCLE
- คอนโดมิเนียม ISSI สุขสวัสดิ์
- คอนโดมิเนียม FUSE
- คอนโดมิเนียม The base สุขุมวิท 71

โรงพยาบาล

- โรงพยาบาลรามธิบดี บางพลี
- โรงพยาบาลพะเยา
- โรงพยาบาลสุพรรณ
- โรงพยาบาลเชียงราย
- ประชานุเคราะห์
- อาคารพิพิธภัณฑ์นำบัณฑิตบริการแม่ฟ้าหลวง
- อาคารผู้ป่วยนอกและศูนย์วิจัยโรคหัวใจ จ.สุพรรณบุรี
- อาคารเฉลิมพระเกียรติ พระราชินีนาถ SW.พระมงกุฎฯ
- โรงพยาบาลสระบุรี
- โรงพยาบาลนครพิงค์
- อาคารศูนย์แพทย์ แม่ฟ้าหลวง
- โรงพยาบาลเวชศาสตร์
- โรงพยาบาลสตูล
- โรงพยาบาลชลประทาน
- โรงพยาบาลสัตว์วทองหล่อ

- อาคารตลาดหลักทรัพย์แห่งใหม่
- AIA ถนนรัชดา
- อาคารหนังสือพิมพ์ไทยรัฐ

สถานศึกษา

- มรท.เชียงราย
- อาคารเรียนอนุบาลประสพฯ ม.แม่ฟ้าหลวง
- ม.วสยลศึกษา
- ม.บูรพา
- ม.เทคโนโลยีฯ (บางมด)
- อาคารนิด้า
- อาคารจุฬาฯ (หอพัก)
- ราชภัฏพระบุรี
- ราชภัฏพระนคร
- โรงเรียน คอนคอดีแยร์

โรงงาน

- Akzo noble
- Nestle' จ.สุราษฎร์ธานี
- โรงงานมีซัน นองแอก

อาคารสำนักงาน

- ACE สามัคคีประกันภัย
- อาคารมหานคร
- เอ็ม เจจ
- อ.เซ็นทรัล4

บริษัท อีเลคทริก ซัพพลาย จำกัด
ELECTRIC SUPPLY CO., LTD.
โทร : 02-550-9555

CERTIFICATE

OF COMPLIANCE

ใบรับรองคุณภาพ UNDERWRITERS LABORATORIES INC. (UL 797, UL 1241, UL 360, UL 6)

This grid contains three UL Certificates of Compliance. Each certificate includes the following information:

- Certificate Number:** 20150814-E222318
- Report Reference:** E222318-20221217
- Issue Date:** 2023-06-04
- Issued to:** ARROW SYNDICATE PUBLIC CO LTD, 308 MOO 10 BUKHAKWIT 107 RD, SAMRONGKUNIA, SAMUT PRAKAN 10710 THAILAND.
- UL Mark:**
- Product:** FLEXIBLE METAL CONDUIT, LIQUID-TIGHT Trade sizes 10 and 3/4".
- Standards for Safety:** ANSI/UL 360, Liquid-Tight Flexible Metal Conduit See the UL Online Certifications Directory at www.ul.com/certifications for additional information.
- Additional Information:** ANSI/UL 360, Liquid-Tight Flexible Metal Conduit See the UL Online Certifications Directory at www.ul.com/certifications for additional information.

This grid contains three UL Certificates of Compliance, identical to the ones above. The entire grid is overlaid with a large, semi-transparent watermark in Thai that reads: "บริษัท อีเลคทริค ซัพพลาย จำกัด" and "ELECTRIC SUPPLY CO., LTD." along with the phone number "โทร : 02-755-7135".

ใบรับรองคุณภาพ มาตรฐานผลิตภัณฑ์อุตสาหกรรม (มอก.770-2533, มอก.2133-2545)

This grid contains three Thai government certificates of compliance. Each certificate includes the following information:

- Issued to:** บริษัท อีเลคทริค ซัพพลาย จำกัด (Electric Supply Co., Ltd.)
- Product:** ผลิตภัณฑ์มาตรฐานผลิตภัณฑ์อุตสาหกรรม (Industrial Standard Product)
- Standards:** มอก.770-2533, มอก.2133-2545
- Signature:** [Signature of official]
- Stamp:** [Official government stamp]



บริษัท แอร์โรว์ ซินดิเคท จำกัด (มหาชน)

ใบรับรองคุณภาพ ISO 9001:2008



TEST REPORT : TESTING LABORATORY

บริษัท ซีที อิเล็กทริก ซัพพลาย จำกัด

CT ELECTRIC SUPPLY CO., LTD.

โทร : 02-550-9555

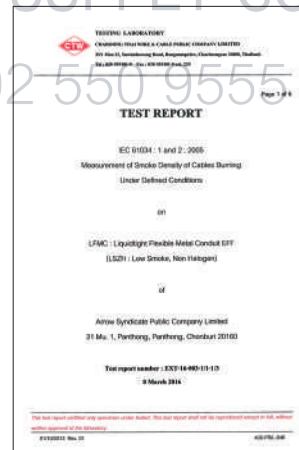
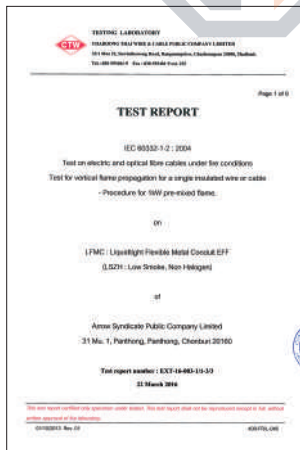

1 EMT : Electrical Metallic Tubing

ท่อเหล็กร้อยสายไฟ พึงท่อนาง ปลายเรียบ (American Standard Electrical Metallic Tubing)

ประเภทที่ 1 : ผลิตตามมาตรฐาน ANSI C.80.3 และ UL797

Tolerance : Outside Diameter : ± 0.13 mm.

Wall Thickness : $\pm 10\%$

Length : ± 6.4 mm.



ขนาด Size		เส้นผ่าศูนย์กลางท่อ Diameter				ความยาวท่อไม่รวมข้อต่อ (มม.) Length Without Coupling(mm.)		ความหนาท่อ Wall Thickness		มวลต่ำสุดที่ยอมรับได้ Min. Acceptable Weight	
		ภายใน Inside Dia.		ภายนอก Outside Dia.							
นิ้ว (Inch.)	มม. (mm.)	นิ้ว (Inch.)	มม. (mm.)	นิ้ว (Inch.)	มม. (mm.)	ฟุต (ft.)	มม. (mm.)	นิ้ว (Inch.)	มม. (mm.)	ปอนด์/ฟุต lbs./ft.	กก./เมตร kgs. / m.
1/2"	15	0.622	15.80	0.706	17.93	10	3050	0.042	1.07	0.285	0.424
3/4"	20	0.824	20.93	0.922	23.42	10	3050	0.049	1.25	0.435	0.647
1"	25	1.049	26.64	1.163	29.54	10	3050	0.057	1.45	0.640	0.952
1 1/4"	32	1.380	35.05	1.510	38.35	10	3050	0.065	1.65	0.950	1.414
1 1/2"	40	1.610	40.89	1.740	44.20	10	3050	0.065	1.65	1.100	1.637
2"	50	2.067	52.50	2.197	55.80	10	3050	0.065	1.65	1.400	2.083

2 IMC : Intermediate Metal Conduit

ท่อเหล็กร้อยสายไฟ พึงท่อนางปานกลาง ต่อดูยเกลียว (American Standard Intermediate Metal Conduit)

ประเภทที่ 2 : ผลิตตามมาตรฐาน ANSI C.80.6 และ UL1242

Tolerance : Outside Diameter : ± 0.2 mm.(For 1/2"-1") , ± 0.3 mm.

(For 1 1/4"-2") , ± 0.4 mm. (For 2 1/2"-4")

Wall Thickness : ± 0.2 mm. (For 1/2"-2") , ± 0.3 mm.(For 2 1/2"-4") Length : ± 6.4 mm.



ขนาด Size		เส้นผ่าศูนย์กลางภายนอก Outside Diameter ระบุ (มม.) Nominal (mm.)	ความยาวท่อไม่รวมข้อต่อ (มม.) Length Without Coupling (mm.)	ความหนาผนังท่อ (มม.) Wall Thickness (mm.)	มวลต่ำสุดของท่อรวมข้อต่อ 10 ก้อน (กก.) Minimum Weight Of 10 Unit Length With Coupling (kgs.)
นิ้ว (Inch.)	มม. (mm.)				
1/2"	15	20.7	3030	1.79	25.4
3/4"	20	26.1	3030	1.90	34.6
1"	25	32.8	3025	2.16	49.9
1 1/4"	32	41.6	3025	2.16	64.3
1 1/2"	40	47.8	3025	2.29	79.1
2"	50	59.9	3025	2.41	105.2
2 1/2"	65	72.6	3010	3.56	186.2
3"	80	88.3	3010	3.56	229.0
3 1/2"	90	100.9	3005	3.56	263.0
4"	100	113.4	3005	3.56	296.1

3 RSC : Rigid Steel Conduit

ท่อเหล็กร้อยสายไฟ พ่นังก่อน ท่อด้วยเคลือบ (American Standard Rigid Steel Conduit , Zinc Coated)
ประเภทที่ 3 : ผลิตตามมาตรฐาน ANSI C.80.1 และ UL6

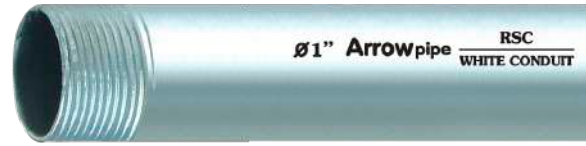

Tolerance : Outside Diameter : ±0.38 mm.(For ½"-2") , ±0.64 mm. (For 2½"-4")
Wall Thickness : -12.5%
Length : ±6.4 mm.

ขนาด Size		เส้นผ่าศูนย์กลาง Diameter		ความหนาผนัง (มม.) Nominal Wall Thickness (mm.)	ความยาวท่อนเชื่อม (ม.) Length Without Coupling (m.)	มวลต่ำสุดของท่อเชื่อมต่อ 10 ท่อน (กก.) Minimum Weight Of 10 Unit Length With Coupling (kgs.)
นิ้ว (Inch.)	มม. (mm.)	ภายใน (มม.) Inside Dia. (mm.)	ภายนอก (มม.) Outside Dia. (mm.)			
1/2"	15	16.1	21.1	2.64	3.03	35.85
3/4"	20	21.2	26.7	2.72	3.03	47.63
1"	25	27.0	33.4	3.20	3.02	69.40
1¼"	32	35.4	42.2	3.38	3.02	91.17
1½"	40	41.2	48.3	3.51	3.02	112.95
2"	50	52.9	60.3	3.71	3.02	150.60
2½"	65	63.2	73.0	4.90	3.01	239.05
3"	80	78.5	88.9	5.21	3.01	309.63
3½"	90	90.7	101.6	5.46	3.00	376.94
4"	100	102.9	114.3	5.72	3.00	441.04
5"	125	128.9	141.3	6.22	3.00	595.85
6"	150	154.8	168.3	6.76	3.00	791.67

บริษัท ซีที อีเล็คทริค ซัพพลาย จำกัด
CT ELECTRIC SUPPLY CO., LTD.

4 มิติเกลียว Dimensions of Threads

สำหรับท่อเหล็กร้อยสายไฟและข้อต่อ (Dimensions of Threads For Steel Conduit & Coupling)

Tolerance : Pitch Diameter : ±1 Turn (of The Thread Gauges)
Length : ± 1 Threads

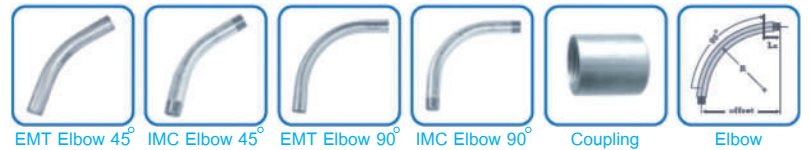

ขนาด (นิ้ว) Size (Inch.)	จำนวนเกลียว ต่อนิ้ว Thread per inch.	เส้นผ่าศูนย์กลางเฉลี่ยของเกลียวที่ปลายเกลียวต่อ Eo (มม.) Pitch Dia. At End of Thread Eo (mm.)	ความยาวของเกลียวต่อ Length Of Thread		เส้นผ่าศูนย์กลาง ภายนอก (มม.) H1 Outside Dia. (mm.) H1	ความยาวต่ำสุด (มม.) H2 Min Acceptable Length of Coupling (mm.) H2
			ใช้งาน L2 (มม.) Effective L2 (mm.)	ทั้งหมด L4 (มม.) Overall L4 (mm.)		
1/2"	14	19.30	13.50	19.80	25.70	41.30
3/4"	14	24.60	14.00	20.10	31.80	41.70
1"	11½	30.80	17.30	24.90	38.70	50.00
1¼"	11½	39.50	18.00	25.70	47.50	51.60
1½"	11½	45.60	18.30	26.20	54.70	52.40
2"	11½	57.60	19.30	26.90	67.30	54.00
2½"	8	69.10	29.00	39.90	82.60	81.00
3"	8	84.90	30.50	42.40	98.30	84.10
3½"	8	97.50	31.80	42.70	111.10	86.50
4"	8	110.10	33.00	43.90	123.80	89.30
5"	8	136.90	35.80	46.70	152.40	100.00
6"	8	163.70	38.40	49.50	182.90	108.00

5 UL

ท่ออ่อนกันน้ำร้อยสายไฟ คุณภาพสูง UL LFMC : Liquidtight Flexible Metal Conduit UL360

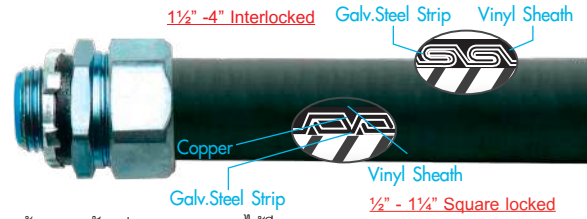

สินค้า

- > ผ่านการทดสอบตามมาตรฐาน UL360 ของอเมริกา
- > ท่อทำด้วยเหล็กสังกะสี Hot-Dip Galvanized พื้นด้วยลวดทองแดง
- > ขนาด 1/2" - 1 1/4" เป็น Square Locked พื้นด้วยทองแดง และขนาด 1 1/2" - 4" เป็น Interlocked มาตรฐาน UL
- > กันละอองน้ำและน้ำมันได้ดีเยี่ยม
- > มีความยืดหยุ่นสูง ทนต่อแรงดึงและแรงกดต่างๆ ได้ดีมาก

วัสดุ

- > PVC เกรดสูง Heavy dutyทนต่อความร้อน การกัดกร่อนและแสงแดดได้ดี
- > ใช้ป้องกันสายไฟจากการขูดขีด ครั่น ฝุ่น คราบน้ำ คราบไขมัน เหมาะสำหรับเครื่องจักร โรงงานอุตสาหกรรมและไซโล อาคารสูง อาคารทั่วไป คอมพิวเตอร์ (Raised Floor)

ขนาด (นิ้ว) Size (Inch)	เส้นผ่าศูนย์กลางภายใน Inner Diameter		เส้นผ่าศูนย์กลางภายนอก Outside Diameter		ความหนาท่อ (มม.) Vinyl Sheath Thickness (mm.)	รัศมีรอบวง (มม.) Min. Bending Radius (mm.)	ความยาวท่อ Length of Each Roll	
	ต่ำสุด (มม.) Min (mm.)	สูงสุด (มม.) Max (mm.)	ต่ำสุด (มม.) Min (mm.)	สูงสุด (มม.) Max (mm.)			ฟุต (ft.)	เมตร (m.)
1/2"	15.80	16.31	20.80	21.30	0.76	160	100	30
3/4"	20.83	21.34	25.80	26.70	0.89	200	100	30
1"	26.44	27.08	32.80	33.30	0.89	330	100	30
1 1/4"	35.05	35.81	41.40	42.20	0.89	400	50	15
1 1/2"	40.10	40.64	47.40	48.30	1.02	450	50	15
2"	51.31	51.94	59.40	60.30	1.02	560	50	15
2 1/2"	62.99	63.63	72.10	73.00	1.27	700	25	7.5
3"	77.98	78.74	87.90	88.90	1.27	800	25	7.5
4"	101.60	102.62	113.30	114.30	1.52	1200	25	7.5

6

EF-Interlocked ท่ออ่อนกันน้ำร้อยสายไฟ คุณภาพสูงมาตรฐาน EF Interlocked LFMC : Liquidtight Flexible Metal Conduit EF Interlocked



สินค้า

- > ท่อทำด้วยเหล็กสังกะสี Hot-Dip Galvanized
- > โครงสร้างทุกชนิดเป็น Interlocked
- > ผลิตด้วยเครื่องจักรเทคโนโลยีล่าสุดจากเยอรมันทำให้มีความแข็งแรงและยืดหยุ่นสูงมาก
- > กันละอองน้ำและความชื้นได้ดี

วัสดุ

- > PVC มาตรฐานสายไฟ
- > ใช้ป้องกันสายไฟจากการขูดขีด ครั่น ฝุ่น คราบน้ำ คราบไขมัน เหมาะสำหรับเครื่องจักร โรงงานอุตสาหกรรมและไซโล อาคารสูง อาคารทั่วไป คอมพิวเตอร์ (Raised Floor)

ขนาด Size นิ้ว (Inch.)	เส้นผ่าศูนย์กลางภายใน Inner Diameter		เส้นผ่าศูนย์กลางภายนอก Outside Diameter		ความหนา PVC PVC Jelket Thickness (mm.)		รัศมีรอบวง (มม.) Min. Bending Radius (mm.)	ความยาวท่อ Length of Each Roll	
	ต่ำสุด (มม.) Min (mm.)	สูงสุด (มม.) Max (mm.)	ต่ำสุด (มม.) Min (mm.)	สูงสุด (มม.) Max (mm.)	ต่ำสุด (มม.) Min (mm.)	สูงสุด (มม.) Max (mm.)		ฟุต (ft.)	เมตร (m.)
1/2"	15.70	16.30	20.80	21.30	1.00	1.35	70	200	60
3/4"	20.70	21.30	26.00	26.70	1.10	1.55	100	100	30
1"	26.20	26.90	32.70	33.40	1.70	1.95	180	100	30
1 1/4"	35.10	35.70	41.50	42.20	1.25	1.70	200	50	15
1 1/2"	40.20	40.80	47.40	48.30	1.80	2.30	250	50	15
2"	51.00	51.80	59.40	60.30	2.40	2.80	450	50	15
2 1/2"	62.50	64.00	72.10	73.00	2.00	2.50	550	25	7.5
3"	77.60	78.80	87.70	88.90	2.50	3.20	800	25	7.5
4"	101.10	102.50	113.20	114.30	2.80	3.03	1200	25	7.5

บริษัท ซีที อีเล็คทริก ซัพพลาย จำกัด
CT ELECTRIC SUPPLY CO., LTD.

โทร : 02 550 9555

7 EFF-LSZH

ท่ออ่อนกันน้ำร้อยสายไฟ ชนิด EFF (Non-Halogen , Low Smoke)
LFMC : Liquidtight Flexible Metal Conduit EFF (LSZH)

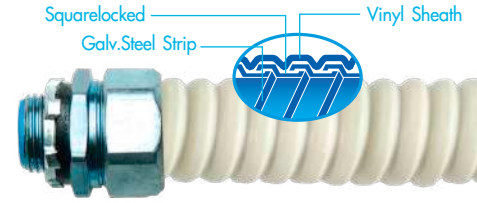

สินค้า

- > ผ่านการทดสอบตามมาตรฐาน BS731 ,IEC 60754-1 ,IEC 61034-2 และ BS EN50086-1
- > ท่อทำด้วยเหล็กสังกะสี Hot-Dip Galvanized
- > โครงสร้างเป็น Square Locked
- > PE เป็น LSZH

วัสดุ

- > มีคุณสมบัติไม่ลามไฟ อัตราการเกิดควันต่ำ
- > ไม่มีสาร Halogen ผ่านการทดสอบจากต่างประเทศแล้วว่ามีความปลอดภัยสูงกว่าวัสดุร้อยสายไฟอื่นๆ
- > ใช้ป้องกันสายไฟจากการขูดขีด ควัน ฝุ่น คราบน้ำ คราบน้ำมัน
- > เหมาะสำหรับงานรถไฟฟ้ายานใต้ดิน อุโมงค์ สนามบิน โรงพยาบาล สถานที่สาธารณะที่ต้องการความปลอดภัยจากควันไฟและการลามไฟ

ขนาด Size นิ้ว (Inch.)	เส้นผ่าศูนย์กลางภายใน Inner Diameter		เส้นผ่าศูนย์กลางภายนอก Outside Diameter		ความหนาท่อ (มม.) Vinyl Sheath Thickness (mm.)	รัศมีรอบวง (มม.) Min. Bending Radius (mm.)	ความยาวท่อ (ม.) Length of Each Roll (m.)
	ต่ำสุด (มม.) Min (mm.)	สูงสุด (มม.) Max (mm.)	ต่ำสุด (มม.) Min (mm.)	สูงสุด (มม.) Max (mm.)			
1/2"	15.70	16.30	20.20	20.70	0.50	65	30
3/4"	20.70	21.20	25.50	26.10	0.80	75	30
1"	26.00	26.60	31.60	32.20	0.80	100	30
1 1/4"	34.70	35.40	40.80	41.50	0.80	125	15
1 1/2"	40.00	40.60	46.60	47.20	1.00	150	15
2"	51.30	51.90	58.10	58.70	1.00	175	15
2 1/2"	62.90	63.30	72.10	73.00	1.00	200	10
3"	77.90	78.70	87.90	88.90	1.20	225	10
4"	101.60	102.60	113.20	114.30	1.20	275	10

บริษัท ซีที อีเล็คทริก ซัพพลาย จำกัด
CT ELECTRIC SUPPLY CO., LTD.

8 GREENFIELD

ท่อเหล็กอ่อนร้อยสายไฟ ชนิดหนา
FMC : Flexible Metal Conduit – Greenfield

โทร : 02 550 9555



สินค้า

- > ผ่านการทดสอบตามมาตรฐาน มอก.2133-2545
- > สามารถผลิตตามมาตรฐาน BS731 Parts 1 และ UL 1
- > ท่อทำด้วยเหล็กสังกะสี Hot-Dip Galvanized ที่มีความหนาพิเศษ

- > มีความแข็งแรงทนทานสูง
- > ทนต่อไฟและความร้อนได้ดี
- > ใช้ป้องกันสายไฟจากการขูดขีด ควัน ฝุ่น ในอาคารทั่วไป ตึกสูง โรงงาน เครื่องจักรที่ต้องการปกป้องและมีความทนทานมากเป็นพิเศษ

ขนาด Size นิ้ว (Inch.)	เส้นผ่าศูนย์กลางภายใน Inner Diameter สูงสุด (มม.) Max (mm.)	เส้นผ่าศูนย์กลางภายนอก Outside Diameter		รัศมีรอบวง (มม.) Min. Bending Radius (mm.)	ความยาวท่อ (ม.) Length of Each Roll (m.)
		ต่ำสุด (มม.) Min (mm.)	สูงสุด (มม.) Max (mm.)		
1/2"	16.30	20.90	23.30	85	50
3/4"	21.20	26.60	28.00	125	50
1"	26.40	33.00	35.00	150	30
1 1/4"	33.00	39.40	41.40	175	15
1 1/2"	40.00	48.70	49.40	225	15
2"	52.80	59.70	62.20	250	15
2 1/2"	64.40	72.70	77.70	300	10
3"	76.90	98.20	90.40	380	10
4"	102.80	110.80	115.80	500	10

9 EFF-Squarelocked

ท่อเหล็กอ่อนร้อยสายไฟ ชนิดมาตรฐาน
FMC : Flexible Metal Conduit – Squarelocked



สินค้า

- > ท่อทำด้วยเหล็กสังกะสี Hot-Dip Galvanized
- > โครงสร้างเป็น SquareLocked
- > มีความยืดหยุ่นสูง
- > ทนต่อไฟและความร้อนได้ดี
- > ใช้ป้องกันสายไฟจากการขูดขีด ควัน ฝุ่น ในอาคารทั่วไป ตึกสูง โรงงาน เครื่องจักรและงานร้อยสายไฟทั่วไป

ขนาด Size นิ้ว (Inch.)	เส้นผ่าศูนย์กลางภายใน Inner Diameter		เส้นผ่าศูนย์กลางภายนอก Outside Diameter		ความยาวท่อ Length of Each Roll
	ต่ำสุด (มม.) Min (mm.)	สูงสุด (มม.) Max (mm.)	ต่ำสุด (มม.) Min (mm.)	สูงสุด (มม.) Max (mm.)	
1/2"	12.20	12.80	15.00	15.80	50
3/4"	18.60	19.50	21.50	22.50	50
1"	24.60	25.60	28.00	28.80	30
1 1/4"	31.50	32.30	36.60	38.00	15
1 1/2"	37.80	38.50	41.60	43.00	15
2"	49.80	50.60	55.20	56.20	15
2 1/2"	62.50	63.50	69.40	70.80	10
3"	75.50	76.50	82.50	83.80	10
4"	101.50	102.50	108.00	109.10	10

บริษัท ซีที อีเล็คทริค ซัพพลาย จำกัด
CT ELECTRIC SUPPLY CO., LTD

10 EFF - Interlocked

ท่อเหล็กอ่อนร้อยสายไฟ ชนิด Interlocked
FMC : Flexible Metal Conduit – Interlocked

โทร : 02 550 9555



สินค้า

- > ท่อเหล็กคุณภาพมาตรฐาน
- > ท่อทำด้วยเหล็กสังกะสี Hot-Dip Galvanized
- > โครงสร้างเป็น Interlocked 2 ชั้น
- > ผลิตด้วยเครื่องจักรเทคโนโลยีล่าสุดจากเยอรมัน
- > มีความยืดหยุ่นสูง แข็งแรง ทนต่อแรงดึงได้ดีมาก
- > ทนต่อไฟและความร้อนได้ดี
- > ใช้ป้องกันสายไฟจากการขูดขีด ควัน ฝุ่น ในอาคารทั่วไป ตึกสูง โรงงาน เครื่องจักรที่ต้องการการปกป้องและทนทานสูงและในงานที่ต้องการโชว์หรือเห็นท่อร้อยสายไฟได้ชัดเจน

ขนาด Size นิ้ว (Inch.)	เส้นผ่าศูนย์กลางภายใน Inner Diameter		เส้นผ่าศูนย์กลางภายนอก Outside Diameter		ความยาวท่อ Length of Each Roll
	ต่ำสุด (มม.) Min (mm.)	สูงสุด (มม.) Max (mm.)	ต่ำสุด (มม.) Min (mm.)	สูงสุด (มม.) Max (mm.)	
1/2"	15.80	16.50	18.20	18.90	50
3/4"	20.70	21.60	23.20	23.90	50
1"	26.00	27.00	29.20	30.00	30
1 1/4"	35.00	35.80	38.30	39.00	15
1 1/2"	40.20	41.00	43.30	44.20	15
2"	51.00	51.80	54.20	56.00	15
2 1/2"	62.80	64.20	67.50	68.60	10
3"	77.80	79.00	82.80	84.00	10
4"	101.20	102.80	106.00	107.60	10

11 ELBOW 90°

ข้องอ 90 องศา
Hot-Dip Galvanized



ขนาด (มม.) Size (mm.)	รัศมี (R) ไม่น้อยกว่า (มม.) Radius (mm.)	ความยาวปลายตรงต่อขนาด (L _s) ไม่ต่ำกว่า (มม.) Length (mm.)
15	102	38
20	114	38
25	146	48
32	184	51
40	210	51
50	241	51
65	267	76
80	330	79
90	381	83
100	406	86

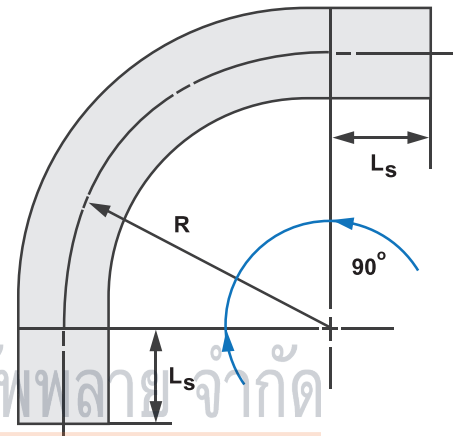

บริษัท ซีที อิเล็กทริก ซัพพลาย จำกัด

CT ELECTRIC SUPPLY CO., LTD.

12 FITTINGS & ACCESSORIES

ข้อต่อ โทร : 02 550 9555

- > ข้อต่อท่อเหล็กร้อยสายไฟ
- > มีความทนทานต่อแรงดึง อายุการใช้งานยาวนาน
- > พลิตภัณฑ์ผลิตด้วยซิงค์ (Zinc)
- > หลากหลายประเภทและขนาด สามารถเลือกใช้ได้ตามเหมาะสม



EMT Coupling



EMT Connector



IMC, RSC Coupling



Flexible Metal Connector



Liquidtight Flexible Connector (EF Type)



Liquidtight Flexible Connector (EFF Type)



บริษัท อีเล็คทริค ซัพพลาย จำกัด
CT ELECTRIC SUPPLY CO., LTD.

โทร : 02 550 9555

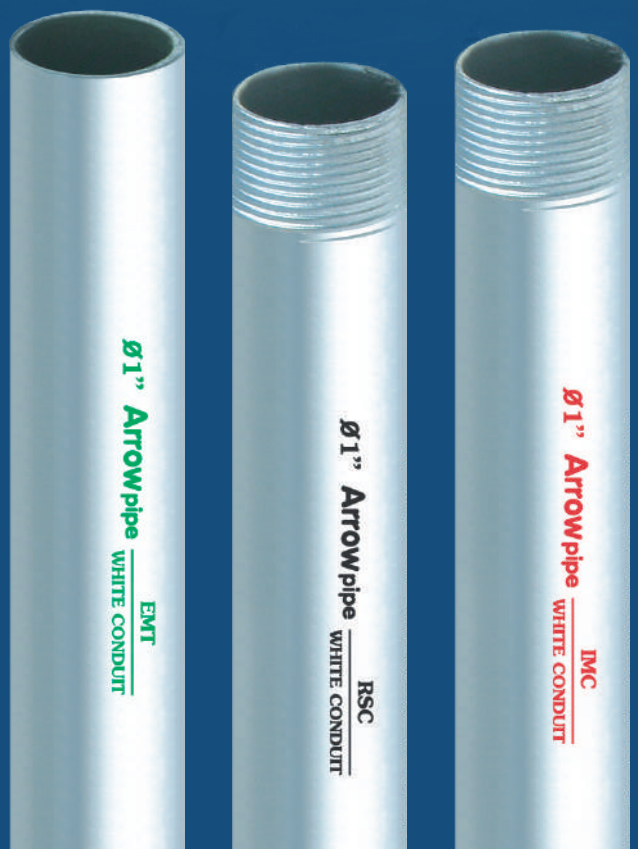

Ø1" Arrow pipe
WHITE CONDUIT
EMT

Ø1" Arrow pipe
WHITE CONDUIT
RSC

Ø1" Arrow pipe
WHITE CONDUIT
MC