

"HOCHIKI" MODEL : RPP-EDW05B (JE) P2 TYPE ตู้ควบคุมระบบแจ้งเหตุเพลิงไหม้
"HOCHIKI" MODEL : RPP-EDW05B (JE) P2 TYPE FIRE ALARM CONTROL PANEL



MODEL : RPP-EDW05B (JE)

P2 type fire alarm control panel

- การกำหนดค่าโซนที่หลากหลายเพื่อให้เหมาะสมกับความต้องการต่างๆ
- น้ำหนักเบาและขนาดกะทัดรัด
- ฟังก์ชันหน่วงเวลา



ขนาดผลิตภัณฑ์ (มม.)

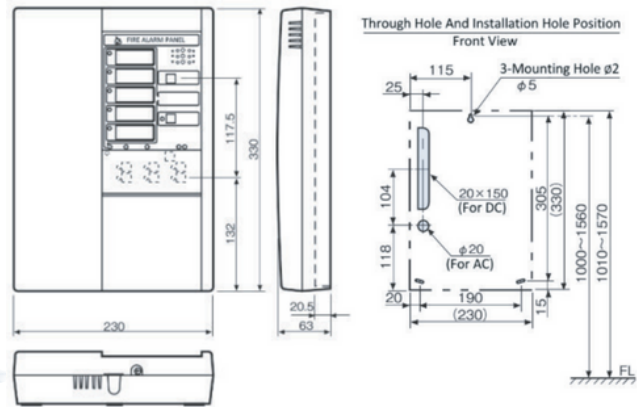

รายละเอียดผลิตภัณฑ์

Specification - P-2 Type Fire Alarm Control Panel

Product code	RPP-EDW05B (JE)	
Number of zone	5	
Circuit type	RPP-E24F	
Main power	AC220V 50/60Hz	
Transformer rating	23VA	
Battery capacity (Nickel cadmium battery)	DC12V, 0.6Ah	
Power consumption	Monitoring (max.)	9VA
	Operating (max.)	22VA
Detector circuit voltage	24V (nominal)	