

ทูลส์ แอค

# TOOLSACT

## SIMPLE SOLUTION

☎ 02-096-3735

🌐 Toolsactsimplesolution

🌐 www.toolsact.com

# ขาย เช่า ซ่อม เครื่องมือช่าง



Mikasa มิกะซ่า

เอ็น พี เค  
NPK®

MARUZEN มารุเซน

โองุระ  
Ogura

ชิโรต้า  
SHIROTA

เอ็นเคเอส  
NKS

เรลแมน  
RAILMAN

ชิบูย่า  
SHIBUYA

# เครื่องมืองานดิน

## อันดับ 1 ของญี่ปุ่น



**MT-77HRL**

ตบกระโถด (เบนซิน)  
เครื่องยนต์ Honda GXR120  
แรงกระแทก 13.7kN  
น้ำหนัก 77 kg



**MTX-85DY**

ตบกระโถด (ดีเซล)  
เครื่องยนต์ Yanmar L48N  
แรงกระแทก 15.7kN  
น้ำหนัก 93 kg



### กรองอากาศสิทธิบัตรเฉพาะ MIKASA

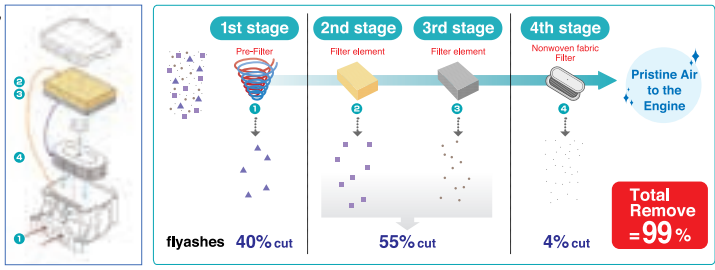

**MRH-601DS**

รถตบดิน (ดีเซล)  
เครื่องยนต์ Kubota EA330  
ความถี่สั่นสะเทือน 3,300 V.P.M.  
แรงเหวี่ยง 10.8 kN  
น้ำหนัก 551 kg



**MVH-308GH**

เครื่องตบดิน (เบนซิน)  
เดินหน้า-ถอยหลัง  
เครื่องยนต์ Honda GX270  
แรงกระแทก 45.0 kN  
น้ำหนัก 310 kg



**MVH-308DSY**

เครื่องตบดิน (ดีเซล)  
เดินหน้า-ถอยหลัง  
เครื่องยนต์ Yanmar L70N  
แรงกระแทก 45.0 kN  
น้ำหนัก 341 kg



**MVC-T60H VAS**

**NEW**

เครื่องตบเรียบ (เบนซิน)  
เครื่องยนต์ Honda GX120  
ความถี่สั่นสะเทือน 5,600 V.P.M.  
แรงกระแทก 10.1 kN  
น้ำหนัก 75 kg



**MVC-T90HCTAHM**

เครื่องตบเรียบ (เบนซิน)  
เครื่องยนต์ Honda GX160  
ความถี่สั่นสะเทือน 6,000 V.P.M.  
แรงกระแทก 15.0 kN  
น้ำหนัก 91 kg



**MVC-T100D**

เครื่องตบเรียบ (ดีเซล)  
เครื่องยนต์ Yanmar L48N  
ความถี่สั่นสะเทือน 6,000 V.P.M.  
แรงกระแทก 15.0 kN  
น้ำหนัก 103 kg



**MCD-L14HTAHM**

**RECOMMENDED**

เครื่องตัดคอนกรีต  
เครื่องยนต์ Honda GX200  
ความลึกในการตัด 70-120 mm  
ขนาดใบตัด 10"-14"  
น้ำหนัก 100 kg



**MCD-T18H-PLUS**

**RECOMMENDED**

เครื่องตัดคอนกรีต  
เครื่องยนต์ Honda GX390  
ความลึกในการตัด 70-170 mm  
ขนาดใบตัด 10"-18"  
น้ำหนัก 133 kg



**MCD-218CEH**

เครื่องตัดคอนกรีต  
เครื่องยนต์ Honda GX390  
ความลึกในการตัด 70-170 mm  
ขนาดใบตัด 10"-18"  
น้ำหนัก 184 kg



# เครื่องจักรคอนกรีต

## คุณภาพสูง!



FU-162A



อินเวอร์เตอร์ความถี่สูง  
ใช้ไฟ Single phase (230V)  
ช่องจ่ายไฟ 2 ช่อง  
Output 19.2 (A)  
น้ำหนัก 8.7 kg



FC-450

คอนเวอร์เตอร์ความถี่สูง  
ใช้ไฟ 3 phase (400V)  
ช่องจ่ายไฟ 3 ช่อง  
Output 54 (A)  
น้ำหนัก 105 kg



FG-310H

เครื่องกำเนิดไฟฟ้า  
เครื่องยนต์ ความถี่สูง  
ช่องจ่ายไฟ 3 ช่อง  
เครื่องยนต์ Honda GX270  
Output 37.8 (A)  
น้ำหนัก 52 kg



Good Vibration Poor Vibration

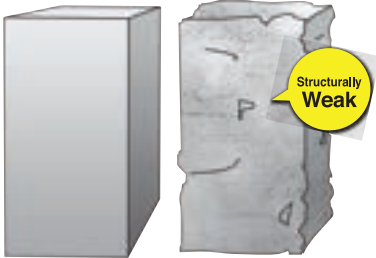

สายจี้คอนกรีตแบบความถี่สูง รุ่น FX

รุ่น	ขนาดหัว x ความยาว	อัตราการสั่น	กินไฟ(A)
FX-30E	Ø32 x 6 m	12,000-14,000 V.P.M.	4
FX-40G	Ø43 x 6 m		6
FX-50G	Ø52 x 6 m		9.5
FX-60E	Ø61 x 6 m		18



สายจี้คอนกรีต รุ่น GS+ Plus

รุ่น	ขนาดหัว	ความยาว	ความถี่การสั่น
GS-28	1.0"	4m,6m, 9m,12m	9,000-12,500 V.P.M.
GS-38	1.5"		
GS-45	2.0"		
GS-60	2.5"		
GS-70	3.0"		

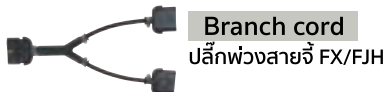

สายจี้คอนกรีตไฟฟ้า รุ่น UM

รุ่น	ยาว	ขนาดหัว	ความถี่การสั่น
UM-28	1.0 m	Ø28 (1.0")	12,000-15,500 V.P.M.
	1.5 m		
	2.0 m		
	2.5 m		
UM-38	1.0 m	Ø38 (1.5")	
	1.5 m		
	2.0 m		
	2.5 m		



UM-ZN410A

เครื่องจี้คอนกรีต

ขนาดหัว  
300(W) x 405(L) x 3.2(T) mm  
ความถี่ 12,000-15,500 V.P.M.  
น้ำหนัก 8.1 kg

UM-ZS1200

เครื่องจี้คอนกรีต

ขนาดหัว  
120(W) x 1,220(L) x 3.2(T) mm  
ความถี่ 12,000-15,500 V.P.M.  
น้ำหนัก 7.9 kg

UM-ZF100A

เครื่องจี้คอนกรีต  
นอกแบบ

ขนาดหัว 115x78 mm  
ความถี่ 10,000-12,000 V.P.M.  
น้ำหนัก 5.3 kg



WSP-3LB

ปั๊มแช่สายอ่อน

ขนาด 3" x 6m  
แรงส่งน้ำสูงสุด 18 m  
ปริมาณน้ำสูงสุด 1,500 L/min  
น้ำหนัก 24 kg



# เครื่องมือระบบไฮดรอลิก แรงเกินพิทัก

## เครื่องสัดระบบไฮดรอลิก



**BH-7E**

น้ำหนัก 7 kg  
แรงสัด 33 J  
ดอก R17.5X60



**BH112**

น้ำหนัก 11 kg  
แรงสัด 53 J  
ดอก R26X80



**BH18RK**

น้ำหนัก 18 kg  
แรงสัด 91 J  
ดอก R30X87



**BH23RK**

น้ำหนัก 24.5 kg  
แรงสัด 113 J  
ดอก R30X87



ดอกสัดแบบถ่านกมล  
สำหรับเครื่อง BH-7E

ดอกสัดถกลม ปลายแหลม  
ขนาด R18x60 mm.

ดอกสัดถกลม ปลายแบน  
ขนาด R18x60 mm.

ดอกสัดแบบถ่านกมล  
สำหรับเครื่อง BH112

ดอกสัดถกลม ปลายแหลม  
ขนาด R26x80x400 mm.

ดอกสัดถกลม ปลายแบน  
ขนาด R26x80x400 mm.

ดอกสัดแบบถ่านกมล  
สำหรับเครื่อง BH18RK/BH23RK

ดอกสัดถกลม ปลายแหลม  
ขนาด R30x87 mm.

ดอกสัดถกลม ปลายแบน  
ขนาด R30x87 mm.



**JH Blade**

ใบตัดคอนกรีต 12 นิ้ว

**PH300**

ปั๊มน้ำ 3 นิ้ว

น้ำหนัก 12.4kg  
ปริมาณน้ำสูงสุด 1,200 L/min.  
ส่งสูงสุด 25 m.



**KH240V**

เครื่องตอกเสาถดิน

น้ำหนัก 24.5 kg  
อัตราการกระแทก 1,080 ครั้ง/นาที  
ขนาดหัว (mm)  
Ø80 (Ø100 , Ø120 Option)



**CH130**

เครื่องตัดคอนกรีต 12 นิ้ว

น้ำหนัก 10kg  
ความเร็วรอบ 3,200 r.p.m.  
ขนาดใบ 12"X22 mm.  
ความลึกในการตัด 90 mm.



**CH140**

เครื่องตัดคอนกรีต 14"

น้ำหนัก 7kg  
ความเร็วรอบ 3,000 r.p.m.  
ขนาดใบ 14"X25.4  
ความลึกในการตัด 138 mm.



# แรงเกินพิกัด

## เคลื่อนย้ายสะดวก

### MADE IN JAPAN



- ✓ เครื่องมือระบบไฮดรอลิก
- ✓ ประเภทงานหนัก
- ✓ อันดับ 1 ในประเทศไทย



มารูเซน  
**MARUZEN**  
**BH-7E**  
รุ่น 7kg แรงสกัด 33J

**7kg**

**แบริ่ง B**  
รุ่น 14.2kg แรงสกัด 30J



**แบริ่ง C**  
รุ่น 7.2kg



“แรงและน้ำหนักเบาที่สุดในท้องตลาด”

มารูเซน  
**MARUZEN**  
**BH112**  
รุ่น 11kg แรงสกัด 53J

**11kg**

**แบริ่ง B**  
รุ่น 15kg แรงสกัด 35J



**แบริ่ง C**  
รุ่น 15kg

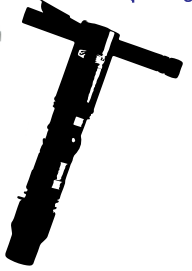

“แรงกว่าสกัดไฟฟ้า และสกัดลม”

มารูเซน  
**MARUZEN**  
**BH18RK**  
รุ่น 18kg แรงสกัด 91J

**18kg**

**แบริ่ง B**  
รุ่น 30kg แรงสกัด 68J



**แบริ่ง C**  
รุ่น 20kg



“แรงกว่าสกัดไฟฟ้า และสกัดลม”

มารูเซน  
**MARUZEN**  
**BH23RK**  
รุ่น 24.5kg แรงสกัด 113J

**24.5kg**

**แบริ่ง B**  
รุ่น 30kg แรงสกัด 68J



**แบริ่ง C**  
รุ่น 30kg



“แรงกว่าสกัดไฟฟ้า และสกัดลม”



# งานเจาะทำลายหิน Rock Drill



## สกัดเจาะทำลาย Hydraulic Hammer



Light to Carry

BH501	
weight	47 Kg.
Oil flow	12-25 L/Min
Maxpressure	20.6 Mpa
Working pressure	8.8~13.7 MPa
Blow Per Minute	600-1,200
Suitable Machine (weight)	1.0 t.

BH801	
weight	95 Kg.
Oil flow	20-35 L/Min
Maxpressure	27.5 Mpa
Working pressure	9.8~14.7 MPa
Blow Per Minute	500-950
Suitable Machine (weight)	2.5 t.



# รุ่นใหม่ สกัดคอนกรีต **CB-20DTA**

สามารถใช้งานได้หลากหลาย สกัดถนนคอนกรีต ,  
อาคาร , ฐานราก , ถนนยางมะตอย , ตะกรันจากเตาเผา

## อุปกรณ์เสริม

• หัวต่อสายลมชนิด G1 x 3/4"



↑ สกัดคอนกรีต แบบใช้ลม



## ซี่ 1 แกม 1

ความยาว 400 mm.



พลังสกัดเพิ่มขึ้น  
**1.5 เท่า**

**Japan Quality**

## ขนาดดอกสกัด CB-20DTA

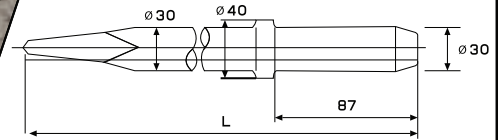

ความยาวรวม L(mm)	รหัส (Code)
400	17301178
600	15410150
800	17300515
1000	17300519

Model	จำนวนการกระแทก (min <sup>-1</sup> )	ขนาดลูกสูบ (mm)	ความยาวช่วงชัก (mm)	ความยาวรวม (mm)	อัตราปริมาตร (m <sup>3</sup> /min)	น้ำหนัก (Kg)
CB-20DTA	1,100	48	155	540	1.8	21.2

**เครื่องมือลม**  
**ทนทาน แรง**  
**เหมาะสำหรับงานหนัก**



NAS4B-DR (TS)



NAS4B-DS (TS) (ด้ามจับนิรภัย)



NAS7B-DR (TS)

เอ็นเคเอส  
**NKS**



	NAS4B-DR (TS)	NAS4B-DS (TS) (ด้ามจับนิรภัย)	NAS7B-DR (TS)
ขนาดใบ	100x6x15(16) mm	100x6x15(16) mm	180x6x22 mm
ความเร็วรอบ	13,000 rpm	13,000 rpm	7,000 rpm
ความยาวเครื่อง	215 mm	215 mm	275 mm
อัตรากินลม	0.75 m <sup>3</sup> /mm	0.75 m <sup>3</sup> /mm	1.2 m <sup>3</sup> /mm
สายลม	12.7mm (1/2PT)	12.7mm (1/2PT)	12.7mm (1/2PT)
น้ำหนัก	1.7 kg	1.7 kg	3.6 kg

# SHIBUYA

Simplicity is the ultimate sophistication

## Diamond Core Drilling Machine



### Stand: TS-255

MADE IN JAPAN

#### Specifications

Height	803 mm • 1003 mm • 1011 mm (AB52)
Base Size	158 x 217 mm • 146 x 205 mm (AB52)
Available Stroke	493 mm • 693 mm (1003L) • 680 mm (AB52)
Rated Input	2,700 W (100V) • 2,300 W (110-120V) • 3,450 W (220-240 V)
Voltage	AC 100 V • 110-120 V • 220-240 V, 50/60 Hz
Speed	2
Spindle Revolutions at No Load (rpm)	470/1,050 (100V) • 450/950 (110-120V) 550/1,200 (220-240V)
Spindle Revolutions at Rated Load (rpm)	320/720 (100V) • 310/680 (110-120V) 300/730 (220-240V)
Max. Applicable Core Bit Diameter	250 mm
Spindle Thread	UNC 1 - 1/4" • A-Rod
Weight excl. plug and cord	H2021 w carriage block: 12.2 kg • TS-255(800L): 6.6 kg • TS-255(1000L): 7.5 kg TS-255(AB52): 7.2 kg



### Stand: TS-165

#### Specifications

Height	803 mm • 1011 mm (AB52) • 793 mm (Case Ver.)
Base Size	146 x 205 mm
Available Stroke	545 mm • 715 mm (AB52) • 535 mm (Case Ver.) • 497 (AB52 Case Ver.)
Rated Input	1,900 W (100V) • 1,700 W (110-120V) • 2,100W (220-240V)
Voltage	AC 100V • 110-120 V • 220-240 V, 50/60 Hz
Speed	2
Spindle Revolutions at No Load (rpm)	700/1,000 (H1521 100V) • 750/1,150 (H1521 110-120V) 850/1,300 (H1521 220-240V) • 850/1,750 (H1522 220-240V)
Spindle Revolutions at Rated Load (rpm)	490/690 (H1521 100V) • 520/790 (H1521 110-120V) 470/710 (H1521 220-240V) • 470/970 (H1522 220-240V)
Max. Applicable Core Bit Diameter	180 mm
Spindle Thread	UNC 1-1/4" • A-Rod
Weight excl. plug and cord	H1521 w carriage block: 9.4 kg • TS-165(800L): 5.2 kg • TS-165(AB52)(1000L): 7.5 kg TS-165(Case Ver.): 6.8 kg • TS-165(AB52 Case Ver.): 7.3 kg



- HIGH DURABILITY WITH LIGHT WEIGHT
- HIGH POWER FROM SMALL-SIZED MOTOR
- LESS NOISE WITH HIGH COOLING CAPACITY



AB52 SWIVEL BASE  
AVAILABLE AS OPTION



CARRY CASE  
AVAILABLE AS OPTION

## BLU-DRILL SERIES



# Ogura

โอคุระ

เครื่องตัดและดัดเหล็กเส้นระบบไฮดรอลิก **MADE IN JAPAN**

## เครื่อง **ตัด** เหล็กเส้นแบบพกพา ระบบไฮดรอลิก



**HBB-525 | 15.2KG**

มอเตอร์ : Single Phase (220~230V, 1,330W)

ฉนวนกันไฟฟ้า 2 ชั้น

ตัดเหล็ก SD50 ขนาดไม่เกิน 25 mm.

ดัดเหล็กเส้นได้ทั้ง 2 วิธี

**HBB-32HPW | 25.4KG**

มอเตอร์ : Single Phase (220~230V, 1,330W)

ฉนวนกันไฟฟ้า 2 ชั้น

ตัดเหล็ก SD50 ขนาดไม่เกิน 32 mm.

ดัดเหล็กเส้นได้ทั้ง 2 วิธี



วิธีการดัด  
2 แบบ

1

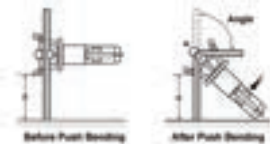

2

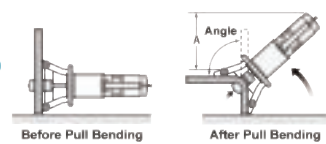

## เครื่อง **ตัด** เหล็กเส้นแบบพกพา ระบบไฮดรอลิก

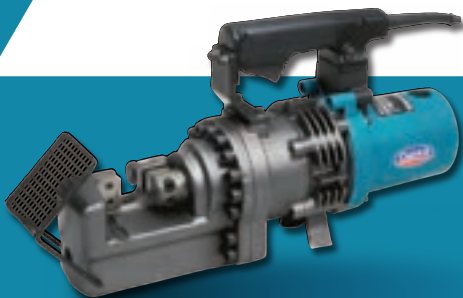

**HBC-225 | 22KG**

มอเตอร์ : Single Phase (220~230V, 1,430W)

ฉนวนกันไฟฟ้า 2 ชั้น

ตัดเหล็ก SD50 ขนาดไม่เกิน 25 mm.

**HBC-232 | 37.6KG**

มอเตอร์ : Single Phase (220~230V, 1,430W)

ฉนวนกันไฟฟ้า 2 ชั้น

ตัดเหล็ก SD50 ขนาดไม่เกิน 32 mm.

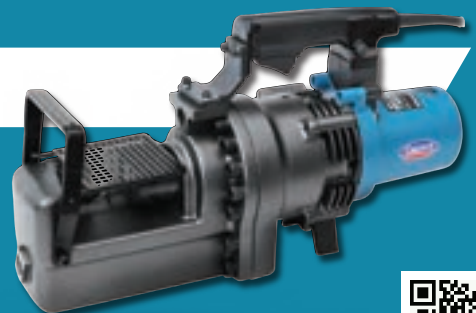

## เครื่องอัดหินรางรถไฟ TIE TAMPER IT-450E

รุ่น IT-450E	
แรงดันไฟ	3-phase (200-220V)
กำลังไฟ	450W (520W-220V)
ความถี่	60Hz
อัตราการสั่น	3400 min-1
แรงสั่นสะเทือน	8.5m/s <sup>2</sup>
น้ำหนัก	29kg

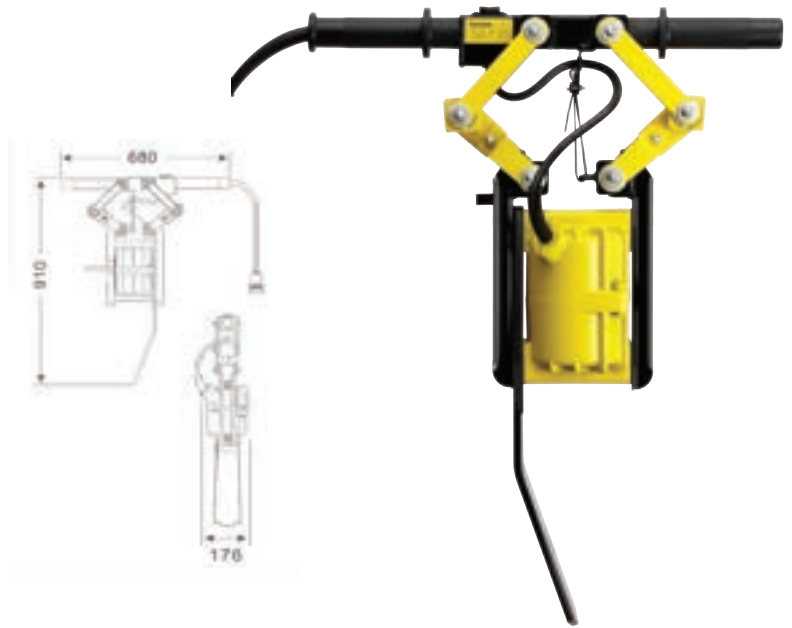

## เครื่องปั่นไฟสำหรับเครื่องอัดหินรางรถไฟ GENERATOR | RG-4500H

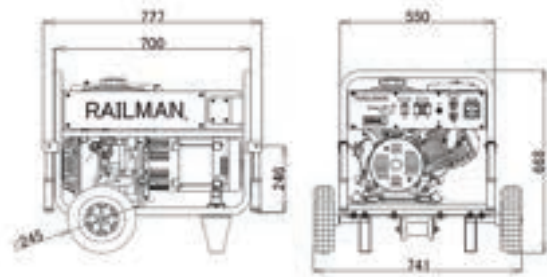

ระบบปั่นไฟ					เครื่องยนต์		ระบบล้อ		น้ำหนัก	การใช้งานต่อเนื่อง
รุ่น	เฟส	แรงดันไฟ	กำลังไฟ	ความถี่	รุ่นเครื่องยนต์	ความจุถังน้ำมัน	ล้อลาก	ล้อวิ่งบนราง		
RG-4500H	3	200V (±10%)	4.5kVA	60Hz	HONDA GX-390	6.1 ลิตร		2 ล้อ	86kg	4.7 ชั่วโมง

## TIE TAMPER | IT-450E SET

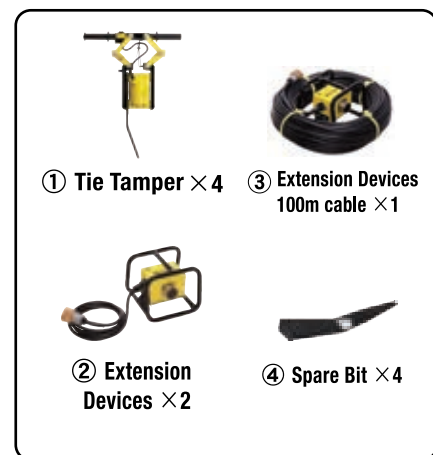
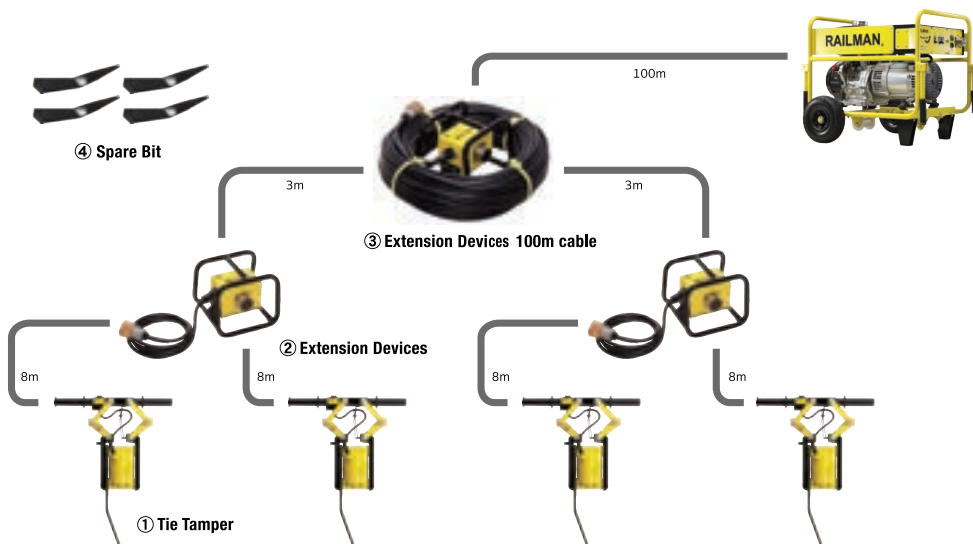

# LIGHTWEIGHT ENGINE TIE TAMPER | เครื่องอัดหินรางรถไฟ

## รุ่นเครื่องยนต์ น้ำหนักเบา

### RT-35ZX Type2

#### ► อุปกรณ์มาตรฐาน



เครื่องวัดความเร็วรอบชั่วโมง

#### ► การวัดขนาด

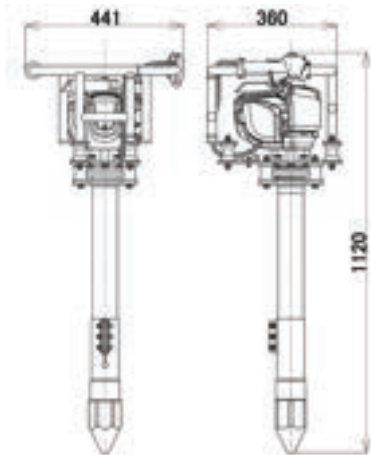

#### ► ข้อมูลเครื่อง

	เครื่องยนต์	กำลังเครื่องยนต์	ความจุกระบอกสูบ	ความจุถังน้ำมัน
รุ่น RT-35ZX Type2	HONDA	1.0kw/7,000rpm	35.8 cc	0.63 ลิตร
	การใช้งานต่อเนื่อง	ขนาด	แรงสั่นสะเทือน	น้ำหนัก
	1 ชั่วโมง	440x370x950 mm	5.8 m/s <sup>2</sup>	19.1 kg



Patent pending

#### ■ ปลายใบน้ำหนักรเบา และแข็งแรงทนทาน

ปลายใบเป็นชิ้นส่วนสลับเปลี่ยน แต่ค่าใช้จ่ายในการใช้งาน ยังคงต่ำกว่าคู่แข่ง



[ กว้าง 9 mm / ยาว 700 mm ]



Our Service:



สอบถามข้อมูล  
แนะนำการใช้งาน



บริการรับ - ส่ง  
สินค้า



ศูนย์บริการซ่อม  
เครื่องมือช่าง



ทีมแนะนำ  
และสาธิตสินค้า



สินค้า/อะไหล่  
แท้เท่านั้น



เครื่องสำอาง  
งานเซา

**รับซ่อมเครื่องมือช่างทุกชนิด**

**ซ่อมดี ซ่อมไว ไว้ใจเรา**



รับประกัน  
การซ่อม 7 วัน  
Warranty Repair 7 day



ซ่อมเร็วภายใน  
72 ชั่วโมง  
Quick Repair



บริการรับส่งฟรี  
(เงื่อนไขสอบถามเซอร์วิส)  
Free service



ตู้เชื่อม ปืนน้ำ ปืนลม เครื่องยนต์ เครื่องมือช่าง เครื่องมือก่อสร้าง เครื่องปั่นไฟ

**บริษัท ทูลส์ แอก จำกัด**

11/5 ซอย สุขุมวิท 5 ซอย 43 แขวงอ้อเงิน เขตสายไหม กรุงเทพฯ 10220  
วันทำการ จันทร์ - ศุกร์ เวลา 08:30 - 17:30น โทร : 02 096 3735



@toolsact



www.toolsact.com



Tools Act ขาย เซา ซ่อม เครื่องมือและอุปกรณ์ช่าง



สามารถดูแคตตาล็อก  
ออนไลน์ ได้แล้ว  
แค่สแกน QR Code

