



HC 2000B

Studio-Quality Wireless Headphones
with Bluetooth* Connectivity

EN

ES

FR

DE

PT

IT

NL

SE

PL

JP

CN

EN Safety Instruction

1. Read these instructions.
2. Keep these instructions.
3. Heed all warnings.
4. Follow all instructions.
5. Do not use this apparatus near water.
6. Clean only with dry cloth.
7. Do not block any ventilation openings. Install in accordance with the manufacturer's instructions.
8. Do not install near any heat sources such as radiators, heat registers, stoves, or other apparatus (including amplifiers) that produce heat.
9. Use only attachments/accessories specified by the manufacturer.



10. Use only with the cart, stand, tripod, bracket, or table specified by the manufacturer, or sold with the apparatus. When a cart is used, use caution when moving the cart/apparatus combination to avoid injury from tip-over.



11. Correct disposal of this product: This symbol indicates that this product must not be disposed of with household waste, according to the WEEE Directive (2012/19/EU) and your national law. This product should be taken to a collection center licensed for the recycling of waste electrical and electronic equipment (EEE). The mishandling of this type of waste could have a possible negative impact on the environment and human health due to potentially hazardous substances that are generally associated with EEE. At the same time, your cooperation in the correct disposal of this product will contribute to the efficient use of natural resources. For more information about where you can take your waste equipment for recycling, please contact your local city office, or your household waste collection service.

12. Do not install in a confined space, such as a book case or similar unit.

13. Do not place naked flame sources, such as lighted candles, on the apparatus.

**WARNING**

- Don't replace a battery that can defeat a safeguard;
- Disposal of a battery into fire or a hot oven, or mechanically crushing or cutting of a battery, that can result in an explosion;

- Leaving a battery in an extremely high temperature surrounding environment that can result in an explosion or the leakage of flammable liquid or gas; and
- A battery subjected to extremely low air pressure that may result in an explosion or the leakage of flammable liquid or gas.
- Attention should be drawn to the environmental aspects of battery disposal.

ES Instrucción de seguridad

1. Lea las instrucciones.
2. Conserve estas instrucciones.
3. Preste atención a todas las advertencias.
4. Siga todas las instrucciones.
5. No use este aparato cerca del agua.
6. Limpie este aparato con un paño seco.
7. No bloquee las aberturas de ventilación. Instale el equipo de acuerdo con las instrucciones del fabricante.
8. No instale este equipo cerca de fuentes de calor tales como radiadores, acumuladores de calor, estufas u otros aparatos (incluyendo amplificadores) que puedan producir calor.
9. Use únicamente los dispositivos o accesorios especificados por el fabricante.



10. Use únicamente la carretilla, plataforma, trípode, soporte o mesa especificados por el fabricante o suministrados junto con el equipo. Al transportar el equipo, tenga cuidado para evitar daños y caídas al tropezar con algún obstáculo.



11. Cómo debe deshacerse de este aparato: Este símbolo indica que este aparato no debe ser tratado como basura orgánica, según lo indicado en la Directiva WEEE (2012/19/EU) y a las normativas aplicables en su país. En lugar de ello deberá llevarlo al punto limpio más cercano para el reciclaje de sus elementos eléctricos / electrónicos (EEE). Al hacer esto estará ayudando a prevenir las posibles consecuencias negativas para el medio ambiente y la salud que podrían ser provocadas por una gestión inadecuada de este tipo de aparatos. Además, el reciclaje de materiales ayudará a conservar los recursos naturales. Para más información acerca del reciclaje de este aparato, póngase en contacto con el Ayuntamiento de su ciudad o con el punto limpio local.

12. No instale esta unidad en un espacio muy reducido, tal como encastrada en una librería o similar.

13. No coloque objetos con llama, como una vela encendida, sobre este aparato.

**WARNING**

- No reemplace una batería que pueda anular una protección;
- Desechar una batería en el fuego o en un horno caliente, o aplastarla o cortarla mecánicamente, lo que puede provocar una explosión;
- Dejar una batería en un entorno con temperaturas extremadamente altas que pueda provocar una explosión o una fuga de líquido o gas inflamable; y
- Una batería sometida a una presión de aire extremadamente baja que puede provocar una explosión o una fuga de líquido o gas inflamable.
- Se debe prestar atención a los aspectos medioambientales de la eliminación de baterías.

FR Consignes de sécurité

1. Lisez ces consignes.
2. Conservez ces consignes.
3. Respectez tous les avertissements.
4. Respectez toutes les consignes d'utilisation.
5. N'utilisez jamais l'appareil à proximité d'un liquide.
6. Nettoyez l'appareil avec un chiffon sec.
7. Veillez à ne pas empêcher la bonne ventilation de l'appareil via ses ouïes de ventilation. Respectez les consignes du fabricant concernant l'installation de l'appareil.
8. Ne placez pas l'appareil à proximité d'une source de chaleur telle qu'un chauffage, une cuisinière ou tout appareil dégageant de la chaleur (y compris un ampli de puissance).
9. Utilisez exclusivement des accessoires et des appareils supplémentaires recommandés par le fabricant.



10. Utilisez exclusivement des chariots, des diables, des présentoirs, des pieds et des surfaces de travail recommandés par le fabricant ou livrés avec le produit. Déplacez précautionneusement tout chariot ou diable chargé pour éviter d'éventuelles blessures en cas de chute.



11. Mise au rebut appropriée de ce produit: Ce symbole indique qu'en accord avec la directive DEEE (2012/19/EU) et les lois en vigueur dans votre pays, ce produit ne doit pas être jeté avec

les déchets ménagers. Ce produit doit être déposé dans un point de collecte agréé pour le recyclage des déchets d'équipements électriques et électroniques (EEE). Une mauvaise manipulation de ce type de déchets pourrait avoir un impact négatif sur l'environnement et la santé à cause des substances potentiellement dangereuses généralement associées à ces équipements. En même temps, votre coopération dans la mise au rebut de ce produit contribuera à l'utilisation efficace des ressources naturelles. Pour plus d'informations sur l'endroit où vous pouvez déposer vos déchets d'équipements pour le recyclage, veuillez contacter votre mairie ou votre centre local de collecte des déchets.

12. N'installez pas l'appareil dans un espace confiné tel qu'une bibliothèque ou meuble similaire.

13. Ne placez jamais d'objets enflammés, tels que des bougies allumées, sur l'appareil.

**WARNING**

- Ne remplacez pas une batterie qui pourrait neutraliser une protection ;
- La mise au rebut d'une batterie dans un feu ou dans un four chaud, ou l'écrasement ou la découpe mécanique d'une batterie, pouvant entraîner une explosion ;
- Laisser une batterie dans un environnement à température extrêmement élevée pouvant entraîner une explosion ou une fuite de liquide ou de gaz inflammable ; et
- Batterie soumise à une pression d'air extrêmement faible pouvant entraîner une explosion ou une fuite de liquide ou de gaz inflammable.
- Il convient d'attirer l'attention sur les aspects environnementaux de l'élimination des batteries.

DE Wichtige Sicherheitshinweise

1. Lesen Sie diese Hinweise.
2. Bewahren Sie diese Hinweise auf.
3. Beachten Sie alle Warnhinweise.
4. Befolgen Sie alle Bedienungshinweise.
5. Betreiben Sie das Gerät nicht in der Nähe von Wasser.
6. Reinigen Sie das Gerät mit einem trockenen Tuch.
7. Blockieren Sie nicht die Belüftungsschlitze. Beachten Sie beim Einbau des Gerätes die Herstellerhinweise.
8. Stellen Sie das Gerät nicht in der Nähe von Wärmequellen auf. Solche Wärmequellen sind z. B. Heizkörper, Herde oder andere Wärme erzeugende Geräte (auch Verstärker).

9. Verwenden Sie nur Zusatzgeräte/Zubehörteile, die laut Hersteller geeignet sind.



10. Verwenden Sie nur Wagen, Standvorrichtungen, Stative, Halter oder Tische, die vom Hersteller benannt oder im Lieferumfang des Geräts enthalten sind. Falls Sie einen Wagen benutzen, seien Sie vorsichtig beim Bewegen der

Wagen-Gerätkombination, um Verletzungen durch Stolpern zu vermeiden.



11. Korrekte Entsorgung dieses Produkts: Dieses Symbol weist darauf hin, das Produkt entsprechend der WEEE Richtlinie (2012/19/EU) und der jeweiligen nationalen Gesetze nicht zusammen mit Ihren Haushaltsabfällen zu entsorgen. Dieses Produkt sollte bei einer

autorisierten Sammelstelle für Recycling elektrischer und elektronischer Geräte (EEE) abgegeben werden. Wegen bedenklicher Substanzen, die generell mit elektrischen und elektronischen Geräten in Verbindung stehen, könnte eine unsachgemäße Behandlung dieser Abfallart eine negative Auswirkung auf Umwelt und Gesundheit haben. Gleichzeitig gewährleistet Ihr Beitrag zur richtigen Entsorgung dieses Produkts die effektive Nutzung natürlicher Ressourcen. Für weitere Informationen zur Entsorgung Ihrer Geräte bei einer Recycling-Stelle nehmen Sie bitte Kontakt zum zuständigen städtischen Büro, Entsorgungsamt oder zu Ihrem Haushaltsabfallentsorger auf.

12. Installieren Sie das Gerät nicht in einer beengten Umgebung, zum Beispiel Bücherregal oder ähnliches.

13. Stellen Sie keine Gegenstände mit offenen Flammen, etwa brennende Kerzen, auf das Gerät.



WARNING

- Ersetzen Sie keine Batterie, die einen Schutz außer Kraft setzen kann;
- Die Entsorgung einer Batterie ins Feuer oder einen heißen Ofen oder das mechanische Zerkleinern oder Schneiden einer Batterie, was zu einer Explosion führen kann;
- Das Belassen einer Batterie in einer Umgebung mit extrem hohen Temperaturen, die zu einer Explosion oder dem Austreten brennbarer Flüssigkeiten oder Gase führen kann; Und
- Eine Batterie, die extrem niedrigem Luftdruck ausgesetzt ist, was zu einer Explosion oder dem Austreten brennbarer Flüssigkeiten oder Gase führen kann.
- Auf die Umweltaspekte der Batterieentsorgung ist zu achten.

PT Instruções de Segurança Importantes

1. Leia estas instruções.
2. Guarde estas instruções.
3. Preste atenção a todos os avisos.
4. Siga todas as instruções.
5. Não utilize este dispositivo perto de água.
6. Limpe apenas com um pano seco.
7. Não obstrua as entradas de ventilação. Instale de acordo com as instruções do fabricante.
8. Não instale perto de quaisquer fontes de calor tais como radiadores, bocas de ar quente, fogões de sala ou outros aparelhos (incluindo amplificadores) que produzam calor.
9. Utilize apenas ligações/acessórios especificados pelo fabricante.



10. Utilize apenas com o carrinho, estrutura, tripé, suporte, ou mesa especificados pelo fabricante ou vendidos com o dispositivo. Quando utilizar um carrinho, tenha cuidado ao mover o conjunto carrinho/dispositivo para evitar danos provocados pela terpidação.



11. Correcta eliminação deste produto: este símbolo indica que o produto não deve ser eliminado juntamente com os resíduos domésticos, segundo a Directiva REEE (2012/19/EU) e a legislação nacional. Este produto deverá ser levado para um centro de recolha licenciado para a reciclagem de resíduos de equipamentos eléctricos e electrónicos (EEE). O tratamento incorrecto deste tipo de resíduos pode ter um eventual impacto negativo no ambiente e na saúde humana devido a substâncias potencialmente perigosas que estão geralmente associadas aos EEE. Ao mesmo tempo, a sua colaboração para a eliminação correcta deste produto irá contribuir para a utilização eficiente dos recursos naturais. Para mais informação acerca dos locais onde poderá deixar o seu equipamento usado para reciclagem, é favor contactar os serviços municipais locais, a entidade de gestão de resíduos ou os serviços de recolha de resíduos domésticos.

12. Não instale em lugares confinados, tais como estantes ou unidades similares.

13. Não coloque fontes de chama, tais como velas acesas, sobre o aparelho.



WARNING

- Não substitua uma bateria que possa anular uma proteção;
- Descarte de uma bateria no fogo ou em um forno quente, ou esmagamento ou corte mecânico de uma bateria, que pode resultar em explosão;
- Deixar a bateria em um ambiente com temperatura extremamente alta que pode resultar em explosão ou vazamento de líquido ou gás inflamável; e
- Uma bateria sujeita a pressão de ar extremamente baixa que pode resultar em explosão ou vazamento de líquido ou gás inflamável.
- Deve-se chamar a atenção para os aspectos ambientais do descarte de baterias.

IT Istruzioni di sicurezza importanti

1. Leggere queste istruzioni.
2. Conservare queste istruzioni.
3. Prestare attenzione a tutti gli avvisi.
4. Applicare tutte le istruzioni.
5. Non utilizzare questo dispositivo vicino l'acqua.
6. Pulire esclusivamente con un panno asciutto.
7. Non bloccare le aperture di ventilazione. Installare in conformità con le istruzioni del produttore.
8. Non installare vicino a fonti di calore come radiatori, termoregolatori, stufe o altri apparecchi (inclusi amplificatori) che producono calore.
9. Utilizzare esclusivamente dispositivi/accessori specificati dal produttore.



ribaltamento.



11. Smaltimento corretto di questo prodotto: questo simbolo indica che questo dispositivo non deve essere smaltito insieme ai rifiuti domestici, secondo la Direttiva RAEE (2012/19 / UE) e la vostra legislazione nazionale. Questo prodotto deve essere portato in un centro di raccolta autorizzato per il riciclaggio di rifiuti di apparecchiature elettriche ed elettroniche (RAEE). La cattiva gestione di questo tipo di rifiuti potrebbe avere un possibile impatto negativo sull'ambiente e sulla salute umana a causa di sostanze potenzialmente pericolose che sono generalmente associate

alle apparecchiature elettriche ed elettroniche. Nello stesso tempo la vostra collaborazione al corretto smaltimento di questo prodotto contribuirà all'utilizzo efficiente delle risorse naturali. Per ulteriori informazioni su dove è possibile trasportare le apparecchiature per il riciclaggio vi invitiamo a contattare l'ufficio comunale locale o il servizio di raccolta dei rifiuti domestici.

12. Non installare in uno spazio ristretto, come in una libreria o in una struttura simile.

13. Non collocare sul dispositivo fonti di fiamme libere, come candele accese.



WARNING

- Non sostituire una batteria che può vanificare una protezione;
- Smaltimento di una batteria nel fuoco o in un forno caldo, oppure schiacciamento o taglio meccanico di una batteria, che potrebbe provocare un'esplosione;
- Lasciare la batteria in un ambiente circostante con temperatura estremamente elevata che potrebbe provocare un'esplosione o la fuoriuscita di liquidi o gas infiammabili; E
- Una batteria sottoposta a una pressione atmosferica estremamente bassa che potrebbe provocare un'esplosione o la fuoriuscita di liquidi o gas infiammabili.
- Occorre prestare attenzione agli aspetti ambientali dello smaltimento delle batterie.

NL Belangrijke veiligheidsvoorschriften

1. Lees deze voorschriften.
2. Bewaar deze voorschriften.
3. Neem alle waarschuwingen in acht.
4. Volg alle voorschriften op.
5. Gebruik dit apparaat niet in de buurt van water.
6. Reinig het uitsluitend met een droge doek.
7. Let erop geen van de ventilatie-openingen te bedekken. Plaats en installeer het volgens de voorschriften van de fabrikant.
8. Het apparaat mag niet worden geplaatst in de buurt van radiatoren, warmte-uitlaten, kachels of andere zaken (ook versterkers) die warmte afgeven.
9. Gebruik uitsluitend door de producent gespecificeerd toebehoren c.q. onderdelen.



10. Gebruik het apparaat uitsluitend in combinatie met de wagen, het statief, de driepoot, de beugel of tafel die door de producent is aangegeven, of die in combinatie met het apparaat wordt

verkocht. Bij gebruik van een wagen dient men voorzichtig te zijn bij het verrijden van de combinatie wagen/apparaat en letsel door vallen te voorkomen.



11. Correcte afvoer van dit product: dit symbool geeft aan dat u dit product op grond van de AEEA-richtlijn (2012/19/EU) en de nationale wetgeving van uw land niet met het gewone huishoudelijke afval mag weggoeien. Dit product moet na afloop van de nuttige levensduur naar een officiële inzamelpost voor afgedankte elektrische en elektronische apparatuur (AEEA) worden gebracht, zodat het kan worden gerecycled. Vanwege de potentieel gevaarlijke stoffen die in elektrische en elektronische apparatuur kunnen voorkomen, kan een onjuiste afvoer van afval van het onderhavige type een negatieve invloed op het milieu en de menselijke gezondheid hebben. Een juiste afvoer van dit product is echter niet alleen beter voor het milieu en de gezondheid, maar draagt tevens bij aan een doelmatiger gebruik van de natuurlijke hulpbronnen. Voor meer informatie over de plaatsen waar u uw afgedankte apparatuur kunt inleveren, kunt u contact opnemen met uw gemeente of de plaatselijke reinigingsdienst.

12. Installeer niet in een kleine ruimte, zoals een boekenkast of iets dergelijks.

13. Plaats geen open vlammen, zoals brandende kaarsen, op het apparaat.



WARNING

- Vervang geen batterij die een beveiliging kan omzeilen;
- Het weggoeien van een batterij in vuur of een hete oven, of het mechanisch verpletteren of doorsnijden van een batterij, wat kan leiden tot een explosie;
- Een batterij achterlaten in een omgeving met extreem hoge temperaturen, wat kan resulteren in een explosie of het lekken van brandbare vloeistoffen of gassen; En
- Een batterij die wordt blootgesteld aan een extreem lage luchtdruk, wat kan resulteren in een explosie of het lekken van brandbare vloeistoffen of gassen.
- Er moet aandacht worden besteed aan de milieuaspecten van het weggoeien van batterijen.

SE Viktiga säkerhetsanvisningar

1. Läs dessa anvisningar.
2. Spara dessa anvisningar.
3. Beakta alla varningar.
4. Följ alla anvisningar.
5. Använd inte apparaten i närheten av vatten.
6. Rengör endast med torr trasa.

7. Blockera inte ventilationsöppningarna. Installera enligt tillverkarens anvisningar.

8. Installera aldrig in till värmekällor som värme-element, varmluftsintag, spisar eller annan utrustning som avger värme (inklusive förstärkare).

9. Använd endast tillkopplingar och tillbehör som angetts av tillverkaren.



10. Använd endast med vagn, stativ, trefot, hållare eller bord som angetts av tillverkaren, eller som sålts till-sammans med apparaten. Om du använder en vagn, var försiktig, när du förflyttar kombinationen vagn-apparat, för att förhindra olycksfall genom snubbling.



11. Kassera produkten på rätt sätt: den här symbolen indikerar att produkten inte ska kastas i hushållssoporna, enligt WEEE direktivet (2012/19/EU) och gällande, nationell lagstiftning. Produkten ska lämnas till ett auktoriserat återvinningsställe för elektronisk och elektrisk utrustning (EEE). Om den här sortens avfall hanteras på fel sätt kan miljön, och människors hälsa, påverkas negativt på grund av potentiella risksubstanter som ofta associeras med EEE. Avfallshanteras produkten däremot på rätt sätt bidrar detta till att naturens resurser används på ett bra sätt. Kontakta kommun, ansvarig förvaltning eller avfallshandlingsföretag för mer information om återvinningscentral där produkten kan lämnas.

12. Installera inte i ett trångt utrymme, t.ex. i en bokhylla eller liknande enhet.

13. Placera inte källor med öppen eld, t.ex. tända ljus, på apparaten.



WARNING

- Byt inte ut ett batteri som kan besejra ett skydd;
- Kassering av ett batteri i eld eller en het ugn, eller mekanisk krossning eller skärning av ett batteri, som kan resultera i en explosion;
- Lämna ett batteri i en omgivande miljö med extremt hög temperatur som kan resultera i en explosion eller läckage av brandfarlig vätska eller gas; och
- Ett batteri som utsätts för extremt lågt lufttryck som kan resultera i en explosion eller läckage av brandfarlig vätska eller gas.
- Uppmärksamhet bör uppmärksammas på miljöaspekterna av batterikassering.

PL Ważne informacje o bezpieczeństwie

1. Proszę przeczytać poniższe wskazówki.
2. Proszę przechowywać niniejszą instrukcję.
3. Należy przestrzegać wszystkich wskazówek ostrzegawczych.
4. Należy postępować zgodnie z instrukcją obsługi.
5. Urządzenia nie wolno używać w pobliżu wody.
6. Urządzenie można czyścić wyłącznie suchą szmatką.
7. Nie zasłaniać otworów wentylacyjnych. W czasie podłączania urządzenia należy przestrzegać zaleceń producenta.
8. Nie stawiać urządzenia w pobliżu źródeł ciepła takich, jak grzejniki, piece lub urządzenia produkujące ciepło (np. wzmocniacze).
9. Używać wyłącznie sprzętu dodatkowego i akcesoriów zgodnie z zaleceniami producenta.



10. Używać jedynie zalecanych przez producenta lub znajdujących się w zestawie wózków, stojaków, statywów, uchwytów i stołów. W przypadku posługiwania się wózkiem należy zachować szczególną ostrożność w trakcie przewożenia zestawu, aby uniknąć niebezpieczeństwa potknięcia się i zranienia.



11. Prawidłowa utylizacja produktu: Ten symbol wskazuje, że tego produktu nie należy wyrzucać razem ze zwykłymi odpadami domowymi, tylko zgodnie z dyrektywą w sprawie zużytego sprzętu elektrycznego i elektronicznego (WEEE) (2012/19/EU) oraz przepisami krajowymi. Niniejszy produkt należy przekazać do autoryzowanego punktu zbiórki zużytego sprzętu elektrycznego i elektronicznego. Niewłaściwe postępowanie z tego typu odpadami może wywołać szkodliwe działanie na środowisko naturalnej i zdrowie człowieka z powodu potencjalnych substancji niebezpiecznych zaliczanych jako zużyty sprzęt elektryczny i elektroniczny. Jednocześnie, Twój wkład w prawidłową utylizację niniejszego produktu przyczynia się do oszczędnego wykorzystywania zasobów naturalnych. Szczegółowych informacji o miejscach, w których można oddawać zużyty sprzęt do recyklingu, udzielają urzędy miejskie, przedsiębiorstwa utylizacji odpadów lub najbliższy zakład utylizacji odpadów.

12. Nie instaluj w ograniczonej przestrzeni, takiej jak półka na książki lub podobny zestaw.

13. Nie stawiaj na urządzeniu źródeł otwartego ognia, takich jak zapalone świece.



WARNING

- Nie wymieniaj baterii, która może ominąć zabezpieczenie;
- Wrzucanie akumulatora do ognia lub gorącego piekarnika lub mechaniczne zgniatanie lub przecinanie akumulatora, co może skutkować eksplozją;
- Pozostawianie akumulatora w środowisku o bardzo wysokiej temperaturze, co może skutkować eksplozją lub wyciekami łatwopalnej cieczy lub gazu; I
- Akumulator poddany działaniu bardzo niskiego ciśnienia powietrza, które może spowodować eksplozję lub wyciek łatwopalnej cieczy lub gazu.
- Należy zwrócić uwagę na środowiskowe aspekty utylizacji baterii.

JP 安全指示

1. これらの指示をお読みください。
2. これらの指示を守ってください。
3. すべての警告に注意してください。
4. すべての指示に従ってください。
5. この装置を水の近くで使用しないでください。
6. 乾いた布でのみ拭いてください。
7. 換気口をふさがしないでください。製造元の指示に従ってインストールしてください。
8. ラジエーター、ヒートレジスター、ストーブ、または熱を発生するその他の装置（ランプを含む）などの熱源の近くに設置しないでください。
9. 製造元が指定したアタッチメント/アクセサリのみを使用してください。



10. 製造元が指定した、または装置と一緒に販売されたカート、スタンド、三脚、ブラケット、またはテーブルでのみ使用してください。カートを使用する場合は、カートと装置の組み合わせを移動するときに、転倒による怪我を防ぐように注意してください。

組み合わせを移動するときに、転倒による怪我を防ぐように注意してください。



11. この製品の正しい廃棄: この記号は、WEEE 指令 (2012/19/EU) および国内法に従って、この製品を家庭ごみと一緒に廃棄してはならないことを示しています。この製品は、廃電気電子機器 (EEE) のリサイクルを許可された収集センターに持ち込む必要があります。この種の廃棄物の取り扱いを誤ると、一般に EEE に関連する潜在的に危険な物質が原因で、環境と人間の健康に悪影響を与える可能性があります。同時に、この製品の正しい廃棄にご協力いただくことで、天然資源の効率的な利用に貢献します。廃棄物をリサイクルする場所の詳細については、最寄りの市役所または家庭ごみ収集サービスにお問い合わせください。

12. 本棚などの狭い場所には設置しないでください。

13. 火のともったろうそくなどの裸火源を装置の上に置かないでください。



WARNING

- 安全装置を無効にする可能性のあるバッテリーを交換しないでください。
- バッテリーを火や高温のオープンに廃棄したり、バッテリーを機械的に押しつぶしたり切断したりすると、爆発が起こる可能性があります。
- バッテリーを非常に高温の周囲環境に放置すると、爆発や可燃性の液体やガスの漏れが発生する可能性があります。そして
- 極度に低い空気圧にさらされるバッテリー。爆発や可燃性の液体やガスの漏洩を引き起こす可能性があります。
- バッテリーを廃棄する場合は、環境面に注意を払う必要があります。

CN 安全須知

1. 请阅读这些说明。
2. 请妥善保管这些说明。
3. 请注意所有的警示。
4. 请遵守所有的说明。
5. 请勿在靠近水的地方使用本产品。
6. 请用干布清洁本产品。
7. 请勿堵塞通风孔, 安装本产品时请遵照厂家的说明, 通风孔不要覆盖诸如报纸、桌布和窗帘等物品而妨碍通风。
8. 请勿将本产品安装在热源附近, 如暖气片, 炉子或其它产生热量的设备 (包括功放器)。产品上不要放置裸露的火焰源, 如点燃的蜡烛。
9. 请只使用厂家指定的附属设备和配件。



10. 请只使用厂家指定的或随货销售的手推车, 架子, 三角架, 支架和桌子。若使用手推车来搬运设备, 请注意安全放置设备, 以避免手推车和设备倾倒是受伤。

11. 如果液体流入或异物落入设备内, 设备遭雨淋或受潮, 设备不能正常运作或被摔坏等, 设备受损需进行维修时, 所有维修均须由合格的维修人员进行维修。



WARNING

- 不要更换可能破坏安全措施的电 池;
- 将电池放入火中或热烘箱中, 或者机械地压碎或切割电池, 可能会导致爆炸;
- 将电池置于极高温度的周围环境中, 可能导致爆炸或易燃液体或气体泄漏; 和
- 电池承受极低气压, 可能导致爆炸或易燃液体或气体泄漏。
- 应注意电池处置的环境问题。
- 废旧电池处理不得污染环境, 须按国家相关法规处理废旧电池

HC 2000B Controls

EN Controls

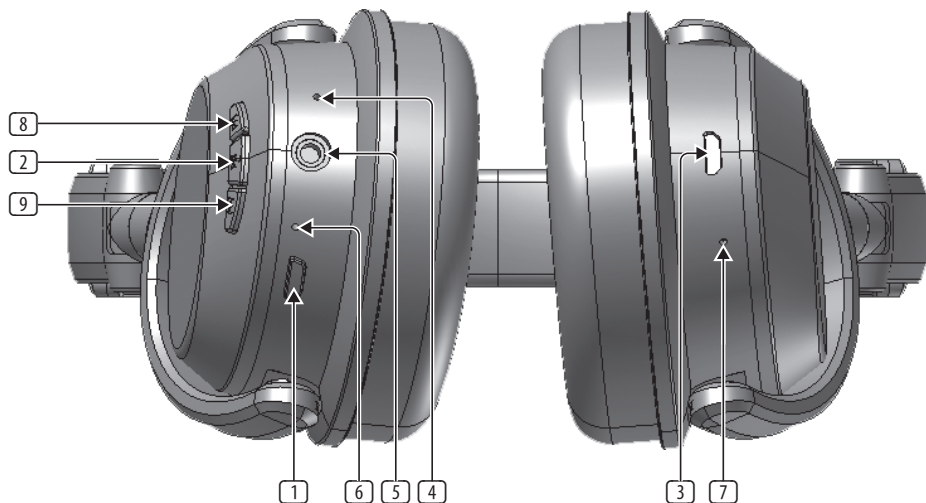

- 1 **POWER** button switches the headphones on and off.
- 2 **PLAY/PAUSE** button begins and pauses audio playback. Secondary call functions include Answer Call/End Call/Reject Call (press and hold).
- 3 **MICRO USB** jack is for charging rechargeable batteries.
- 4 **MICROPHONE** can be used for talkback during phone calls.
- 5 **AUX IN** stereo jack can be used to listen to audio from external devices as normal wired headphones using audio cables with 3.5 mm stereo connectors.
- 6 **BLUETOOTH LED** shows the Bluetooth status (blinking blue and red = in pairing mode; blue = connected; blinking blue = audio playback underway).
- 7 **CHARGE LED** shows the charge status (red = charging; blue = fully charged).
- 8 **FORWARD/VOLUME** button can be used to increase volume (short press), skip to the next song (long press), or begin/end a phone call on a Bluetooth-connected mobile phone.
- 9 **BACK/VOLUME** button can be used to decrease volume (short press) or skip to the previous song (long press).

ES Controles

- 1 El botón **POWER** enciende y apaga los auriculares.
- 2 El botón **PLAY/PAUSE** comienza y pausa la reproducción de audio. Las funciones de llamada secundaria incluyen Responder llamada/Finalizar llamada/Rechazar llamada (mantener presionada).
- 3 El conector **MICRO USB** sirve para cargar baterías recargables.
- 4 El **MICROPHONE** se puede utilizar para comunicarse durante las llamadas telefónicas.
- 5 El conector **AUX IN** estéreo se puede utilizar para escuchar audio de dispositivos externos como auriculares con cable normales utilizando cables de audio con conectores estéreo de 3,5 mm.
- 6 El **BLUETOOTH LED** muestra el estado de Bluetooth (parpadeando en azul y rojo = en modo de emparejamiento; azul = conectado; azul parpadeante = reproducción de audio en curso).
- 7 El **CHARGE LED** muestra el estado de la carga (rojo = cargando; azul = completamente cargado).
- 8 El botón **FORWARD/VOLUME** se puede utilizar para aumentar el volumen (pulsación corta), pasar a la siguiente canción (pulsación larga) o comenzar/finalizar una llamada telefónica en un teléfono móvil conectado por Bluetooth.
- 9 El botón **BACK/VOLUME** se puede utilizar para disminuir el volumen (pulsación corta) o saltar a la canción anterior (pulsación larga).

FR Réglages

- 1 Le bouton **POWER** allume et éteint le casque.
- 2 Le bouton **PLAY/PAUSE** démarre et interrompt la lecture audio. Les fonctions d'appel secondaires incluent Répondre à un appel/Mettre fin à l'appel/Rejeter un appel (appuyez et maintenez).
- 3 La prise **MICRO USB** sert à charger les batteries rechargeables.
- 4 **MICROPHONE** peut être utilisé pour le talkback pendant les appels téléphoniques.
- 5 La prise stéréo **AUX IN** peut être utilisée pour écouter l'audio d'appareils externes comme des écouteurs filaires normaux à l'aide de câbles audio avec connecteurs stéréo de 3,5 mm.
- 6 Le voyant **BLUETOOTH** indique l'état Bluetooth (bleu et rouge clignotant = en mode de couplage; bleu = connecté; bleu clignotant = lecture audio en cours).
- 7 La **CHARGE LED** indique l'état de charge (rouge = charge; bleu = complètement chargé).
- 8 Le bouton **FORWARD/VOLUME** peut être utilisé pour augmenter le volume (appui court), passer à la chanson suivante (appui long) ou commencer/terminer un appel téléphonique sur un téléphone portable connecté Bluetooth.
- 9 Le bouton **BACK/VOLUME** peut être utilisé pour diminuer le volume (appui court) ou passer à la chanson précédente (appui long).

EN

ES

FR

DE Bedienelemente

- 1 Die **POWER**-Taste schaltet die Kopfhörer ein und aus.
- 2 Die **PLAY/PAUSE**-Taste beginnt und unterbricht die Audiowiedergabe. Zu den Funktionen für sekundäre Anrufe gehören Anruf annehmen/Anruf beenden/Anruf ablehnen (gedrückt halten).
- 3 Die **MICRO USB**-Buchse dient zum Laden von Akkus.
- 4 **MICROPHONE** kann für Talkback während eines Telefonats verwendet werden.
- 5 Die **AUX IN**-Stereobuchse kann verwendet werden, um Audio von externen Geräten als normale kabelgebundene Kopfhörer über Audiokabel mit 3,5-mm-Stereoanschlüssen anzuhören.
- 6 Die **BLUETOOTH LED** zeigt den Bluetooth-Status an (blau und rot blinkend = im Pairing-Modus; blau = verbunden; blau blinkend = Audiowiedergabe läuft).
- 7 Die **CHARGE LED** zeigt den Ladezustand an (rot = Laden; blau = voll aufgeladen).
- 8 Mit der **FORWARD/VOLUME**-Taste können Sie die Lautstärke erhöhen (kurzes Drücken), zum nächsten Titel springen (langes Drücken) oder einen Anruf auf einem mit Bluetooth verbundenen Mobiltelefon beginnen/beenden.
- 9 Mit der Taste **BACK/VOLUME** können Sie die Lautstärke verringern (kurzes Drücken) oder zum vorherigen Titel springen (langes Drücken).

PT Controles

- 1 O botão **POWER** liga e desliga os fones de ouvido.
- 2 O botão **PLAY/PAUSE** começa e pausa a reprodução de áudio. As funções de chamada secundária incluem Atender/Encerrar chamada/Rejeitar chamada (mantenha pressionado).
- 3 O conector **MICRO USB** é para carregar baterias recarregáveis.
- 4 **MICROPHONE** pode ser usado para retorno de conversa durante chamadas telefônicas.
- 5 A tomada estéreo **AUX IN** pode ser usada para ouvir áudio de dispositivos externos como fones de ouvido normais com fio usando cabos de áudio com conectores estéreo de 3,5 mm.
- 6 O **BLUETOOTH LED** mostra o status do Bluetooth (piscando em azul e vermelho = em modo de emparelhamento; azul = conectado; piscando em azul = reprodução de áudio em andamento).
- 7 O **CHARGE LED** mostra o status da carga (vermelho = carregando; azul = totalmente carregado).
- 8 O botão **FORWARD/VOLUME** pode ser usado para aumentar o volume (toque curto), pular para a próxima música (toque longo) ou iniciar/encerrar uma chamada em um telefone celular conectado por Bluetooth.
- 9 O botão **BACK/VOLUME** pode ser usado para diminuir o volume (toque curto) ou pular para a música anterior (toque longo).

IT Controlli

- 1 Il pulsante **POWER** accende e spegne le cuffie.
- 2 Il pulsante **PLAY/PAUSE** avvia e mette in pausa la riproduzione audio. Le funzioni di chiamata secondaria includono Rispondi alla chiamata/Termina chiamata/Rifiuta chiamata (tenere premuto).
- 3 La presa **MICRO USB** serve per caricare le batterie ricaricabili.
- 4 Il **MICROPHONE** può essere utilizzato per il talkback durante le telefonate.
- 5 Il jack stereo **AUX IN** può essere utilizzato per ascoltare l'audio da dispositivi esterni come normali cuffie cablate utilizzando cavi audio con connettori stereo da 3,5 mm.
- 6 Il **BLUETOOTH LED** mostra lo stato del Bluetooth (blu e rosso lampeggianti = in modalità di associazione; blu = connesso; blu lampeggiante = riproduzione audio in corso).
- 7 Il **CHARGE LED** mostra lo stato di carica (rosso = in carica; blu = completamente carico).
- 8 Il pulsante **FORWARD/VOLUME** può essere utilizzato per aumentare il volume (pressione breve), passare al brano successivo (pressione lunga) o iniziare/terminare una telefonata su un telefono cellulare connesso tramite Bluetooth.
- 9 Il pulsante **BACK/VOLUME** può essere utilizzato per diminuire il volume (pressione breve) o passare al brano precedente (pressione lunga).

NL Bediening

- 1 **POWER**-knop schakelt de koptelefoon in en uit.
- 2 De **PLAY/PAUSE**-knop begint en pauzeert het afspelen van audio. Secundaire belfuncties zijn onder meer Oproep beantwoorden/Oproep beëindigen/Oproep weigeren (ingedrukt houden).
- 3 **MICRO USB**-aansluiting is voor het opladen van oplaadbare batterijen.
- 4 **MICROPHONE** kan worden gebruikt voor talkback tijdens telefoongesprekken.
- 5 De **AUX IN**-stereo-aansluiting kan worden gebruikt om naar audio van externe apparaten te luisteren als normale bedrade hoofdtelefoons met audiokabels met stereoconnectoren van 3,5 mm.
- 6 **BLUETOOTH LED** toont de Bluetooth-status (knipperend blauw en rood = in koppelingsmodus; blauw = verbonden; knipperend blauw = audio wordt afgespeeld).
- 7 **CHARGE LED** toont de laadstatus (rood = opladen; blauw = volledig opgeladen).
- 8 De knop **FORWARD/VOLUME** kan worden gebruikt om het volume te verhogen (kort indrukken), naar het volgende nummer te gaan (lang indrukken) of een telefoongesprek te beginnen/beëindigen op een mobiele telefoon met Bluetooth-verbinding.
- 9 De **BACK/VOLUME**-knop kan worden gebruikt om het volume te verlagen (kort indrukken) of naar het vorige nummer te gaan (lang indrukken).

DE

PT

IT

NL

SE Kontroller

- 1 **POWER**-knappen slår på och av hörlurarna.
- 2 **PLAY/PAUSE**-knappen börjar och pausar ljuduppspelningen. Sekundära samtalsfunktioner inkluderar Besvara samtal/avsluta samtal/avvisa samtal (tryck och håll ned).
- 3 **MICRO USB**-uttag är för laddning av uppladdningsbara batterier.
- 4 **MICROPHONE** kan användas för talkback under telefonsamtal.
- 5 **AUX IN** stereouttag kan användas för att lyssna på ljud från externa enheter som vanliga trådbundna hörlurar med ljudkabler med 3,5 mm stereokontakter.
- 6 **BLUETOOTH LED** visar Bluetooth-status (blinker blått och rött = i parningsläge; blått = anslutet; blinkande blått = ljuduppspelning pågår).
- 7 **CHARGE LED** visar laddningsstatus (röd = laddning; blå = fulladdad).
- 8 **FORWARD/VOLUME**-knappen kan användas för att öka volymen (kort tryck), hoppa till nästa låt (lång tryckning) eller starta/avsluta ett telefonsamtal på en Bluetooth-ansluten mobiltelefon.
- 9 **BACK/VOLUME**-knappen kan användas för att sänka volymen (kort tryck) eller hoppa till föregående låt (lång tryckning).

PL Sterowanica

- 1 Przycisk **POWER** włącza i wyłącza słuchawki.
- 2 Przycisk **PLAY/PAUSE** rozpoczyna i wstrzymuje odtwarzanie dźwięku. Funkcje drugiego połączenia obejmują odbieranie połączeń/kończenie połączeń/odrzucanie połączeń (naciśnij i przytrzymaj).
- 3 Gniazdo **MICRO USB** służy do ładowania akumulatorów.
- 4 **MICROPHONE** może służyć do rozmów w trakcie rozmów telefonicznych.
- 5 Gniazdo stereo **AUX IN** może służyć do słuchania dźwięku z urządzeń zewnętrznych jak zwykle słuchawki przewodowe za pomocą kabli audio ze złączami stereo 3,5 mm.
- 6 Dioda **BLUETOOTH LED** pokazuje stan Bluetooth (miga na niebiesko i czerwono = w trybie parowania; niebieski = połączony; miga na niebiesko = trwa odtwarzanie dźwięku).
- 7 Dioda **CHARGE LED** wskazuje stan naładowania (czerwony = ładowanie; niebieski = w pełni naładowany).
- 8 Przycisk **FORWARD/VOLUME** służy do zwiększania głośności (krótkie naciśnięcie), przechodzenia do następnego utworu (długie naciśnięcie) lub rozpoczynania/kończenia rozmowy telefonicznej na telefonie komórkowym podłączonym przez Bluetooth.
- 9 Przycisk **BACK/VOLUME** służy do zmniejszania głośności (krótkie naciśnięcie) lub przechodzenia do poprzedniego utworu (długie naciśnięcie).

JP コントロール

- 1 **POWER** ボタンはヘッドホンのオンとオフを切り替えます。
- 2 **PLAY/PAUSE** ボタンは、オーディオの再生を開始および一時停止します。セカンダリコール機能には、応答コール/終了コール/拒否コール (長押し) が含まれます。
- 3 **MICRO USB** ジャックは、充電式バッテリーを充電するためのものです。
- 4 **MICROPHONE** は、通話中のトークバックに使用できます。
- 5 **AUX IN** ステレオジャックは、3.5 mm ステレオコネクタ付きのオーディオケーブルを使用して、通常の有線ヘッドホンとして外部デバイスからのオーディオを聞くために使用できます。
- 6 **BLUETOOTH LED** は、Bluetooth のステータスを示します (青と赤の点滅 = ペアリングモード、青 = 接続済み、青の点滅 = オーディオ再生中)。
- 7 **CHARGELED** は、充電ステータスを示します (赤 = 充電中、青 = 完全に充電済み)。
- 8 **FORWARD/VOLUME** ボタンを使用すると、音量を上げたり (短押し)、次の曲にスキップしたり (長押し)、Bluetooth 接続の携帯電話で通話を開始/終了したりできます。
- 9 **BACK/VOLUME** ボタンを使用すると、音量を下げる (短押し) か、前の曲にスキップする (長押し) ことができます。

CN 控制

- 1 **POWER** 按钮可打开和关闭耳机。
- 2 **PLAY/PAUSE** 按钮开始播放并暂停音频播放。辅助呼叫功能包括接听电话/结束呼叫/拒绝呼叫 (按住)。
- 3 **MICRO USB** 插孔用于为充电电池充电。
- 4 **MICROPHONE** 可以在通话过程中用于对讲。
- 5 **AUX IN** 立体声插孔可以用作普通有线耳机, 使用带有 3.5 毫米立体声接口的音频电缆来收听来自外部设备的音频。
- 6 **BLUETOOTH LED** 显示蓝牙状态 (蓝色和红色闪烁 = 处于配对模式; 蓝色 = 已连接; 蓝色闪烁 = 正在播放音频)。
- 7 **CHARGE LED** 显示充电状态 (红色 = 充电; 蓝色 = 充满电)。
- 8 **FORWARD/VOLUME** 按钮可用于增加音量 (短按), 跳至下一首歌曲 (长按) 或在已连接蓝牙的手机上开始/结束通话。
- 9 **BACK/VOLUME** 按钮可用于减小音量 (短按) 或跳至上一首歌曲 (长按)。

SE

PL

JP

CN

Getting started

Power Supply

The unit is powered by a built-in, lithium-polymer rechargeable battery. Charge the built-in battery for at least four hours before using the device for the first time.

To charge the internal battery, follow these steps:

1. Connect the smaller end of the supplied USB cable to the MICRO USB jack.
2. Connect the other end to a powered USB jack on your computer or an AC power supply (not included).
3. The CHARGE LED indicator will change color to red during charging.
4. When fully charged, the CHARGE LED indicator will turn blue.

⚠ Warnings:

- Do not throw batteries in fire!
- While using the built-in battery, the environmental temperature should be 5° C (41° F) to 35° C (95° F).
- To get the longest service life for the built-in battery, charge at room temperature.
- Attention should be drawn the environmental aspects of battery disposal.
- Battery shall not be exposed to excessive heat such as sunshine, fire or the like.
- When the battery is low, the unit will beep every 20 seconds. The unit will turn off automatically when the battery is too low to work.

Turning the unit on/off

1. Long press the POWER button to turn ON the unit. The BLUETOOTH LED indicator will light on.
2. Long press the POWER button again turn OFF the unit. The BLUETOOTH LED indicator will turn off.

Bluetooth pairing

1. Long press to turn ON the unit. The BLUETOOTH LED indicator will blink blue and red alternately to indicate the unit is in pairing mode.
2. On the Bluetooth device, enable Bluetooth and select "HC 2000B" from the Device List. (Refer to the user manual of your Bluetooth device for detailed operations.)
3. If the Bluetooth device prompts for a passcode, use "0000".

Some Bluetooth devices will ask you to accept and confirm the connection. If the units are paired properly, you will hear an indication sound. If pairing is not successful within 10 minutes, the headphones will turn off automatically.

NOTE: If you want to connect your headphones to another Bluetooth audio device, you need to disconnect the current device first and follow the above steps to make a new connection.

Using A Bluetooth Device

1. When successfully paired, sound from your Bluetooth device will be audible through the headphones.
2. Press the PLAY/PAUSE button to pause playback. Press again to resume playback.
3. Short press the FORWARD/BACK buttons to adjust the headphone volume. You can also adjust the volume directly on your paired Bluetooth device.
4. Long press the FORWARD/BACK buttons to select your desired audio file.

NOTE: The BLUETOOTH LED indicator will blink blue during playback.

Receiving A Phone Call

These headphones are equipped with a built-in microphone, which allows you to make calls on a Bluetooth-enabled mobile phone. Make sure your Bluetooth-enabled mobile phone is paired with the headphones. When a call comes in to the connected mobile phone, you will hear an incoming call alert on the headphones.

1. Press the FORWARD button to answer the incoming call.
2. Press the FORWARD button again to end the call.
3. To reject the incoming call, press and hold the BACK button.
4. To transfer the sound between the headphones and the mobile phone, press and hold the PLAY/PAUSE button during the call.

Using the AUX IN Jack

1. Insert one end of the audio cable into the LINE OUT or headphone jack on your external audio device.
2. Connect the other end of the cable to the AUX IN 3.5 mm stereo jack on the headphones.

NOTE: If the headphones are in ON mode, the headphones will automatically turn off once the audio cable is plugged in and will work as normal, wired headphones.

3. Begin playback on the external device. The external device's sound output will be heard through the headphones.
4. To adjust volume, use the volume control on the external audio device.
5. When done, stop playback on the external device and disconnect the audio cable from the AUX IN jack on the headphones.

⚠ To prevent possible hearing damage, do not listen at high volume for long periods.

Troubleshooting

No power	<ul style="list-style-type: none"> •Power is not on; Long press to turn ON the unit. •Make sure the battery is charged.
The Bluetooth device cannot pair or connect with the headphones.	<ul style="list-style-type: none"> •You have not activated the Bluetooth function on your device. Refer to your device's user manual to activate the Bluetooth function. •The unit is already paired with another Bluetooth device; disconnect that device and then try again.

⚠ IMPORTANT SAFETY INFORMATION

1. Read these instructions.
 2. Keep these instructions.
 3. Heed all warnings.
 4. Follow all instructions.
 5. Do not use this apparatus near water.
 6. Clean only with dry cloth.
 7. Do not throw this product in the fire, to avoid explosion.
 8. Do not expose this product to bright sunshine for a long time.
 9. Do not disassemble or modify this product.
 10. Please store this product in a clean and dry environment.
- WARNING!** To prevent possible hearing damage, do not listen at high volume levels for long periods.

Puesta en marcha

Fuente de alimentación

La unidad funciona con una batería recargable de polímero de litio incorporada. Cargue la batería incorporada durante al menos cuatro horas antes de usar el dispositivo por primera vez.

Para cargar la batería interna, siga estos pasos:

1. Conecte el extremo más pequeño del cable USB suministrado a la toma MICRO USB.
2. Conecte el otro extremo a un conector USB con alimentación en su computadora o una fuente de alimentación de CA (no incluida).
3. El indicador LED de CARGA cambiará de color a rojo durante la carga.
4. Cuando esté completamente cargado, el indicador LED de CARGA se volverá azul.

⚠ Advertencias:

- ¡No arroje las baterías al fuego!
- Mientras usa la batería incorporada, la temperatura ambiental debe ser de 5° C (41° F) a 35° C (95° F).
- Para prolongar la vida útil de la batería incorporada, cárguela a temperatura ambiente.
- Debe prestarse atención a los aspectos medioambientales de la eliminación de baterías.
- La batería no debe exponerse a un calor excesivo, como la luz solar, el fuego o similares.
- Cuando la batería está baja, la unidad emitirá un pitido cada 20 segundos. La unidad se apagará automáticamente cuando la batería esté demasiado baja para funcionar.

Encendido/apagado de la unidad

1. Mantenga presionado el botón de ENCENDIDO para ENCENDER la unidad. Se encenderá el indicador LED BLUETOOTH.
2. Mantenga presionado el botón de ENCENDIDO nuevamente para apagar la unidad. El indicador LED BLUETOOTH se apagará.

Emparejamiento Bluetooth

1. Mantenga pulsado para encender la unidad. El indicador LED BLUETOOTH parpadeará en azul y rojo alternativamente para indicar que la unidad está en modo de emparejamiento.
2. En el dispositivo Bluetooth, habilite Bluetooth y seleccione "HC 2000B" en la Lista de dispositivos. (Consulte el manual del usuario de su dispositivo Bluetooth para conocer las operaciones detalladas).
3. Si el dispositivo Bluetooth solicita un código de acceso, use "0000".

Algunos dispositivos Bluetooth le pedirán que acepte y confirme la conexión. Si las unidades están emparejadas correctamente, escuchará un sonido de indicación. Si el emparejamiento no se realiza correctamente en 10 minutos, los auriculares se apagarán automáticamente.

NOTA: Si desea conectar sus auriculares a otro dispositivo de audio Bluetooth, primero debe desconectar el dispositivo actual y seguir los pasos anteriores para realizar una nueva conexión.

Usando un dispositivo Bluetooth

1. Cuando se empareje correctamente, el sonido de su dispositivo Bluetooth será audible a través de los auriculares.
2. Presione el botón PLAY/PAUSE para pausar la reproducción. Presione nuevamente para reanudar la reproducción.
3. Presione brevemente los botones AVANCE/ATRÁS para ajustar el volumen de los auriculares. También puede ajustar el volumen directamente en su dispositivo Bluetooth emparejado.
4. Mantenga presionados los botones AVANCE/ATRÁS para seleccionar el archivo de audio deseado.

NOTA: El indicador LED BLUETOOTH parpadeará en azul durante la reproducción.

Recibir una llamada telefónica

Estos auriculares están equipados con un micrófono integrado, que le permite realizar llamadas en un teléfono móvil con Bluetooth. Asegúrese de que su teléfono móvil con Bluetooth esté emparejado con los auriculares. Cuando ingrese una llamada al teléfono móvil conectado, escuchará una alerta de llamada entrante en los auriculares.

1. Presione el botón FORWARD para contestar la llamada entrante.
2. Presione el botón FORWARD nuevamente para finalizar la llamada.
3. Para rechazar la llamada entrante, mantenga presionado el botón ATRÁS.
4. Para transferir el sonido entre los auriculares y el teléfono móvil, mantenga presionado el botón REPRODUCIR/PAUSA durante la llamada.

Uso de la toma AUX IN

1. Inserte un extremo del cable de audio en la salida LINE OUT o en la toma de auriculares de su dispositivo de audio externo.
2. Conecte el otro extremo del cable al conector estéreo AUX IN de 3,5 mm de los auriculares.

NOTA: Si los auriculares están en modo ENCENDIDO, los auriculares se apagarán automáticamente una vez que el cable de audio esté enchufado y funcionarán como auriculares con cable normales.

3. Inicie la reproducción en el dispositivo externo. La salida de sonido del dispositivo externo se escuchará a través de los auriculares.
4. Para ajustar el volumen, use el control de volumen del dispositivo de audio externo.
5. Cuando termine, detenga la reproducción en el dispositivo externo y desconecte el cable de audio de la toma AUX IN de los auriculares.

⚠ Para evitar posibles daños auditivos, no escuche a un volumen alto durante períodos prolongados.

Solución de problemas

Ninguna energía	<ul style="list-style-type: none"> • La energía no está encendida; Mantenga pulsado para encender la unidad. • Asegúrese de que la batería esté cargada.
El dispositivo Bluetooth no se puede emparejar ni conectar con los auriculares.	<ul style="list-style-type: none"> • No ha activado la función Bluetooth en su dispositivo. Consulte el manual de usuario de su dispositivo para activar la función Bluetooth. • La unidad ya está emparejada con otro dispositivo Bluetooth; desconecte ese dispositivo y vuelva a intentarlo.

⚠ INSTRUCCIONES DE SEGURIDAD

1. Lea estas instrucciones.
2. Conserve estas instrucciones.
3. Preste atención a todas las advertencias.
4. Siga todas las instrucciones.
5. No use este aparato cerca del agua.
6. Limpiar solo con un paño seco.
7. No arroje este producto al fuego para evitar una explosión.
8. No exponga este producto a la luz solar intensa durante mucho tiempo.
9. No desmonte ni modifique este producto.
10. Guarde este producto en un ambiente limpio y seco.

¡ADVERTENCIA! Para evitar posibles daños auditivos, no escuche a un volumen alto durante períodos prolongados.

Mise en oeuvre

Source de courant

L'unité est alimentée par une batterie rechargeable au lithium-polymère intégrée. Chargez la batterie intégrée pendant au moins quatre heures avant d'utiliser l'appareil pour la première fois.

Pour charger la batterie interne, procédez comme suit:

1. Connectez la plus petite extrémité du câble USB fourni à la prise MICRO USB.
2. Connectez l'autre extrémité à une prise USB alimentée de votre ordinateur ou à une alimentation secteur (non fournie).
3. L'indicateur LED CHARGE changera de couleur en rouge pendant la charge.
4. Lorsqu'il est complètement chargé, le voyant DEL CHARGE devient bleu.

⚠ Mises en garde:

- Ne jetez pas les piles au feu!
- Lors de l'utilisation de la batterie intégrée, la température ambiante doit être comprise entre 5° C (41° F) et 35° C (95° F).
- Pour obtenir la plus longue durée de vie de la batterie intégrée, chargez-la à température ambiante.
- Il convient d'attirer l'attention sur les aspects environnementaux de l'élimination des batteries.
- La batterie ne doit pas être exposée à une chaleur excessive telle que le soleil, le feu ou autre.
- Lorsque la batterie est faible, l'appareil émet un bip toutes les 20 secondes. L'appareil s'éteint automatiquement lorsque la batterie est trop faible pour fonctionner.

Allumer/éteindre l'appareil

1. Appuyez longuement sur le bouton POWER pour allumer l'appareil. Le voyant LED BLUETOOTH s'allumera.
2. Appuyez de nouveau longuement sur le bouton POWER pour éteindre l'appareil. Le voyant LED BLUETOOTH s'éteint.

Couplage Bluetooth

1. Appuyez longuement pour allumer l'appareil. Le voyant LED BLUETOOTH clignotera alternativement en bleu et en rouge pour indiquer que l'appareil est en mode d'appairage.
2. Sur le périphérique Bluetooth, activez Bluetooth et sélectionnez «HC 2000B» dans la liste des périphériques. (Reportez-vous au manuel d'utilisation de votre appareil Bluetooth pour des opérations détaillées.)
3. Si le périphérique Bluetooth demande un code d'accès, utilisez «0000».

Certains appareils Bluetooth vous demanderont d'accepter et de confirmer la connexion. Si les unités sont correctement couplées, vous entendrez un son d'indication. Si l'appairage échoue dans les 10 minutes, le casque s'éteint automatiquement.

REMARQUE: Si vous souhaitez connecter votre casque à un autre appareil audio Bluetooth, vous devez d'abord déconnecter l'appareil actuel et suivre les étapes ci-dessus pour établir une nouvelle connexion.

Utilisation d'un appareil Bluetooth

1. Une fois le couplage réussi, le son de votre appareil Bluetooth sera audible via les écouteurs.
2. Appuyez sur le bouton PLAY/PAUSE pour interrompre la lecture. Appuyez à nouveau pour reprendre la lecture.
3. Appuyez brièvement sur les boutons AVANT/ARRIÈRE pour régler le volume du casque. Vous pouvez également régler le volume directement sur votre appareil Bluetooth couplé.
4. Appuyez longuement sur les boutons AVANT/ARRIÈRE pour sélectionner le fichier audio souhaité.

REMARQUE: Le voyant LED BLUETOOTH clignotera en bleu pendant la lecture.

Recevoir un appel téléphonique

Ces écouteurs sont équipés d'un microphone intégré, qui vous permet de passer des appels sur un téléphone mobile compatible Bluetooth. Assurez-vous que votre téléphone mobile compatible Bluetooth est couplé avec les écouteurs. Lorsqu'un appel arrive sur le téléphone mobile connecté, vous entendrez une alerte d'appel entrant sur le casque.

1. Appuyez sur le bouton AVANCE pour répondre à l'appel entrant.
2. Appuyez à nouveau sur le bouton AVANCE pour mettre fin à l'appel.
3. Pour rejeter l'appel entrant, appuyez sur le bouton RETOUR et maintenez-le enfoncé.
4. Pour transférer le son entre le casque et le téléphone portable, maintenez enfoncée la touche PLAY/PAUSE pendant l'appel.

Utilisation de la prise AUX IN

1. Insérez une extrémité du câble audio dans la prise LINE OUT ou la prise casque de votre appareil audio externe.
2. Connectez l'autre extrémité du câble à la prise stéréo AUX IN 3,5 mm du casque.

REMARQUE: Si les écouteurs sont en mode ON, les écouteurs s'éteignent automatiquement une fois que le câble audio est branché et fonctionnent comme des écouteurs filaires normaux.

3. Commencez la lecture sur le périphérique externe. La sortie audio de l'appareil externe sera diffusée via les écouteurs.
4. Pour régler le volume, utilisez la commande de volume sur le périphérique audio externe.
5. Une fois terminé, arrêtez la lecture sur l'appareil externe et débranchez le câble audio de la prise AUX IN du casque.

⚠ **Pour éviter d'éventuels dommages auditifs, n'écoutez pas à un volume élevé pendant de longues périodes.**

Dépannage

Aucune puissance	<ul style="list-style-type: none"> • L'appareil n'est pas sous tension; Appuyez longuement pour allumer l'appareil. • Assurez-vous que la batterie est chargée.
Le périphérique Bluetooth ne peut pas s'associer ou se connecter au casque.	<ul style="list-style-type: none"> • Vous n'avez pas activé la fonction Bluetooth sur votre appareil. Reportez-vous au manuel d'utilisation de votre appareil pour activer la fonction Bluetooth. • L'appareil est déjà couplé avec un autre périphérique Bluetooth; déconnectez cet appareil, puis réessayez.

⚠ CONSIGNES DE SÉCURITÉ

1. Lisez ces instructions.
2. Conservez ces instructions.
3. Tenez compte de tous les avertissements.
4. Suivez toutes les instructions.
5. Ne pas utiliser cet appareil près de l'eau.
6. Nettoyer uniquement avec un chiffon sec.
7. Ne jetez pas ce produit au feu pour éviter une explosion.
8. N'exposez pas ce produit à un soleil éclatant pendant une longue période.
9. Ne démontez pas et ne modifiez pas ce produit.
10. Veuillez stocker ce produit dans un environnement propre et sec.

ATTENTION! Pour éviter d'éventuels dommages auditifs, n'écoutez pas à des niveaux de volume élevés pendant de longues périodes.

Erste Schritte

Energieversorgung

Das Gerät wird von einem eingebauten Lithium-Polymer-Akku gespeist. Laden Sie den eingebauten Akku mindestens vier Stunden lang auf, bevor Sie das Gerät zum ersten Mal verwenden.

Gehen Sie folgendermaßen vor, um den internen Akku aufzuladen:

1. Schließen Sie das kleinere Ende des mitgelieferten USB-Kabels an die MICRO-USB-Buchse an.
2. Schließen Sie das andere Ende an eine USB-Buchse Ihres Computers oder an ein Netzteil (nicht im Lieferumfang enthalten) an.
3. Die CHARGE-LED-Anzeige ändert während des Ladevorgangs ihre Farbe in Rot.
4. Wenn der Akku vollständig aufgeladen ist, leuchtet die LED-LED CHARGE blau.

⚠ Warnungen:

- Batterien nicht ins Feuer werfen!
- Während der Verwendung der eingebauten Batterie sollte die Umgebungstemperatur 5° C bis 35° C betragen.
- Laden Sie das Gerät bei Raumtemperatur auf, um die längste Lebensdauer des eingebauten Akkus zu erzielen.
- Es sollte auf die Umweltaspekte der Batterieentsorgung hingewiesen werden.
- Die Batterie darf keiner übermäßigen Hitze wie Sonnenschein, Feuer oder dergleichen ausgesetzt werden.
- Wenn der Akku fast leer ist, piept das Gerät alle 20 Sekunden. Das Gerät schaltet sich automatisch aus, wenn der Akku zu schwach ist, um zu arbeiten.

Ein- und Ausschalten des Geräts

1. Drücken Sie lange die POWER-Taste, um das Gerät einzuschalten. Die BLUETOOTH LED-Anzeige leuchtet auf.
2. Drücken Sie die POWER-Taste erneut lange und schalten Sie das Gerät aus. Die BLUETOOTH LED-Anzeige erlischt.

Bluetooth-Kopplung

1. Drücken Sie lange, um das Gerät einzuschalten. Die BLUETOOTH-LED-Anzeige blinkt abwechselnd blau und rot, um anzuzeigen, dass sich das Gerät im Pairing-Modus befindet.
2. Aktivieren Sie auf dem Bluetooth-Gerät Bluetooth und wählen Sie „HC 2000B“ aus der Geräteliste. (Ausführliche Informationen finden Sie in der Bedienungsanleitung Ihres Bluetooth-Geräts.)
3. Wenn das Bluetooth-Gerät zur Eingabe eines Passcodes auffordert, verwenden Sie „0000“.

Bei einigen Bluetooth-Geräten werden Sie aufgefordert, die Verbindung zu akzeptieren und zu bestätigen. Wenn die Geräte richtig gekoppelt sind, hören Sie einen Anzeigeton. Wenn das Pairing innerhalb von 10 Minuten nicht erfolgreich ist, werden die Kopfhörer automatisch ausgeschaltet.

HINWEIS: Wenn Sie Ihre Kopfhörer mit einem anderen Bluetooth-Audiogerät verbinden möchten, müssen Sie zuerst das aktuelle Gerät trennen und die obigen Schritte ausführen, um eine neue Verbindung herzustellen.

Verwenden eines Bluetooth-Geräts

1. Nach erfolgreicher Kopplung ist der Ton von Ihrem Bluetooth-Gerät über die Kopfhörer hörbar.
2. Drücken Sie die PLAY/PAUSE-Taste, um die Wiedergabe anzuhalten. Drücken Sie erneut, um die Wiedergabe fortzusetzen.
3. Drücken Sie kurz die FORWARD/BACK-Tasten, um die Kopfhörerlautstärke einzustellen. Sie können die Lautstärke auch direkt auf Ihrem gekoppelten Bluetooth-Gerät einstellen.
4. Drücken Sie lange die FORWARD/BACK-Tasten, um die gewünschte Audiodatei auszuwählen.

HINWEIS: Die BLUETOOTH-LED-Anzeige blinkt während der Wiedergabe blau.

Einen Anruf erhalten

Diese Kopfhörer sind mit einem eingebauten Mikrofon ausgestattet, mit dem Sie über ein Bluetooth-fähiges Mobiltelefon telefonieren können. Stellen Sie sicher, dass Ihr Bluetooth-fähiges Mobiltelefon mit den Kopfhörern gekoppelt ist. Wenn ein Anruf beim angeschlossenen Mobiltelefon eingeht, hören Sie einen Alarm für eingehende Anrufe über die Kopfhörer.

1. Drücken Sie die FORWARD-Taste, um den eingehenden Anruf anzunehmen.
2. Drücken Sie die FORWARD-Taste erneut, um den Anruf zu beenden.
3. Um den eingehenden Anruf abzulehnen, halten Sie die BACK-Taste gedrückt.
4. Um den Ton zwischen den Kopfhörern und dem Mobiltelefon zu übertragen, halten Sie während des Anrufs die PLAY/PAUSE-Taste gedrückt.

Verwenden der AUX IN-Buchse

1. Stecken Sie ein Ende des Audiokabels in die LINE OUT- oder Kopfhörerbuchse Ihres externen Audiogeräts.
2. Schließen Sie das andere Ende des Kabels an die 3,5-mm-Stereo-Buchse AUX IN am Kopfhörer an.

HINWEIS: Wenn sich die Kopfhörer im EIN-Modus befinden, werden die Kopfhörer automatisch ausgeschaltet, sobald das Audiokabel eingesteckt ist, und funktionieren wie normale kabelgebundene Kopfhörer..

3. Starten Sie die Wiedergabe auf dem externen Gerät. Die Tonausgabe des externen Geräts wird über die Kopfhörer wiedergegeben.
4. Verwenden Sie zum Einstellen der Lautstärke den Lautstärkereglern am externen Audiogerät.
5. Wenn Sie fertig sind, stoppen Sie die Wiedergabe auf dem externen Gerät und ziehen Sie das Audiokabel von der AUX IN-Buchse am Kopfhörer ab.

⚠ **Hören Sie nicht lange mit hoher Lautstärke, um mögliche Hörschäden zu vermeiden.**

Fehlerbehebung

Keine Energie

•Die Stromversorgung ist nicht eingeschaltet. Drücken Sie lange, um das Gerät einzuschalten.

•Stellen Sie sicher, dass der Akku aufgeladen ist.

Das Bluetooth-Gerät kann keine Kopplung oder Verbindung mit den Kopfhörern herstellen.

•Sie haben die Bluetooth-Funktion auf Ihrem Gerät nicht aktiviert. Informationen zum Aktivieren der Bluetooth-Funktion finden Sie im Benutzerhandbuch Ihres Geräts.

•Das Gerät ist bereits mit einem anderen Bluetooth-Gerät gekoppelt. Trennen Sie das Gerät vom Computer und versuchen Sie es erneut.

⚠ WICHTIGE SICHERHEITSHINWEISE

1. Lesen Sie diese Anweisungen.
2. Bewahren Sie diese Anweisungen auf.
3. Beachten Sie alle Warnungen.
4. Befolgen Sie alle Anweisungen.
5. Verwenden Sie dieses Gerät nicht in der Nähe von Wasser.
6. Nur mit einem trockenen Tuch reinigen.
7. Werfen Sie dieses Produkt nicht ins Feuer, um eine Explosion zu vermeiden.
8. Setzen Sie dieses Produkt nicht längere Zeit strahlendem Sonnenschein aus.
9. Zerlegen oder modifizieren Sie dieses Produkt nicht.
10. Bitte lagern Sie dieses Produkt in einer sauberen und trockenen Umgebung.

WARNUNG! Hören Sie nicht lange mit hoher Lautstärke, um mögliche Hörschäden zu vermeiden.

Primeiros Passos

Fonte de energia

A unidade é alimentada por uma bateria recarregável de polímero de lítio embutida. Carregue a bateria embutida por pelo menos quatro horas antes de usar o dispositivo pela primeira vez.

Para carregar a bateria interna, siga estas etapas:

1. Conecte a extremidade menor do cabo USB fornecido ao conector MICRO USB.
2. Conecte a outra extremidade a um conector USB com alimentação em seu computador ou a uma fonte de alimentação CA (não incluída).
3. O indicador CHARGE LED mudará de cor para vermelho durante o carregamento.
4. Quando totalmente carregado, o indicador CHARGE LED ficará azul.

⚠ Avisos:

- Não jogue as baterias no fogo!
- Ao usar a bateria embutida, a temperatura ambiente deve ser de 5 °C (41° F) a 35° C (95° F).
- Para obter a vida útil mais longa da bateria embutida, carregue em temperatura ambiente.
- Deve-se atentar para os aspectos ambientais do descarte da bateria.
- A bateria não deve ser exposta a calor excessivo, como luz solar, fogo ou algo semelhante.
- Quando a bateria está fraca, a unidade emite um bipe a cada 20 segundos. A unidade desligará automaticamente quando a bateria estiver muito fraca para funcionar.

Ligar/desligar a unidade

1. Pressione longamente o botão POWER para ligar a unidade. O indicador LED BLUETOOTH acenderá.
2. Pressione longamente o botão POWER novamente para desligar a unidade. O indicador LED BLUETOOTH apagará.

Emparelhamento Bluetooth

1. Pressione e segure para ligar a unidade. O indicador LED BLUETOOTH piscará em azul e vermelho alternadamente para indicar que a unidade está em modo de emparelhamento.
2. No dispositivo Bluetooth, ative o Bluetooth e selecione "HC 2000B" na lista de dispositivos. (Consulte o manual do usuário do seu dispositivo Bluetooth para operações detalhadas.)
3. Se o dispositivo Bluetooth solicitar uma senha, use "0000".

Alguns dispositivos Bluetooth solicitarão que você aceite e confirme a conexão. Se as unidades estiverem emparelhadas corretamente, você ouvirá um som de indicação. Se o emparelhamento não for bem-sucedido em 10 minutos, os fones de ouvido desligarão automaticamente.

NOTA: Se você deseja conectar seus fones de ouvido a outro dispositivo de áudio Bluetooth, você precisa primeiro desconectar o dispositivo atual e seguir as etapas acima para fazer uma nova conexão.

Usando um dispositivo Bluetooth

1. Quando o emparelhamento for bem-sucedido, o som do seu dispositivo Bluetooth será ouvido pelos fones de ouvido.
2. Pressione o botão PLAY/PAUSE para pausar a reprodução. Pressione novamente para retomar a reprodução.
3. Pressione rapidamente os botões FORWARD/BACK para ajustar o volume do fone de ouvido. Você também pode ajustar o volume diretamente no dispositivo Bluetooth emparelhado.
4. Pressione longamente os botões FORWARD/BACK para selecionar o arquivo de áudio desejado.

NOTA: O indicador LED BLUETOOTH piscará em azul durante a reprodução.

Recebendo uma chamada telefônica

Esses fones de ouvido são equipados com um microfone embutido, que permite fazer chamadas em um telefone celular com Bluetooth. Certifique-se de que seu celular habilitado para Bluetooth esteja emparelhado com os fones de ouvido. Quando uma chamada for recebida no celular conectado, você ouvirá um alerta de chamada recebida nos fones de ouvido.

1. Pressione o botão FORWARD para atender a chamada.
2. Pressione o botão FORWARD novamente para encerrar a chamada.
3. Para rejeitar a chamada recebida, pressione e segure o botão VOLTAR.
4. Para transferir o som entre os fones de ouvido e o telefone celular, pressione e segure o botão PLAY/PAUSE durante a chamada.

Usando o conector AUX IN

1. Insira uma extremidade do cabo de áudio na saída LINE OUT ou fone de ouvido do seu dispositivo de áudio externo.
2. Conecte a outra extremidade do cabo ao conector estéreo AUX IN de 3,5 mm nos fones de ouvido.

NOTA: Se os fones de ouvido estiverem no modo LIGADO, eles desligarão automaticamente assim que o cabo de áudio for conectado e funcionarão como fones de ouvido normais com fio.

3. Comece a reprodução no dispositivo externo. A saída de som do dispositivo externo será ouvida pelos fones de ouvido.
4. Para ajustar o volume, use o controle de volume no dispositivo de áudio externo.
5. Quando terminar, pare a reprodução no dispositivo externo e desconecte o cabo de áudio do conector AUX IN dos fones de ouvido.

⚠ Para evitar possíveis danos à audição, não ouça em volume alto por longos períodos.

Solução de problemas

<p>Nenhum poder</p>	<ul style="list-style-type: none"> •A alimentação não está ligada; Pressione e segure para ligar a unidade. •Certifique-se de que a bateria esteja carregada.
<p>O dispositivo Bluetooth não pode emparelhar ou se conectar com os fones de ouvido.</p>	<ul style="list-style-type: none"> •Você não ativou a função Bluetooth em seu dispositivo. Consulte o manual do usuário do seu dispositivo para ativar a função Bluetooth. •A unidade já está emparelhada com outro dispositivo Bluetooth; desconecte esse dispositivo e tente novamente.

⚠ INSTRUÇÕES DE SEGURANÇA IMPORTANTES

1. Leia estas instruções.
2. Guarde estas instruções.
3. Preste atenção a todos os avisos.
4. Siga todas as instruções.
5. Não use este aparelho próximo à água.
6. Limpe apenas com um pano seco.
7. Não jogue este produto no fogo, para evitar explosão.
8. Não exponha este produto ao sol forte por muito tempo.
9. Não desmonte ou modifique este produto.
10. Armazene este produto em um ambiente limpo e seco.

AVISO! Para evitar possíveis danos à audição, não ouça em níveis de volume altos por longos períodos.

Iniziare

Alimentazione elettrica

L'unità è alimentata da una batteria ricaricabile ai polimeri di litio incorporata. Caricare la batteria incorporata per almeno quattro ore prima di utilizzare il dispositivo per la prima volta.

Per caricare la batteria interna, segui questi passaggi:

1. Collegare l'estremità più piccola del cavo USB in dotazione alla presa MICRO USB.
2. Collegare l'altra estremità a una presa USB alimentata sul computer o a un alimentatore CA (non incluso).
3. L'indicatore LED CARICA cambierà colore in rosso durante la carica.
4. Quando è completamente carico, l'indicatore LED CHARGE diventerà blu.

⚠ Avvertenze:

- Non gettare le batterie nel fuoco!
- Durante l'utilizzo della batteria incorporata, la temperatura ambientale dovrebbe essere compresa tra 5° C (41° F) e 35° C (95° F).
- Per ottenere la massima durata della batteria incorporata, caricarla a temperatura ambiente.
- Occorre prestare attenzione agli aspetti ambientali dello smaltimento delle batterie.
- La batteria non deve essere esposta a calore eccessivo come luce solare, fuoco o simili.
- Quando la batteria è scarica, l'unità emetterà un segnale acustico ogni 20 secondi. L'unità si spegnerà automaticamente quando la batteria è troppo scarica per funzionare.

Accensione/spegnimento dell'unità

1. Premere a lungo il pulsante POWER per accendere l'unità. L'indicatore LED BLUETOOTH si accenderà.
2. Premere di nuovo a lungo il pulsante POWER per spegnere l'unità. L'indicatore LED BLUETOOTH si spegnerà.

Accoppiamento Bluetooth

1. Premere a lungo per accendere l'unità. L'indicatore LED BLUETOOTH lampeggerà alternativamente in blu e rosso per indicare che l'unità è in modalità di associazione.
2. Sul dispositivo Bluetooth, abilitare il Bluetooth e selezionare "HC 2000B" dall'elenco dei dispositivi. (Fare riferimento al manuale dell'utente del dispositivo Bluetooth per le operazioni dettagliate.)
3. Se il dispositivo Bluetooth richiede un codice di accesso, utilizzare "0000".

Alcuni dispositivi Bluetooth ti chiederanno di accettare e confermare la connessione. Se le unità sono accoppiate correttamente, verrà emesso un segnale acustico. Se l'associazione non riesce entro 10 minuti, le cuffie si spengono automaticamente.

NOTA: Se desideri collegare le tue cuffie a un altro dispositivo audio Bluetooth, devi prima scollegare il dispositivo corrente e seguire i passaggi precedenti per effettuare una nuova connessione.

Utilizzo di un dispositivo Bluetooth

1. Una volta accoppiato con successo, il suono dal tuo dispositivo Bluetooth sarà udibile attraverso le cuffie.
2. Premere il pulsante PLAY/PAUSE per mettere in pausa la riproduzione. Premerlo di nuovo per riprendere la riproduzione.
3. Premere brevemente i pulsanti AVANTI/INDIETRO per regolare il volume delle cuffie. Puoi anche regolare il volume direttamente sul tuo dispositivo Bluetooth accoppiato.
4. Premere a lungo i pulsanti AVANTI/INDIETRO per selezionare il file audio desiderato.

NOTA: L'indicatore LED BLUETOOTH lampeggerà in blu durante la riproduzione.

Ricezione di una telefonata

Queste cuffie sono dotate di un microfono integrato, che consente di effettuare chiamate su un telefono cellulare abilitato Bluetooth. Assicurati che il tuo telefono cellulare abilitato Bluetooth sia accoppiato con le cuffie. Quando arriva una chiamata al telefono cellulare connesso, sentirai un avviso di chiamata in arrivo sulle cuffie.

1. Premere il pulsante INOLTRA per rispondere alla chiamata in arrivo.
2. Premere nuovamente il pulsante INOLTRA per terminare la chiamata.
3. Per rifiutare la chiamata in arrivo, premere e tenere premuto il pulsante INDIETRO.
4. Per trasferire l'audio tra le cuffie e il telefono cellulare, tenere premuto il pulsante PLAY/PAUSE durante la chiamata.

Utilizzo del jack AUX IN

1. Inserire un'estremità del cavo audio nel jack LINE OUT o per le cuffie del dispositivo audio esterno.
2. Collegare l'altra estremità del cavo al jack stereo AUX IN da 3,5 mm sulle cuffie.

NOTA: Se le cuffie sono in modalità ON, le cuffie si spegneranno automaticamente una volta collegato il cavo audio e funzioneranno come normali cuffie cablate.

3. Inizia la riproduzione sul dispositivo esterno. L'uscita audio del dispositivo esterno verrà ascoltata tramite le cuffie.
4. Per regolare il volume, utilizzare il controllo del volume sul dispositivo audio esterno.
5. Al termine, interrompere la riproduzione sul dispositivo esterno e scollegare il cavo audio dal jack AUX IN sulle cuffie.

⚠ Per evitare possibili danni all'udito, non ascoltare ad alto volume per lunghi periodi.

Risoluzione dei problemi

Senza energia	<ul style="list-style-type: none"> •L'alimentazione non è accesa; Premere a lungo per accendere l'unità. •Verificare che la batteria sia carica.
Il dispositivo Bluetooth non può accoppiarsi o connettersi con le cuffie.	<ul style="list-style-type: none"> •Non hai attivato la funzione Bluetooth sul tuo dispositivo. Fare riferimento al manuale utente del dispositivo per attivare la funzione Bluetooth. •L'unità è già accoppiata con un altro dispositivo Bluetooth; scollega il dispositivo e riprova.

⚠ INFORMAZIONI IMPORTANTI

1. Leggi queste istruzioni.
2. Conserva queste istruzioni.
3. Presta attenzione a tutti gli avvertimenti.
4. Segui tutte le istruzioni.
5. Non utilizzare questo apparecchio vicino all'acqua.
6. Pulire solo con un panno asciutto.
7. Non gettare questo prodotto nel fuoco, per evitare esplosioni.
8. Non esporre questo prodotto alla luce solare intensa per lungo tempo.
9. Non smontare o modificare questo prodotto.
10. Conservare questo prodotto in un ambiente pulito e asciutto.

AVVERTIMENTO! Per evitare possibili danni all'udito, non ascoltare ad alto volume per lunghi periodi.

Aan de slag

Stroomvoorziening

Het apparaat wordt gevoed door een ingebouwde oplaadbare lithium-polymeerbatterij. Laad de ingebouwde batterij minimaal vier uur op voordat u het apparaat voor het eerst gebruikt.

Volg deze stappen om de interne batterij op te laden:

1. Sluit het kleinere uiteinde van de meegeleverde USB-kabel aan op de MICRO USB-aansluiting.
2. Sluit het andere uiteinde aan op een actieve USB-aansluiting op uw computer of een wisselstroomvoeding (niet inbegrepen).
3. De CHARGE LED-indicator verandert van kleur naar rood tijdens het opladen.
4. Als de batterij volledig is opgeladen, wordt de CHARGE LED-indicator blauw.

Waarschuwingen:

- Gooi batterijen niet in vuur!
- Bij gebruik van de ingebouwde batterij moet de omgevingstemperatuur 5° C (41° F) tot 35° C (95° F) zijn.
- Laad de batterij op bij kamertemperatuur om de langste levensduur van de ingebouwde batterij te krijgen.
- Er moet aandacht worden besteed aan de milieuaspecten van het weggooien van batterijen.
- De batterij mag niet worden blootgesteld aan overmatige hitte, zoals zonlicht, vuur en dergelijke.
- Als de batterij bijna leeg is, piept het apparaat om de 20 seconden. Het apparaat wordt automatisch uitgeschakeld wanneer de batterij bijna leeg is om te werken.

Het apparaat in-/uitschakelen

1. Druk lang op de AAN / UIT-knop om het apparaat AAN te zetten. De BLUETOOTH LED-indicator gaat branden.
2. Druk nogmaals lang op de AAN / UIT-knop om het apparaat UIT te schakelen. De BLUETOOTH LED-indicator gaat uit.

Bluetooth-koppeling

1. Lang indrukken om het apparaat AAN te zetten. De BLUETOOTH-LED-indicator knippert afwisselend blauw en rood om aan te geven dat het apparaat zich in de koppelingsmodus bevindt.
2. Schakel Bluetooth in op het Bluetooth-apparaat en selecteer "HC 2000B" in de apparatenlijst. (Raadpleeg de gebruikershandleiding van uw Bluetooth-apparaat voor gedetailleerde bewerkingen.)
3. Gebruik "0000" als het Bluetooth-apparaat om een toegangscode vraagt.

Sommige Bluetooth-apparaten vragen u om de verbinding te accepteren en te bevestigen. Als de apparaten correct zijn gekoppeld, hoort u een indicatiegeluid. Als het koppelen niet binnen 10 minuten is gelukt, wordt de hoofdtelefoon automatisch uitgeschakeld.

OPMERKING: Als u uw hoofdtelefoon met een ander Bluetooth-audioapparaat wilt verbinden, moet u eerst het huidige apparaat loskoppelen en de bovenstaande stappen volgen om een nieuwe verbinding tot stand te brengen.

Met behulp van een Bluetooth-apparaat

1. Als het koppelen is gelukt, is het geluid van uw Bluetooth-apparaat hoorbaar via de hoofdtelefoon.
2. Druk op de PLAY/PAUSE-knop om het afspelen te pauzeren. Druk nogmaals om het afspelen te hervatten.
3. Druk kort op de VOORUIT/TERUG-knoppen om het hoofdtelefoonvolume aan te passen. U kunt het volume ook rechtstreeks op uw gekoppelde Bluetooth-apparaat aanpassen.
4. Druk lang op de FORWARD / BACK-knoppen om het gewenste audiobestand te selecteren.

OPMERKING: De BLUETOOTH LED-indicator knippert blauw tijdens het afspelen.

Een telefoontje ontvangen

Deze hoofdtelefoon is uitgerust met een ingebouwde microfoon, waarmee u kunt bellen met een mobiele telefoon met Bluetooth. Zorg ervoor dat uw mobiele telefoon met Bluetooth is gekoppeld met de hoofdtelefoon. Wanneer er een oproep binnenkomt op de verbonden mobiele telefoon, hoort u een waarschuwing voor een inkomende oproep op de hoofdtelefoon.

1. Druk op de VOORUIT-knop om de inkomende oproep te beantwoorden.
2. Druk nogmaals op de FORWARD-knop om het gesprek te beëindigen.
3. Om de inkomende oproep te weigeren, houdt u de knop TERUG ingedrukt.
4. Om het geluid tussen de hoofdtelefoon en de mobiele telefoon over te brengen, houdt u de PLAY/PAUSE-knop tijdens het gesprek ingedrukt.

Met behulp van de AUX IN-aansluiting

1. Steek het ene uiteinde van de audiokabel in de LINE OUT- of hoofdtelefoonaansluiting van uw externe audioapparaat.
2. Sluit het andere uiteinde van de kabel aan op de AUX IN 3,5 mm stereo-aansluiting op de hoofdtelefoon.

OPMERKING: Als de koptelefoon AAN staat, wordt de koptelefoon automatisch uitgeschakeld zodra de audiokabel is aangesloten en werkt hij als een normale bedrade koptelefoon.

3. Begin met afspelen op het externe apparaat. De geluidsuitvoer van het externe apparaat is te horen via de hoofdtelefoon.
4. Gebruik de volumeregeling op het externe audioapparaat om het volume aan te passen.
5. Als u klaar bent, stopt u het afspelen op het externe apparaat en koppelt u de audiokabel los van de AUX IN-aansluiting op de hoofdtelefoon.

 **Om mogelijke gehoorbeschadiging te voorkomen, mag u niet gedurende lange perioden op een hoog volume luisteren.**

Probleemoplossen

Geen kracht	<ul style="list-style-type: none"> •De stroom is niet ingeschakeld; Lang indrukken om het apparaat AAN te zetten. •Zorg ervoor dat de batterij is opgeladen.
Het Bluetooth-apparaat kan geen koppeling maken met of verbinding maken met de hoofdtelefoon.	<ul style="list-style-type: none"> •U heeft de Bluetooth-functie op uw apparaat niet geactiveerd. Raadpleeg de gebruikershandleiding van uw apparaat om de Bluetooth-functie te activeren. •Het apparaat is al gekoppeld met een ander Bluetooth-apparaat; koppel dat apparaat los en probeer het opnieuw.

BELANGRIJKE VEILIGHEIDSVORSCHRIFTEN

1. Lees deze instructies.
2. Bewaar deze instructies.
3. Neem alle waarschuwingen in acht.
4. Volg alle instructies.
5. Gebruik dit apparaat niet in de buurt van water.
6. Maak alleen schoon met een droge doek.
7. Gooi dit product niet in het vuur om ontploffingen te voorkomen.
8. Stel dit product niet langdurig bloot aan fel zonlicht.
9. Demonteer of wijzig dit product niet.
10. Bewaar dit product in een schone en droge omgeving.

WAARSCHUWING! Om mogelijke gehoorbeschadiging te voorkomen, mag u niet gedurende lange perioden op een hoog volume luisteren.

Komma igång

Strömförsörjning

Enheten drivs av ett inbyggt, uppladdningsbart litiumpolymerbatteri. Ladda det inbyggda batteriet i minst fyra timmar innan du använder enheten för första gången.

Följ dessa steg för att ladda det interna batteriet:

1. Anslut den mindre änden av den medföljande USB-kabeln till MICRO USB-uttaget.
2. Anslut den andra änden till ett strömförsörjt USB-uttag på din dator eller ett nättaggregat (ingår ej).
3. CHARGE LED-indikatorn ändrar färg till röd under laddning.
4. När den är fulladdad lyser CHARGE LED-indikatorn blått.

Varningar:

- Kasta inte batterier i eld!
- När du använder det inbyggda batteriet bör omgivningstemperaturen vara 5° C (41° F) till 35° C (95° F).
- För att få den längsta livslängden för det inbyggda batteriet, ladda vid rumstemperatur.
- Var uppmärksam på miljöaspekterna vid bortskaftande av batterier.
- Batteriet får inte utsättas för kraftig värme som solsken, eld eller liknande.
- När batteriet är lågt piper enheten var 20: e sekund. Enheten stängs av automatiskt när batteriet är för lågt för att fungera.

Sätta på/stänga av enheten

1. Tryck länge på POWER-knappen för att slå på enheten. BLUE TOOTH LED-indikatorn tänds.
2. Tryck länge på POWER-knappen igen och stäng av enheten. BLUE TOOTH LED-indikatorn släcks.

Bluetooth-parning

1. Tryck länge för att slå PÅ enheten. BLUE TOOTH LED-indikatorn blinkar växelvis blått och rött för att indikera att enheten är i parningsläge.
2. Aktivera Bluetooth på Bluetooth-enheten och välj "HC 2000B" från enhetslistan. (Se användarhandboken för din Bluetooth-enhet för detaljerad användning.)
3. Om Bluetooth-enheten ber om ett lösenord, använd "0000".

Vissa Bluetooth-enheter kommer att be dig acceptera och bekräfta anslutningen. Om enheterna är ihopkopplade ordentligt hör du ett indikationsljud. Om parkopplingen inte lyckas inom tio minuter stängs hörlurarna av automatiskt.

NOTERA: Om du vill ansluta hörlurarna till en annan Bluetooth-ljudenhet måste du koppla bort den aktuella enheten först och följa stegen ovan för att skapa en ny anslutning.

Använda en Bluetooth-enhet

1. När du har parat ihop hörs ljud från din Bluetooth-enhet via hörlurarna.
2. Tryck på PLAY/PAUSE-knappen för att pausa uppspelningen. Tryck igen för att återuppta uppspelningen.
3. Tryck kort på FORWARD/BACK-knapparna för att justera hörlursvolymen. Du kan också justera volymen direkt på din ihopparade Bluetooth-enhet.
4. Tryck länge på FORWARD/BACK-knapparna för att välja önskad ljudfil.

NOTERA: BLUE TOOTH LED-indikatorn blinkar blått under uppspelning.

Ta emot ett telefonsamtal

Dessa hörlurar är utrustade med en inbyggd mikrofon som gör att du kan ringa samtal på en Bluetooth-aktiverad mobiltelefon. Se till att din Bluetooth-aktiverade mobiltelefon är ihopkopplad med hörlurarna. När ett samtal kommer in i den anslutna mobiltelefonen hörs en varning om inkommande samtal i hörlurarna.

1. Tryck på FORWARD-knappen för att besvara det inkommande samtalet.
2. Tryck på FORWARD-knappen igen för att avsluta samtalet.
3. Avvisa det inkommande samtalet, tryck och håll ned BACK-knappen.
4. För att överföra ljudet mellan hörlurarna och mobiltelefonen, håll PLAY/PAUSE-knappen intryckt under samtalet.

Använda AUX IN-uttaget

1. Sätt i ena änden av ljudkabeln i LINE OUT eller hörlursuttaget på din externa ljudenhet.
2. Anslut den andra änden av kabeln till AUX IN 3,5 mm stereouttag på hörlurarna.

NOTERA: Om hörlurarna är i PÅ-läge stängs hörlurarna av automatiskt när ljudkabeln är ansluten och fungerar som vanliga trådbundna hörlurar.

3. Börja spela upp på den externa enheten. Den externa enhetens ljudutgång hörs via hörlurarna.
4. Använd volymkontrollen på den externa ljudenheten för att justera volymen.
5. När du är klar, stoppa uppspelningen på den externa enheten och koppla bort ljudkabeln från AUX IN-uttaget på hörlurarna.

 För att förhindra eventuell hörselskada, lyssna inte på hög volym under långa perioder.

Felsökning

Ingen ström	<ul style="list-style-type: none"> • Strömmen är inte på; Tryck länge för att slå PÅ enheten. • Se till att batteriet är laddat.
Bluetooth-enheten kan inte kopplas ihop eller anslutas till hörlurarna.	<ul style="list-style-type: none"> • Du har inte aktiverat Bluetooth-funktionen på din enhet. Se enhetens användarhandbok för att aktivera Bluetooth-funktionen. • Enheten är redan ihopparad med en annan Bluetooth-enhet; koppla bort enheten och försök sedan igen.

VIKTIGA SÄKERHETSANVISNINGAR

1. Läs dessa instruktioner.
 2. Behåll dessa instruktioner.
 3. Beakta alla varningar.
 4. Följ alla instruktioner.
 5. Använd inte denna apparat nära vatten.
 6. Rengör endast med torr trasa.
 7. Kasta inte denna produkt i elden för att undvika explosion.
 8. Utsätt inte denna produkt för starkt solsken under lång tid.
 9. Ta inte isär eller modifiera denna produkt.
 10. Förvara denna produkt i en ren och torr miljö.
- WARNING!** För att förhindra eventuell hörselskada, lyssna inte på höga volymnivåer under långa perioder.

Pierwsze kroki

Zasilacz

Urządzenie zasilane jest wbudowanym akumulatorem litowo-polimerowym. Przed pierwszym użyciem urządzenia należy ładować wbudowaną baterię przez co najmniej cztery godziny.

Aby naładować baterię wewnętrzną, wykonaj następujące czynności:

1. Podłącz mniejszą końcówkę dostarczonego kabla USB do gniazda MICRO USB.
2. Podłącz drugi koniec do zasilanego gniazda USB w komputerze lub do zasilacza sieciowego (brak w zestawie).
3. Podczas ładowania wskaźnik LED CHARGE zmieni kolor na czerwony.
4. Po całkowitym naładowaniu wskaźnik LED ŁADOWANIA zmieni kolor na niebieski.

⚠ Ostrzeżenia:

- Nie wrzucaj baterii do ognia!
- Podczas korzystania z wbudowanego akumulatora temperatura otoczenia powinna wynosić od 5° C (41° F) do 35° C (95° F).
- Aby uzyskać najdłuższą żywotność wbudowanego akumulatora, ładuj go w temperaturze pokojowej.
- Należy zwrócić uwagę na środowiskowe aspekty utylizacji baterii.
- Baterii nie wolno narażać na nadmierne ciepło, takie jak promienie słoneczne, ogień itp.
- Gdy poziom naładowania baterii jest niski, urządzenie będzie emitować sygnał dźwiękowy co 20 sekund. Urządzenie wyłączy się automatycznie, gdy poziom naładowania baterii będzie zbyt niski, aby działać.

Włączanie/wyłączanie urządzenia

1. Długo naciśnij przycisk ZASILANIE, aby włączyć urządzenie. Wskaźnik LED BLUETOOTH zaświeci się.
2. Długo naciśnij ponownie przycisk ZASILANIE, aby wyłączyć urządzenie. Wskaźnik LED BLUETOOTH zgaśnie.

Parowanie Bluetooth

1. Naciśnij i przytrzymaj, aby włączyć urządzenie. Wskaźnik LED BLUETOOTH będzie migał naprzemiennie na niebiesko i czerwono, wskazując, że urządzenie jest w trybie parowania.
2. W urządzeniu Bluetooth włącz Bluetooth i wybierz „HC 2000B” z listy urządzeń. (Szczegółowe informacje na temat obsługi można znaleźć w instrukcji obsługi urządzenia Bluetooth).
3. Jeśli urządzenie Bluetooth zapyta o hasło, użyj „0000”.

Niektóre urządzenia Bluetooth będą prosić o zaakceptowanie i potwierdzenie połączenia. Jeśli urządzenia są sparowane prawidłowo, usłyszysz dźwięk wskazujący.

Jeśli parowanie nie powiedzie się w ciągu 10 minut, słuchawki wyłączą się automatycznie.

UWAGA: Jeśli chcesz podłączyć słuchawki do innego urządzenia audio Bluetooth, musisz najpierw odłączyć bieżące urządzenie i wykonać powyższe kroki, aby nawiązać nowe połączenie.

Korzystanie z urządzenia Bluetooth

1. Po pomyślnym sparowaniu dźwięk z urządzenia Bluetooth będzie słyszalny w słuchawkach.
2. Naciśnij przycisk PLAY/PAUSE, aby wstrzymać odtwarzanie. Naciśnij ponownie, aby wznowić odtwarzanie.
3. Krótco naciśnij przyciski FORWARD/BACK, aby wyregulować głośność słuchawek. Możesz także regulować głośność bezpośrednio na sparowanym urządzeniu Bluetooth.
4. Naciśnij i przytrzymaj przyciski FORWARD/BACK, aby wybrać żądany plik audio.

UWAGA: Podczas odtwarzania wskaźnik LED BLUETOOTH będzie migał na niebiesko.

Odbieranie rozmowy telefonicznej

Te słuchawki są wyposażone we wbudowany mikrofon, który umożliwi prowadzenie rozmów na telefonie komórkowym obsługującym technologię Bluetooth. Upewnij się, że telefon komórkowy obsługujący technologię Bluetooth jest sparowany ze słuchawkami. Gdy nadejdzie połączenie na podłączony telefon komórkowy, w słuchawkach usłyszysz powiadomienie o połączeniu przychodzącym.

1. Naciśnij przycisk FORWARD, aby odebrać połączenie przychodzące.
2. Naciśnij ponownie przycisk FORWARD, aby zakończyć połączenie.
3. Aby odrzucić połączenie przychodzące, naciśnij i przytrzymaj przycisk WSTECZ.
4. Aby przenieść dźwięk między słuchawkami a telefonem komórkowym, naciśnij i przytrzymaj przycisk PLAY/PAUSE podczas połączenia.

Korzystanie z gniazda AUX IN

1. Podłącz jeden koniec kabla audio do gniazda LINE OUT lub gniazda słuchawkowego w zewnętrznym urządzeniu audio.
 2. Podłącz drugi koniec kabla do gniazda stereo AUX IN 3,5 mm w słuchawkach.
- UWAGA:** Jeśli słuchawki są w trybie Wł., Wyłączą się automatycznie po podłączeniu kabla audio i będą działać jak normalne słuchawki przewodowe.

3. Rozpocznij odtwarzanie na urządzeniu zewnętrznym. Dźwięk z urządzenia zewnętrznego będzie odtwarzany przez słuchawki.
4. Aby wyregulować głośność, użyj regulatora głośności na zewnętrznym urządzeniu audio.
5. Po zakończeniu zatrzymaj odtwarzanie w urządzeniu zewnętrznym i odłącz kabel audio od gniazda AUX IN w słuchawkach.

⚠ Aby zapobiec możliwemu uszkodzeniu słuchu, nie słuchaj głośno przez długi czas.

Rozwiązywanie problemów

Brak mocy	<ul style="list-style-type: none"> • Zasilanie nie jest włączone; Naciśnij i przytrzymaj, aby włączyć urządzenie. • Upewnij się, że bateria jest naładowana.
Urządzenie Bluetooth nie może sparować ani połączyć się ze słuchawkami.	<ul style="list-style-type: none"> • Nie aktywowałeś funkcji Bluetooth w swoim urządzeniu. Zapoznaj się z instrukcją obsługi swojego urządzenia, aby aktywować funkcję Bluetooth. • Zestaw jest już sparowany z innym urządzeniem Bluetooth; odłącz to urządzenie i spróbuj ponownie.

⚠ WAŻNE INFORMACJE O BEZPIECZEŃSTWIE

1. Przeczytaj te instrukcje.
2. Zachowaj te instrukcje.
3. Przestrzegaj wszystkich ostrzeżeń.
4. Postępuj zgodnie ze wszystkimi instrukcjami.
5. Nie używaj tego urządzenia w pobliżu wody.
6. Czyść tylko suchą szmatką.
7. Nie wrzucaj tego produktu do ognia, aby uniknąć eksplozji.
8. Nie wystawiaj tego produktu na długotrwałe działanie silnego światła słonecznego.
9. Nie demontuj ani nie modyfikuj tego produktu.
10. Proszę przechowywać ten produkt w czystym i suchym miejscu.

OSTRZEŻENIE! Aby zapobiec możliwemu uszkodzeniu słuchu, nie słuchaj przy wysokim poziomie głośności przez długi czas.

はじめに

電源

ユニットは、内蔵のリチウムポリマー充電式バッテリーで駆動されます。デバイスを初めて使用する前に、内蔵バッテリーを少なくとも4時間充電してください。

内蔵バッテリーを充電するには、次の手順に従います。

1. 付属の USB ケーブルの小さい方の端を MICRO USB ジャックに接続します。
2. もう一方の端を、コンピューターの電源付き USB ジャックまたは AC 電源 (別売) に接続します。
3. 充電中、充電 LED インジケーターの色が赤に変わります。
4. 完全に充電されると、CHARGE LED インジケーターが青色に変わります。

⚠ 警告:

- 電池を火の中に投げ込まないでください!
- 内蔵バッテリーを使用する場合、環境温度は 5°C (41°F) から 35°C (95°F) である必要があります。
- 内蔵バッテリーの寿命を最大限に延ばすには、室温で充電してください。
- バッテリー廃棄の環境的側面に注意を払う必要があります。
- バッテリーは、日光や火などの過度の熱にさらされてはなりません。
- バッテリー残量が少なくなると、ユニットは 20 秒ごとにピーブ音を鳴らします。バッテリーが低すぎて動作しない場合、ユニットは自動的にオフになります。

ユニットの電源をオン/オフにする

1. POWER ボタンを長押しして電源を入れます。BLUETOOTH LED インジケーターが点灯します。
2. もう一度 POWER ボタンを長押しすると、本機の電源が切れます。BLUETOOTH LED インジケーターが消灯します。

Bluetooth ペアリング

1. 長押しして本機の電源を入れます。BLUETOOTH LED インジケーターが青と赤に交互に点滅し、ユニットがペアリングモードになっていることを示します。
2. Bluetooth デバイスで、Bluetooth を有効にし、デバイスリストから「HC 2000B」を選択します。(詳細な操作については、Bluetooth デバイスのユーザーマニュアルを参照してください。)
3. Bluetooth デバイスがパスコードの入力を求める場合は、「0000」を使用します。

一部の Bluetooth デバイスでは、接続を受け入れて確認するように求められます。ユニットが正しくペアリングされている場合は、表示音が聞こえます。10 分以内にペアリングが成功しない場合、ヘッドホンは自動的にオフになります。

注意: ヘッドフォンを別の Bluetooth オーディオデバイスに接続する場合は、最初に現在のデバイスを切断し、上記の手順に従って新しい接続を確立する必要があります。

Bluetooth デバイスの使用

1. ペアリングに成功すると、Bluetooth デバイスからの音がヘッドホンから聞こえます。
2. 再生/一時停止ボタンを押して、再生を一時停止します。もう一度押すと再生が再開されます。
3. 進む/戻るボタンを短く押して、ヘッドフォンの音量を調整します。ペアリングした Bluetooth デバイスで直接音量を調整することもできます。
4. 進む/戻るボタンを長押しして、目的のオーディオファイルを選択します。

注意: 再生中は BLUETOOTH LED インジケーターが青色に点滅します。

電話を受ける

これらのヘッドホンにはマイクが内蔵されており、Bluetooth 対応の携帯電話で電話をかけることができます。Bluetooth 対応の携帯電話がヘッドホンとペアリングされていることを確認してください。接続している携帯電話に電話がかかってくると、ヘッドホンで着信音が鳴ります。

1. 転送ボタンを押して、着信に応答します。
2. もう一度 FORWARD ボタンを押して、通話を終了します。

3. 着信を拒否し、戻るボタンを押し続けます。
4. ヘッドホンと携帯電話の間で音声を送信するには、通話中に PLAY/PAUSE ボタンを押し続けます。

AUX IN ジャックの使用

1. オーディオケーブルの一方の端を、外部オーディオデバイスの LINE OUT またはヘッドフォンジャックに挿入します。
2. ケーブルのもう一方の端をヘッドホンの AUX IN 3.5 mm ステレオジャックに接続します。

注意: ヘッドホンがオンモードの場合、オーディオケーブルを差し込むとヘッドホンは自動的にオフになり、通常の有線ヘッドホンと同じように機能します。

3. 外部デバイスで再生を開始します。外部機器の音声出力はヘッドホンから聞こえます。
4. 音量を調整するには、外部オーディオデバイスの音量コントロールを使用します。
5. 完了したら、外部デバイスでの再生を停止し、ヘッドホンの AUX IN ジャックからオーディオケーブルを外します。

⚠ 聴覚障害の可能性を防ぐために、長時間大音量で聴かないでください。

トラブルシューティング

力がない	<ul style="list-style-type: none"> •電源が入っていません。長押しして本機の電源を入れます。 •バッテリーが充電されていることを確認してください。
Bluetooth デバイスはヘッドホンとペアリングまたは接続できません。	<ul style="list-style-type: none"> •デバイスで Bluetooth 機能をアクティブにしていません。Bluetooth 機能を有効にするには、デバイスのユーザーマニュアルを参照してください。 •ユニットはすでに別の Bluetooth デバイスとペアリングされています。そのデバイスを切断してから、再試行してください。

⚠ 安全にお使いいただくために

1. これらの指示をお読みください。
2. これらの指示を守ってください。
3. すべての警告に注意してください。
4. すべての指示に従ってください。
5. この装置を水の近くで使用しないでください。
6. 乾いた布でのみ清掃してください。
7. 爆発を防ぐため、この製品を火の中に投げ込まないでください。
8. 本製品を明るい日光に長時間さらさないでください。
9. この製品を分解または改造しないでください。
10. この製品は、清潔で乾燥した環境で保管してください。

警告! 聴覚障害の可能性を防ぐために、大音量で長時間聴かないでください。

使用

电源供应

该装置由内置的锂聚合物可充电电池供电。首次使用设备之前, 请给内置电池充电至少四个小时。

要为内部电池充电, 请按照下列步骤操作:

1. 将随附的 USB 电缆的较小端连接到 MICRO USB 插孔。
2. 将另一端连接到计算机上的有源 USB 插孔或交流电源(不附带)。
3. 充电期间, CHARGE LED 指示灯将变为红色。
4. 充满电后, CHARGE LED 指示灯将变为蓝色。

警告:

- 请勿将电池投入火中!
- 使用内置电池时, 环境温度应为 5°C (41°F) 至 35°C (95°F)。
- 要获得内置电池的最长使用寿命, 请在室温下充电。
- 应注意电池处置的环境方面。
- 电池不得暴露在过热的环境中, 例如阳光, 火或类似物。
- 电池电量不足时, 本机会每 20 秒发出一次哔声。当电池电量不足而无法工作时, 本机将自动关闭。

打开/关闭本机

1. 长按电源按钮以打开本机。BLUETOOTH LED 指示灯将点亮。
2. 再次长按电源按钮, 关闭设备电源。BLUETOOTH LED 指示灯将熄灭。

蓝牙配对

1. 长按打开本机电源。BLUETOOTH LED 指示灯将交替闪烁蓝色和红色, 表示本机处于配对模式。
2. 在蓝牙设备上, 启用蓝牙并从设备列表中选择“HC 2000B”。(有关详细操作, 请参阅蓝牙设备的用户手册。)
3. 如果蓝牙设备提示输入密码, 请使用“0000”。

某些蓝牙设备会要求您接受并确认连接。如果设备正确配对, 您将听到指示音。如果 10 分钟内配对不成功, 耳机将自动关闭。

笔记: 如果要将耳机连接到另一个 Bluetooth 音频设备, 则需要先断开当前设备的连接, 然后按照上述步骤进行新连接。

使用蓝牙设备

1. 成功配对后, 可以通过耳机听到来自蓝牙设备的声音。
2. 按 PLAY/PAUSE 按钮暂停播放。再按一次可恢复播放。
3. 短按前进/后退按钮可调节耳机音量。您也可以直接在配对的蓝牙设备上调节音量。
4. 长按前进/后退按钮以选择所需的音频文件。

笔记: 播放期间, BLUETOOTH LED 指示灯将闪烁蓝色。

接听电话

这些耳机配有内置麦克风, 可让您在具有蓝牙功能的手机上拨打电话。确保已将具有蓝牙功能的手机与耳机配对。当有电话打入所连接的手机时, 您会在耳机上听到来电提示。

1. 按 FORWARD (转接) 按钮接听来电。
2. 再次按 FORWARD (转接) 按钮可结束通话。
3. 拒绝来电, 按住返回按钮。
4. 要在耳机和手机之间传送声音, 请在通话过程中按住 PLAY/PAUSE 按钮。

使用 AUX IN 插孔

1. 将音频电缆的一端插入外部音频设备上的 LINE OUT 或耳机插孔。
2. 将电缆的另一端连接到耳机上的 AUX IN 3.5 毫米立体声插孔。

笔记: 如果耳机处于开启模式, 则在插入音频电缆后, 耳机将自动关闭, 并且可以像正常的有线耳机一样工作。

3. 开始在外部设备上播放。可以通过耳机听到外部设备的声音输出。
4. 要调节音量, 请使用外部音频设备上的音量控制。
5. 完成后, 停止在外部设备上播放并从耳机上的 AUX IN 插孔断开音频线的连接。

警告! 为避免可能的听力损害, 请勿长时间高音量收听。

故障排除

没电	<ul style="list-style-type: none"> • 电源未打开; 长按打开本机电源。 • 确保电池已充电。
蓝牙设备无法配对或连接耳机。	<ul style="list-style-type: none"> • 您尚未在设备上激活蓝牙功能。请参阅设备的用户手册以激活蓝牙功能。 • 本机已经与另一台蓝牙设备配对; 断开该设备的连接, 然后重试。

重要的安全须知

1. 阅读这些说明。
2. 遵守这些说明。
3. 注意所有警告。
4. 请遵循所有说明。
5. 请勿在水附近使用本设备。
6. 仅用干布清洁。
7. 请勿将本产品投入火中, 以免发生爆炸。
8. 请勿将本产品长时间暴露在阳光直射下。
9. 请勿拆卸或改装本产品。
10. 请将本产品存放在清洁干燥的环境中。

警告! 为避免可能的听力损害, 请勿长时间以高音量收听。

EN

Specification

Max. output voltage	≤ 150 mV wide band
Characteristic voltage	≥ 75 mV
Rechargeable battery	
Battery type	3.7 V 185 mAh lithium-polymer battery
Charging power	DC 5 V 300 mA
Operating time	Up to 7 hours after fully charged
Charging time	Appr. 2 - 3 hours
Bluetooth*	
Version	Version 5.0
Operating frequency	2.4 to 2.48 GHz
Channel Number	79
RF output power	1 dBm
Working distance	Up to 10 m measured in open space (wall and structures may affect range of device)

*The Bluetooth® word mark and logos are owned by the Bluetooth SIG, Inc., and any use of such marks by Music Tribe is under license.

EN

LEGAL DISCLAIMER

Music Tribe accepts no liability for any loss which may be suffered by any person who relies either wholly or in part upon any description, photograph, or statement contained herein. Technical specifications, appearances and other information are subject to change without notice. All trademarks are the property of their respective owners. Midas, Klark Teknik, Lab Gruppen, Lake, Tannoy, Turbosound, TC Electronic, TC Helicon, Behringer, Bugera, Aston Microphones and Coolaudio are trademarks or registered trademarks of Music Tribe Global Brands Ltd. © Music Tribe Global Brands Ltd. 2023 All rights reserved.

LIMITED WARRANTY

For the applicable warranty terms and conditions and additional information regarding Music Tribe's Limited Warranty, please see complete details online at community.musictribe.com/pages/support#warranty.

NEGACIÓN LEGAL

Music Tribe no admite ningún tipo de responsabilidad por cualquier daño o pérdida que pudiera sufrir cualquier persona por confiar total o parcialmente en la descripción, fotografías o afirmaciones contenidas en este documento. Las especificaciones técnicas, imágenes y otras informaciones contenidas en este documento están sujetas a modificaciones sin previo aviso. Todas las marcas comerciales que aparecen aquí son propiedad de sus respectivos dueños. Midas, Klark Teknik, Lab Gruppen, Lake, Tannoy, Turbosound, TC Electronic, TC Helicon, Behringer, Bugera, Aston Microphones y Coolaudio son marcas comerciales o marcas registradas de Music Tribe Global Brands Ltd. © Music Tribe Global Brands Ltd. 2023 Reservados todos los derechos.

GARANTÍA LIMITADA

Si quiere conocer los detalles y condiciones aplicables de la garantía así como información adicional sobre la Garantía limitada de Music Tribe, consulte online toda la información en la web community.musictribe.com/pages/support#warranty.

DÉNI LÉGAL

Music Tribe ne peut être tenu pour responsable pour toute perte pouvant être subie par toute personne se fiant en partie ou en totalité à toute description, photographie ou affirmation contenue dans ce document. Les caractéristiques, l'apparence et d'autres informations peuvent faire l'objet de modifications sans notification. Toutes les marques appartiennent à leurs propriétaires respectifs. Midas, Klark Teknik, Lab Gruppen, Lake, Tannoy, Turbosound, TC Electronic, TC Helicon, Behringer, Bugera, Aston Microphones et Coolaudio sont des marques ou marques déposées de Music Tribe Global Brands Ltd. © Music Tribe Global Brands Ltd. 2023 Tous droits réservés.

GARANTIE LIMITÉE

Pour connaître les termes et conditions de garantie applicables, ainsi que les informations supplémentaires et détaillées sur la Garantie Limitée de Music Tribe, consultez le site Internet community.musictribe.com/pages/support#warranty.

HAFTUNGSAUSSCHLUSS

Music Tribe übernimmt keine Haftung für Verluste, die Personen entstanden sind, die sich ganz oder teilweise auf hier enthaltene Beschreibungen, Fotos oder Aussagen verlassen haben. Technische Daten, Erscheinungsbild und andere Informationen können ohne vorherige Ankündigung geändert werden. Alle Warenzeichen sind Eigentum der jeweiligen Inhaber. Midas, Klark Teknik, Lab Gruppen, Lake, Tannoy, Turbosound, TC Electronic, TC Helicon, Behringer, Bugera, Aston Microphones und Coolaudio sind Warenzeichen oder eingetragene Warenzeichen der Music Tribe Global Brands Ltd. © Music Tribe Global Brands Ltd. 2023 Alle Rechte vorbehalten.

BESCHRÄNKTE GARANTIE

Die geltenden Garantiebedingungen und zusätzliche Informationen bezüglich der von Music Tribe gewährten beschränkten Garantie finden Sie online unter community.musictribe.com/pages/support#warranty.

LEGAL RENUNCIANTE

O Music Tribe não se responsabiliza por perda alguma que possa ser sofrida por qualquer pessoa que dependa, seja de maneira completa ou parcial, de qualquer descrição, fotografia, ou declaração aqui contidas. Dados técnicos, aparências e outras informações estão sujeitas a modificações sem aviso prévio. Todas as marcas são propriedade de seus respectivos donos. Midas, Klark Teknik, Lab Gruppen, Lake, Tannoy, Turbosound, TC Electronic, TC Helicon, Behringer, Bugera, Aston Microphones e Coolaudio são marcas ou marcas registradas do Music Tribe Global Brands Ltd. © Music Tribe Global Brands Ltd. 2023 Todos direitos reservados.

GARANTIA LIMITADA

Para obter os termos de garantia aplicáveis e condições e informações adicionais a respeito da garantia limitada do Music Tribe, favor verificar detalhes na íntegra através do website community.musictribe.com/pages/support#warranty.

DISCLAIMER LEGALE

Music Tribe non si assume alcuna responsabilità per eventuali danni che possono essere subiti da chiunque si affidi in tutto o in parte a qualsiasi descrizione, fotografia o dichiarazione contenuta qui. Specifiche tecniche, aspetti e altre informazioni sono soggette a modifiche senza preavviso. Tutti i marchi sono di proprietà dei rispettivi titolari. Midas, Klark Teknik, Lab Gruppen, Lake, Tannoy, Turbosound, TC Electronic, TC Helicon, Behringer, Bugera, Aston Microphones e Coolaudio sono marchi o marchi registrati di Music Tribe Global Brands Ltd. © Music Tribe Global Brands Ltd. 2023 Tutti i diritti riservati.

GARANZIA LIMITATA

Per i termini e le condizioni di garanzia applicabili e le informazioni aggiuntive relative alla garanzia limitata di Music Tribe, consultare online i dettagli completi su community.musictribe.com/pages/support#warranty.

WETTELIJKE ONTKENNING

Music Tribe aanvaardt geen aansprakelijkheid voor enig verlies dat kan worden geleden door een persoon die geheel of gedeeltelijk vertrouwt op enige beschrijving, foto of verklaring hierin. Technische specificaties, verschijningen en andere informatie kunnen zonder voorafgaande kennisgeving worden gewijzigd. Alle handelsmerken zijn eigendom van hun respectievelijke eigenaren. Midas, Klark Teknik, Lab Gruppen, Lake, Tannoy, Turbosound, TC Electronic, TC Helicon, Behringer, Bugera, Aston Microphones en Coolaudio zijn handelsmerken of gedeponeerde handelsmerken van Music Tribe Global Brands Ltd. © Music Tribe Global Brands Ltd. 2023 Alle rechten voorbehouden.

BEPERKTE GARANTIE

Voor de toepasselijke garantievoorwaarden en aanvullende informatie met betrekking tot de beperkte garantie van Music Tribe, zie de volledige details online op community.musictribe.com/pages/support#warranty.

FRISKRIVNINGSKLAUSUL

Music Tribe tar inget ansvar för någon förlust som kan drabbas av någon person som helt eller delvis förlitar sig på någon beskrivning, fotografi eller uttalande som finns här. Tekniska specifikationer, utseenden och annan information kan ändras utan föregående meddelande. Alla varumärken tillhör respektive ägare. Midas, Klark Teknik, Lab Gruppen, Lake, Tannoy, Turbosound, TC Electronic, TC Helicon, Behringer, Bugera, Aston Microphones och Coolaudio är varumärken eller registrerade varumärken som tillhör Music Tribe Global Brands Ltd. © Music Tribe Global Brands Ltd. 2023 Alla Rättigheter reserverade.

BEGRÄNSAD GARANTI

För tillämpliga garantivillkor och ytterligare information om Music Tribes begränsade garanti, se fullständig information online på community.musictribe.com/pages/support#warranty.

ZASTRZEŻENIA PRAWNE

Music Tribe nie ponosi odpowiedzialności za jakiegokolwiek straty, które mogą ponieść osoby, które polegają w całości lub w części na jakimkolwiek opisie, fotografii lub oświadczeniu zawartym w niniejszym dokumencie. Specyfikacje techniczne, wygląd i inne informacje mogą ulec zmianie bez powiadomienia. Wszystkie znaki towarowe są własnością ich odpowiednich właścicieli. Midas, Klark Teknik, Lab Gruppen, Lake, Tannoy, Turbosound, TC Electronic, TC Helicon, Behringer, Bugera, Aston Microphones i Coolaudio są znakami towarowymi lub zastrzeżonymi znakami towarowymi firmy Music Tribe Global Brands Ltd. © Music Tribe Global Brands Ltd. 2023 Wszystkie prawa zastrzeżone.

OGRANICZONA GWARANCJA

Aby zapoznać się z obowiązującymi warunkami gwarancji i dodatkowymi informacjami dotyczącymi ograniczonej gwarancji Music Tribe, zapoznaj się ze wszystkimi szczegółami w trybie online pod adresem community.musictribe.com/pages/support#warranty.

法的放棄

ここに含まれる記述、写真、意見の全体または一部に依拠して、いかなる人が損害を生じさせた場合にも Music Tribe は一切の賠償責任を負いません。技術仕様、外観およびその他の情報は予告なく変更になる場合があります。商標はすべて、それぞれの所有者に帰属します。Midas, Klark Teknik, Lab Gruppen, Lake, Tannoy, Turbosound, TC Electronic, TC Helicon, Behringer, Bugera, Aston Microphones および Coolaudio は Music Tribe Global Brands Ltd. の商標または登録商標です。© Music Tribe Global Brands Ltd. 2023 無断転用禁止。

限定保証

適用される保証条件と Music Tribe の限定保証に関する概要については、オンライン上 community.musictribe.com/pages/support#warranty にて詳細をご確認ください。

法律声明

对于任何因在此说明书提到的全部或部分描述、图片或声明而造成的损失, Music Tribe 不负任何责任。技术参数和外观若有更改, 恕不另行通知。所有的商标均为其各自所有者的财产。Midas, Klark Teknik, Lab Gruppen, Lake, Tannoy, Turbosound, TC Electronic, TC Helicon, Behringer, Bugera, Aston Microphones 和 Coolaudio 是 Music Tribe Global Brands Ltd. 公司的商标或注册商标。© Music Tribe Global Brands Ltd. 2023 版权所有。

保修条款

有关音乐集团保修的通用条款及其它相关信息, 请登陆 community.musictribe.com/pages/support#warranty 网站查看完整的详细信息。

EN

ES

FR

DE

PT

IT

NL

SE

PL

JP

CN

FEDERAL COMMUNICATIONS COMMISSION COMPLIANCE INFORMATION

Behringer

HC 2000B

Responsible Party Name: **Music Tribe Commercial NV Inc.**

Address: **122 E. 42nd St.1,
8th Floor NY, NY 10168,
United States**

Email Address: **legal@musictribe.com**

FCC ID: QWH-MTHP-02

HC 2000B

This equipment has been tested and found to comply with the limits for a Class B digital device, pursuant to part 15 of the FCC Rules. These limits are designed to provide reasonable protection against harmful interference in a residential installation. This equipment generates, uses and can radiate radio frequency energy and, if not installed and used in accordance with the instructions, may cause harmful interference to radio communications. However, there is no guarantee that interference will not occur in a particular installation. If this equipment does cause harmful interference to radio or television reception, which can be determined by turning the equipment off and on, the user is encouraged to try to correct the interference by one or more of the following measures:

- Reorient or relocate the receiving antenna.
- Increase the separation between the equipment and receiver.
- Connect the equipment into an outlet on a circuit different from that to which the receiver is connected.
- Consult the dealer or an experienced radio/TV technician for help.

This equipment complies with Part 15 of the FCC rules. Operation is subject to the following two conditions:

- (1) this device may not cause harmful interference, and
- (2) this device must accept any interference received, including interference that may cause undesired operation.

Caution!

The manufacturer is not responsible for any radio or TV interference caused by unauthorized modification to this equipment. Such modifications could void the user authority to operate the equipment.

FCC RF Radiation Exposure Statement:

This equipment complies with FCC RF radiation exposure limits set forth for an uncontrolled environment.

Important information:

Changes or modifications to the equipment not expressly approved by Music Tribe can void the user's authority to use the equipment.



To prevent possible hearing damage, do not listen at high volume levels for long periods. As a guide to setting the volume level, check that you can still hear your own voice, when speaking normally while listening with the headphones.

CE

Hereby, Music Tribe declares that this product is in compliance with Directive 2014/53/EU, Directive 2014/30/EU, Directive 2014/35/EU, Directive 2011/65/EU and Amendment 2015/863/EU, Directive 2012/19/EU, Regulation 519/2012 REACH SVHC and Directive 1907/2006/EC.

Full text of EU DoC is available at <https://community.musictribe.com/>

EU Representative: Music Tribe Brands DK A/S
Address: Gammel Strand 44, DK-1202 København K, Denmark

UK Representative: Music Tribe Brands UK Ltd.
Address: 8th Floor, 20 Farringdon Street London EC4A 4AB,
United Kingdom

CE

Por la presente, Music Tribe declara que este producto cumple con lo indicado en la Directiva 2014/53/EU, Directiva 2014/30/EU, Directiva 2014/35/EU, Directiva 2011/65/EU emendada por la 2015/863/EU, Directiva 2012/19/EU, Regulación 519/2012 REACH SVHC y Directiva 1907/2006/EC.

Puede encontrar el texto completo del EU DoC en la web <https://community.musictribe.com/>

Representante para la UE: Music Tribe Brands DK A/S
Dirección: Gammel Strand 44, DK-1202 København K, Denmark

Representante para Reino Unido: Music Tribe Brands UK Ltd.
Dirección: 8ª planta, 20 Farringdon Street, Londres EC4A 4AB,
Reino Unido

CE

Par la présente, Music Tribe déclare que ce produit est conforme à la Directive 2014/53/EU, à la Directive 2014/30/EU, à la Directive 2014/35/EU, à la Directive 2011/65/EU et à l'Amendement 2015/863/EU, à la Directive 2012/19/EU, à la Règlementation 519/2012 REACH SVHC et à la Directive 1907/2006/EC.

Le texte complet de la déclaration de conformité pour l'UE est disponible sur <https://community.musictribe.com/>

Représentant pour l'UE: Music Tribe Brands DK A/S
Adresse: Gammel Strand 44, DK-1202 København K, Danemark

Représentant pour le Royaume-Uni: Music Tribe Brands UK Ltd.
Adresse: 8e étage, 20 Farringdon Street, Londres EC4A 4AB,
Royaume-Uni

CE

Hiermit erklärt Music Tribe, dass dieses Produkt mit der Richtlinie 2014/53/EU, der Richtlinie 2014/30/EU, der Richtlinie 2014/35/EU, der Richtlinie 2011/65/EU und der Änderung 2015/863/EU, der Richtlinie 2012/19/EU, der Verordnung 519/2012 REACH SVHC und der Richtlinie 1907/2006/EG übereinstimmt.

Der vollständige Text des EU DoC ist unter <https://community.musictribe.com/> abrufbar.

EU-Vertreter: Music Tribe Brands DK A/S
Anschrift: Gammel Strand 44, DK-1202 København K,
Dänemark

UK-Vertreter: Music Tribe Brands UK Ltd.
Anschrift: 8. Stock, 20 Farringdon Street, London EC4A 4AB,
Vereinigtes Königreich

CE

A Music Tribe declara por meio deste documento que seu produto cumpre a Diretiva 2014/53/UE, Diretiva 2014/30/UE, Diretiva 2014/35/UE, Diretiva 2011/65/UE e Emenda 2015/863/UE, Diretiva 2012/19/UE, Regulamento 519/2012 REACH SVHC e Diretiva 1907/2006/EC.

O texto integral do documento da UE está disponível em <https://community.musictribe.com/>

Representante da UE: Music Tribe Brands DK A/S
Endereço: Gammel Strand 44, DK-1202 København K, Denmark

Representante do Reino Unido: Music Tribe Brands UK Ltd.
Endereço: 8ª andar, 20 Farringdon Street, Londres EC4A 4AB,
Reino Unido

CE

Con la presente Music Tribe dichiara che questo prodotto è conforme alla Direttiva 2014/53/UE, alla Direttiva 2014/30/UE, alla Direttiva 2014/35/UE, alla Direttiva 2011/65/UE e all'Emendamento 2015/863/UE, alla Direttiva 2012/19/UE, al Regolamento 519/2012 REACH SVHC e alla Direttiva 1907/2006/CE.

Il testo completo della dichiarazione di conformità UE è disponibile in <https://community.musictribe.com/>

Rappresentante UE: Music Tribe Brands DK A/S
Indirizzo: Gammel Strand 44, DK-1202 København K, Denmark

Rappresentante UK: Music Tribe Brands UK Ltd.
Indirizzo: 8° piano, 20 Farringdon Street, Londra EC4A 4AB,
Regno Unito

EN

ES

FR

DE

PT

IT



Hierbij verklaart Music Tribe dat dit product in overeenstemming is met Richtlijn 2014/53/EU, Richtlijn 2014/30/EU, Richtlijn 2014/35/EU, Richtlijn 2011/65/EU en Amendement 2015/863/EU, Richtlijn 2012/19/EU, Verordening 519/2012 REACH SVHC en Richtlijn 1907/2006/EG.

Volledige tekst van het EU-dossier is beschikbaar op <https://community.musictribe.com/>

EU vertegenwoordiging: Music Tribe Brands DK A/S
Adres: Gammel Strand 44, DK-1202 København K, Denmark

UK vertegenwoordiging: Music Tribe Brands UK Ltd.
Adres: 8e verdieping, 20 Farringdon Street, Londen EC4A 4AB, Verenigd Koninkrijk



Music Tribe intygar härmed att denna produkt överensstämmer med direktiv 2014/53/EU, direktiv 2014/30/EU, direktiv 2014/35/EU, direktiv 2011/65/EU och ändring 2015/863/EU, direktiv 2012/19/EU, förordning 519/2012 REACH SVHC och direktiv 1907/2006/EG.

Den fullständiga texten i EU-försäkran om överensstämmelse finns på <https://community.musictribe.com/>

EU-representant: Music Tribe Brands DK A/S
Adress: Gammel Strand 44, DK-1202 København K, Danmark

Representant i Storbritannien: Music Tribe Brands UK Ltd.
Adress: 8:e våningen, 20 Farringdon Street, London EC4A 4AB, Storbritannien



Music Tribe niniejszym deklaruje, że ten produkt jest zgodny z Dyrektywą 2014/53/EU, Dyrektywą 2014/30/EU, Dyrektywą 2014/35/EU, Dyrektywą 2011/65/EU oraz Poprawką 2015/863/EU, Dyrektywą 2012/19/EU, Regulacją 519/2012 REACH SVHC oraz Dyrektywą 1907/2006/EC.

Pełny tekst deklaracji zgodności UE jest dostępny na stronie <https://community.musictribe.com/>

Przedstawiciel w UE: Music Tribe Brands DK A/S
Adres: Gammel Strand 44, DK-1202 København K, Dania

Przedstawiciel w Wielkiej Brytanii: Music Tribe Brands UK Ltd.
Adres: 8. piętro, 20 Farringdon Street, Londyn EC4A 4AB, Wielka Brytania



Music Tribe は、本製品が指令 2014/53/EU、指令 2014/30/EU、指令 2014/35/EU、指令 2011/65/EU および改正 RoHS 指令 2015/863/EU、指令 2012/19/EU、規則 519/2012 REACH SVHC ならびに指令 1907/2006/EC に準拠していることをここに宣言します。

EU DoC の全文はこちらでご覧いただけます。
<https://community.musictribe.com/>

EU 窓口: Music Tribe Brands DK A/S
所在地: Gammel Strand 44, DK-1202 København K, Denmark

UK 窓口: Music Tribe Brands UK Ltd.
所在地: 8階, 20 Farringdon Street, ロンドン EC4A 4AB, イギリス



Music Tribe 特此声明, 本产品符合指令 2014/53/EU, 指令 2014/30/EU, 指令 2014/35/EU, 指令 2011/65/EU 和修正案 2015/863/EU, 指令 2012/19/EU, 条例 519/2012 REACH SVHC 和指令 1907/2006/EC。

欧盟文件全文可在
<https://community.musictribe.com/> 上查阅

欧盟代表: Music Tribe Brands DK A/S
地址: Gammel Strand 44, DK-1202 København K, Denmark

英国代表: Music Tribe Brands UK Ltd.
地址: 8楼, Farringdon Street 20 号, 伦敦 EC4A 4AB, 英国

NL

SE

PL

JP

CN

We Hear You