

HV-1000

Sliding Gate Opener

User Manual

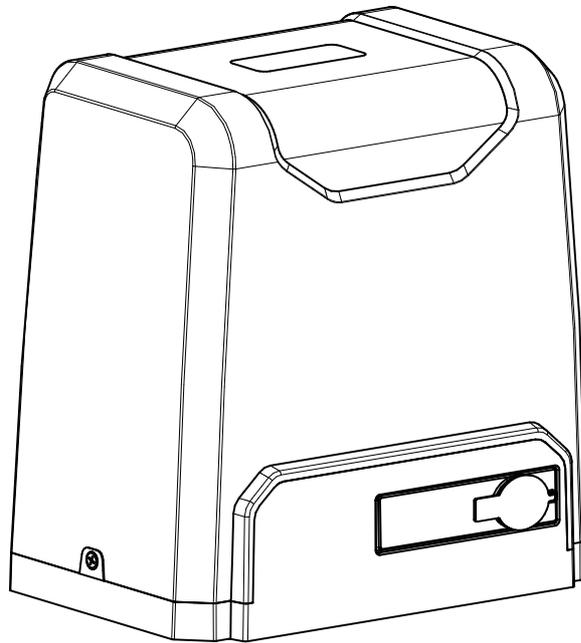

HV – 1000

1. คำแนะนำด้านความปลอดภัย

กรุณาตรวจสอบให้แน่ใจว่าแรงดันไฟฟ้าที่ใช้ (V) ตรงกับแรงดันไฟฟ้าของมอเตอร์ (AC110V or AC220V); โปรดระวัง !! ไม่อนุญาตให้เด็กสัมผัสกับอุปกรณ์หรือตัวรีโมทคอนโทรล

รีโมทคอนโทรลจะใช้การควบคุมด้วยปุ่มเดียว หรือ สามปุ่ม (โปรดตรวจสอบกับคู่มือให้แน่ใจว่ารีโมทคอนโทรลสามารถใช้งานร่วมกับมอเตอร์รุ่นนี้ได้) ไฟแสดงสถานะของรีโมทคอนโทรลจะกระพริบเมื่อปุ่มกดถูกกด ตัวพื้นเพ็องและ ประตูรีโมทสามารถปลดล็อคได้ด้วยกุญแจไข โดยประตูบานเลื่อนจะสามารถเคลื่อนที่ไปมาได้อย่างอิสระด้วยแรงมือเมื่อปลดล็อคแล้ว

โปรดตรวจสอบให้แน่ใจว่าไม่มีใครอยู่ใกล้ตัวมอเตอร์ หรือประตูรีโมทเมื่อเปิดสวิตซ์การทำงาน และหมั่นตรวจสอบเสถียรภาพ กับประสิทธิภาพการทำงานของชุดประตูรีโมทเพื่อความปลอดภัย รวมถึง กรุณาหยุดใช้งานประตูรีโมทชั่วคราวหากพบปัญหา หรือต้องการการซ่อมแซม และควบคุมการติดตั้ง และซ่อมบำรุงต้องติดตั้งอย่างระมัดระวังจากผู้เชี่ยวชาญเท่านั้น

2. อุปกรณ์หลัก (Packing List)

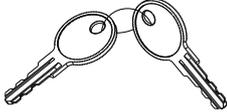
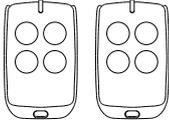
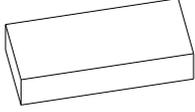
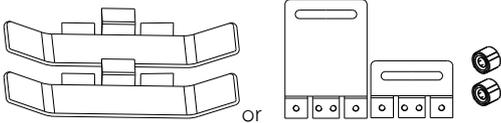
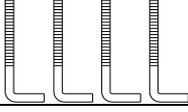
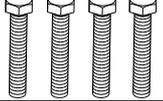
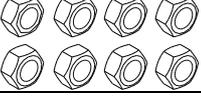
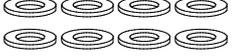
ลำดับ	ภาพประกอบ	ชื่ออุปกรณ์	ปริมาณ
1		มอเตอร์ประตู	1
2		กุญแจไข	2
3		รีโมทคอนโทรล	2
4		สวิตซ์ สปริง จำกัดระยะ (Spring limit switch) / สวิตซ์แม่เหล็กจำกัดระยะ (Magnetic limit switch) ในกล่องอุปกรณ์เสริม	1
4-1		บล็อก สวิตซ์ สปริง จำกัดระยะ (Spring limit switch block) / บล็อก สวิตซ์แม่เหล็กจำกัดระยะ (Magnetic limit switch block)	1
4-2		สลักเกลียว (Foundation bolt)	4
4-3		สกรูยึด บล็อก สวิตซ์ (Limit switch block mounting screw M6X18)	4
4-4		สกรูหัว 6 เหลี่ยม (Hexagon head screw M10X60)	4
4-5		นอต (Nut M10)	8
4-6		แหวนรอง (Flat washer Ø10)	8
4-7		แหวนสปริง (Spring washer Ø10)	4

2. อุปกรณ์เสริม Packing List (optional)

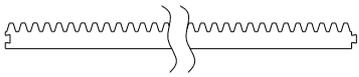
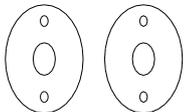
ลำดับ	ภาพประกอบ	ชื่ออุปกรณ์	ปริมาณ
1		สะพานเฟืองเหล็ก (Steel gear rack)	1 เมตร / เส้น
2		เซ็นเซอร์ อินฟราเรด (Infrared sensor)	1
3		ฐานมอเตอร์ (Mounting plate)	1

3. คุณสมบัติด้านเทคนิค

Model	HV-1000	-
แหล่งจ่ายไฟ	220V/50Hz;110V/60Hz	220V/50Hz;110V/60Hz
มอเตอร์ไฟฟ้า	400W	550W
ความเร็วการเคลื่อนที่ของประต้ว	11-13m/min	11-13m/min
น้ำหนักสูงสุดของประตู	1000Kg	1500Kg
แรงบิด (Output torque)	22N·m	32N·m
ระยะทางรีโมทคอนโทรล	≥30m	≥30m
โหมดการทำงานรีโมทคอนโทรล	Single button mode / Three button mode	Single button mode / Three button mode
สวิตช์จำกัดระยะ (Limit switch)	Spring limit switch Magnetic limit switch	Spring limit switch / Magnetic limit switch
เสียงรบกวน (Noise)	≤60dB	≤60dB
Working duty	S2, 20min	S2, 20min
การบันทึกรีโมทคอนโทรล	25	25
ความถี่	433.92 MHz	433.92 MHz
อุณหภูมิการทำงาน	-20°C ~ +70°C	-20°C ~ +70°C
น้ำหนักผลิตภัณฑ์	15 kg	16 kg

4. การติดตั้ง

ชุดประตูรีโมท HV-1000 เหมาะกับประตูที่มีน้ำหนัก น้อยกว่า 1000 กิโลกรัม และควรมีความยาวประตูน้อยกว่า 12 เมตร ในโหมดขับเคลื่อนกลไกที่ใช้ จะเป็นการใช้ตัวฟันเฟืองกับ สะพานเฟืองในการส่งให้ประตูเคลื่อนที่ และในการติดตั้งตัวมอเตอร์ประตูรีโมทควรติดตั้งภายในลูกกรง เพื่อป้องกันอันตราย

4.1 ภาพประกอบการติดตั้งชุดประตูรีโมท

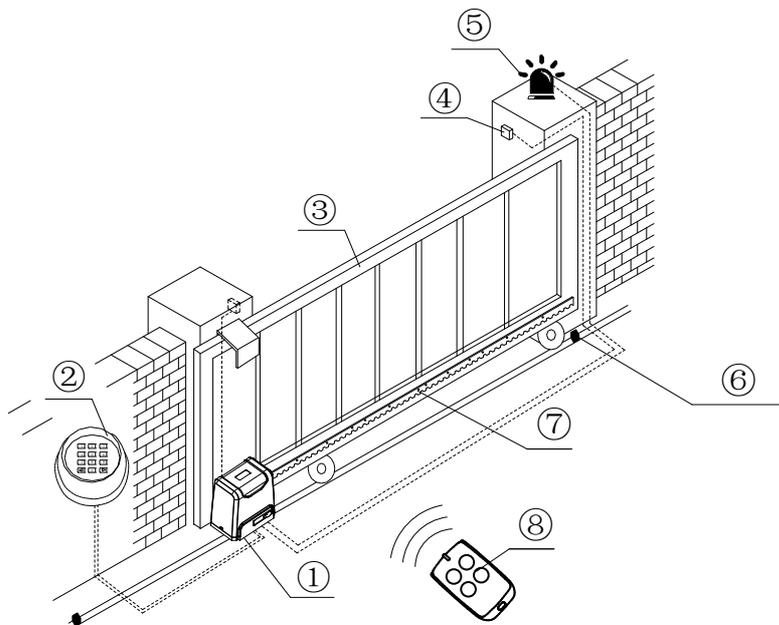

รูปภาพที่ 1

- ① ประตูมอเตอร์; ② ปุ่มกดไร้สาย; ③ ประตูบานเลื่อน; ④ เซนเซอร์อินฟราเรด;
⑤ ไฟแจ้งเตือน; ⑥ ตัวบล็อกคกราง; ⑦ สะพานเฟือง; ⑧ รีโมทคอนโทรล;

4.2 ขนาดของมอเตอร์ประตูรีโมท และอุปกรณ์ต่างๆ

4.2.1 ขนาดของมอเตอร์

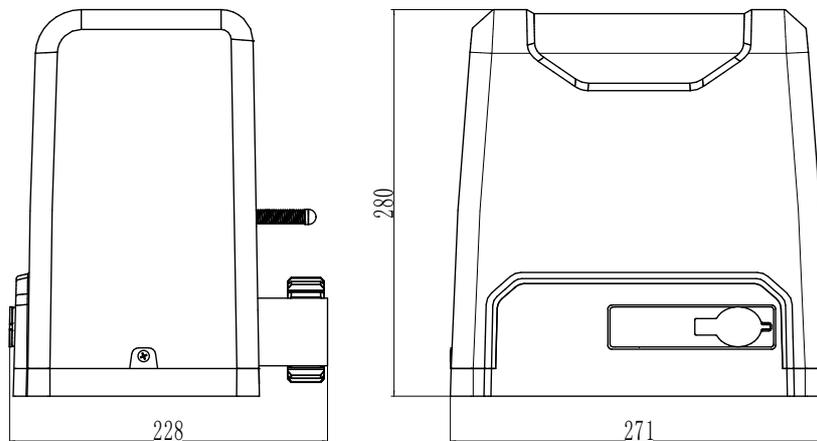

รูปภาพที่ 2

4.2.2 ขนาดของฐานมอเตอร์

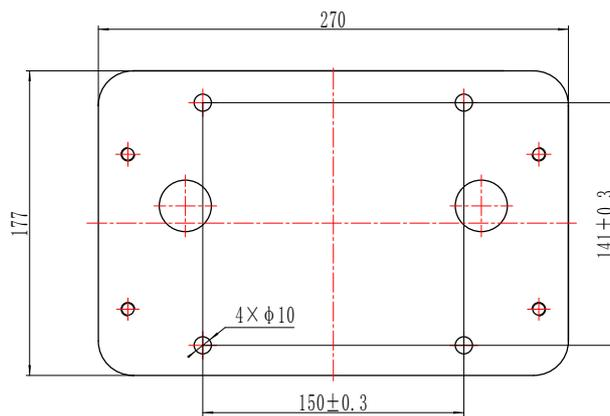

รูปภาพที่ 3

4.3 ขั้นตอนการติดตั้ง

4.3.1 การจัดเตรียมก่อนการติดตั้ง

โปรดตรวจสอบให้แน่ใจว่าประตูบานเลื่อนติดตั้งอย่างถูกต้อง รวบรวมประตูอยู่ในแนวนอน และประตูสามารถเลื่อนไปทางซ้าย และขวาในแนวนอนได้อย่างนุ่มนวล ไม่ติดขัดด้วยแรงมือของผู้ทดสอบก่อนการติดตั้งประตูโมโต

การติดตั้งสายไฟ

โปรดฝังสายมอเตอร์ สายไฟ และสายควบคุมลงพื้นด้วยท่อ PVC โดยใช้ท่อ PVC 2 เส้นในการฝัง โดย PVC 1 เส้นใช้กับสายมอเตอร์ และสายไฟ ส่วน PVC อีกเส้นใช้กับสายควบคุม แยกกัน เพื่อให้มั่นใจว่าการทำงานของประตูมอเตอร์จะไม่ทำให้สายไฟแต่ละเส้นเสียหาย

ฐานคอนกรีต

เทฐานคอนกรีต ขนาด 500 มิลลิเมตร x 300 มิลลิเมตร และลึก 250 มิลลิเมตร ก่อนการติดตั้งมอเตอร์เพื่อให้ฐานหนักแน่น แข็งแรง และมั่นคง เหมาะสมในการติดตั้งประตูโมโต HV-1000

โปรดตรวจสอบให้แน่ใจว่าระยะห่างระหว่างประตูบานเลื่อนและ ประตูมอเตอร์อยู่ห่างกันอย่างเหมาะสมก่อนการเทคอนกรีต

รูปภาพประกอบการเทคอนกรีตและการฝังสกรู

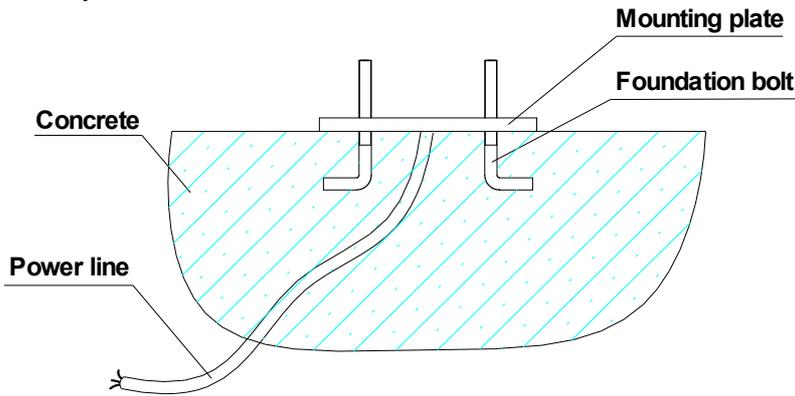

รูปภาพที่ 4

4.3.2 การติดตั้งมอเตอร์ประตู

- ถอดฝาครอบพลาสติกของตัวมอเตอร์ออกก่อนการติดตั้ง แล้วทำการยึดแผ่นฐานมอเตอร์ด้วยสลักเกลียว (Foundation bolt) อย่างถูกต้อง
- เตรียมสายไฟสำหรับเชื่อมต่อมอเตอร์ประตูโดยผ่านแผ่นฐานมอเตอร์ (โดยจำนวนสายไฟจะต้องไม่น้อยกว่า 3 เส้น และสายไฟจะต้องมีเส้นผ่านศูนย์กลางไม่น้อยกว่า 1.5 มิลลิเมตร²) ส่วนความยาวขึ้นอยู่กับสถานที่และความเหมาะสม เนื่องจากแต่ละสถานที่ที่มีสภาพแวดล้อมที่แตกต่างกัน
- ทำการปลดล๊อคกลไกมอเตอร์ก่อนทำการติดตั้ง ; สามารถทำได้โดยเปิดฝายกกุญแจออก เสียบกุญแจไข และเปิดฝายกกุญแจทั้งตัวฝา และมอเตอร์ทำมุม 90 องศา (ดังรูปภาพที่ 5) จะทำให้ตัวฟันเฟืองเป็นอิสระและสามารถเลื่อนประตูบานเลื่อนไปมาได้ด้วยแรงมือ

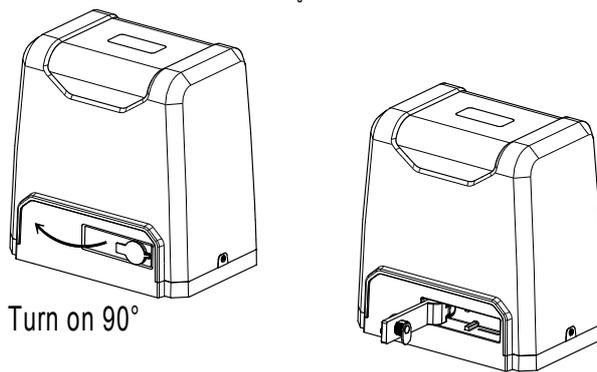

รูปภาพที่ 5

4.3.3 การติดตั้งสะพานเฟือง

- ทำการยึดสกรูยึด (mounting screws) บนสะพานเฟือง
- วางสะพานเฟืองบนพื้นเฟือง และทำการเชื่อมสกรูยึด (mounting screws) เข้ากับประตูบานเลื่อน (สกรูแต่ละตัวจะยึดอยู่ที่ข้อต่อระหว่างสะพานเฟือง)
- ปลดล๊อคมอเตอร์ประตู และตรวจสอบว่าประตูบานเลื่อน เลื่อนไปมาได้อย่างนุ่มนวลไม่ติดขัด
- ทำการตรวจสอบช่องว่างระหว่างสะพานเฟือง และพื้นเฟืองว่าเหมาะสมหรือไม่ (ดังรูปที่ 7)
- ทำการเชื่อมสกรูยึดทั้งหมดกับประตูบานเลื่อนอย่างแน่นหนา
- ตรวจสอบให้แน่ใจว่าสะพานเฟืองแต่ละเส้นเชื่อมต่อกันเป็นเส้นตรงติดกัน
- ดึงประตูบานเลื่อนด้วยแรงมือหลังจากติดตั้งสะพานเฟืองเรียบร้อยแล้ว เพื่อทดสอบว่าการเคลื่อนที่ไปมาของสะพานเฟืองกับพื้นเฟืองทุกเส้นไม่ติดขัด

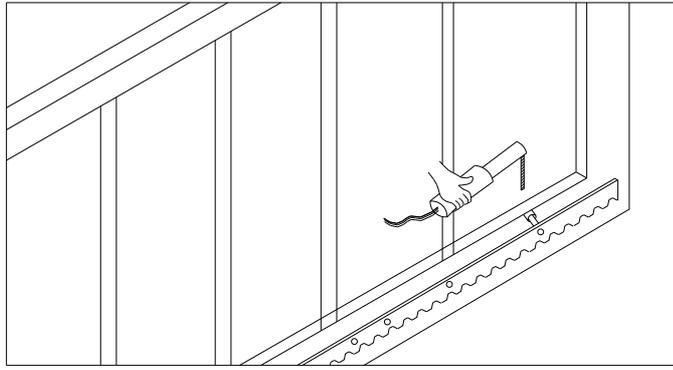

รูปภาพที่ 6

ช่องว่างที่เหมาะสมระหว่างฟันเฟืองและสะพานเฟืองที่เหมาะสม แสดงดังภาพที่ 7

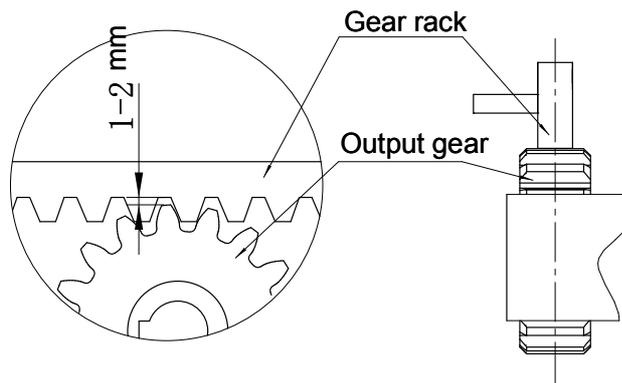

ภาพที่ 7



โปรดระวัง !!

- เพื่อความปลอดภัยกรุณาทำการเชื่อมต่อสล็อกตรางที่ปลายของรางทั้ง 2 ด้านเพื่อป้องกันประตูบานเลื่อนตราง หลังจากติดตั้งมอเตอร์ประตูเรียบร้อยแล้ว
- โปรดตรวจสอบมอเตอร์ประตู และอุปกรณ์ต่างๆ ให้มั่นใจว่าไม่ชำรุด หรือมีข้อบกพร่อง และตรวจสอบว่าประตูบานเลื่อนสามารถเคลื่อนที่ไปมาได้อย่างนุ่มนวล ด้วยแรงมือก่อนการติดตั้งประตูรีโมท
- ในผลิตภัณฑ์นี้ ตัวควบคุมหนึ่งตัวสามารถควบคุมมอเตอร์ได้เพียงเครื่องเดียวเท่านั้น มิฉะนั้น ระบบควบคุมจะได้รับความเสียหาย
- อย่าลืมติดตั้งเบรกเกอร์เพื่อป้องกันไฟดูด (Earth leakage circuit breaker) โดยติดตั้งในที่ที่สามารถเห็นการเคลื่อนไหวของประตูบานเลื่อนได้ และติดตั้งให้สูง อย่างต่ำ 1.5 เมตรเพื่อป้องกันการสัมผัส
- หลังจากทำการติดตั้งเรียบร้อยแล้ว กรุณาตรวจสอบให้แน่ใจว่าคุณสมบัติการทำงานของชุดประตูรีโมททำงานได้อย่างมีประสิทธิภาพหรือไม่ ประตูเคลื่อนที่ได้ อย่างนุ่มนวลหรือไม่ การติดตั้งเซนเซอร์อินฟราเรด (infrared sensor) ถูกวิธี และมีประสิทธิภาพหรือไม่

4.3.4 การติดตั้ง สวิตช์จำกัดระยะ (Limit switch)

สวิตช์ สปริง จำกัดระยะ (Spring limit switch) การติดตั้งสวิตช์ สปริง จำกัดระยะ แสดงดัง รูปภาพที่ 8

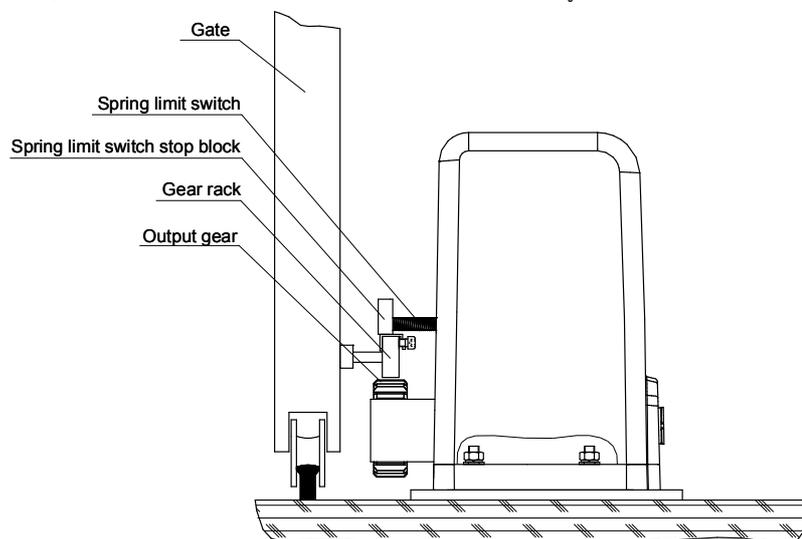

รูปภาพที่ 8

การติดตั้งตัวบล็อก สวิตช์สปริงจำกัดระยะ (Spring limit switch block) แสดงดังรูปภาพที่ 9

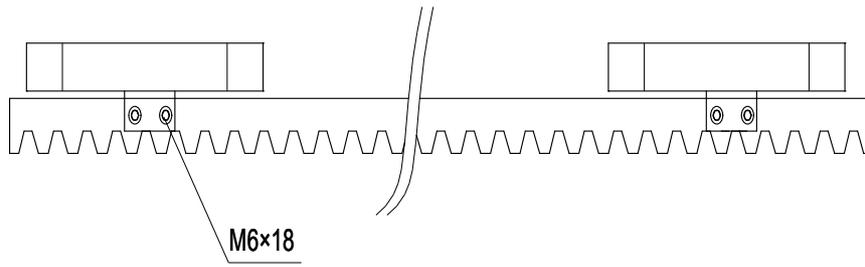

รูปภาพที่ 9

สวิตช์ แม่เหล็กจำกัดระยะ (Magnetic limit switch) การติดตั้งสวิตช์ แม่เหล็กจำกัดระยะ แสดงดัง รูปภาพที่ 10

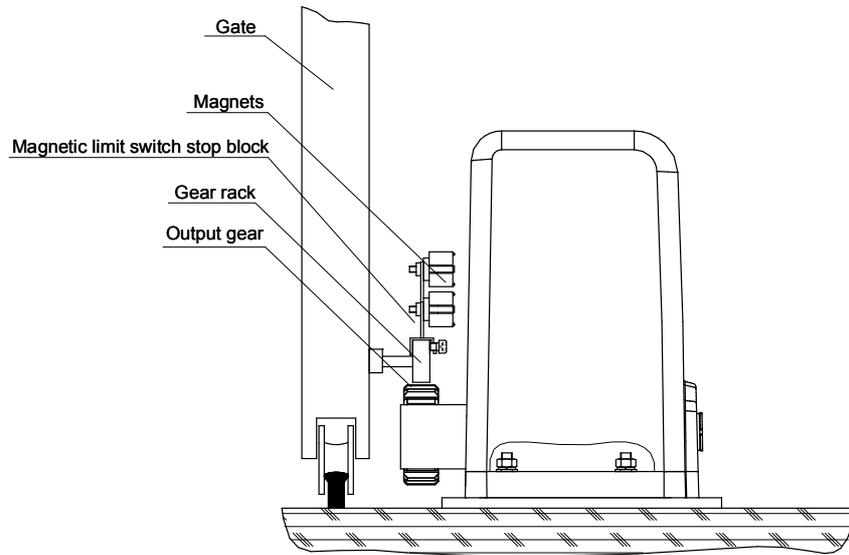

รูปภาพที่ 10

การติดตั้งตัวบล็อก สวิตช์แม่เหล็กจำกัดระยะ (Magnetic limit switch block) แสดงดังรูปภาพที่ 11

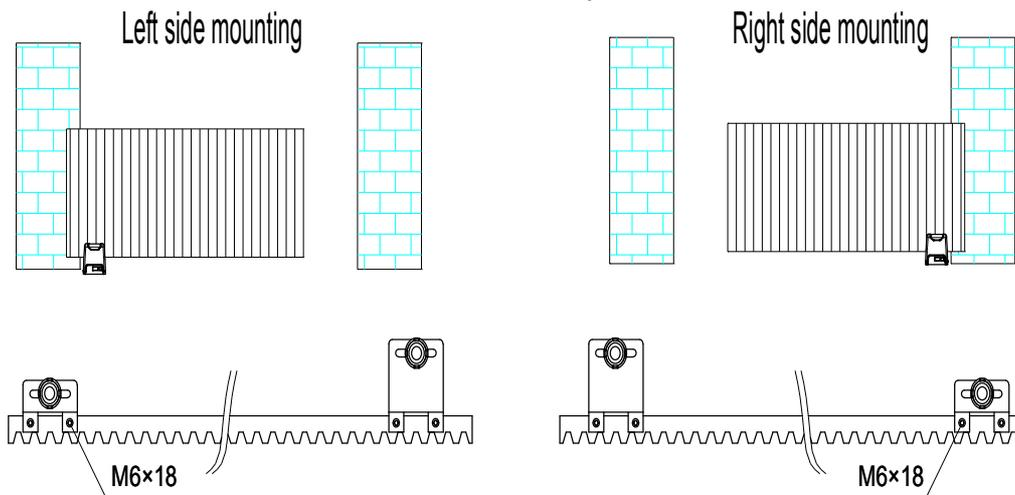

รูปภาพที่ 11

หมายเหตุ : ค่าเริ่มต้นจะติดตั้งทางขวา (right side mounting)

4.3.5 บอร์ดควบคุม

4.3.5.1 แผงควบคุมอัจฉริยะ

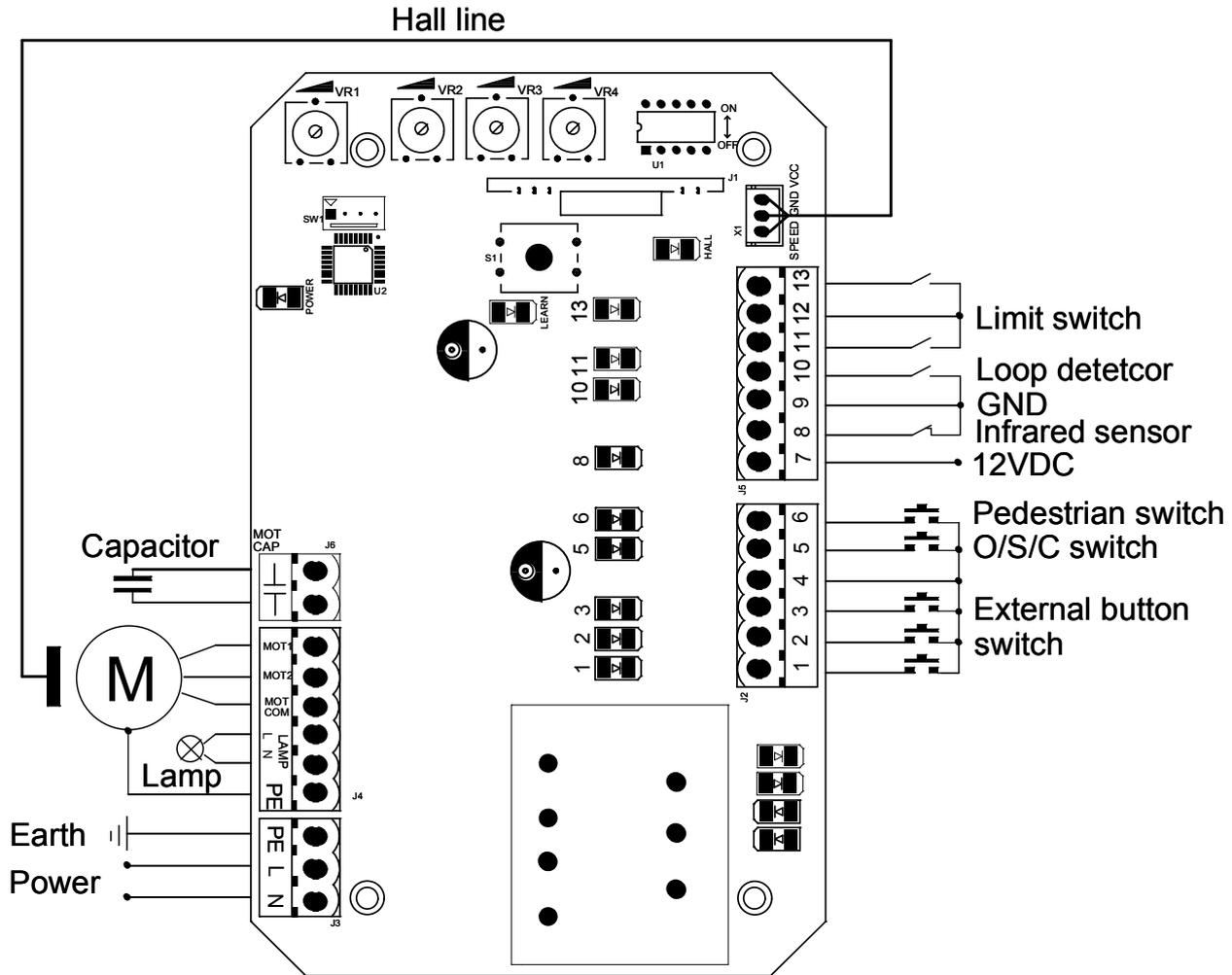

รูปภาพที่

คำแนะนำด้านการเดินสายไฟ

1. ต่อ L และ N ไปที่แหล่งจ่ายไฟ AC220V/50HZ; AC110V/60HZ; L คือ สายไลน์, N คือสาย นิวทรัล และ PE คือสายดิน หรือสายกราวด์
2. ต่อ Lamp ไปที่ ไฟแฉ่งเตียนที่มีไฟเท่ากับ AC220V/50HZ; AC110V/60HZ.
3. เชื่อมต่อสายมอเตอร์ MOT2 กับสายมอเตอร์ REV, เชื่อมต่อ MOT1 กับ สายมอเตอร์ FWD และ เชื่อมต่อMOTCOM กับสายมอเตอร์ทั่วไป
4. ต่อ MOTCAP กับสายคาร์ปาซิเตอร์ (capacitor wire)

แผงบอร์ดส่วน J2 (เพื่อความสะดวกสหายในการเดินสายไฟ ในแผงส่วนนี้จะไม่มีไฟแสดงเมื่อมีการเดินสายผิดพลาด)

1. ปุ่มควบคุมปิดประตู (ปกติเปิด) (N.O.)
2. ปุ่มควบคุมเปิดประตู (ปกติเปิด) (N.O.)
3. ปุ่มหยุดประตู (ปกติเปิด) (N.O.)
4. ปุ่มควบคุมปุ่มทั่วไป
5. เปิด/หยุด/ปิด/หยุด ปุ่มควบคุมวงจร (ปกติเปิด) (N.O.)
6. ปุ่มควบคุมโหมดทางคนเดิน (ปกติเปิด) (N.O.)

แผงบอร์ดส่วน J5 (เพื่อความสะดวกสหายในการเดินสายไฟในแผงส่วนนี้จะไม่มีไฟแสดงเมื่อมีการเดินสายผิดพลาด)

7. แหล่งจ่ายไฟสำหรับอุปกรณ์เสริม; +12V
8. เชื่อมต่อ photocell (ปกติปิด) (N.C.); ถอดอุปกรณ์ออกหากไม่ได้ใช้งาน
9. GND
10. เครื่องตรวจจับ (ปกติเปิด) (N.O.)

วงจรการทำงานของเครื่องตรวจจับในขณะที่ประตูกำลังปิด หากเครื่องตรวจจับตรวจพบยานพาหนะ ประตูจะเปิดทันที; เมื่อยานพาหนะเคลื่อนที่ผ่านไปแล้ว ประตูจะปิดเองอัตโนมัติ ; วงจรการทำงานข้างต้นผู้ใช้สามารถกำหนดระยะเวลาการปิดอัตโนมัติ 12 วินาทีหลังจากยานพาหนะเคลื่อนที่ผ่านไปแล้วได้โดย เลื่อน DIP Switch ตัวที่ 4 ไปที่ ON ประตูก็จะปิดอัตโนมัติหลังจากพาหนะผ่านไปแล้ว 12 วินาที

11. ปิด สวิตช์จำกัดระยะ

12. สวิตช์จำกัดระยะ และอุปกรณ์อื่นๆ
13. เปิด สวิตช์จำกัดระยะ

การปรับเปลี่ยนฟังก์ชันการทำงาน

ตัวแปรการทำงานของบอร์ดควบคุมกับไมโครโปรเซสเซอร์สามารถปรับเปลี่ยนผ่านโพเทนซิโอมิเตอร์ (Potentiometer) หรือ ตัวปรับความเร็วมอเตอร์และ DIP switch เพื่อเปลี่ยนการทำงานให้เป็นไปตามความต้องการที่แตกต่างกัน

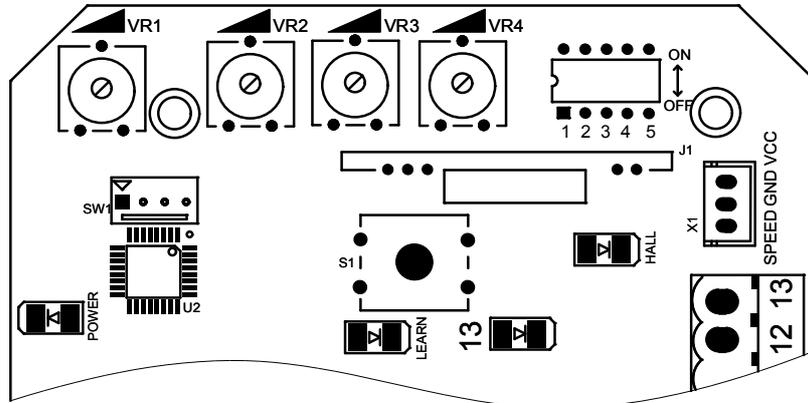

รูปภาพที่ 16

การปรับลูกบิด

VR1 : เมื่อฟังก์ชันถอยหลังเมื่อพบสิ่งกีดขวางได้เปิดใช้งาน (DIP switch 5 อยู่ที่ OFF) ลูกบิดนี้ใช้สำหรับปรับความเร็วของสิ่งกีดขวาง; หมุนตามเข็มนาฬิกาจะลดความเร็วของสิ่งกีดขวาง ; หมุนทวนเข็มนาฬิกาจะเพิ่มความเร็วของสิ่งกีดขวาง

เมื่อฟังก์ชันถอยหลังเมื่อพบสิ่งกีดขวางถูกปิดใช้งาน (DIP switch 5 อยู่ที่ ON) ลูกบิดนี้จะใช้สำหรับปรับเปลี่ยนการทำงานโดยรวมของมอเตอร์ ; หมุนตามเข็มนาฬิกาเพื่อเพิ่มความเร็ว ; หมุนทวนเข็มนาฬิกาเพื่อลดความเร็ว เวลาที่ใช้ทั้งหมดสามารถตั้งได้ตั้งแต่ ต่ำสุด 10 วินาที ถึง สูงสุด 90 วินาที

VR2 : สำหรับตัดแรง หรือ ปรับชะลอแรงก่อนประตูปิด; หมุนตามเข็มนาฬิกาเพื่อเพิ่ม ; หมุนทวนเข็มนาฬิกาเพื่อลด และหมุนไปต่ำสุดเพื่อยกเลิกฟังก์ชันตัดแรงนี้

VR3 : สำหรับปรับช่วงที่ชะลอการหยุด ; หมุนตามเข็มนาฬิกาเพื่อเพิ่ม ; หมุนทวนเข็มนาฬิกาเพื่อลด

VR4 : สำหรับปรับแรงของมอเตอร์เพื่อความปลอดภัยในการใช้งาน ; หมุนตามเข็มนาฬิกาเพื่อเพิ่ม ; หมุนทวนเข็มนาฬิกาเพื่อลด

หมายเหตุ : ค่าเริ่มต้นของ VR1 VR2 VR3 VR4 จะอยู่ที่ค่าสูงสุด และผู้ใช้สามารถปรับเปลี่ยนตามความต้องการได้

คำเตือน : แรงขับเคลื่อนของมอเตอร์ไม่ควรปรับให้มากเกินไป ;ปรับเพียงเพื่อสามารถขับเคลื่อนได้เท่านั้น

DIP Switch

1. ฟังก์ชันเริ่มแบบนุ่มนวล (OFF - เปิดการใช้งาน; ON - ปิดการใช้งาน)
2. สวิตช์จำกัดระยะ หรือ ตัวรับสัญญาณรีโมท OFF- ปกติเปิด (N.O.), ON- ปกติปิด (N.C.)
3. เลือกเวลาปิดประตูอัตโนมัติ
4. เลือกเวลาปิดประตูอัตโนมัติ
 - การตั้งค่าการปิดประตูอัตโนมัติ ใช้ DIP switch 3 และ 4
 - 3 ON 4 OFF : ปิดประตูอัตโนมัติใน 3 วินาที
 - 3 OFF 4 ON : ปิดประตูอัตโนมัติใน 12 วินาที
 - 3 ON 4 ON : ปิดประตูอัตโนมัติใน 36 วินาที
 - 3 OFF 4 OFF : ไม่มีการเปิดใช้งานการปิดอัตโนมัติ
5. ฟังก์ชันถอยหลังเมื่อพบสิ่งกีดขวาง (OFF - เปิดการใช้งาน; ON - ปิดการใช้งาน)

การเชื่อมต่ออินฟราเรดเซ็นเซอร์ (Infrared sensor)

การทำงานของอินฟราเรดโฟโตเซลล์ (Infrared photocell) : ในขณะที่ประตูกำลังเคลื่อนปิด ถ้ามีสิ่งกีดขวางสัมผัสกับรังสีอินฟราเรด ประตูจะเลื่อนเปิดออกทันที เพื่อรักษาความปลอดภัยของผู้ใช้และทรัพย์สิน

ระยะห่างระหว่างโฟโตเซลล์รับรังสีอินฟราเรด (photocell emitter) และโฟโตเซลล์ส่ง (photocell transmitter) ควรมีระยะห่างไม่น้อยกว่า 2 เมตร มิฉะนั้น จะส่งผลให้เกิดการเหนี่ยวนำกระแสไฟฟ้าระหว่างโฟโตเซลล์

หากเชื่อมต่อ อินฟราเรดโฟโตเซลล์ , กรุณาถอดตัวเชื่อมต่อตั้งแต่ตัวที่ 8-9 ในแผงส่วน J5

Infrared receiver connecting Infrared emitter connecting

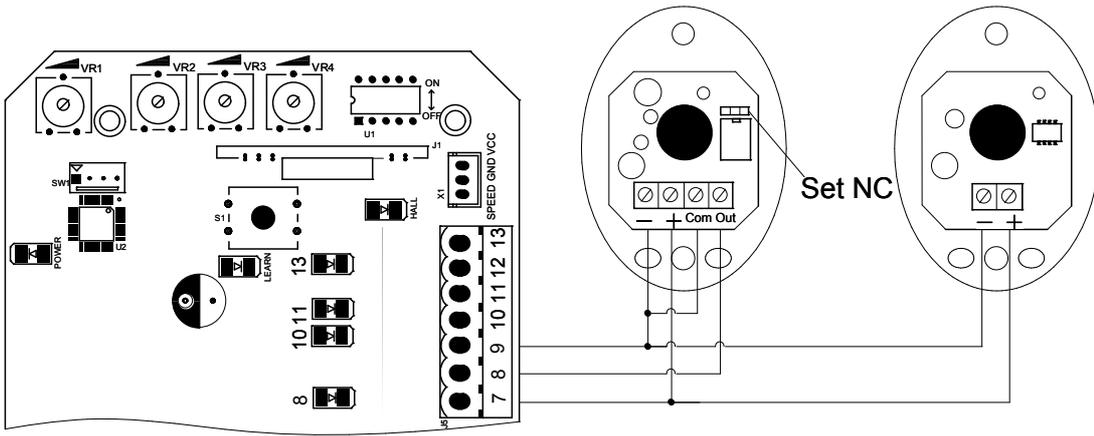

รูปภาพที่ 17

การทำงานของรีโมทคอนโทรล

เมื่อรีโมทคอนโทรลทำงานในโหมดแบบ 3 ปุ่มควบคุม ; 3 ปุ่มบนรีโมทจะสามารถควบคุมการทำงานของมอเตอร์ได้ดังนี้ เปิด / ปิด / หยุด โดยการทำงานจะแยกกันคนละปุ่ม ดังรูปที่ 18 (ซ้าย)

เมื่อรีโมทคอนโทรลทำงานในโหมดแบบปุ่มเดียว ; 1 ปุ่มบนรีโมทคอนโทรลจะสามารถควบคุมการทำงานของมอเตอร์ได้ทั้งหมดโดยการทำงานจะเรียงลำดับตามการกดดังนี้ เปิด / หยุด / ปิด / หยุด ดังรูปที่ 18 (ขวา)

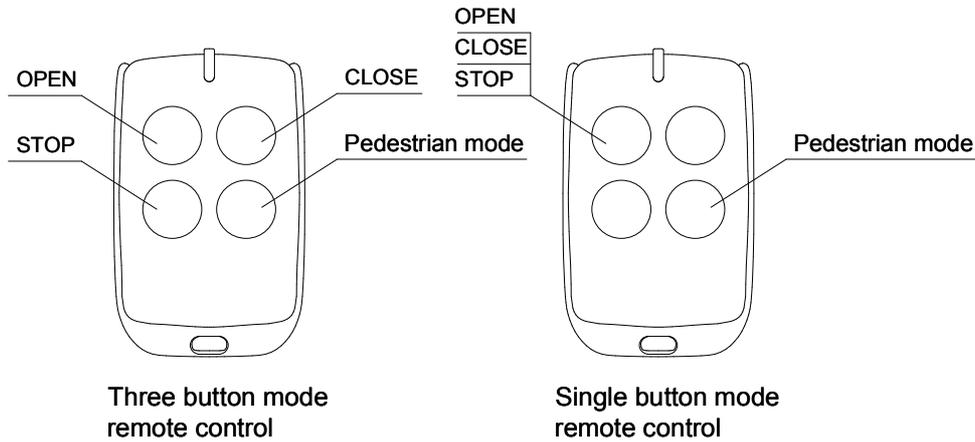

รูปภาพที่ 18

การเพิ่มจำนวนรีโมทคอนโทรลระยะไกล

ถอดฝาครอบของตัวมอเตอร์ออก แล้วกดปุ่ม S1 บนแผงควบคุม แล้วไฟแสดงสถานะบนแผงควบคุมจะกระพริบ 1 ครั้งให้กดปุ่มบนรีโมทคอนโทรลปุ่มใดก็ได้ 2 ครั้งติดกัน (โดยเป็นปุ่มเดียวกัน)แล้วไฟแสดงสถานะจะกระพริบซ้ำๆ และดับไป เป็นอันเสร็จสิ้นกระบวนการเพิ่มจำนวนรีโมทคอนโทรล, มากที่สุดที่รับได้คือรีโมทคอนโทรล 25 เครื่อง

การลบรีโมทคอนโทรลออก

กดปุ่ม S1 บนแผงควบคุมแล้วไฟแสดงสถานะจะติดขึ้น กดค้างจนไฟแสดงสถานะดับลง เป็นอันเสร็จสิ้นรีโมทคอนโทรลทุกตัวจะถูกลบออกจากการใช้งาน ปุ่มที่ 4 บนรีโมทคอนโทรลใช้สำหรับโหมดคนเดินเท้า กดปุ่มที่ 4 ประตูกจะเปิด 1 เมตรและประตูกจะปิด ปุ่มนี้ใช้สำหรับคนเดินเท่านั้น

หมายเหตุ หากประตูเลื่อนเปิดไปในทิศทางที่ไม่ถูกต้อง ให้เปลี่ยนสายไฟกันระหว่าง สายMOT2 และ MOT1 โปรดตรวจสอบให้แน่ใจว่ามอเตอร์จะหยุดทำงานอัตโนมัติเมื่อประตูเปิดเต็มที่แล้ว หากประตูเปิดกว้างแต่ไม่สามารถหยุดในตำแหน่งที่ถูกต้องหรือ ต้องการได้ให้เปลี่ยนสายกันระหว่าง 11 และ 13

5. คำแนะนำอื่นๆ

5.1 การบำรุงรักษา

กรุณาตรวจสอบว่าประตูรีโมทสามารถทำงานได้ปกติและมีประสิทธิภาพทุกเดือน เพื่อความปลอดภัย และประตูรีโมทแต่ละตัวที่ทำการติดตั้งควรมีการติดตั้งตัวป้องกันด้วยระบบอินฟาเรด และอุปกรณ์เพื่อความปลอดภัยทุกตัว พร้อมทั้งมีการตรวจสอบอย่างสม่ำเสมอ

ก่อนทำการติดตั้ง และใช้งานประตูรีโมท โปรดอ่านและทำความเข้าใจคู่มืออย่างละเอียด

บริษัทของเรามีสิทธิ์ที่จะเปลี่ยนแปลงคำแนะนำล่วงหน้าโดยไม่ต้องแจ้งให้ทราบ

5.2 การแก้ไขปัญหา

ปัญหา	ต้นเหตุของปัญหา	การแก้ไขปัญหา
ประตูไม่สามารถเปิด หรือ ปิดได้ตามปกติ และ ไฟ LED ไม่สว่าง	<ol style="list-style-type: none"> 1.เครื่องปิดอยู่ 2.ฟิวส์ถูกเผาไหม้ 3.สายไฟที่บอร์ดควบคุมมีปัญหา 	<ol style="list-style-type: none"> 1.เปิดสวิทช์ไฟ 2.ตรวจสอบฟิวส์(รหัส FU) เปลี่ยนฟิวส์ถ้าถูกเผาไหม้ 3.เปลี่ยนใช้สายไฟตามคำแนะนำ
ประตูสามารถเลื่อนเปิดได้แต่ไม่สามารถปิดเองได้	<ol style="list-style-type: none"> 1.สายไฟตัวโตะเซลล์(photo cell)มีปัญหา 2.การติดตั้งโตะเซลล์(photo cell)ไม่ถูกต้อง 3.โตะเซลล์(photo cell) ถูกคันด้วยวัตถุ 4.ความไวของสิ่งกีดขวางสูงเกินไป 5.อะไหล่ของสวิทช์มีปัญหา 	<ol style="list-style-type: none"> 1.ถ้าไม่ได้เชื่อมต่อโตะเซลล์ (photo cell) ให้ตรวจสอบให้แน่ใจว่าพอร์ตอินฟาเรด และ GND ไม่ได้เกิดไฟฟ้าลัดวงจร 2.ตรวจสอบให้แน่ใจว่าโตะเซลล์ (photo cell) ทั้งตัวรับและส่งอยู่ในแนวระดับเดียวกัน 3.จัดการสิ่งกีดขวางทั้งหมด 4.ลดความไวของสิ่งกีดขวาง 5.เปลี่ยนตัวสวิทช์
ตัวรีโมทคอนโทรลมีปัญหา	<ol style="list-style-type: none"> 1.แบตเตอรี่ของรีโมทคอนโทรลต่ำ 2.ยังเพิ่มคำสั่งระหว่างรีโมทคอนโทรลกับตัวมอเตอร์ไม่สมบูรณ์ 	<ol style="list-style-type: none"> 1.เปลี่ยนแบตเตอรี่รีโมทคอนโทรล 2. ทำการเพิ่มคำสั่งรีโมทคอนโทรลใหม่
กดปุ่มเปิด, ปิด ประตูไม่เคลื่อนที่ และมอเตอร์มีเสียงดัง	<ol style="list-style-type: none"> 1.คาปาซิเตอร์ (Capacitor) เสียหาย 2.เชื่อมต่อคาปาซิเตอร์ (Capacitor) ไม่ดี 3.ประตูเคลื่อนที่ไม่นุ่มนวล 	<ol style="list-style-type: none"> 1.เปลี่ยนคาปาซิเตอร์(Capacitor) 2.ตรวจเช็คสายไฟคาปาซิเตอร์(Capacitor) 3.ปรับประตูหรือมอเตอร์ให้เป็นไปตามลักษณะของสถานที่
ไม่หยุดในตำแหน่งที่ถูกต้องทั้งตอนเปิดและตอนปิด	<ol style="list-style-type: none"> 1. การจำกัดขอบเขตทิศทางผิดพลาด 2. การติดตั้งสวิทช์แม่เหล็กจำกัดระยะผิดพลาด 	<ol style="list-style-type: none"> 1.ตรวจสอบว่าสายไฟของสวิทช์จำกัดระยะทำงานสอดคล้องกับทิศทางที่ใช้งานจริง 2.ตรวจสอบว่าระยะห่าง และ ความสูงระหว่างสวิทช์จำกัดระยะและมอเตอร์อยู่ห่างกันอย่างไรเหมาะสม และถูกต้อง
สวิทช์ค้างกระตุก	แหล่งจ่ายไฟ หรือ มอเตอร์เกิดไฟฟ้าลัดวงจร	ตรวจสอบสายไฟ
รีโมทคอนโทรลสั่งงานในระยะทางที่สั้นเกินไป	สัญญาณอาจถูกล็อก	ติดตั้งเสาอากาศรับสัญญาณโดยติดตั้งเหนือพื้นดิน 1.5 เมตร
ประตูเลื่อนไปอยู่ตรงกลางแล้วหยุดหรือถอยกลับ	<ol style="list-style-type: none"> 1. แรงในการขับเคลื่อนของมอเตอร์ไม่เพียงพอ 2.ความไวของสิ่งกีดขวางสูงมาก 3.ประตูปบบสิ่งกีดขวางขณะเปิด 	<ol style="list-style-type: none"> 1.ปรับตัวบิต VR4 2.ปรับตัวบิต VR1. 3.ขจัดสิ่งกีดขวางต่างๆ