

APL-02

VEHICLE LOOP DETECTOR



จุดเด่น

- Loop Detector IIUU 2 ช่อง
 - CH1 ใช้สำหรับตรวจจับรถยนต์เพื่อสั่งให้ Reader ทำงาน โดย Reader จะทำงานเมื่อมีรถยนต์หรือรถจักรยานยนต์ อยู่ในตำแหน่งของลูปเท่านั้น
 - CH2 ใช้สำหรับป้องกันไม้ตีรถยนต์ ควบคุมการเข้า-ออก ของรถยนต์ สามารถสั่งไม้กั้นปิดอัตโนมัติเมื่อรถยนต์ขับผ่านลูป
- สามารถปรับความแรงในการตรวจจับโลหะได้
- อุปกรณ์ใช้แรงดัน 12V / 24V จึงรองรับการทำงานด้วยไฟสำรอง จากแบตเตอรี่ สำรองไฟได้นาน 4 ชม.

TECHNOLOGY PARAMETER

1	LINE, (AC100V-AC240V)
2	NEUTRAL, (AC100V-AV240V)
3	CH1 LOOP
4	CH1 LOOP
5	CH2 LOOP
6	CH2 LOOP
7	CH2 Relay COM
8	CH2 Relay N.O
9	Ground
10	CH1 Relay COM
11	CH1 Relay N.O

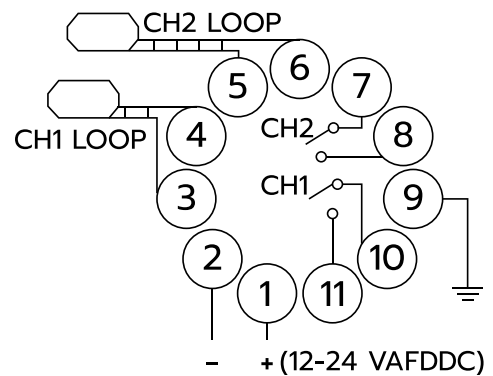

INSTALLATION DIAGRAM AND APPLICATION

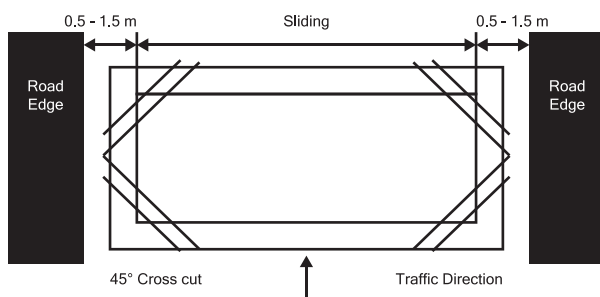

SIZE (MM)

